

Air-Conditioners

PEAD-RP35,50,60,71,100,125,140JAQ

PEAD-RP35,50,60,71,100,125,140JALQ

OPERATION MANUAL

FOR USER

For safe and correct use, please read this operation manual thoroughly before operating the air-conditioner unit.

BEDIENUNGSHANDBUCH

FÜR BENUTZER

Zum sicheren und einwandfreien Gebrauch der Klimaanlage dieses Bedienungshandbuch vor Inbetriebnahme gründlich durchlesen.

MANUEL D'UTILISATION

POUR L'UTILISATEUR

Pour une utilisation correcte sans risques, veuillez lire le manuel d'utilisation en entier avant de vous servir du climatiseur.

MANUAL DE INSTRUCCIONES

PARA EL USUARIO

Lea este manual de instrucciones hasta el final antes de poner en marcha la unidad de aire acondicionado para garantizar un uso seguro y correcto.

ISTRUZIONI DI FUNZIONAMENTO

PER L'UTENTE

Leggere attentamente questi istruzioni di funzionamento prima di avviare l'unità, per un uso corretto e sicuro della stessa.

BEDIENINGSHANDLEIDING

VOOR DE GEBRUIKER

Voor een veilig en juist gebruik moet u deze bedieningshandleiding grondig doorlezen voordat u de airconditioner gebruikt.

DRIFTSMANUAL

FÖR ANVÄNDAREN

Läs denna driftsmanual noga för säkert och korrekt bruk innan luftkonditioneringen används.

DRIFTSMANUAL

TIL BRUGER

Læs venligst denne driftsmanual grundigt før airconditionanlægget betjenes af hensyn til sikker og korrekt brug.

MANUAL DE OPERAÇÃO

PARA O UTILIZADOR

Para segurança e utilização correctas, leia atentamente o manual de operação antes de pôr a funcionar a unidade de ar condicionado.

ΕΓΧΕΙΡΙΔΙΟ ΟΔΗΓΙΩΝ ΧΡΗΣΕΩΣ

ΓΙΑ ΤΟΝ ΧΡΗΣΤΗ

Για ασφάλεια και σωστή χρήση, παρακαλείστε διαβάστε προσεχτικά αυτό το εγχειρίδιο χρήσεως πριν θέσετε σε λειτουργία τη μονάδα κλιματισμού.

РУКОВОДСТВО ПО ЭКСПЛУАТАЦИИ

ДЛЯ ПОЛЬЗОВАТЕЛЯ

Для обеспечения правильного и безопасного использования следует ознакомиться с инструкциями, указанными в данном руководстве по эксплуатации, тщательным образом до того, как приступить к использованию кондиционера.

İŞLETME ELKİTABI

KULLANICI İÇİN

Emniyetli ve doğru biçimde nasıl kullanılacağını öğrenmek için lütfen klima cihazını işletmeden önce bu elkitabını dikkatle okuyunuz.

English**Deutsch****Français****Español****Italiano****Nederlands****Svenska****Dansk****Português****Ελληνικά****Русский****Türkçe**

Contents

1. Safety Precautions	2	7. Other Functions	10
2. Parts Names	2	8. Function Selection	11
3. Screen Configuration	5	9. Emergency Operation for Wireless Remote-controller (option)	15
4. Setting the Day of the Week and Time	5	10. Care and Cleaning	15
5. Operation	5	11. Trouble Shooting	16
6. Timer	7		

Note (Marking for WEEE)



This symbol mark is for EU countries only.

This symbol mark is according to the directive 2002/96/EC Article 10 Information for users and Annex IV.

Your MITSUBISHI ELECTRIC product is designed and manufactured with high quality materials and components which can be recycled and reused.

This symbol means that electrical and electronic equipment, at their end-of-life, should be disposed of separately from your household waste.

Please, dispose of this equipment at your local community waste collection/recycling centre.

In the European Union there are separate collection systems for used electrical and electronic product.

Please, help us to conserve the environment we live in!

Note:
The phrase "Wired remote controller" in this operation manual refers only to the PAR-21MAA. If you need any information for the PAR-30MAA, please refer to the instruction book included in PAR-30MAA box.

1. Safety Precautions

- ▶ Before installing the unit, make sure you read all the "Safety Precautions".
- ▶ The "Safety Precautions" provide very important points regarding safety. Make sure you follow them.
- ▶ Please report to or take consent by the supply authority before connection to the system.

Symbols used in the text

⚠ **Warning:**

Describes precautions that should be observed to prevent danger of injury or death to the user.

⚠ **Caution:**

Describes precautions that should be observed to prevent damage to the unit.

Symbols used in the illustrations

⚡ : Indicates a part which must be grounded.

⚠ **Warning:**

- The unit must not be installed by the user. Ask the dealer or an authorized company to install the unit. If the unit is installed improperly, water leakage, electric shock or fire may result.
- Do not stand on, or place any items on the unit.
- Do not splash water over the unit and do not touch the unit with wet hands. An electric shock may result.
- Do not spray combustible gas close to the unit. Fire may result.
- Do not place a gas heater or any other open-flame appliance where it will be exposed to the air discharged from the unit. Incomplete combustion may result.
- Do not remove the front panel or the fan guard from the outdoor unit when it is running.

⚠ **Caution:**

- Do not use any sharp object to push the buttons, as this may damage the remote controller.
- Never block or cover the indoor or outdoor unit's intakes or outlets.

- When you notice exceptionally abnormal noise or vibration, stop operation, turn off the power switch, and contact your dealer.
- Never insert fingers, sticks etc. into the intakes or outlets.
- If you detect odd smells, stop using the unit, turn off the power switch and consult your dealer. Otherwise, a breakdown, electric shock or fire may result.
- This air conditioner is NOT intended for use by children or infirm persons without supervision.
- Young children must be supervised to ensure that they do not play with the air conditioner.
- If the refrigeration gas blows out or leaks, stop the operation of the air conditioner, thoroughly ventilate the room, and contact your dealer.

Disposing of the unit

When you need to dispose of the unit, consult your dealer.

2. Parts Names

■ Indoor Unit

	PEAD-RP-JA(L)Q
Fan steps	3 steps
Vane	—
Louver	—
Filter	Normal
Filter cleaning indication	—

■ PEAD-RP-JA(L)Q

Ceiling Concealed

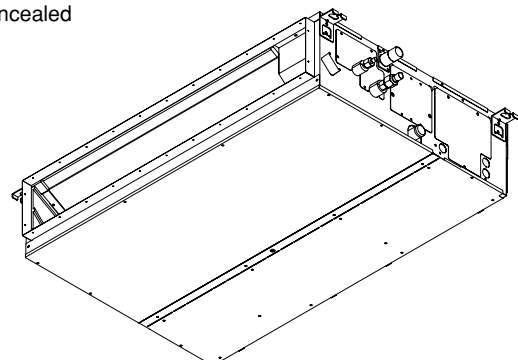

2. Parts Names

■ Wired Remote-Controller (PAR-21MAA option)

Display Section

For purposes of this explanation, all parts of the display are shown as lit. During actual operation, only the relevant items will be lit.

Identifies the current operation

Shows the operating mode, etc.
* Multilanguage display is supported.

“Centrally Controlled” indicator

Indicates that operation of the remote controller has been prohibited by a master controller.

“Timer is Off” indicator

Indicates that the timer is off.

Temperature Setting

Shows the target temperature.

Day-of-Week

Shows the current day of the week.

Time/Timer Display

Shows the current time, unless the simple or Auto Off timer is set.
If the simple or Auto Off timer is set, shows the time remaining.

“Sensor” indication

Displayed when the remote controller sensor is used.

“Locked” indicator

Indicates that remote controller buttons have been locked.

“Clean The Filter” indicator

Comes on when it is time to clean the filter.

Timer indicators

The indicator comes on if the corresponding timer is set.

Fan Speed indicator

Shows the selected fan speed.

Ventilation indicator

Appears when the unit is running in Ventilation mode.

Up/Down Air Direction indicator

The indicator  shows the direction of the outgoing airflow.

“One Hour Only” indicator

Displayed if the airflow is set to weak and downward during COOL or DRY mode. (Operation varies according to model.)
The indicator goes off after one hour, at which time the airflow direction also changes.

Room Temperature display

Shows the room temperature. The room temperature display range is 8–39°C. The display flashes if the temperature is less than 8 °C or 39 °C or more.

Louver display

Indicates the action of the swing louver. Does not appear if the louver is stationary.

● (Power On indicator)

Indicates that the power is on.

Operation Section

Set Temperature buttons

-  Down
-  Up

Timer Menu button (Monitor/Set button)

Mode button (Return button)

Set Time buttons

-  Back
-  Ahead

Timer On/Off button (Set Day button)

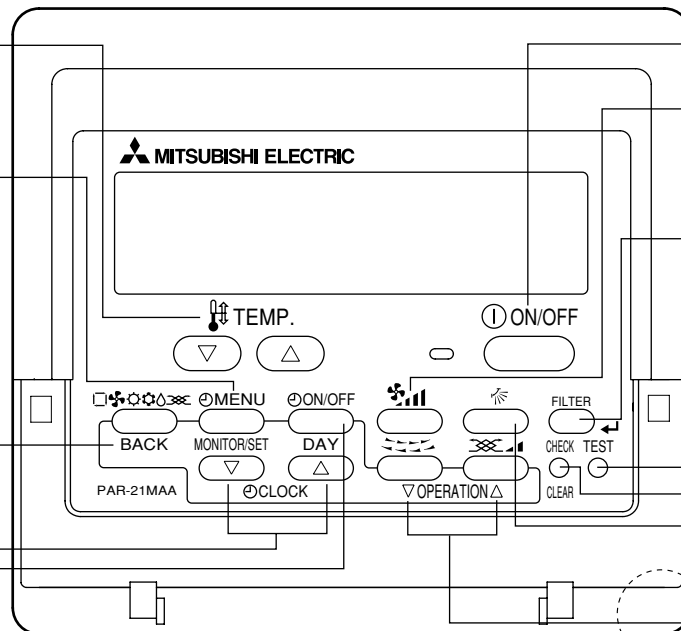
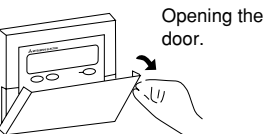

ON/OFF button

Fan Speed button

Filter button (<Enter> button)

Test Run button

Check button (Clear button)

Airflow Up/Down button

Louver button (Operation button)

 To preceding operation number.

Ventilation button (Operation button)

 To next operation number.

Built-in temperature sensor

Note:

- “PLEASE WAIT” message
This message is displayed for approximately 3 minutes when power is supplied to the indoor unit or when the unit is recovering from a power failure.
- “NOT AVAILABLE” message
This message is displayed if a button is pressed to operate a function that the indoor unit does not have.
If a single remote controller is used to simultaneously operate multiple indoor units that are different models, this message will not be displayed if any of the indoor units is equipped with the function.

2. Parts Names

■ Wireless Remote-Controller (option)

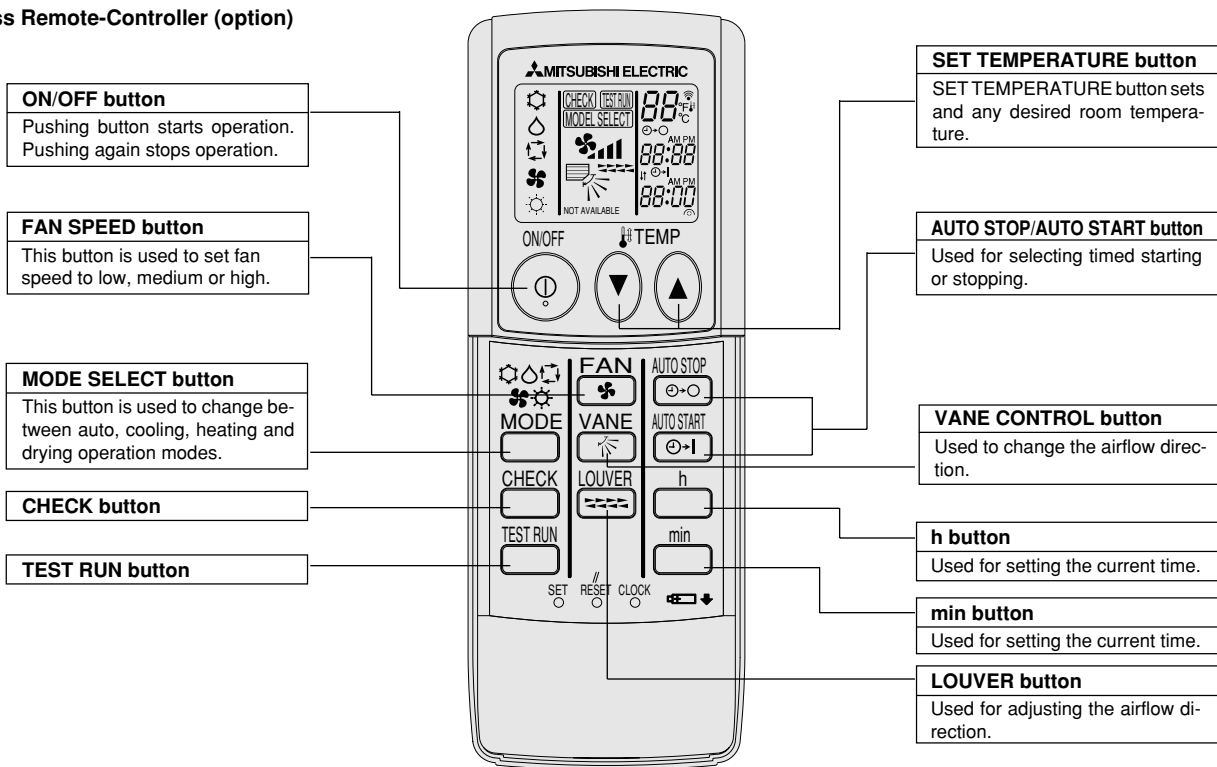

- When using the wireless remote controller, point it towards the receiver on the indoor unit.
- If the remote controller is operated within approximately two minutes after power is supplied to the indoor unit, the indoor unit may beep twice as the unit is performing the initial automatic check.
- The indoor unit beeps to confirm that the signal transmitted from the remote controller has been received. Signals can be received up to approximately 7 meters in a direct line from the indoor unit in an area 45° to the left and right of the unit. However, illumination such as fluorescent lights and strong light can affect the ability of the indoor unit to receive signals.
- If the operation lamp near the receiver on the indoor unit is flashing, the unit needs to be inspected. Consult your dealer for service.
- Handle the remote controller carefully! Do not drop the remote controller or subject it to strong shocks. In addition, do not get the remote controller wet or leave it in a location with high humidity.
- To avoid misplacing the remote controller, install the holder included with the remote controller on a wall and be sure to always place the remote controller in the holder after use.

Battery installation/replacement

1. Remove the top cover, insert two AAA batteries, and then install the top cover.

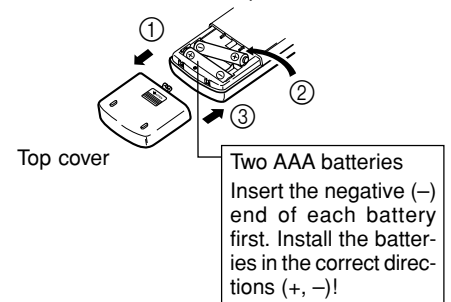

2. Press the Reset button.

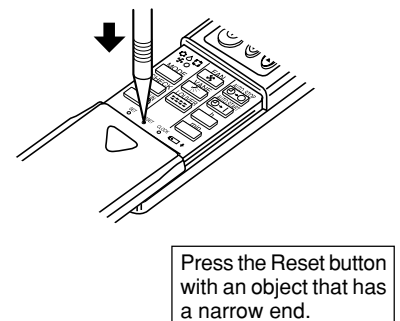

3. Screen Configuration

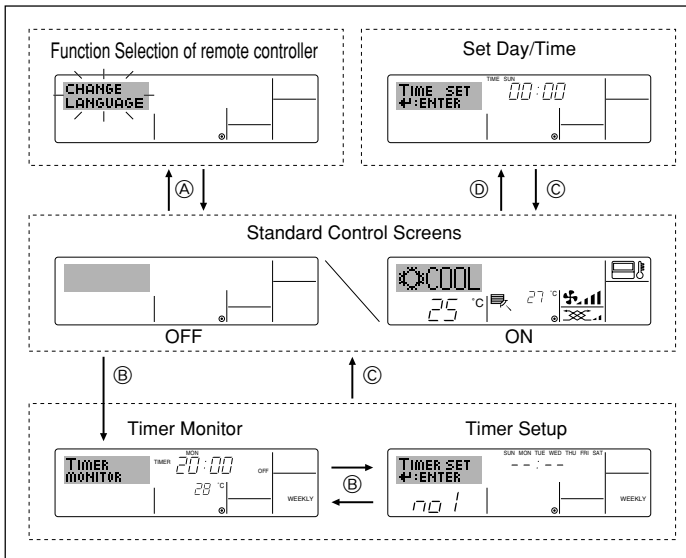

<Screen Types>

For details on setting the language for the remote controller display, refer to section 8. Function Selection.

The initial language setting is English.

- **Function Selection of remote controller:** Set the functions and ranges available to the remote controller (timer functions, operating restrictions, etc.)
- **Set Day/Time:** Set the current day of the week or time.
- **Standard Control Screens:** View and set the air conditioning system's operating status
- **Timer Monitor:** View the currently set timer (weekly timer, simple timer, or Auto Off timer)
- **Timer Setup:** Set the operation of any of the timers (weekly timer, simple timer, or Auto Off timer).

<How to change the screen>

- Ⓐ: Hold down both the Mode button and the Timer On/Off button for 2 seconds.
- Ⓑ: Press the Timer Menu button.
- Ⓒ: Press the Mode (Return) button.
- Ⓓ: Press either of the Set Time buttons (▽ or △).

4. Setting the Day of the Week and Time

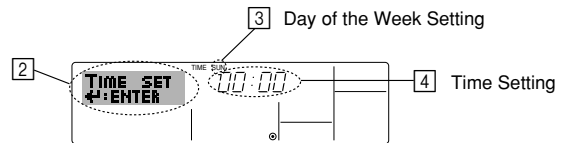
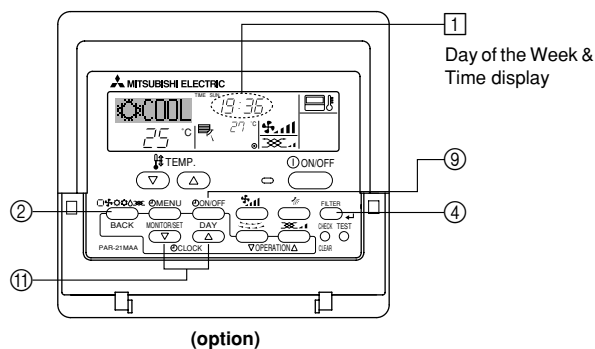

1. Press the ▽ or △ Set Time button ⑩ to show display ②.
2. Press the Timer On/Off (Set Day) button ⑨ to set the day.
* Each press advances the day shown at ③: Sun → Mon → ... → Fri → Sat.
3. Press the appropriate Set Time button ⑩ as necessary to set the time.
* As you hold the button down, the time (at ④) will increment first in minute intervals, then in ten-minute intervals, and then in one-hour intervals.
4. After making the appropriate settings at Steps 2 and 3, press the Filter ↵ button ④ to lock in the values.

Note:
The day and time will not appear if clock use has been disabled at Function Selection of remote controller.

5. Operation

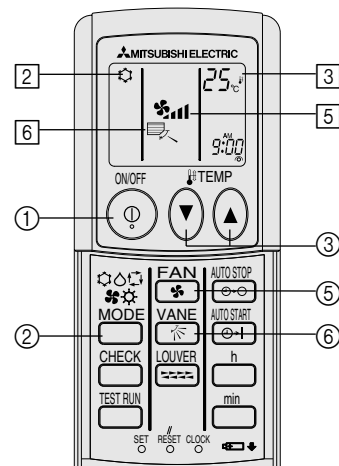
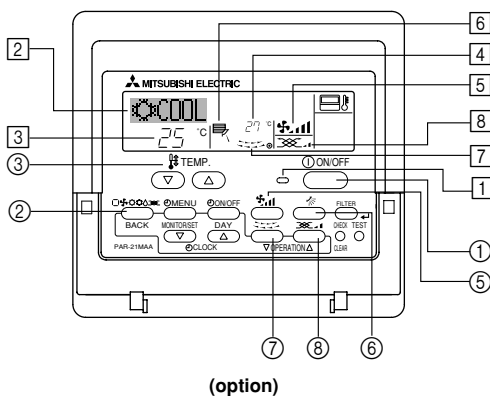

5.1. Turning ON/OFF

<To Start Operation>

- Press the ON/OFF button ①.
 - The ON lamp ① and the display area come on.

Note:
● When the unit is restarted, initial settings are as follows.

	Remote Controller settings		
Mode	Last operation mode		
Temperature setting	Last set temperature		
Fan speed	Last set fan speed		
Airflow up/down	Mode	COOL or DRY	Horiz. outlet
		HEAT	Last setting
		FAN	Horiz. outlet

5. Operation

<To Stop Operation>

- Press the ON/OFF button ① again.
 - The ON lamp ① and the display area go dark.

Note:

Even if you press the ON/OFF button immediately after shutting down the operation is progress, the air conditioner will not start for about three minutes. This is to prevent the internal components from being damaged.

5.2. Mode select

- Press the operation mode (□❄️🔥🔄) button ② and select the operation mode ②.

- ❄️ Cooling mode
 - 💧 Drying mode
 - 🌀 Fan mode
 - 🔥 Heating mode
 - Automatic (cooling/heating) mode
 - 🔄 Ventillation mode
- Only indicated on the following condition
Wired remote controller used
LOSSNAY connected

Information for multi system air conditioner (Outdoor unit: MXZ series)

- Multi system air conditioner (Outdoor unit: MXZ series) can connect two or more indoor units with one outdoor unit. According to the capacity, two or more units can operate simultaneously.

- When you try to operate two or more indoor units with one outdoor unit simultaneously, one for the cooling and the other for heating, the operation mode of the indoor unit that operates earlier is selected. The other indoor units that will start the operation later cannot operate, indicating an operation state in flashing. In this case, please set all the indoor units to the same operation mode.
- There might be a case that the indoor unit, which is operating in 🔄 (AUTO) mode. Cannot change over to the operating mode (COOL ↔ HEAT) and becomes a state of standby.
- When indoor unit starts the operation while the defrosting of outdoor unit is being done, it takes a few minutes (max. about 15 minutes) to blow out the warm air.
- In the heating operation, though indoor unit that does not operate may get warm or the sound of refrigerant flowing may be heard, they are not malfunction. The reason is that the refrigerant continuously flows into it.

Automatic operation

- According to a set temperature, cooling operation starts if the room temperature is too hot and heating operation starts if the room temperature is too cold.
- During automatic operation, if the room temperature changes and remains 2 °C or more above the set temperature for 15 minutes, the air conditioner switches to cooling mode. In the same way, if the room temperature remains 2 °C or more below the set temperature for 15 minutes, the air conditioner switches to heating mode.

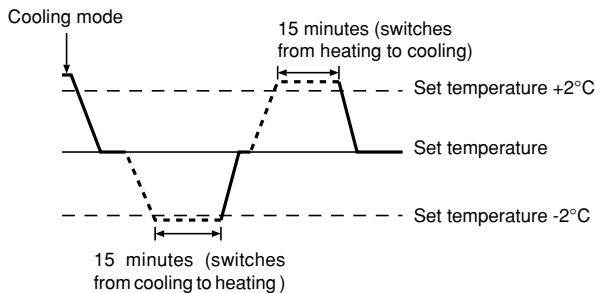

- Because the room temperature is automatically adjusted in order to maintain a fixed effective temperature, cooling operation is performed a few degrees warmer and heating operation is performed a few degrees cooler than the set room temperature once the temperature is reached (automatic energy-saving operation).

5.3. Temperature setting

▶ To decrease the room temperature:

Press ◀ button ③ to set the desired temperature.

The selected temperature is displayed ③.

- Each time you press the button, the temperature value decreases by 1 °C.

▶ To increase the room temperature:

Press ▶ button ③ to set the desired temperature.

The selected temperature is displayed ③.

- Each time you press the button, the temperature value decreases by 1 °C.

- Available temperature ranges are as follows:

Cooling/Drying: 19 - 30 °C

Heating: 17 - 28 °C

Automatic: 19 - 28 °C

- The display flashes either 8 °C - 39 °C to inform you if the room temperature is lower or higher than the displayed temperature.

5.4. Fan speed setting

- Press 🌀 button to select a desired fan speed.

- Each time you press the button, available options change with the display ⑤ on the remote controller, as shown below.

Fan speed	Remote controller display			
	Low	Medium	High	Auto
3-stage	(🌀) ↓ 🌀	(🌀) → 🌀	(🌀) → 🌀	🌀

5. Operation

The display and the fan speed of the unit will differ in the following situations:

- When STAND BY and DEFROST are displayed.
- Just after the heating mode (while waiting to change to another mode).
- When the temperature of the room is higher than the temperature setting of the unit operating in the heating mode.
- In the dry operation, the indoor fan automatically turns to low-speed operation. Switching of fan speed is impossible.
- When the temperature of the heat exchanger is low in the heating mode (e.g., immediately after heating operation starts).

Note:

- In the following cases, the actual fan speed generated by the unit will differ from the speed shown the remote controller display.
 1. While the display is showing "STAND BY" or "DEFROST".
 2. When the temperature of the heat exchanger is low in the heating mode. (e.g. immediately after heating operation starts)
 3. In HEAT mode, when room temperature is higher than the temperature setting.
 4. When the unit is in DRY mode.

6. Timer

6.1. For Wired Remote-controller (option)

You can use Function Selection of remote controller to select which of three types of timer to use: ① Weekly timer, ② Simple timer, or ③ Auto Off timer.

6.1.1. Weekly Timer

- The weekly timer can be used to set up to eight operations for each day of the week.
 - Each operation may consist of any of the following: ON/OFF time together with a temperature setting, or ON/OFF time only, or temperature setting only.
 - When the current time reaches a time set at this timer, the air conditioner carries out the action set by the timer.
- Time setting resolution for this timer is 1 minute.

Note:

- *1. Weekly Timer/Simple Timer/Auto Off Timer cannot be used at the same time.
- *2. The weekly timer will not operate when any of the following conditions is in effect.

The timer feature is off; the system is in a malfunction state; a test run is in progress; the remote controller is undergoing self-check or remote controller check; the user is in the process of setting a function; the user is in the process of setting the timer; the user is in the process of setting the current day of the week or time; the system is under central control. (Specifically, the system will not carry out operations (unit on, unit off, or temperature setting) that are prohibited during these conditions.)

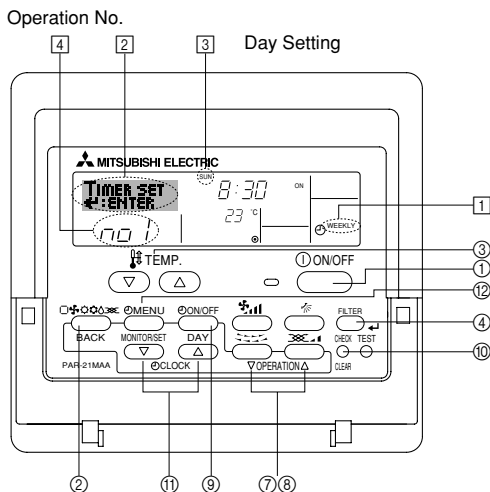

<How to Set the Weekly Timer>

1. Be sure that you are at a standard control screen, and that the weekly timer indicator ① is shown in the display.

5.5. Ventilation

► For LOSSNAY combination

5.5.1. For Wired Remote-controller

- To run the ventilator together with the indoor unit:
 - Press the ON/OFF button ①.
 - The Vent indication appears on the screen (at ⑧). The ventilator will now automatically operate whenever the indoor unit is running.
- To run the ventilator independently:
 - Press the Mode button ② until appears on the display. This will cause the ventilator to start.
- To change the ventilator force:
 - Press the Ventilation button ③ as necessary.
 - Each press toggles the setting, as shown below.

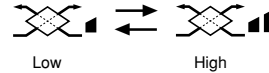

5.5.2. For Wireless Remote-controller

- The ventilator will automatically operate when the indoor unit turns on.
- No indication on the wireless remote controller.

2. Press the Timer Menu button ②, so that the "Set Up" appears on the screen (at ②). (Note that each press of the button toggles the display between "Set Up" and "Monitor".)

3. Press the Timer On/Off (Set Day) button ③ to set the day. Each press advances the display at ③ to the next setting, in the following sequence: "Sun Mon Tues Wed Thurs Fri Sat" → "Sun" → ... → "Fri" → "Sat" → "Sun Mon Tues Wed Thurs Fri Sat"...

4. Press the ∇ or Δ Operation button (⑦ or ⑧) as necessary to select the appropriate operation number (1 to 8) ④.

* Your inputs at Steps 3 and 4 will select one of the cells from the matrix illustrated below.

(The remote-controller display at left shows how the display would appear when setting Operation 1 for Sunday to the values indicated below.)

Setup Matrix

Op No.	Sunday	Monday	...	Saturday
No. 1	• 8:30 • ON • 23 °C			
No. 2	• 10:00 • OFF	• 10:00 • OFF	• 10:00 • OFF	• 10:00 • OFF
...				
No. 8				

<Operation 1 settings for Sunday>
Start the air conditioner at 8:30, with the temperature set to 23 °C.

<Operation 2 settings for every day>
Turn off the air conditioner at 10:00.

Note:

By setting the day to "Sun Mon Tues Wed Thurs Fri Sat", you can set the same operation to be carried out at the same time every day. (Example: Operation 2 above, which is the same for all days of the week.)

<Setting the Weekly Timer>

Shows the time setting ⑤ Shows the selected operation (ON or OFF) ⑥ * Does not appear if operation is not set.

Shows the temperature setting ⑦ * Does not appear if temperature is not set.

5. Press the appropriate Set Time button ⑩ as necessary to set the desired time (at ⑤).

* As you hold the button down, the time first increments in minute intervals, then in ten-minute intervals, and then in one-hour intervals.

6. Press the ON/OFF button ① to select the desired operation (ON or OFF), at ⑥.

* Each press changes the next setting, in the following sequence: No display (no setting) → "ON" → "OFF"

6. Timer

7. Press the appropriate Set Temperature button ③ to set the desired temperature (at ⑦).

* Each press changes the setting, in the following sequence: No display (no setting) ⇔ 24 ⇔ 25 ⇔ ... ⇔ 29 ⇔ 30 ⇔ 12 ⇔ ... ⇔ 23 ⇔ No display.

(Available range: The range for the setting is 12 °C to 30 °C. The actual range over which the temperature can be controlled, however, will vary according to the type of the connected unit.)

8. After making the appropriate settings at Steps 5, 6 and 7, press the Filter button ④ to lock in the values.

To clear the currently set values for the selected operation, press and quickly release the Check (Clear) button ⑩ once.

* The displayed time setting will change to “—:—”, and the On/Off and temperature settings will all disappear.

(To clear all weekly timer settings at once, hold down the Check (Clear) button ⑩ for two seconds or more. The display will begin flashing, indicating that all settings have been cleared.)

Note:

Your new entries will be cancelled if you press the Mode (Return) button ② before pressing the Filter button ④.

If you have set two or more different operations for exactly the same time, only the operation with the highest Operation No. will be carried out.

9. Repeat Steps 3 to 8 as necessary to fill as many of the available cells as you wish.

10. Press the mode (Return) button ② to return to the standard control screen and complete the setting procedure.

11. To activate the timer, press the Timer On/Off button ⑨, so that the “Timer Off” indication disappears from the screen. **Be sure that the “Timer Off” indication is no longer displayed.**

* If there are no timer settings, the “Timer Off” indication will flash on the screen.

<How to View the Weekly Timer Settings>

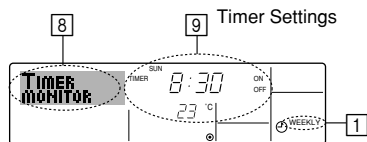

1. Be sure that the weekly timer indicator is visible on the screen (at ①).
 2. Press the Timer Menu button ② so that “Monitor” is indicated on the screen (at ③).
 3. Press the Timer On/Off (Set Day) button ④ as necessary to select the day you wish to view.
 4. Press the ∇ or Δ Operation button (⑦ or ⑧) as necessary to change the timer operation shown on the display (at ⑨).
- * Each press will advance to the next timer operation, in order of time setting.
5. To close the monitor and return to the standard control screen, press the Mode (Return) button ②.

<To Turn Off the Weekly Timer>

Press the Timer On/Off button ⑨ so that “Timer Off” appears at ⑩.

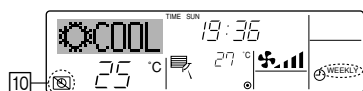

<To Turn On the Weekly Timer>

Press the Timer On/Off button ⑨ so that the “Timer Off” indication (at ⑩) goes dark.

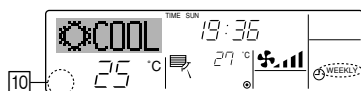

6.1.2. Simple Timer

■ You can set the simple timer in any of three ways.

- Start time only:
The air conditioner starts when the set time has elapsed.
- Stop time only:
The air conditioner stops when the set time has elapsed.
- Start & stop times:
The air conditioner starts and stops at the respective elapsed times.

■ The simple timer (start and stop) can be set only once within a 72-hour period.

The time setting is made in hour increments.

Note:

- *1. Weekly Timer/Simple Timer/Auto Off Timer cannot be used at the same time.
- *2. The simple timer will not operate when any of the following conditions is in effect.

The timer is off; the system is in malfunction state; a test run is in progress; the remote controller is undergoing self-check or remote controller check; the user is in the process of selecting a function; the user is in the process of setting the timer; the system is under central control. (Under these conditions, On/Off operation is prohibited.)

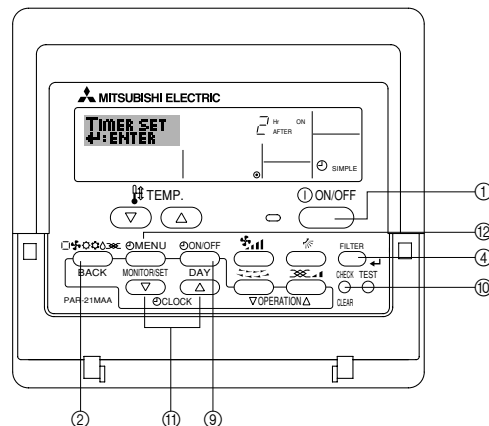

<How to Set the Simple Timer>

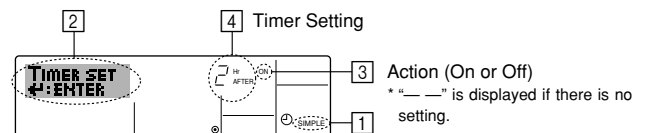

1. Be sure that you are at a standard control screen, and that the simple timer indicator is visible in the display (at ①).
When something other than the Simple Timer is displayed, set it to SIMPLE TIMER using the function selection of remote controller (see 8.[4]-3 (3)) timer function setting.
 2. Press the Timer Menu button ②, so that the “Set Up” appears on the screen (at ②). (Note that each press of the button toggles the display between “Set Up” and “Monitor”.)
 3. Press the ON/OFF button ① to display the current ON or OFF simple timer setting. Press the button once to display the time remaining to ON, and then again to display the time remaining to OFF. (The ON/OFF indication appears at ③).
- “ON” timer:
The air conditioner will start operation when the specified number of hours has elapsed.
 - “OFF” timer:
The air conditioner will stop operation when the specified number of hours has elapsed.
4. With “ON” or “OFF” showing at ③: Press the appropriate Set Time button ④ as necessary to set the hours to ON (if “ON” is displayed) or the hours to OFF (if “OFF” is displayed) at ④.
- Available Range: 1 to 72 hours
5. To set both the ON and OFF times, repeat Steps 3 and 4.
- * Note that ON and OFF times cannot be set to the same value.
6. To clear the current ON or OFF setting: Display the ON or OFF setting (see step 3) and then press the Check (Clear) button ⑩ so that the time setting clears to “—” at ④. (If you want to use only an ON setting or only an OFF setting, be sure that the setting you do not wish to use is shown as “—”.)

6. Timer

7. After completing steps 3 to 6 above, press the Filter button (4) to lock in the value.

Note:

Your new settings will be cancelled if you press the Mode (Return) button (2) before pressing the Filter button (4).

8. Press the Mode (Return) button (2) to return to the standard control screen.

9. Press the Timer On/Off button (9) to start the timer countdown. When the timer is running, the timer value is visible on the display. **Be sure that the timer value is visible and appropriate.**

<Viewing the Current Simple Timer Settings>

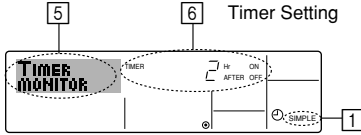

1. Be sure that the simple timer indicator is visible on the screen (at 1).
2. Press the Timer Menu button (12), so that the "Monitor" appears on the screen (at 5).
 - If the ON or OFF simple timer is running, the current timer value will appear at 6.
 - If ON and OFF values have both been set, the two values appear alternately.
3. Press the Mode (Return) button (2) to close the monitor display and return to the standard control screen.

<To Turn Off the Simple Timer...>

Press the Timer On/Off button (9) so that the timer setting no longer appears on the screen (at 7).

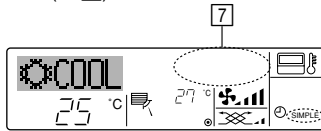

<To Turn On the Simple Timer...>

Press the Timer On/Off button (9) so that the timer setting becomes visible at 7.

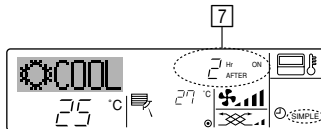

Examples

If ON and OFF times have both been set at the simple timer, operation and display are as indicated below.

Example 1:

Start the timer, with ON time set sooner than OFF time

ON Setting: 3 hours

OFF Setting: 7 hours

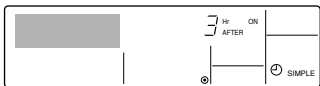

At Timer Start
Display shows the timer's ON setting (hours remaining to ON).



At 3 hours after timer start
Display changes to show the timer's OFF setting (hours remaining to OFF).
The time displayed is OFF setting (7 hours) - ON setting (3 hours) = 4 hours.

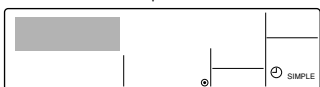

At 7 hours after timer start
The air conditioner goes off, and will remain off until someone restarts it.

Example 2:

Start the timer, with OFF time is sooner than ON time

ON Setting: 5 hours

OFF Setting: 2 hours

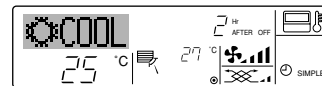

At Timer Start
Display shows the timer's OFF setting (hours remaining to OFF).



At 2 hours after timer start
Display changes to show the timer's ON setting (hours remaining to ON).
The time displayed is ON setting (5 hours) - OFF setting (2 hours) = 3 hours.

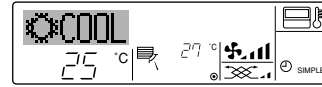

At 5 hours after timer start
The air conditioner comes on, and will continue to run until someone turns it off.

6.1.3. Auto Off Timer

■ This timer begins countdown when the air conditioner starts, and shuts the air conditioner off when the set time has elapsed.

■ Available settings run from 30 minutes to 4 hours, in 30-minute intervals.

Note:

*1. Weekly Timer/Simple Timer/Auto Off Timer cannot be used at the same time.

*2. The Auto Off timer will not operate when any of the following conditions is in effect.

The timer is off; the system is in malfunction state; a test run is in progress; the remote controller is undergoing self-check or remote controller check; the user is in the process of selecting a function; the user is in the process of setting the timer; the system is under central control. (Under these conditions, On/Off operation is prohibited.)

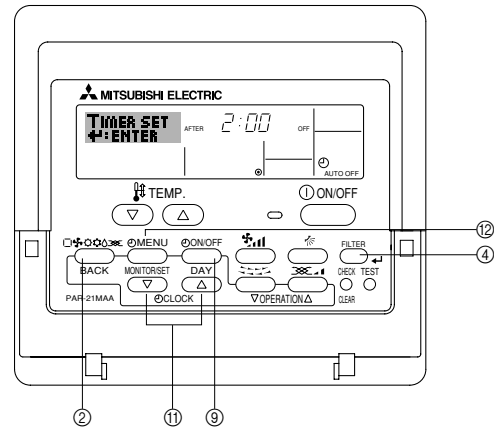

<How to Set the Auto Off Timer>

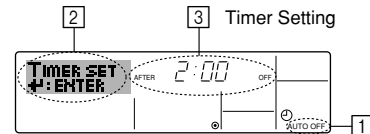

1. Be sure that you are at a standard control screen, and that the Auto Off timer indicator is visible in the display (at 1).

When something other than the Auto Off Timer is displayed, set it to AUTO OFF TIMER using the function selection of remote controller (see 8.[4]-3 (3)) timer function setting.

2. Hold down the Timer Menu button (12) for 3 seconds, so that the "Set Up" appears on the screen (at 2).

(Note that each press of the button toggles the display between "Set Up" and "Monitor".)

3. Press the appropriate Set Time button (11) as necessary to set the OFF time (at 3).

4. Press the Filter button (4) to lock in the setting.

Note:

Your entry will be cancelled if you press the Mode (Return) button (2) before pressing the Filter button (4).

5. Press the Mode (Return) button (2) to complete the setting procedure and return to the standard control screen.

6. If the air conditioner is already running, the timer starts countdown immediately. **Be sure to check that the timer setting appears correctly on the display.**

6. Timer

<Checking the Current Auto Off Timer Setting>

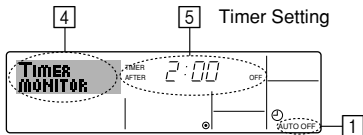

1. Be sure that the "Auto Off" is visible on the screen (at ①).
2. Hold down the Timer Menu button ⑫ for **3 seconds**, so that "Monitor" is indicated on the screen (at ④).
 - The timer remaining to shutdown appears at ⑤.
3. To close the monitor and return to the standard control screen, press the Mode (Return) button ②.

<To Turn Off the Auto Off Timer...>

- Hold down the Timer On/Off button ⑨ for **3 seconds**, so that "Timer Off" appears (at ⑥) and the timer value (at ⑦) disappears.

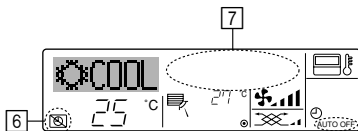

- Alternatively, turn off the air conditioner itself. The timer value (at ⑦) will disappear from the screen.

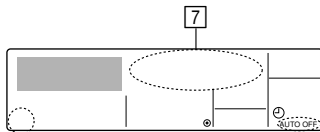

<To Turn On the Auto Off Timer...>

- Hold down the Timer On/Off button ⑨ for **3 seconds**. The "Timer Off" indication disappears (at ⑥), and the timer setting comes on the display (at ⑦).
- Alternatively, turn on the air conditioner. The timer value will appear at ⑦.

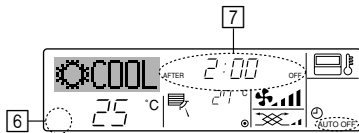

6.2. For wireless remote controller (option)

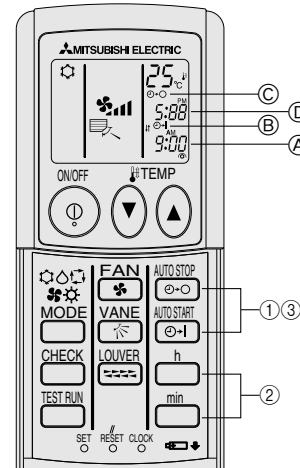

1) Set the current time

- ① Press the CLOCK button using a thin stick and blink the time (A).
- ② Press the \square and \square button to set the current time.
- ③ Press the CLOCK button using a thin stick.

2) Set the time to start the unit as follows

- ① Press the \square button.
 - Time can be set while the following symbol is blinking. On time: (B) START is blinking.
 - The start times is displayed at (A).
- ② Use the \square and \square buttons to set the desired time.
- ③ To cancel the ON timer, press the \square button.

3) Set the time to stop the unit as follows

- ① Press the \square button.
 - Time can be set while the following symbol is blinking. Off time: (C) STOP is blinking.
 - The stop times is displayed at (D).
- ② Use the \square and \square buttons to set the desired time.
- ③ To cancel the OFF timer, press the \square button.

4) Changing the set times

Press the \square or \square to cancel the timer and repeat from 2) or 3).

7. Other Functions

7.1. Locking the Remote Controller Buttons (Operation function limit controller)

- If you wish, you can lock the remote controller buttons. You can use the Function Selection of remote controller to select which type of lock to use. (For information about selecting the lock type, see section 8, item [4]-2 (1)).

Specifically, you can use either of the following two lock types.

- ① Lock All Buttons:
Locks all of the buttons on the remote controller.
- ② Lock All Except ON/OFF:
Locks all buttons other than the ON/OFF button.

Note:

The "Locked" indicator appears on the screen to indicate that buttons are currently locked.

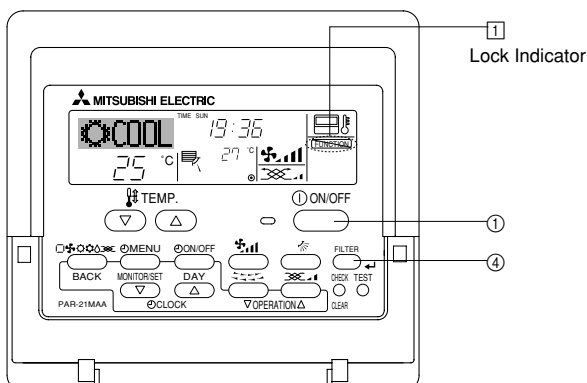

<How to Lock the Buttons>

1. While holding down the Filter button ④, press and hold down the ON/OFF button ① for 2 seconds. The "Locked" indication appears on the screen (at ①), indicating that the lock is now engaged.

- * If locking has been disabled in Function Selection of remote controller, the screen will display the "Not Available" message when you press the buttons as described above.

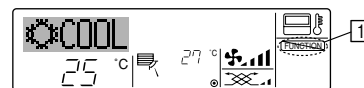

- If you press a locked button, the "Locked" indication (at ①) will blink on the display.

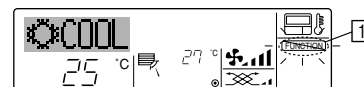

<How to Unlock the Buttons>

1. While holding down the Filter button ④, press and hold down the ON/OFF button ① for 2 seconds—so that the "Locked" indication disappears from the screen (at ①).



7. Other Functions

7.2. Error Codes indication

If you have entered contact number to be called in the event of a problem, the screen displays this number. (You can set this up under Function Selection of remote controller. For information, refer to section 8.)

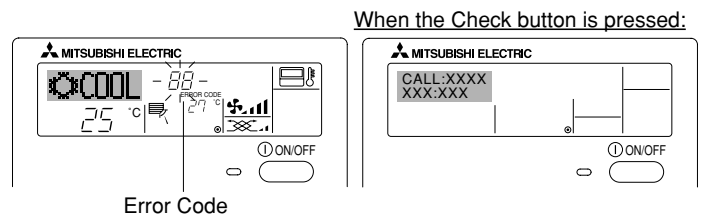
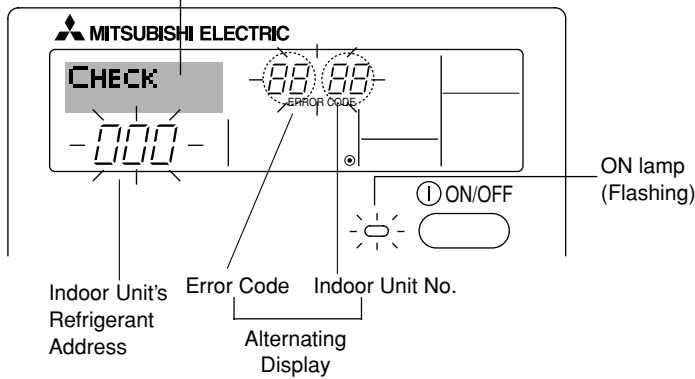

- Error Code**
- If the ON lamp and error code are both flashing: This means that the air conditioner is out of order and operation has been stopped (and cannot resume). Take note of the indicated unit number and error code, then switch off the power to the air conditioner and call your dealer or servicer.
 - If only the error code is flashing (while the ON lamp remains lit): Operation is continuing, but there may be a problem with the system. In this case, you should note down the error code and then call your dealer or servicer for advice.
- * If you have entered contact number to be called in the event of a problem, push the Check button to display it on the screen. (You can set this up under Function Selection of remote controller. For information, refer to section 8.)

8. Function Selection

Function selection of remote controller

The setting of the following remote controller functions can be changed using the remote controller function selection mode. Change the setting when needed.

Item 1	Item 2	Item 3 (Setting content)
1. Change Language ("CHANGE LANGUAGE")	Language setting to display	<ul style="list-style-type: none"> • Display in multiple languages is possible
2. Function limit ("FUNCTION SELECTION")	(1) Operation function limit setting (operation lock) ("LOCKING FUNCTION")	<ul style="list-style-type: none"> • Setting the range of operation limit (operation lock)
	(2) Use of automatic mode setting ("SELECT AUTO MODE")	<ul style="list-style-type: none"> • Setting the use or non-use of "automatic" operation mode
	(3) Temperature range limit setting ("LIMIT TEMP FUNCTION")	<ul style="list-style-type: none"> • Setting the temperature adjustable range (maximum, minimum)
3. Mode selection ("MODE SELECTION")	(1) Remote controller main/sub setting ("CONTROLLER MAIN/SUB")	<ul style="list-style-type: none"> • Selecting main or sub remote controller * When two remote controllers are connected to one group, one controller must be set to sub.
	(2) Use of clock setting ("CLOCK")	<ul style="list-style-type: none"> • Setting the use or non-use of clock function
	(3) Timer function setting ("WEEKLY TIMER")	<ul style="list-style-type: none"> • Setting the timer type
	(4) Contact number setting for error situation ("CALL.")	<ul style="list-style-type: none"> • Contact number display in case of error • Setting the telephone number
4. Display change ("DISP MODE SETTING")	(1) Temperature display °C/°F setting ("TEMP MODE °C/°F")	<ul style="list-style-type: none"> • Setting the temperature unit (°C or °F) to display
	(2) Suction air temperature display setting ("ROOM TEMP DISP SELECT")	<ul style="list-style-type: none"> • Setting the use or non-use of the display of indoor (suction) air temperature
	(3) Automatic cooling/heating display setting ("AUTO MODE DISP C/H")	<ul style="list-style-type: none"> • Setting the use or non-use of the display of "Cooling" or "Heating" display during operation with automatic mode

8. Function Selection

[Function selection flowchart]
Setting language (English)

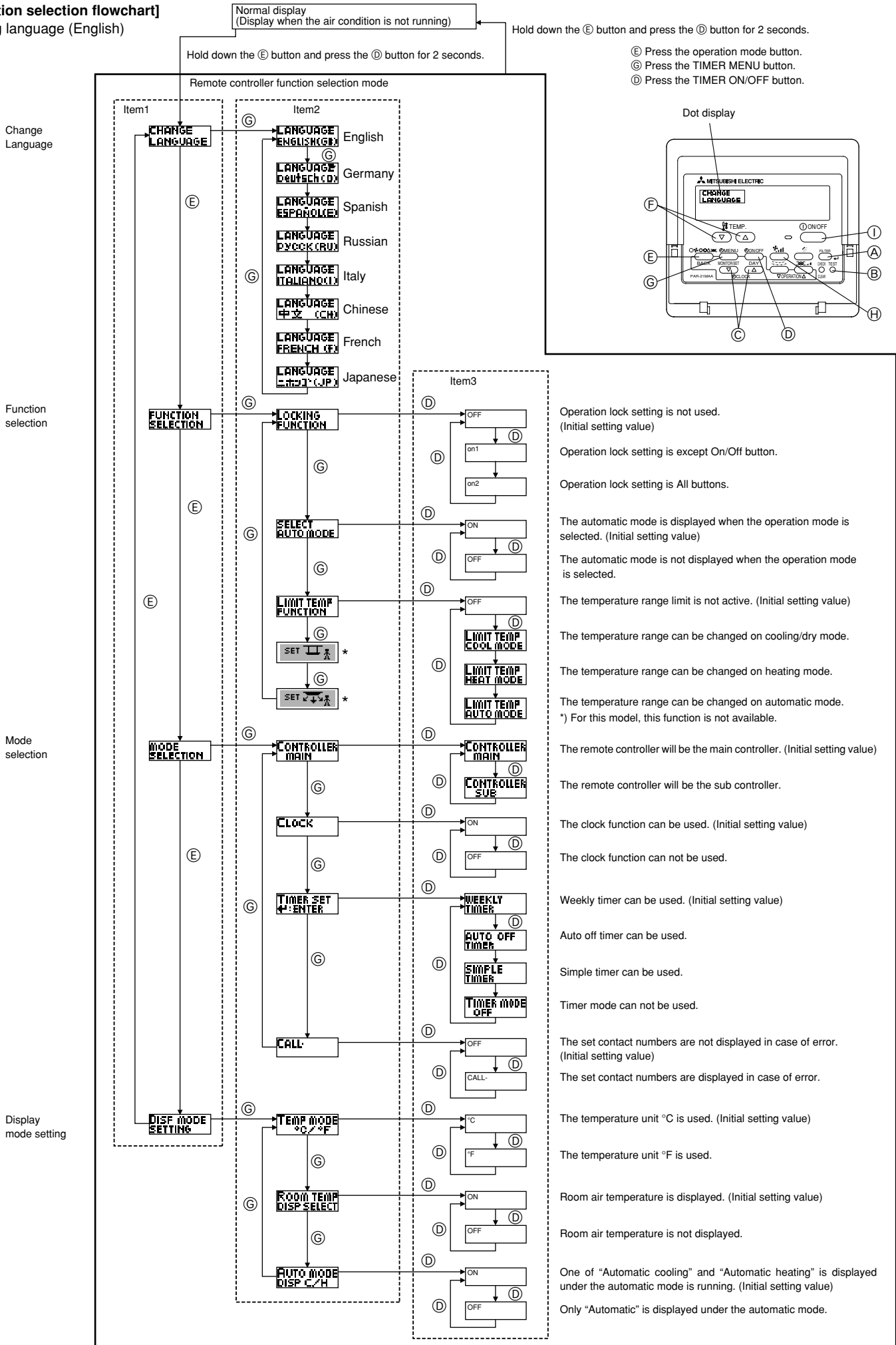

8. Function Selection

[Detailed setting]

[4]-1. CHANGE LANGUAGE setting

The language that appears on the dot display can be selected.

- Press the [MENU] button (M) to change the language.
 - ① English (GB), ② German (D), ③ Spanish (E), ④ Russian (RU), ⑤ Italian (I), ⑥ Chinese (CH), ⑦ French (F), ⑧ Japanese (JP)

Refer to the dot display table.

[4]-2. Function limit

(1) Operation function limit setting (operation lock)

- To switch the setting, press the [ON/OFF] button (O).
 - ① no1: Operation lock setting is made on all buttons other than the [ON/OFF] button.
 - ② no2: Operation lock setting is made on all buttons.
 - ③ OFF (Initial setting value): Operation lock setting is not made.
- * To make the operation lock setting valid on the normal screen, it is necessary to press buttons (Press and hold down the [FILTER] and [ON/OFF] buttons at the same time for two seconds.) on the normal screen after the above setting is made.

(2) Use of automatic mode setting

When the remote controller is connected to the unit that has automatic operation mode, the following settings can be made.

- To switch the setting, press the [ON/OFF] button (O).
 - ① ON (Initial setting value):
The automatic mode is displayed when the operation mode is selected.
 - ② OFF:
The automatic mode is not displayed when the operation mode is selected.

(3) Temperature range limit setting

After this setting is made, the temperature can be changed within the set range.

- To switch the setting, press the [ON/OFF] button (O).
 - ① LIMIT TEMP COOL MODE:
The temperature range can be changed on cooling/dry mode.
 - ② LIMIT TEMP HEAT MODE:
The temperature range can be changed on heating mode.
 - ③ LIMIT TEMP AUTO MODE:
The temperature range can be changed on automatic mode.
 - ④ OFF (initial setting): The temperature range limit is not active.
- * When the setting, other than OFF, is made, the temperature range limit setting on cooling, heating and automatic mode is made at the same time. However, the range cannot be limited when the set temperature range has not changed.
- To increase or decrease the temperature, press the [TEMP. (▽) or (△)] button (E).
- To switch the upper limit setting and the lower limit setting, press the [TEMP. (▽) or (△)] button (E). The selected setting will flash and the temperature can be set.
- Settable range
Cooling/Dry mode:
Lower limit:19°C ~ 30°C Upper limit:30°C ~ 19°C
Heating mode:
Lower limit:17°C ~ 28°C Upper limit:28°C ~ 17°C
Automatic mode:
Lower limit:19°C ~ 28°C Upper limit:28°C ~ 19°C

[4]-3. Mode selection setting

(1) Remote controller main/sub setting

- To switch the setting, press the [ON/OFF] button (O).
 - ① Main: The controller will be the main controller.
 - ② Sub: The controller will be the sub controller.

(2) Use of clock setting

- To switch the setting, press the [ON/OFF] button (O).
 - ① ON: The clock function can be used.
 - ② OFF: The clock function cannot be used.

(3) Timer function setting

- To switch the setting, press the [ON/OFF] button (O) (Choose one of the followings.).
 - ① WEEKLY TIMER (initial setting value):
The weekly timer can be used.
 - ② AUTO OFF TIMER:
The auto off timer can be used.
 - ③ SIMPLE TIMER:
The simple timer can be used.
 - ④ TIMER MODE OFF:
The timer mode cannot be used.
- * When the use of clock setting is OFF, the "WEEKLY TIMER" cannot be used.

(4) Contact number setting for error situation

- To switch the setting, press the [ON/OFF] button (O).
 - ① CALL OFF:
The set contact numbers are not displayed in case of error.
 - ② CALL **** * * * * *:
The set contact numbers are displayed in case of error.
CALL :
The contact number can be set when the display is as shown on the left.
- Setting the contact numbers
To set the contact numbers, follow the following procedures.
Move the flashing cursor to set numbers. Press the [TEMP. (▽) and (△)] button (E) to move the cursor to the right (left). Press the [CLOCK (▽) and (△)] button (C) to set the numbers.

[4]-4. Display change setting

(1) Temperature display °C/°F setting

- To switch the setting, press the [ON/OFF] button (O).
 - ① °C: The temperature unit °C is used.
 - ② °F: The temperature unit °F is used.

(2) Suction air temperature display setting

- To switch the setting, press the [ON/OFF] button (O).
 - ① ON: The suction air temperature is displayed.
 - ② OFF: The suction air temperature is not displayed.

(3) Automatic cooling/heating display setting

- To switch the setting, press the [ON/OFF] button (O).
 - ① ON:
One of "Automatic cooling" and "Automatic heating" is displayed under the automatic mode is running.
 - ② OFF:
Only "Automatic" is displayed under the automatic mode.

8. Function Selection

[Dot display table]

Selecting language	English	Germany	Spanish	Russian	Italy	Chinese	French	Japanese	
Waiting for start-up	PLEASE WAIT	←	←	←	←	←	←	←	
Operation mode	Cool	COOL	Kühlen	FRÍO	Холод	COOL	FROID	冷房	
	Dry	DRY	Trocknen	DESHUMIDIFICACIÓN	Сушка	DRY	除湿	DESHU	ドライ
	Heat	HEAT	Heizen	CALOR	Тепло	HEAT	制热	CHAUD	暖房
	Auto	AUTO	AUTO	AUTOMÁTICO	Авто	AUTO	自动	AUTO	自動
	Auto(Cool)	COOL	Kühlen	FRÍO	Холод	COOL	制冷	FROID	冷房
	Auto(Heat)	HEAT	Heizen	CALOR	Тепло	HEAT	制热	CHAUD	暖房
	Fan	FAN	Lüfter	VENTILACIÓN	ВЕНТ	VENTILAZIONE	送风	VENTILATION	送風
	Ventilation	VENTILATION	Gebläsebetrieb	VENTILACIÓN	ВЕНТИЛЯЦИЯ	ARIA ESTERNA	换气	VENTILATION	換気
Stand by (Hot adjust)	STAND BY	STAND BY	CALENTANDO	ОБОГРЕВ: ПАУЗА	STAND BY	准备中	PRE CHAUFFAGE	準備中	
Defrost	DEFROST	Abtauen	DESCONGELACIÓN	ОТТАИВАНИЕ	SGRINAMENTO	除霜中	DEGIVRAGE	霜取中	
Set temperature	SET TEMP	TEMP einstellen	TEMP. CONSIGNA	ЦЕЛЕВАЯ ТЕМПЕРАТУРА	IMPOSTAZIONE TEMPERATURA	设定温度	REGLAGE TEMPERATURE	設定温度	
Fan speed	FAN SPEED	Lüfterseschwindigkeit	VELOCIDAD VENTILADOR	СКОРОСТЬ ВЕНТИЛЯТОРА	VELOCITÀ VENTILATORE	风速	VITESSE DE VENTILATION	風速	
Not use button	NOT AVAILABLE	nicht verfügbar	NO DISPONIBLE	НЕ ДОСТУПНО	NON DISPONIBILE	无效按钮	NON DISPONIBILE	無効ボタン	
Check (Error)	CHECK	Prüfen	COMPROBAR	ПРОВЕРКА	CHECK	检查	CONTROLE	点検	
Test run	TEST RUN	Testbetrieb	TEST FUNCIONAMIENTO	ТЕСТОВЫЙ ЗАПУСК	TEST RUN	试运行	TEST	試運転	
Self check	SELF CHECK	Selbst-diagnose	AUTO REVISIÓN	САМОДИАГНОСТИКА	SELF CHECK	自我诊断	AUTO CONTRÔLE	自己診断	
Unit function selection	FUNCTION SELECTION	Funktion AUSWAHL	SELECCIÓN DE FUNCIÓN	ВЫБОР ФУНКЦИИ	SELEZIONE FUNZIONI	功能选择	SELECTION FONCTIONS	メニュー選択	
Setting of ventilation	SETTING OF VENTILATION	Lüfterstufen wählen	CONFIG. VENTILACIÓN	НАСТРОЙКА ВЕНТУСТАЯ	IMPOSTAZIONE ARIA ESTERNA	换气设定	SELECTION VENTILATION	換気設定	

Selecting language	English	Germany	Spanish	Russian	Italy	Chinese	French	Japanese
CHANGE LANGUAGE	CHANGE LANGUAGE	←	←	←	←	←	←	←
Function selection	FUNCTION SELECTION	Funktion AUSWAHL	SELECCIÓN DE FUNCIONES	ВЫБОР ФУНКЦИИ	SELEZIONE FUNZIONI	功能限制	SELECTION FONCTIONS	メニュー制限
Operation function limit setting	LOCKING FUNCTION	Sperre - Funktion	FUNCION BLOQUEADA	ФУНКЦИЯ БЛОКИРОВАНИ	BLOCCO FUNZIONI	操作限制	BLOCCAGE FONCTIONS	操作ロック
Use of automatic mode setting	SELECT AUTO MODE	Auswahl AUTO Betrieb	SELECCIÓN MODO AUTO	ВЫБОР РЕЖИМА АВТО	SELEZIONE MODO AUTO	自动模式	SELECTION DU MODO AUTO	自動モード
Temperature range limit setting	LIMIT TEMP FUNCTION	Limit TEMP Funktion	LIMIT TEMP CONSIGNA	ОГРАНИЧЕНИЕ УСТ.ТЕМПЕРАТ	LIMITAZIONE TEMPERATURA	温度限制	LIMITATION TEMPERATURE	温度制限
Use of automatic filter elevation panel up/down operation mode setting	SET	←	←	←	←	←	←	←
Use of fixed airflow direction mode setting	SET	←	←	←	←	←	←	←
Limit temperature cooling/day mode	LIMIT TEMP COOL MODE	Limit Kühl TEMP	LIMIT TEMP MODO FRIO	ОГРАНИЧЕНО ОХЛАЖДЕНИЕ	LIMITAZIONE MODO COOL	制冷范围	LIMITE TEMP MODO FROID	制冷范围
Limit temperature heating mode	LIMIT TEMP HEAT MODE	Limit Heiz TEMP	LIMIT TEMP MODO CALOR	ОГРАНИЧЕН ОБОГРЕВ	LIMITAZIONE MODO HEAT	制热范围	LIMITE TEMP MODO CHAUD	制热范围
Limit temperature auto mode	LIMIT TEMP AUTO MODE	Limit AUTO TEMP	LIMIT TEMP MODO AUTO	ОГРАНИЧЕН РЕЖИМ АВТО	LIMITAZIONE MODO AUTO	自动范围	LIMITE TEMP MODO AUTO	自动范围
Mode selection	MODE SELECTION	Betriebsart wählen	SELECCIÓN DE MODO	ВЫБОР РЕЖИМА	SELEZIONE MODO	基本模式	SELECTION DU MODO	基本メニュー
Remote controller setting MAIN	CONTROLLER MAIN	Haupt Controller	CONTROL PRINCIPAL	ОСНОВНОЙ ПУЛЬТ	CONTROLLO MAIN	遥控主	TELCOMMANDE MAITRE	リモコン主
Remote controller setting SUB	CONTROLLER SUB	Neben Controller	CONTROL SECUNDARIO	ДОПОЛНИТЕЛЬНЫЙ ПУЛЬТ	CONTROLLO SUB	遥控辅	TELCOMMANDE ESCLAVE	リモコン副
Use of clock setting	CLOCK	Uhr	RELOJ	ЧАСЫ	OROLOGIO	时钟	AFFICHAGE HORLOGE	時計
Setting the day of the week and time	TIME SET	Uhr stellen	CONFIG RELOJ	ЧАСЫ, УСТ.	OROLOGIO	时间	HORLOGE	時刻設定
Timer set	TIMER SET	Zeitschaltuhr	TEMPORIZA - DOR	ТАЙМЕР, УСТ.	TIMER	定时器	PROG HORAIRES	タイマー設定
Timer monitor	TIMER MONITOR	Uhrzeit Anzeige	VISUALIZAR TEMPORIZAD.	ПРОСМОТР ТАЙМЕРА	VISUALIZ TIMER	定时器状态	AFFICHAGE PROG HORAIRES	タイマーモニター
Weekly timer	WEEKLY TIMER	Wochenzeit Schalt Uhr	TEMPORIZA - DOR SEMANAL	НЕДЕЛЬНЫЙ ТАЙМЕР	TIMER SETTIMANALE	每周定时器	PROG HERDO MADAIRES	タイマー週間
Timer mode off	TIMER MODE OFF	Zeitschaltuhr AUS	TEMPORIZA - DOR APAGADO	ТАЙМЕР БЫЛК.	TIMER OFF	定时器无效	PROG HORAIRES INACTIF	タイマー無効
Auto off timer	AUTO OFF TIMER	AUTO Zeit funktion AUS	APAGADO AUTOMÁTICO	АВТООТКЛЮЧ. ПО ТАЙМЕРУ	AUTO OFF TIMER	解除定时	PROG HORAIRES ARRET AUTO	タイマーキャンセル
Simple timer	SIMPLE TIMER	Einfache Zeitfunktion	TEMPORIZA - DOR SIMPLE	ПРОСТОЙ ТАЙМЕР	TIMER SEMPLIFICATO	简易定时器	PROG HORAIRES SIMPLIFIE	タイマーカンイ
Contact number setting of error situation	CALL	←	←	←	←	←	←	←
Display change	DISP MODE SETTING	Anzeige Betriebsart	MOSTRAR MODO	НАСТРОЙКА МЕНЮ РЕЖИМА	IMPOSTAZIONE MODO DISPLAY	转换表示	AFFICHAGE SOUS MENU	表示切替
Temperature display °C/°F setting	TEMP MODE °C/°F	Wechsel °C/°F	TEMPERADOS °C/°F	ЕДИН.ТЕМП °C/°F	TEMPERATURA °C/°F	温度 °C/°F	TEMPERATURE °C/°F	温度 °C/°F

8. Function Selection

Selecting language	English	Germany	Spanish	Russian	Italy	Chinese	French	Japanese
Room air temperature display setting	ROOM TEMP DISP SELECT	ROOM TEMP zewo.nit	MOstrar TEMP	ПОКАЗЫВАТЬ TEMP. & NOMH.	TEMPERATURA AMBIENTE	吸入温度	TEMPERATURE AMBIANTE	स्टーエオムト 温度
Automatic cooling/heating display setting	AUTO MODE DISP C/H	Auto Betrieb C/H	MOstrar F/C EN AUTO	HHA. T/ X B PEKIME ABTO	AUTO C/H	自动表示	AFFICHAGE AUTO F/C	自動表示

9. Emergency Operation for Wireless Remote-controller (option)

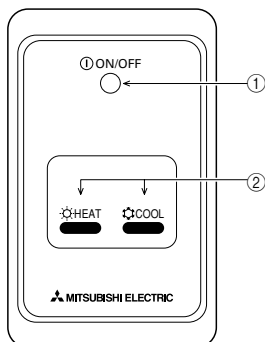

① **ON/OFF lamp** (lit when unit is operating; unlit when unit is not operating)

② **Emergency operation**

In cases where the remote control unit does not operate properly, use either the ☼ COOL or ☼ HEAT button on the wireless remote control signal receiver to toggle the unit on or off. On cooler only units, pushing the ☼ HEAT button toggles the fan on and off.

Pressing the ☼ COOL or ☼ HEAT button selects the following settings.

Operation mode	COOL	HEAT
Preset temperature	24 °C/75 °F	24 °C/75 °F
Fan speed	High	High

10. Care and Cleaning

► Cleaning the filters

- Clean the filters using a vacuum cleaner. If you do not have a vacuum cleaner, tap the filters against a solid object to knock off dirt and dust.
- If the filters are especially dirty, wash them in lukewarm water. Take care to rinse off any detergent thoroughly and allow the filters to dry completely before putting them back into the unit.

⚠ Caution:

- Do not dry the filters in direct sunlight or by using a heat source, such as an electric heater: this may warp them.
- Do not wash the filters in hot water (above 50°C), as this may warp them.
- Make sure that the air filters are always installed. Operating the unit without air filters can cause malfunction.

⚠ Caution:

- Before you start cleaning, stop operation and turn OFF the power supply.
- Indoor units are equipped with filters to remove the dust of sucked-in air. Clean the filters using the methods shown in the following sketches.

► Filter removal

⚠ Caution:

- In removing the filter, precautions must be taken to protect your eyes from dust. Also, if you have to climb up on a stool to do the job, be careful not to fall.
- When the filter is removed, do not touch the metallic parts inside the indoor unit, otherwise injury may result.

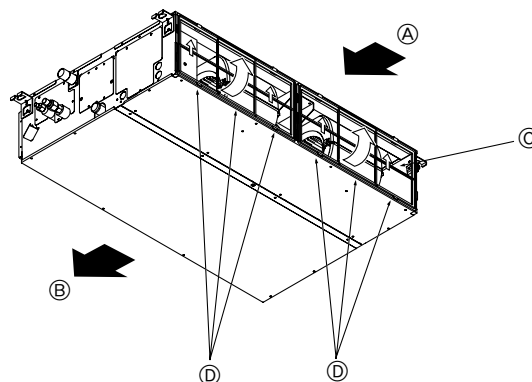

■ PEAD-RP-JA(L)Q



- While lifting the filter knob, pull it.

Ⓐ Air intake Ⓑ Air outlet Ⓒ Filter Ⓓ Knob

11. Trouble Shooting

Having trouble?	Here is the solution. (Unit is operating normally.)
Air conditioner does not heat or cool well.	<ul style="list-style-type: none"> ■ Clean the filter. (Airflow is reduced when the filter is dirty or clogged.) ■ Check the temperature adjustment and adjust the set temperature. ■ Make sure that there is plenty of space around the outdoor unit. Is the indoor unit air intake or outlet blocked? ■ Has a door or window been left open?
When heating operation starts, warm air does not blow from the indoor unit soon.	<ul style="list-style-type: none"> ■ Warm air does not blow until the indoor unit has sufficiently warmed up.
During heating mode, the air conditioner stops before the set room temperature is reached.	<ul style="list-style-type: none"> ■ When the outdoor temperature is low and the humidity is high, frost may form on the outdoor unit. If this occurs, the outdoor unit performs a defrosting operation. Normal operation should begin after approximately 10 minutes.
When the airflow direction is changed, the vanes always move up and down past the set position before finally stopping at the position.	<ul style="list-style-type: none"> ■ When the airflow direction is changed, the vanes move to the set position after detecting the base position.
A flowing water sound or occasional hissing sound is heard.	<ul style="list-style-type: none"> ■ These sounds can be heard when refrigerant is flowing in the air conditioner or when the refrigerant flow is changing.
A cracking or creaking sound is heard.	<ul style="list-style-type: none"> ■ These sounds can be heard when parts rub against each due to expansion and contraction from temperature changes.
The room has an unpleasant odor.	<ul style="list-style-type: none"> ■ The indoor unit draws in air that contains gases produced from the walls, carpeting, and furniture as well as odors trapped in clothing, and then blows this air back into the room.
A white mist or vapor is emitted from the indoor unit.	<ul style="list-style-type: none"> ■ If the indoor temperature and the humidity are high, this condition may occur when operation starts. ■ During defrosting mode, cool airflow may blow down and appear like a mist.
Water or vapor is emitted from the outdoor unit.	<ul style="list-style-type: none"> ■ During cooling mode, water may form and drip from the cool pipes and joints. ■ During heating mode, water may form and drip from the heat exchanger. ■ During defrosting mode, water on the heat exchanger evaporates and water vapor may be emitted.
The operation indicator does not appear in the remote controller display.	<ul style="list-style-type: none"> ■ Turn on the power switch. "●" will appear in the remote controller display.
"  appears in the remote controller display.	<ul style="list-style-type: none"> ■ During central control, "" appears in the remote controller display and air conditioner operation cannot be started or stopped using the remote controller.
When restarting the air conditioner soon after stopping it, it does not operate even though the ON/OFF button is pressed.	<ul style="list-style-type: none"> ■ Wait approximately three minutes. (Operation has stopped to protect the air conditioner.)
Air conditioner operates without the ON/OFF button being pressed.	<ul style="list-style-type: none"> ■ Is the on timer set? Press the ON/OFF button to stop operation. ■ Is the air conditioner connected to a central remote controller? Consult the concerned people who control the air conditioner. ■ Does " appear in the remote controller display? Consult the concerned people who control the air conditioner. ■ Has the auto recovery feature from power failures been set? Press the ON/OFF button to stop operation.
Air conditioner stops without the ON/OFF button being pressed.	<ul style="list-style-type: none"> ■ Is the off timer set? Press the ON/OFF button to restart operation. ■ Is the air conditioner connected to a central remote controller? Consult the concerned people who control the air conditioner. ■ Does " appear in the remote controller display? Consult the concerned people who control the air conditioner.
Remote controller timer operation cannot be set.	<ul style="list-style-type: none"> ■ Are timer settings invalid? If the timer can be set, WEEKLY, SIMPLE, or AUTO OFF appears in the remote controller display.
"PLEASE WAIT" appears in the remote controller display.	<ul style="list-style-type: none"> ■ The initial settings are being performed. Wait approximately 3 minutes.
An error code appears in the remote controller display.	<ul style="list-style-type: none"> ■ The protection devices have operated to protect the air conditioner. ■ Do not attempt to repair this equipment by yourself. Turn off the power switch immediately and consult your dealer. Be sure to provide the dealer with the model name and information that appeared in the remote controller display.
Draining water or motor rotation sound is heard.	<ul style="list-style-type: none"> ■ When cooling operation stops, the drain pump operates and then stops. Wait approximately 3 minutes.
The fan speed changes in spite of not changing the setting.	<ul style="list-style-type: none"> ■ Not to blow out cold air at the beginning of heating operation, the air conditioner automatically adjusts the fan speed gradually from lower to the set speed. It also adjust its fan speed to protect the fan motor when return air temperature or fan speed excessively rises.

11. Trouble Shooting

Having trouble?	Here is the solution. (Unit is operating normally.)												
Noise is louder than specifications.	<p>■ The indoor operation sound level is affected by the acoustics of the particular room as shown in the following table and will be higher than the noise specification, which was measured in an echo-free room.</p> <table border="1" data-bbox="836 271 1497 439"> <thead> <tr> <th></th> <th>High sound-absorbing rooms</th> <th>Normal rooms</th> <th>Low sound-absorbing rooms</th> </tr> </thead> <tbody> <tr> <td>Location examples</td> <td>Broadcasting studio, music room, etc.</td> <td>Reception room, hotel lobby, etc.</td> <td>Office, hotel room</td> </tr> <tr> <td>Noise levels</td> <td>3 to 7 dB</td> <td>6 to 10 dB</td> <td>9 to 13 dB</td> </tr> </tbody> </table>		High sound-absorbing rooms	Normal rooms	Low sound-absorbing rooms	Location examples	Broadcasting studio, music room, etc.	Reception room, hotel lobby, etc.	Office, hotel room	Noise levels	3 to 7 dB	6 to 10 dB	9 to 13 dB
	High sound-absorbing rooms	Normal rooms	Low sound-absorbing rooms										
Location examples	Broadcasting studio, music room, etc.	Reception room, hotel lobby, etc.	Office, hotel room										
Noise levels	3 to 7 dB	6 to 10 dB	9 to 13 dB										
Nothing appears in the wireless remote controller display, the display is faint, or signals are not received by the indoor unit unless the remote controller is close.	<p>■ The batteries are low. Replace the batteries and press the Reset button.</p> <p>■ If nothing appears even after the batteries are replaced, make sure that the batteries are installed in the correct directions (+, -).</p>												
The operation lamp near the receiver for the wireless remote controller on the indoor unit is flashing.	<p>■ The self diagnosis function has operated to protect the air conditioner.</p> <p>■ Do not attempt to repair this equipment by yourself. Turn off the power switch immediately and consult your dealer. Be sure to provide the dealer with the model name.</p>												

Inhaltsverzeichnis

1. Sicherheitsvorkehrungen	18	7. Weitere Funktionen	26
2. Bezeichnungen der Teile	18	8. Funktionsauswahl	27
3. Bildschirmkonfiguration	21	9. Notbetrieb bei schnurloser Fernbedienung (Option)	31
4. Einstellen des Wochentags und der Zeit	21	10. Pflege und Reinigung	31
5. Bedienung	21	11. Fehlerbehebung	32
6. Timer	23		

Hinweis (Kennzeichnung für WEEE)



Dieses Symbolzeichen ist nur für EU-Länder bestimmt.

Dieses Symbolzeichen entspricht der Richtlinie 2002/96/EG Artikel 10 Informationen für die Nutzer und Anhang IV.

Ihr MITSUBISHI ELECTRIC-Produkt wurde unter Einsatz von qualitativ hochwertigen Materialien und Komponenten konstruiert und gefertigt, die für Recycling geeignet sind.

Dieses Symbol bedeutet, dass elektrische und elektronische Geräte am Ende ihrer Nutzungsdauer von Hausmüll getrennt zu entsorgen sind.

Bitte entsorgen Sie dieses Gerät bei Ihrer kommunalen Sammelstelle oder im örtlichen Recycling-Zentrum.

In der Europäischen Union gibt es unterschiedliche Sammelsysteme für gebrauchte Elektrik- und Elektronikgeräte.

Bitte helfen Sie uns, die Umwelt zu erhalten, in der wir leben!

Hinweis:

Der Teil "Verdrahtete Fernbedienung" in diesem Bedienungshandbuch bezieht sich ausschließlich auf die PAR-21MAA. Wenn Sie Informationen zur PAR-30MAA benötigen, sehen Sie bitte im Anleitungsbuch in der Box der PAR-30MAA nach.

1. Sicherheitsvorkehrungen

- ▶ Vor dem Einbau der Anlage vergewissern, daß Sie alle Informationen über "Sicherheitsvorkehrungen" gelesen haben.
- ▶ Die "Sicherheitsvorkehrungen" enthalten sehr wichtige Sicherheitsgesichtspunkte. Sie sollten sie unbedingt befolgen.
- ▶ Vor Anschluß an das System Mitteilung an Stromversorgungsunternehmen machen oder dessen Genehmigung einholen.

Im Text verwendete Symbole

⚠ **Warnung:**

Beschreibt Vorkehrungen, die beachtet werden sollten, um den Benutzer vor der Gefahr von Verletzungen oder tödlicher Unfälle zu bewahren.

⚠ **Vorsicht:**

Beschreibt Vorkehrungen, die beachtet werden sollten, damit an der Anlage keine Schäden entstehen.

In den Abbildungen verwendete Symbole

⊥ : Verweist auf einen Teil der Anlage, der geerdet werden muß.

⚠ **Warnung:**

- Die Anlage sollte nicht vom Benutzer eingebaut werden. Bitten Sie Ihren Händler oder eine Vertragswerkstatt, die Anlage einzubauen. Wenn die Anlage unsachgemäß eingebaut wurde, kann Wasser auslaufen, können Stromschläge erfolgen, oder es kann Feuer ausbrechen.
- Nicht auf die Anlage stellen oder Gegenstände darauf ablegen.
- Kein Wasser über die Anlage spritzen und die Anlage auch nicht mit nassen Händen berühren. Dies kann zu Stromschlägen führen.
- Kein brennbares Gas in der Nähe der Anlage versprühen. Es kann Feuer ausbrechen.
- Keine Gasheizung oder sonstige Geräte mit offenen Flammen in Bereichen abstellen, an denen Luft aus der Anlage ausströmt. Unvollständige Verbrennung kann die Folge sein.
- Wenn die Anlage läuft, nicht die Frontplatte oder den Gebläseschutz von der Außenanlage abnehmen.

⚠ **Vorsicht:**

- Zum Drücken der Tasten keine scharfen Gegenstände benutzen, da dadurch die Fernbedienung beschädigt werden kann.
- Die Ansaug- oder Austrittsöffnungen weder der Innen- noch der Außenanlage blockieren oder abdecken.

- Wenn das Geräusch oder die Vibrationen anders als normal oder besonders stark sind, den Betrieb einstellen, den Hauptschalter ausschalten, und das Verkaufsgeschäft um Hilfe bitten.
- Niemals die Finger, Stöcke etc. in die Ansaug- oder Austrittsöffnungen stecken.
- Wenn Sie merkwürdige Gerüche feststellen, sollten Sie die Anlage nicht mehr benutzen, den Strom abschalten und sich an Ihren Kundendienst wenden, da sonst schwere Defekte an der Anlage, ein Stromschlag oder ein Brand verursacht werden können.
- Diese Klimaanlage darf NICHT von Kindern oder unsicheren Personen ohne Aufsicht benutzt werden.
- Kleine Kinder müssen beaufsichtigt werden, um sicherzustellen, daß sie nicht an der Klimaanlage herumspielen.
- Wenn gasförmiges oder flüssiges Kühlmittel entweicht, die Klimaanlage abstellen, den Raum ausreichend lüften und das Verkaufsgeschäft benachrichtigen.

Die Anlage entsorgen

Zum Entsorgen des Gerätes wenden Sie sich an Ihren Kundendienst.

2. Bezeichnungen der Teile

■ Inneneinheit

	PEAD-RP•JA(L)Q
Lüfterstufen	3 Stufen
Klappe	–
Luftklappe	–
Filter	Normal
Reinigungsempfehlung für Filter	–

■ PEAD-RP-JA(L)Q

Decke verborgen

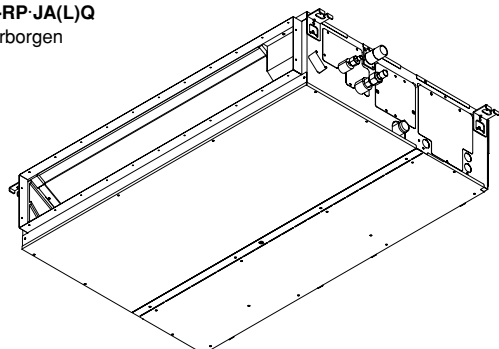

2. Bezeichnungen der Teile

■ Für verdrahteter Fernbedienung (PAR-21MAA Option)

Display-Bereich

Für diese Erklärung werden alle Teile des Displays als beleuchtet dargestellt. Während dem tatsächlichen Betrieb sind nur die relevanten Elemente beleuchtet.

Zeigt den aktuellen Betrieb

Zeigt den Betriebsmodus, usw.
* Anzeige in mehreren Sprachen wird unterstützt.

Anzeige "Centrally Controlled"

Gibt an, daß der Betrieb der Fernbedienung durch eine Master-Steuerung deaktiviert wurde.

Anzeige "Timer is Off"

Gibt an, daß der Timer ausgeschaltet ist.

Temperatureinstellung

Zeigt die Zieltemperatur an.

Wochentag

Zeigt den aktuellen Wochentag an.

Zeit-/Timer-Anzeige

Zeigt die aktuelle Zeit an, außer der einfache oder der Auto-Off-Timer ist eingestellt.
Falls der einfache oder der Auto-Off-Timer eingestellt ist, wird die Restzeit angezeigt.

Anzeige "Sensor"

Wird angezeigt, wenn die Fernbedienung verwendet wird.

Anzeige "Locked"

Gibt an, daß die Tasten der Fernbedienung gesperrt wurden.

Anzeige "Clean The Filter"

Erscheint, wenn der Filter gereinigt werden muß.

Timer-Anzeigen

Die Anzeige erscheint, wenn der entsprechende Timer eingestellt ist.

Anzeige der Lüftergeschwindigkeit

Zeigt die ausgewählte Lüftergeschwindigkeit an.

Belüftungsanzeige

Erscheint, wenn das Gerät im Belüftungsmodus läuft.

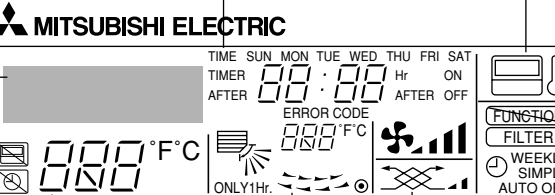

Anzeige der Lüftergeschwindigkeit nach oben/nach unten

Die Anzeige \swarrow gibt die Richtung der herausströmenden Luft an.

Anzeige "One Hour Only"

Wird angezeigt, wenn der Luftstrom im Modus COOL oder DRY auf schwach und abwärts eingestellt ist. (Der Betrieb unterscheidet sich je nach Modell.)
Die Anzeige schaltet sich nach einer Stunde aus, wenn sich die Richtung des Luftstroms ebenfalls ändert.

Anzeige der Umgebungstemperatur

Zeigt die Umgebungstemperatur an. Der Anzeigebereich für die Umgebungstemperatur ist 8–39 °C. Die Anzeige blinkt, wenn die Temperatur weniger als 8 °C oder mehr als 39 °C beträgt.

Anzeige der Luftklappen

Gibt die Aktion der Schwingluftklappen an. Erscheint nicht, wenn die Luftklappe stationär ist.

● (Netz-Ein-Anzeige)

Gibt an, daß der Netzschalter eingeschaltet ist.

Kontrollbereich

Tasten zum Einstellen der Temperatur

- ▽ Nach unten
- △ Nach oben

Taste Timer-Menü (Taste Monitor/Einstellen)

Taste Modus (Taste Zurück)

Taste Zeit einstellen

- ▽ Zurück
- △ Vorwärts

Taste Timer Aus/Ein (Taste Tag einstellen)

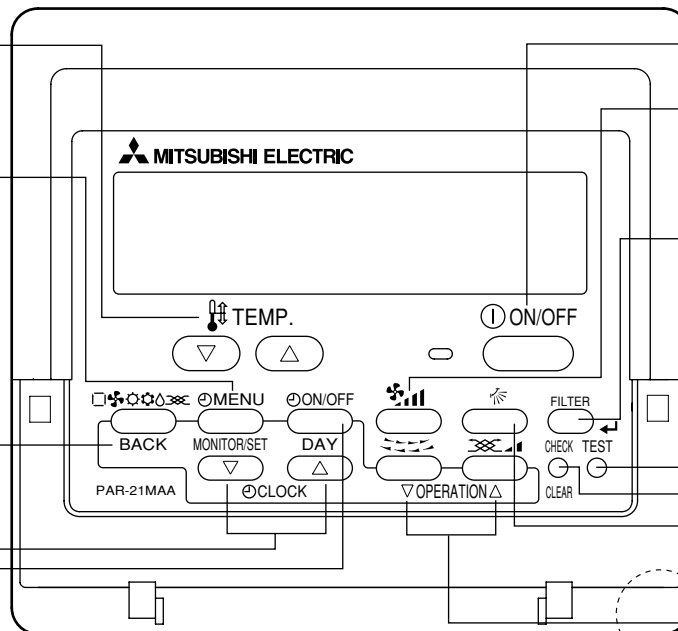
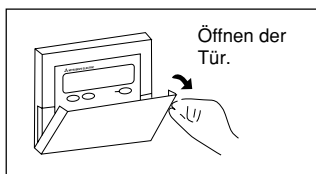

Taste ON/OFF

Taste Lüftergeschwindigkeit

Taste Filter (Taste ←)

Taste Testlauf

Taste Check (Taste Löschen)

Taste Luftstrom nach oben/nach unten

Taste Luftklappe (Taste Betrieb ▽)

▽ Zur vorherigen Betriebsnummer.

Taste Belüftung (Taste Betrieb △)

△ Zur nächsten Betriebsnummer.

Eingebauter Temperatursensor

Hinweis:

- Meldung "PLEASE WAIT" (BITTE WARTEN)
Diese Meldung wird etwa 3 Minuten lang angezeigt, wenn das Innengerät mit Strom versorgt wird oder wenn das Gerät nach einem Stromausfall wieder warmläuft.
- Meldung "NOT AVAILABLE" (NICHT VERFÜGBAR)
Diese Meldung wird angezeigt, wenn eine Taste für eine Funktion gedrückt wird, über die das Innengerät nicht verfügt.
Wenn zur Bedienung mehrerer Innengeräte verschiedener Modelle gleichzeitig eine einzige Fernbedienung benutzt wird, wird diese Meldung nicht angezeigt, wenn eines der Geräte über die Funktion verfügt.

2. Bezeichnungen der Teile

■ Außeneinheit (Option)

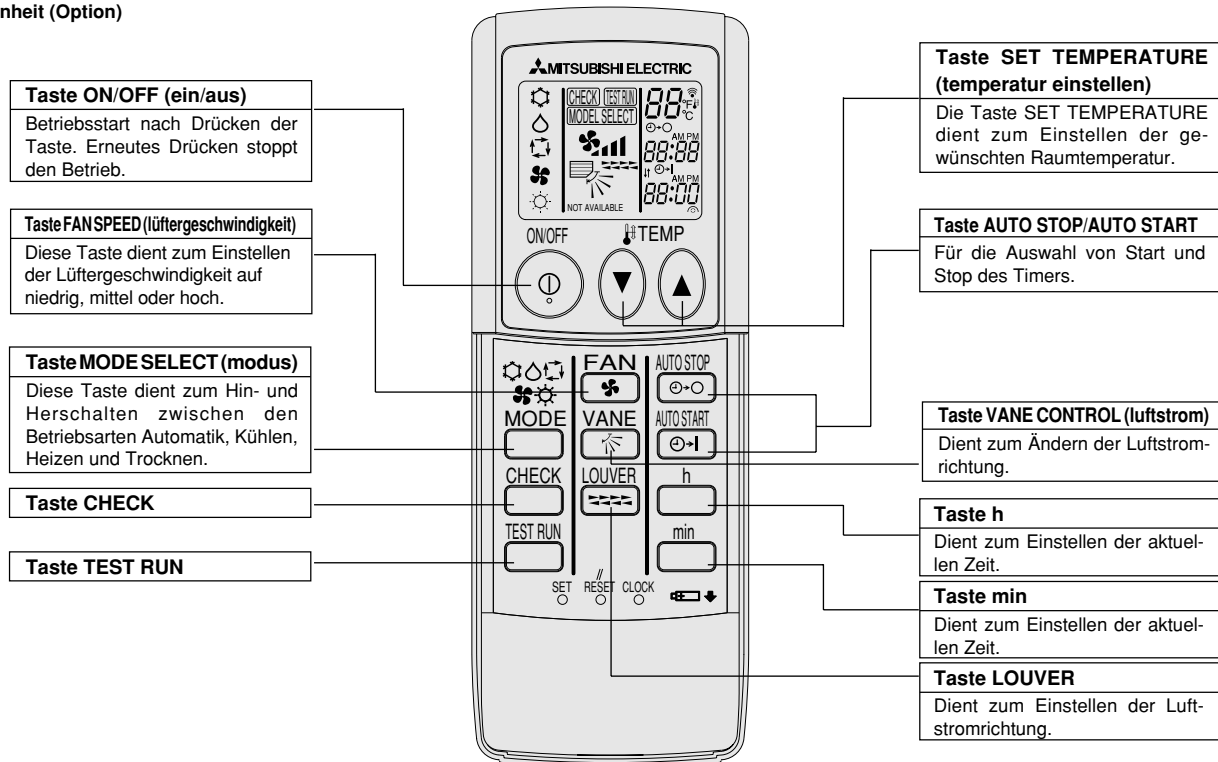

- Zur Benutzung der schnurlosen Fernbedienung diese auf den Empfänger am Innengerät richten.
- Wird die Fernbedienung innerhalb von etwa zwei Minuten betätigt, nachdem das Innengerät eingeschaltet wurde, erklingt unter Umständen zweimal ein Piepton während das Gerät die automatische Anfangsprüfung durchführt.
- Das Innengerät piept zur Bestätigung, dass das Signal, das von der Fernbedienung übertragen wird, empfangen wurde. Signale können bis zu etwa 7 Meter Sichtlinie vom Innengerät in einem Winkel von 45° nach links und rechts vom Gerät empfangen werden. Jedoch kann der Empfang des Innengeräts durch Beleuchtung wie Leuchtstofflampen oder starkes Licht beeinträchtigt werden.
- Wenn die Betriebsanzeige in der Nähe des Empfängers am Innengerät blinkt, muss das Gerät geprüft werden. Wenden Sie sich an Ihren Händler für Service.
- Behandeln Sie die Fernbedienung pfleglich! Lassen Sie sie nicht fallen und schützen Sie sie vor starken Erschütterungen. Schützen Sie die Fernbedienung darüber hinaus vor Wasser und hoher Luftfeuchtigkeit.
- Um ein Verlegen der Fernbedienung zu vermeiden, montieren Sie den Halter, der mit der Fernbedienung geliefert wurde, an einer Wand und legen Sie die Fernbedienung nach Gebrauch stets in den Halter zurück.

Einsetzen/Austausch der Batterien

1. Nehmen Sie die obere Abdeckung ab und legen Sie zwei AAA-Batterien ein. Schließen Sie dann die obere Abdeckung wieder.

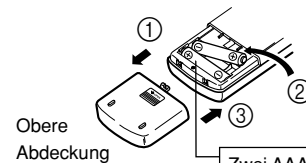

Obere Abdeckung

Zwei AAA-Batterien
Legen Sie den negativen (-) Pol der Batterien zuerst ein. Setzen Sie die Batterien in die richtige Richtung (+, -) zeigend ein!

2. Drücken Sie die Taste Reset (Zurücksetzen).

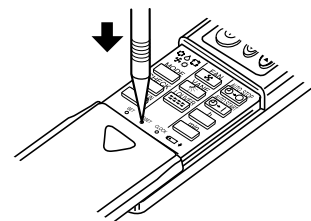

Drücken Sie die Taste Reset (Zurücksetzen) mit einem spitzen Gegenstand.

3. Bildschirmkonfiguration

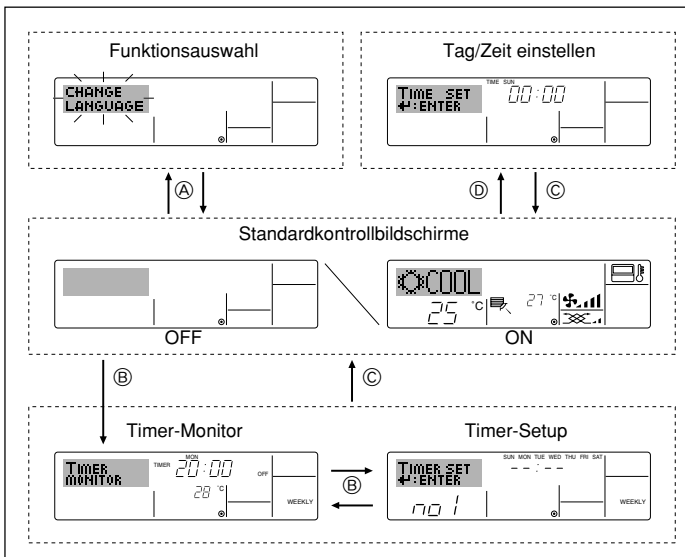

<Bildschirmtypen>

Mit der Funktionsauswahl der Fernbedienung kann die Spracheinstellung des Displays auf German (Deutsch) umgestellt werden. In Abschnitt 8, Punkt [4]–1 sehen Sie, wie Sie die Spracheinstellung ändern. Die anfängliche Einstellung ist Englisch.

- Funktionsauswahl: Stellt die verfügbaren Funktionen und Bereiche auf der Fernbedienung ein (Timer-Funktionen, Betriebsbeschränkungen, usw.).
- Tag/Zeit einstellen: Stellt den aktuellen Wochentag oder die Zeit ein.
- Standard-Kontrollbildschirme: Zeigt den Betriebsstatus des Klimaanlage-Systems und stellt ihn ein.
- Timer-Monitor: Zeigt den aktuell eingestellten Timer an (wöchentlicher Timer, einfacher Timer oder Auto-Off-Timer).
- Timer-Setup: Stellt den Betrieb eines der Timer ein (wöchentlicher Timer, einfacher Timer oder Auto-Off-Timer).

<So wechseln Sie den Bildschirm>

Zu A: Halten Sie sowohl die Taste Modus als auch die Taste Timer Ein/Aus 2 Sekunden lang gedrückt.

Zu B: Drücken Sie die Taste Timer-Menü.

Zu C: Drücken Sie die Taste Modus (Zurück).

Zu D: Drücken Sie eine der Tasten Zeit einstellen (▽ oder △).

4. Einstellen des Wochentags und der Zeit

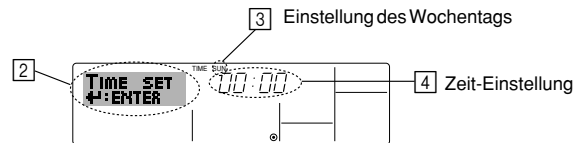
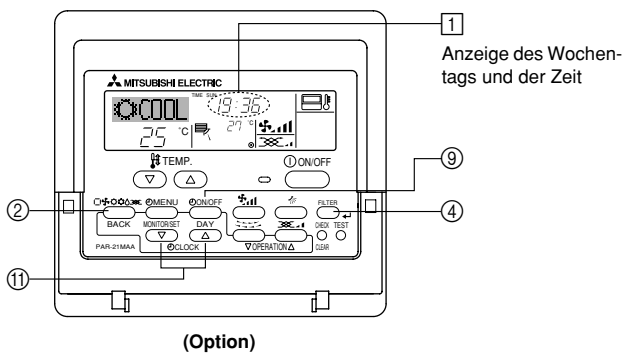

1. Drücken Sie die Taste Zeit einstellen ▽ oder △ ⑪, um ② anzuzeigen.
2. Drücken Sie die Taste Timer Ein/Aus (Tag einstellen) ⑨, um den Tag einzustellen.
* Mit jedem Drücken rückt die Anzeige unter ③ einen Tag vor: Sun → Mon → ... → Fri → Sat.
3. Drücken Sie die entsprechenden Taste Zeit einstellen ⑩ nach Bedarf, um die Zeit einzustellen.
* Wenn Sie die Taste gedrückt halten, rückt die Zeit (unter ④) zuerst in Minutenintervallen vor, dann in Zehn-Minuten-Intervallen und dann in Ein-Stunden-Intervallen.
4. Nachdem Sie die entsprechenden Einstellungen unter Schritt 2 und 3 durchgeführt haben, drücken Sie die Taste Filter ↵ ④, um die Werte zu speichern.

Hinweis:

Der Tag und die Zeit erscheinen nicht, wenn die Uhr in der Funktionsauswahl deaktiviert wurde.

5. Bedienung

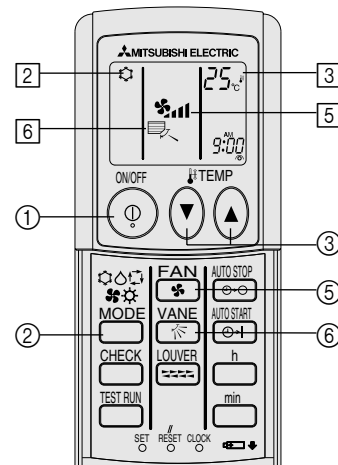
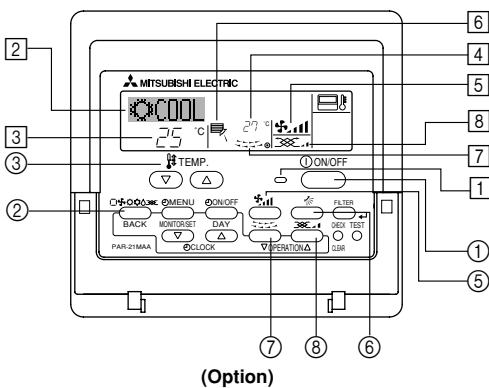

5.1. ON/OFF (Ein-/Ausschalten)

<So starten Sie den Betrieb>

- Drücken Sie die Taste ON/OFF ①.
- Die Lampe EIN ① und der Anzeigebereich erscheinen.

Hinweis:

- Wenn das Gerät neu gestartet wird, sind die Anfangseinstellungen wie folgt.

	Fernbedienungseinstellungen		
Modus	Letzte Einstellung		
Temperatureinstellung	Letzte Einstellung		
Lüftergeschwindigkeit	Letzte Einstellung		
Luftstrom nach oben/nach unten	Modus	Cool oder Dry	Horiz. Auslaß
		Heat	Letzte Einstellung
		Fan	Horiz. Auslaß

5. Bedienung

<So stoppen Sie den Betrieb>

- Drücken Sie die Taste ON/OFF ① erneut.
 - Die Lampe EIN ① und der Display-Bereich verschwinden.

Hinweis:

Selbst wenn Sie die ON/OFF (NETZSTROM EIN/AUS-) Taste unmittelbar nach Abschaltung des in Gang befindlichen Betriebs drücken, beginnt die Klimaanlage etwa drei Minuten lang nicht zu laufen. Dadurch wird verhindert, daß Teile im Inneren der Anlage beschädigt werden.

5.2. Betriebsart wählen

- Die Betriebsart (☐☼☼☼☼)-Taste ② drücken und die Betriebsart wählen ②.

- ☼ Kühlen
- ☼ Trocknen
- ☼ Gebläse
- ☼ Heizen
- ☐ Automatik (Kühlen/Heizen)
- ☼ Betriebsart Belüftung

Wird nur angezeigt, wenn
Kabelfernbedienung benutzt wird
LOSSNAY angeschlossen ist

Informationen über Multisystem-Klimaanlagen (Aussenanlage: Baureihe MXZ)

► Multisystem-Klimaanlagen (Außenanlage: Baureihe MXZ) können zwei oder mehr Innenanlagen mit einer Außenanlage verbinden. Je nach Leistungsvermögen können mehr als zwei Anlagen gleichzeitig betrieben werden.

- Wenn Sie versuchen, zwei oder mehr Innenanlagen mit einer Außenanlage gleichzeitig zu betreiben - eine zum Kühlen und die andere zum Heizen - wird die Betriebsart der Innenanlage, die zuerst arbeitet, gewählt. Die anderen Innengeräte, die später starten, können nicht betrieben werden und zeigen den Betriebsstatus blinkend an.

In diesem Falle bitte alle Innenanlagen auf die gleiche Betriebsart einstellen.

- Es könnte der Fall eintreten, daß das Innengerät, das in der Betriebsart ☼ (AUTO) läuft, nicht in die Betriebsart (KÜHLEN ↔ HEIZEN) überwechseln kann und in den Zustand der Betriebsbereitschaft eintritt.
- Wenn die Innenanlage während der Enteisung der Außenanlage ihren Betrieb beginnt, dauert es einige Minuten (max. 15 Minuten) bis die Warmluft ausgeblasen wird.
- Im Heizbetrieb liegt keine Fehlfunktion vor, wenn sich möglicherweise die Innenanlage, obgleich sie nicht arbeitet, erwärmt oder das Geräusch von strömendem Kältemittel hörbar wird. Die Ursache liegt darin, daß das Kältemittel kontinuierlich durch die Anlage strömt.

Automatischer Betrieb

- Eine Temperatur wird eingestellt und der Kühlbetrieb beginnt, wenn die Umgebungstemperatur zu hoch ist bzw. der Heizbetrieb beginnt, wenn sie zu niedrig ist.
- Im automatischen Betrieb schaltet die Klimaanlage in die Betriebsart Kühlen, wenn die Umgebungstemperatur sich ändert und 15 Minuten lang 2 °C oder mehr über der eingestellten Temperatur liegt. Ebenso schaltet die Klimaanlage in die Betriebsart Heizen, wenn die Umgebungstemperatur 15 Minuten lang 2 °C oder mehr unter der eingestellten Temperatur liegt.

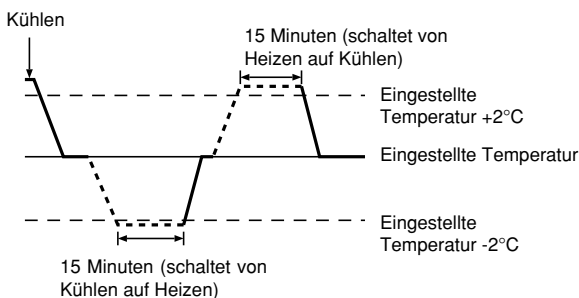

- Da die Umgebungstemperatur automatisch angepasst wird, um eine festgelegte tatsächliche Temperatur beizubehalten, wird das Kühlen einige Grade wärmer und das Heizen einige Grade kühler ausgeführt als die eingestellte Umgebungstemperatur, sobald die Temperatur erreicht ist (automatisches Energiesparen).

5.3. Temperatureinstellung

► Zum Absenken der Raumtemperatur:

Taste ⏴ drücken ③, um die gewünschte Raumtemperatur einzustellen.

Die eingestellte Raumtemperatur wird angezeigt ③.

- Bei jedem Drücken der Taste vermindert sich der Temperaturwert um 1 °C.

► Zur Erhöhung der Raumtemperatur:

Taste ⏵ drücken ③, um die gewünschte Raumtemperatur einzustellen.

Die eingestellte Temperatur wird angezeigt ③.

- Bei jedem Drücken der Taste vermindert sich der Temperaturwert um 1 °C.

- Folgende Temperaturbereiche sind verfügbar:

Kühlen und Trocknen: 19 - 30 °C

Heizen: 17 - 28 °C

Automatik: 19 - 28 °C

- Die Anzeige blinkt bei 8 °C bis 39 °C und informiert so darüber ob die Raumtemperatur höher oder niedriger als die angezeigte Temperatur ist.

5.4. Einstellung der Lüftergeschwindigkeit

- Taste ⏴☼☼☼☼☼ drücken, um die gewünschte Gebläsegeschwindigkeit einzustellen.

- Bei jedem Drücken der Taste ändern sich die verfügbaren Optionen entsprechend der Anzeige ⑤ auf der Fernbedienung, wie dargestellt.

Gebläseleistung	Fernbedienungsanzeige			
	Langsam	Mittel	Schnell	Auto
3-Vierstufig	(☼ ₁) ☼ ₁	(☼ ₂) ☼ ₂	(☼ ₃) ☼ ₃	☼ ₄

5. Bedienung

Die Anzeige und die Gebläseleistung der Anlage ist in den folgenden Situationen anders:

- Bei der Anzeige von STAND BY und DEFROST.
- Direkt nach der Betriebsart Heizen (während auf das Wechseln zu einer anderen Betriebsart gewartet wird).
- Wenn die Raumtemperatur höher ist als die Temperatureinstellung der Anlage, die in der Betriebsart Heizen läuft.
- Bei Lufttrocknung wird der Ventilator der Inneneinheit automatisch auf schwachen Luftstrom geschaltet und Umschaltung ist nicht möglich.
- Wenn die Temperatur des Wärmetauschers im Heizbetrieb niedrig ist (z. B. zu Beginn des Heizbetriebs).

Hinweis:

- In den folgenden Fällen unterscheidet sich die vom Gerät erzeugte tatsächliche Lüftergeschwindigkeit von der auf der Fernbedienungsanzeige angezeigten Geschwindigkeit:
 1. Während das Display "STAND BY" oder "DEFROST" anzeigt.
 2. Wenn die Temperatur des Wärmetauschers in der Betriebsart Heizen zu niedrig ist. (z.B. direkt nach dem Heizbeginn)
 3. Im HEAT-Modus, wenn die Raumtemperatur höher als die Temperatureinstellung ist.
 4. Wenn sich das Gerät im DRY-Modus befindet.

5.5. Belüftung

► Für LOSSNAY-Kombination

5.5.1. Für verdrahteter Fernbedienung

- So betreiben Sie den Ventilator zusammen mit dem Innengerät:
 - Drücken Sie die Taste ON/OFF ①.
 - Die Anzeige Vent erscheint auf dem Bildschirm (unter ⑧). Der Ventilator arbeitet jetzt immer automatisch, wenn das Innengerät läuft.
- So lassen Sie den Ventilator unabhängig laufen:
 - Drücken Sie die Taste Modus ②, bis  auf dem Display erscheint. Dadurch startet der Ventilator.
- So ändern Sie die Ventilatorstärke:
 - Drücken Sie die Taste Belüftung ③ nach Bedarf.
 - Mit jedem Drücken wird die Einstellung wie unten dargestellt umgeschaltet.

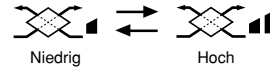

5.5.2. Für die kabellose Fernbedienung

- Der Ventilator startet automatisch, wenn sich das Innengerät einschaltet.
- Keine Anzeige an der kabellosen Fernbedienung.

6. Timer

6.1. Für verdrahteter Fernbedienung (Option)

Sie können die Funktionsauswahl verwenden, um auszuwählen, welchen der drei Timer Sie verwenden möchten: ① Wöchentlicher Timer, ② Einfacher Timer oder ③ Auto-Off-Timer.

6.1.1. Wöchentlicher Timer

- Der wöchentliche Timer kann verwendet werden, um bis zu acht Betriebsarten für jeden Tag der Woche einzustellen.
 - Jede Betriebsart kann aus Folgendem bestehen: EIN/AUS-Zeit zusammen mit einer Temperatureinstellung oder nur EIN/AUS-Zeit oder nur Temperatureinstellung.
 - Wenn die aktuelle Zeit eine vom Timer eingestellte Zeit erreicht, führt die Klimaanlage die vom Timer eingestellte Aktion durch.
- Die Einteilung der Zeiteinstellung für diesen Timer ist 1 Minute.

Hinweis:

- *1. Der wöchentliche Timer/einfache Timer/Auto-Off-Timer können nicht gleichzeitig eingestellt werden.
- *2. Der wöchentliche Timer funktioniert nicht, wenn eine der folgenden Bedingungen wirksam ist. Die Timerfunktion ist ausgeschaltet; das System befindet sich in einem unnormalen Zustand; ein Testlauf wird durchgeführt; die Fernbedienung führt einen Selbstcheck oder einen Fernbedienungscheck durch; der Benutzer stellt gerade eine Funktion ein; der Benutzer stellt gerade einen Timer ein; der Benutzer stellt gerade den aktuellen Wochentag oder die Zeit ein; das System wird zentral gesteuert. (Das System führt insbesondere dann keine Betriebsarten durch (Gerät ein, Gerät aus oder Temperatureinstellung), die während diesen Bedingungen deaktiviert sind.)

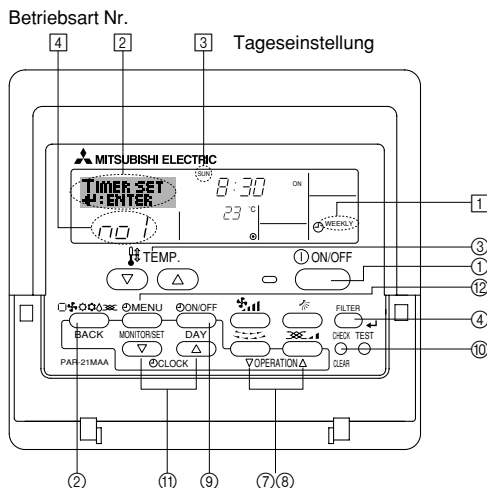

<So stellen Sie den wöchentlichen Timer ein>

1. Achten Sie darauf, daß Sie sich im Standardkontrollbildschirm befinden und daß die Anzeige für den wöchentlichen Timer ① auf dem Display angezeigt wird.
2. Drücken Sie die Taste Timer-Menü ②, so daß "Set Up" auf dem Bildschirm erscheint (unter ②). (Beachten Sie, daß mit jedem Tastendruck die Anzeige zwischen "Set Up" und "Monitor" umgeschaltet wird.)

3. Drücken Sie die Taste Timer Ein/Aus (Tag einstellen) ③, um den Tag einzustellen. Mit jedem Drücken geht die Anzeige unter ③ zur nächsten Einstellung in der folgenden Reihenfolge: "Sun Mon Tues Wed Thurs Fri Sat" → "Sun" → ... → "Fri" → "Sat" → "Sun Mon Tues Wed Thurs Fri Sat"...
4. Drücken Sie die Taste Betrieb ▽ oder △ (⑦ oder ⑧) so oft wie nötig, um die entsprechende Betriebsnummer auszuwählen (1 bis 8) ④.
 - * Mit Ihren Eingaben unter Schritt 3 und 4 wählen Sie eine der Zellen aus der unten dargestellten Matrix.
 - (Die Fernbedienungsanzeige auf der linken Seite zeigt, wie das Display aussieht, wenn Betrieb 1 für Sonntag auf die unten angegebenen Werte eingestellt ist.)

Setup-Matrix

Betr.-Nr.	Sunday	Monday	...	Saturday
No. 1	• 8:30 • ON • 23 °C			
No. 2	• 10:00 • OFF	• 10:00 • OFF	• 10:00 • OFF	• 10:00 • OFF
...				
No. 8				

<Einstellungen von Betrieb 1 für Sonntag>
Klimaanlage um 8:30 Uhr mit auf 23 °C eingestellter Temperatur starten.

<Einstellung von Betrieb 2 für jeden Tag>
Klimaanlage um 10:00 Uhr ausschalten.

Hinweis:

Durch Einstellen des Tags auf "Sun Mon Tues Wed Thurs Fri Sat", können Sie festlegen, daß derselbe Betrieb jeden Tag zur selben Zeit durchgeführt wird. (Beispiel: Betrieb 2 oben, der für jeden Tag der Woche gleich ist.)

<Einstellen des wöchentlichen Timers>

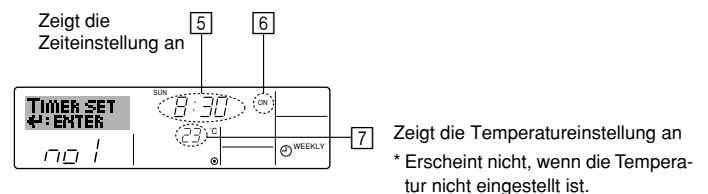

5. Drücken Sie die entsprechende Taste Zeit einstellen ⑤ so oft wie nötig, um die gewünschte Zeit einzustellen (unter ⑤).
 - * Wenn Sie die Taste gedrückt halten, rückt die Zeit zuerst in Minutenintervallen, dann in Zehn-Minuten-Intervallen und dann in Ein-Stunden-Intervallen vor.
6. Drücken Sie die Taste ON/OFF ①, um die gewünschte Betriebsart auszuwählen (EIN oder AUS) unter ⑥.
 - * Jedes Drücken ändert die nächste Einstellung in der folgenden Reihenfolge: keine Anzeige (keine Einstellung) → "ON" → "OFF".

6. Timer

- Drücken Sie die entsprechende Taste Temperatur einstellen (3), um die gewünschte Temperatur einzustellen (unter 7).
- Jedes Drücken ändert die Einstellung in der folgenden Reihenfolge: keine Anzeige (keine Einstellung) ⇌ 24 ⇌ 25 ⇌ ... ⇌ 29 ⇌ 30 ⇌ 12 ⇌ ... ⇌ 23 ⇌ keine Anzeige.
(Verfügbarer Bereich: Der Bereich für die Einstellung ist 12 °C bis 30 °C. Der tatsächliche Bereich, über den die Temperatur gesteuert werden kann, variiert jedoch entsprechend des Typs des angeschlossenen Geräts.)
- Nachdem Sie die entsprechenden Einstellungen unter Schritt 5, 6 und 7 durchgeführt haben, drücken Sie die Taste Filter (4), um die Werte zu speichern. Um die aktuell eingestellten Werte für den ausgewählten Betrieb einzustellen, drücken Sie die Taste Check (Löschen) (10) einmal kurz.
- Die angezeigte Zeiteinstellung ändert sich zu "—" und die Ein/Aus- und Temperatureinstellungen verschwinden.
(Um alle wöchentlichen Timer-Einstellungen gleichzeitig zu löschen, halten Sie die Taste Check (Löschen) (10) mindestens zwei Sekunden lang gedrückt. Das Display beginnt zu blinken, wodurch angezeigt wird, daß alle Einstellungen gelöscht wurden.)

Hinweis:

Ihre neuen Einträge werden storniert, wenn Sie die Taste Modus (Zurück) (2) drücken, bevor Sie die Taste Filter (4) drücken.
Wenn Sie zwei oder mehr unterschiedliche Betriebsarten für genau dieselbe Zeit eingestellt haben, wird nur die Betriebsart mit der höchsten Betriebsart-Nr. ausgeführt.

- Wiederholen Sie die Schritte 3 bis 8 nach Bedarf, um so viele der verfügbaren Zellen auszufüllen, wie Sie möchten.
- Drücken Sie die Taste Modus (Zurück) (2), um zum Standardkontrollbildschirm zurückzukehren und den Einstellvorgang zu beenden.
- Um den Timer zu aktivieren, drücken Sie die Taste Timer Ein/Aus (9), so daß die Anzeige "Timer Off" vom Bildschirm verschwindet. **Achten Sie darauf, daß die Anzeige "Timer Off" verschwunden ist.**
- Wenn es keine Timer-Einstellungen gibt, blinkt die Anzeige "Timer Off" auf dem Bildschirm.

<So zeigen Sie den wöchentlichen Timer an>

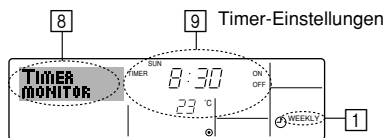

- Achten Sie darauf, daß die wöchentliche Timer-Anzeige auf dem Bildschirm sichtbar ist (unter 1).
- Drücken Sie die Taste Timer-Menü (2), so daß "Monitor" auf dem Bildschirm erscheint (unter 8).
- Drücken Sie die Taste Timer Ein/Aus (Tag einstellen) (9) so oft wie nötig, um den Tag einzustellen, den Sie anzeigen möchten.
- Drücken Sie die Taste Betrieb (7) oder (8) so oft wie nötig, um den auf dem Display angezeigten Timer-Betrieb zu ändern (unter 9).
- Mit jedem Drücken gelangen Sie zur nächsten Timer-Betriebsart in der Reihenfolge der Zeiteinstellung.
- Um den Monitor zu schließen und zum Standardkontrollbildschirm zurückzukehren, drücken Sie die Taste Modus (Zurück) (2).

<So schalten Sie den wöchentlichen Timer aus>

Drücken Sie die Taste Timer Ein/Aus (9), so daß "Timer Off" unter 10 erscheint.

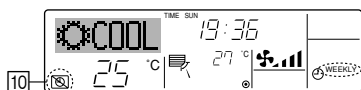

<So schalten Sie den wöchentlichen Timer ein>

Drücken Sie die Taste Timer Ein/Aus (9), so daß die Anzeige "Timer Off" (unter 10) verschwindet.

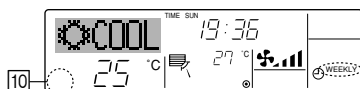

6.1.2. Einfacher Timer

- Sie haben drei Möglichkeiten, den einfachen Timer einzustellen.

- Nur Startzeit:
Die Klimaanlage startet, wenn die eingestellte Zeit vergangen ist.
- Nur Stopzeit:
Die Klimaanlage stoppt, wenn die eingestellte Zeit vergangen ist.
- Start- und Stopzeiten:
Die Klimaanlage startet und stoppt, wenn die entsprechenden Zeiten vergangen sind.

- Der einfache Timer (Start und Stop) kann nur einmal innerhalb eines Zeitraums von 72 Stunden eingestellt werden. Die Zeiteinstellung erfolgt in Stunden-Schritten.

Hinweis:

- Der wöchentliche Timer/einfache Timer/Auto-Off-Timer können nicht gleichzeitig eingestellt werden.
- Der einfache Timer funktioniert nicht, wenn eine der folgenden Bedingungen wirksam ist:
Die Timerfunktion ist ausgeschaltet; das System befindet sich in einem unnormalen Zustand; ein Testlauf wird durchgeführt; die Fernbedienung führt einen Selbstcheck oder eine Diagnose durch; der Benutzer wählt gerade eine Funktion aus; der Benutzer stellt gerade den Timer ein; das System wird zentral gesteuert. (Unter diesen Bedingungen ist der Ein/Aus-Betrieb deaktiviert.)

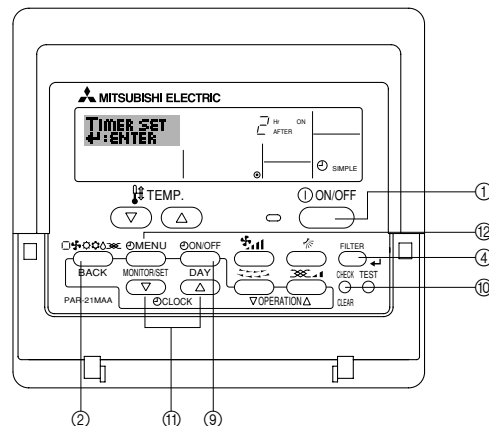

<So stellen Sie den einfachen Timer ein>

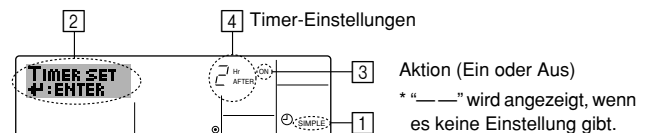

- Achten Sie darauf, daß Sie sich im Standardkontrollbildschirm befinden und daß die Anzeige des einfachen Timers auf dem Display angezeigt wird (unter 1). Wenn etwas anderes als der einfache Timer angezeigt wird, stellen Sie den SIMPLE TIMER mit Hilfe der Timer-Funktionseinstellung der Funktionsauswahl ein (siehe 8.4]-3) (3).
- Drücken Sie die Taste Timer-Menü (2), so daß "Set Up" auf dem Bildschirm erscheint (unter 2). (Beachten Sie, daß mit jedem Tastendruck die Anzeige zwischen "Set Up" und "Monitor" umgeschaltet wird.)
- Drücken Sie die Taste ON/OFF (1), um die aktuelle EIN- oder AUS-Einstellung des einfachen Timers anzuzeigen. Drücken Sie die Taste einmal, um die restliche Zeit unter EIN anzuzeigen, und dann noch einmal, um die restliche Zeit unter AUS anzuzeigen. (Die Anzeige EIN/AUS erscheint unter 3.)
- "EIN"-Timer: Die Klimaanlage startet den Betrieb, wenn die angegebene Anzahl Stunden vergangen ist.
"AUS"-Timer: Die Klimaanlage stoppt den Betrieb, wenn die angegebene Anzahl Stunden vergangen ist.
- Wenn "ON" oder "OFF" unter 3 angezeigt wird: Drücken Sie die entsprechende Taste Zeit einstellen (11) so oft wie nötig, um die Stunden auf EIN (falls "ON" angezeigt wird) oder die Stunden auf AUS (falls "OFF" angezeigt wird) unter 4 einzustellen.
Verfügbarer Bereich: 1 bis 72 Stunden
- Um sowohl die Zeiten für EIN als auch für AUS einzustellen, wiederholen Sie die Schritte 3 und 4.
Beachten Sie, daß die AUS- und EIN-Zeiten nicht auf denselben Wert eingestellt werden können.
- So löschen Sie die aktuelle EIN- oder AUS-Einstellung: Zeigen Sie die EIN- oder AUS-Einstellung (siehe Schritt 3) an und drücken Sie dann die Taste Check (Löschen) (10), so daß die Zeiteinstellung zu "—" unter 4 zurückkehrt. (Wenn Sie nur eine EIN-Einstellung oder nur eine AUS-Einstellung verwenden wollen, achten Sie darauf, daß die Einstellung, die Sie nicht verwenden möchten, als "—" angezeigt wird.)

6. Timer

7. Nach Durchführung der oben angegebenen Schritte 3 bis 6 drücken Sie die Taste Filter \leftarrow ④, um den Wert zu speichern.

Hinweis:

Ihre neuen Einstellungen werden storniert, wenn Sie die Taste Modus (Zurück) ② drücken, bevor Sie die Taste Filter \leftarrow ④ drücken.

8. Drücken Sie die Taste Modus (Zurück) ②, um zum Standardkontrollbildschirm zurückzukehren.

9. Drücken Sie die Taste Timer Ein/Aus ⑨, um den Timer-Countdown zu starten. Wenn der Timer läuft, wird der Timer-Wert auf dem Display angezeigt. **Achten Sie darauf, ob der Timer-Wert sichtbar und richtig ist.**

<Anzeigen der aktuellen Einstellungen des einfachen Timers>

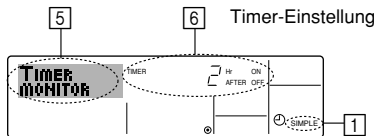

1. Achten Sie darauf, daß die Anzeige des einfachen Timers auf dem Bildschirm sichtbar ist (unter ①).

2. Drücken Sie die Taste Timer-Menü ②, so daß "Monitor" auf dem Bildschirm erscheint (unter ⑤).

- Falls der einfache EIN- oder AUS-Timer läuft, erscheint der aktuelle Timer-Wert unter ⑥.
- Falls die EIN- und AUS-Werte beide eingestellt wurden, erscheinen beide Werte abwechselnd.

3. Drücken Sie die Taste Modus (Zurück) ②, um die Monitoranzeige zu schließen und zum Standardkontrollbildschirm zurückzukehren.

<So schalten Sie den einfachen Timer aus...>

Drücken Sie die Taste Timer Ein/Aus ⑨, so daß die Timer-Einstellung nicht mehr auf dem Bildschirm erscheint (unter ⑦).

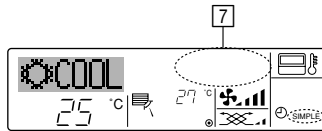

<So starten Sie den einfachen Timer...>

Drücken Sie die Taste Timer Ein/Aus ⑨, so daß die Timer-Einstellungen unter ⑦ sichtbar sind.

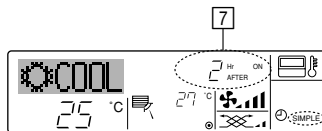

Beispiele

Falls die EIN- und AUS-Zeiten beide im einfachen Timer eingestellt wurden, werden der Betrieb und die Anzeige wie unten dargestellt.

Beispiel 1:

Starten Sie den Timer, wobei die EIN-Zeit früher als die AUS-Zeit eingestellt ist.

EIN-Einstellung: 3 Stunden

AUS-Einstellung: 7 Stunden

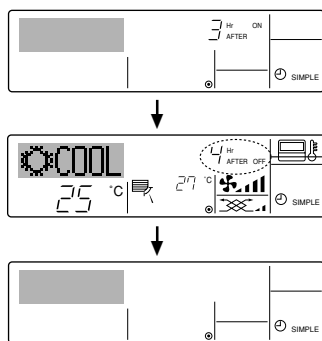

Beim Timer-Start
Das Display zeigt die EIN-Einstellung des Timers (Stunden bleiben EIN).

3 Stunden nach dem Timer-Start
Die Anzeige wechselt zur Anzeige der AUS-Einstellung des Timers (Stunden bleiben AUS). Die angezeigte Zeit entspricht der Einstellung AUS (7 Stunden) – Einstellung EIN (3 Stunden) = 4 Stunden.

7 Stunden nach dem Timer-Start
Die Klimaanlage schaltet sich aus und bleibt aus, bis sie von jemandem erneut gestartet wird.

Beispiel 2:

Starten Sie den Timer, wobei die AUS-Zeit vor der EIN-Zeit liegt.

EIN-Einstellung: 5 Stunden

AUS-Einstellung: 2 Stunden

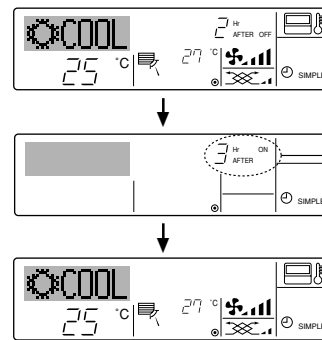

Beim Timer-Start
Das Display zeigt die AUS-Einstellung des Timers (Stunden bleiben AUS).

2 Stunden nach dem Timer-Start
Das Display wechselt zur Anzeige der EIN-Einstellung des Timers (Stunden bleiben EIN). Die angezeigte Zeit entspricht der Einstellung EIN (5 Stunden) – Einstellung AUS (2 Stunden) = 3 Stunden.

5 Stunden nach dem Timer-Start
Die Klimaanlage schaltet sich ein und läuft weiter, bis sie jemand ausschaltet.

6.1.3. Timer für automatisches Ausschalten

■ Dieser Timer beginnt den Countdown, wenn die Klimaanlage startet, und schaltet die Klimaanlage aus, wenn die eingestellte Zeit abgelaufen ist.

■ Die verfügbaren Einstellungen gehen in 30-Minuten-Intervallen von 30 Minuten bis zu 4 Stunden.

Hinweis:

*1. Der wöchentliche Timer/einfache Timer/Auto-Off-Timer können nicht gleichzeitig eingestellt werden.

*2. Der Auto-Off-Timer funktioniert nicht, wenn eine der folgenden Bedingungen wirksam ist:

Die Timerfunktion ist ausgeschaltet; das System befindet sich in einem unnormalen Zustand; ein Testlauf wird durchgeführt; die Fernbedienung führt einen Selbstcheck oder eine Diagnose durch; der Benutzer wählt gerade eine Funktion aus; der Benutzer stellt gerade den Timer ein; das System wird zentral gesteuert. (Unter diesen Bedingungen ist der Ein/Aus-Betrieb deaktiviert.)

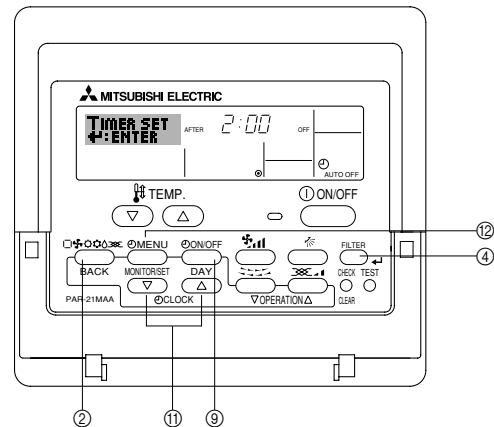

<So stellen Sie den Auto-Off-Timer ein>

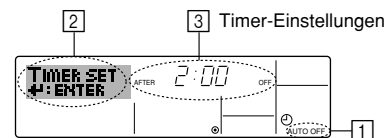

1. Achten Sie darauf, daß Sie sich im Standardkontrollbildschirm befinden und daß die Anzeige "Auto Off Timer" auf dem Display angezeigt wird (unter ①).

Wenn etwas anderes als der Auto-Off-Timer angezeigt wird, stellen Sie den AUTO-OFF-TIMER mit Hilfe der Timer-Funktionseinstellung der Funktionsauswahl ein (siehe 8.[4]–3 (3)).

2. Halten Sie die Taste Timer-Menü ② 3 Sekunden lang gedrückt, so daß "Set Up" auf dem Bildschirm erscheint (unter ②). (Beachten Sie, daß mit jedem Tastendruck die Anzeige zwischen "Set Up" und "Monitor" umgeschaltet wird.)

3. Drücken Sie die entsprechende Taste Zeit einstellen ⑩ so oft wie nötig, um die OFF-Zeit einzustellen (unter ③).

4. Drücken Sie die Taste Filter \leftarrow ④, um die Einstellung zu speichern.

Hinweis:

Ihr Eintrag wird storniert, wenn Sie die Taste Modus (Zurück) ② drücken, bevor Sie die Taste Filter \leftarrow ④ drücken.

5. Drücken Sie die Taste Modus (Zurück) ②, um den Einstellvorgang zu beenden und zum Standardkontrollbildschirm zurückzukehren.

6. Falls die Klimaanlage bereits läuft, beginnt der Timer sofort mit dem Countdown. **Achten Sie darauf, zu überprüfen, ob die Timer-Einstellung richtig auf dem Display erscheint.**

6. Timer

<Überprüfen der aktuellen Einstellung des Auto-Off-Timers>

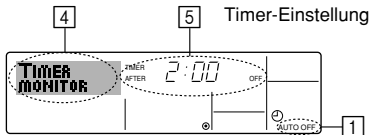

1. Achten Sie darauf, daß "Auto Off" auf dem Bildschirm sichtbar ist (unter 1).
2. Halten Sie die Taste Timer-Menü 3 Sekunden lang gedrückt, so daß "Monitor" auf dem Bildschirm angegeben wird (unter 4).
 - Der Timer, der noch beendet werden muß, erscheint unter 5.
3. Um den Monitor zu schließen und zum Standardkontrollbildschirm zurückzukehren, drücken Sie die Taste Modus (Zurück) 2.

<So schalten Sie den Auto-Off-Timer aus...>

- Halten Sie die Taste Timer Ein/Aus 3 Sekunden lang gedrückt, so daß "Timer Off" erscheint (unter 6) und der Timer-Wert (unter 7) verschwindet.

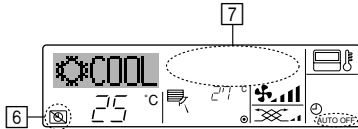

- Oder schalten Sie die Klimaanlage selbst aus. Der Timer-Wert (unter 7) verschwindet vom Bildschirm.

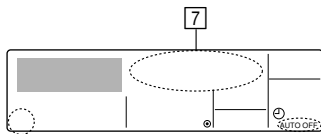

<So starten Sie den Auto-Off-Timer...>

- Halten Sie die Taste Timer Aus/Ein 3 Sekunden lang gedrückt. Die Anzeige "Timer Off" erscheint (unter 6) und die Timer-Einstellung erscheint auf dem Display (unter 7).
- Oder schalten Sie die Klimaanlage ein. Der Timer-Wert erscheint unter 7.

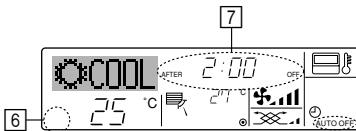

6.2. Für die schnurlose Fernbedienung (Option)

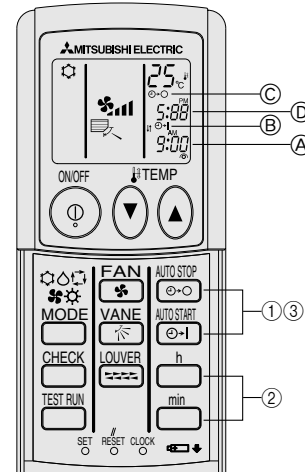

1) Aktuelle Uhrzeit einstellen

- 1 Drücken Sie die Taste CLOCK mit einem dünnen Stab; die Zeit A blinkt.
- 2 Stellen Sie die aktuelle Uhrzeit mit den Tasten h und min ein.
- 3 Drücken Sie die Taste CLOCK erneut mit einem dünnen Stab.

2) Stellen Sie die Uhrzeit, zu der die Anlage anspringen soll, wie folgt ein

- 1 Drücken Sie die Taste ON.
 - Die Zeit kann eingestellt, solange das folgende Symbol blinkt. Einschaltzeit: B START blinkt.
 - Die Startzeiten werden bei A angezeigt.
- 2 Stellen Sie die gewünschte Zeit mit den Tasten h und min ein.
- 3 Drücken Sie zum Löschen der ON-Timer-Einstellung die Taste OFF.

3) Stellen Sie die Uhrzeit, zu der sich die Anlage ausschalten soll, wie folgt ein

- 1 Drücken Sie die Taste OFF.
 - Die Zeit kann eingestellt werden, solange das folgende Symbol blinkt. Ausschaltzeit: C STOP blinkt.
 - Die Ausschaltzeiten werden bei D angezeigt.
- 2 Stellen Sie die gewünschte Zeit mit den Tasten h und min ein.
- 3 Drücken Sie zum Löschen der OFF-Timer-Einstellung die Taste ON.

4) Eingestellte Zeiten ändern

- Löschen Sie den Timer mit ON oder OFF und wiederholen Sie die Schritte ab 2) oder 3).

7. Weitere Funktionen

7.1. Sperren der Fernbedienungstasten (Beschränkung der Betriebsfunktionen)

- Wenn Sie möchten, können Sie die Tasten der Fernbedienung sperren. Sie können die Funktionsauswahl der Fernbedienung verwenden, um auszuwählen, welche Art von Sperre Sie verwenden möchten. (Informationen zur Auswahl des Sperrtyps finden Sie in Abschnitt 8, Punkt [4]-2 (1).) Sie können eine der zwei folgenden Sperrarten verwenden:

- 1 Alle Tasten sperren: Sperrt alle Tasten auf der Fernbedienung.
- 2 Alle außer EIN/AUS sperren: Sperrt alle Tasten außer der Taste ON/OFF.

Hinweis:

Die Anzeige "Locked" erscheint auf dem Bildschirm, um anzugeben, daß die Tasten zur Zeit gesperrt sind.

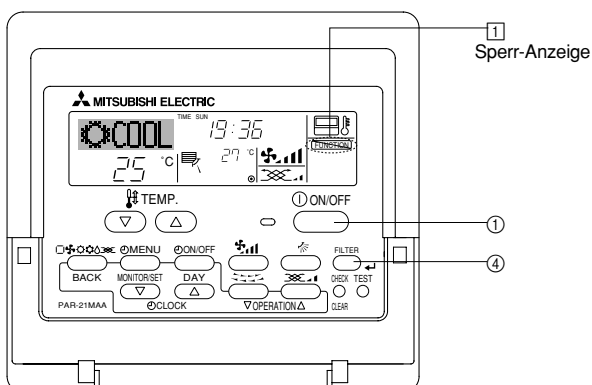

<So sperren Sie die Tasten>

1. Halten Sie die Taste Filter 4 zusammen mit der Taste ON/OFF 1 2 Sekunden lang gedrückt. Die Anzeige "Locked" erscheint auf dem Bildschirm (unter 1) und zeigt an, daß die Sperre jetzt aktiv ist.

- * Wenn das Sperren in der Funktionsauswahl deaktiviert wurde, zeigt der Bildschirm die Meldung "Not Available" an, wenn Sie die Tasten wie oben beschriebenen drücken.

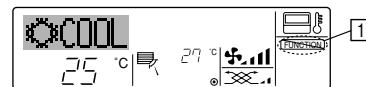

- Wenn Sie eine gesperrte Taste drücken, blinkt die Anzeige "Locked" (unter 1) auf dem Display.

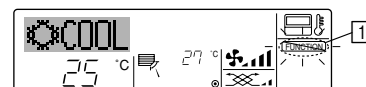

<So entsperren Sie die Tasten>

1. Halten Sie die Taste Filter 4 zusammen mit der Taste ON/OFF 1 2 Sekunden lang gedrückt – die Anzeige "Locked" verschwindet vom Bildschirm (unter 1).



7. Weitere Funktionen

7.2. Anzeige von Fehlercodes

Wenn Sie eine Telefonnummer eingegeben haben, die bei Auftreten eines Problems angerufen werden sollte, zeigt der Bildschirm diese Nummer an. (Sie können dies in der Funktionsauswahl einrichten. Informationen dazu finden Sie in Abschnitt 8.)

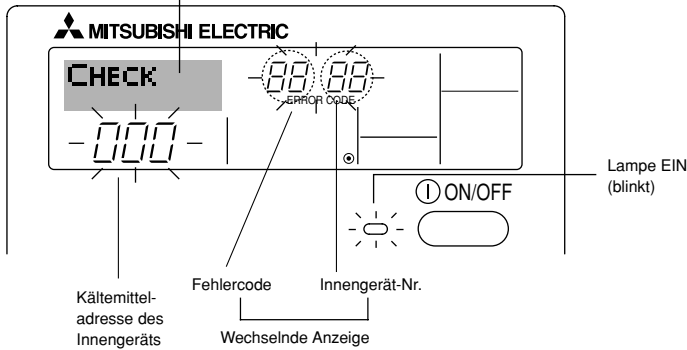

Wenn die Taste Check gedrückt ist:

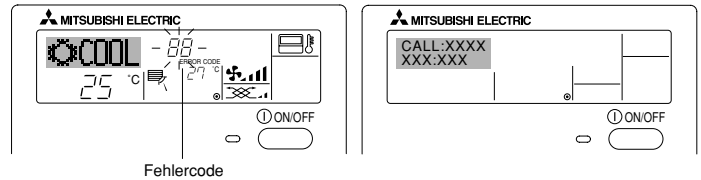

- Falls sowohl die Lampe EIN als auch der Fehlercode blinken: Dies bedeutet, daß die Klimaanlage gestört ist und der Betrieb gestoppt wurde (und nicht wiederaufgenommen werden kann). Notieren Sie sich die angegebene Gerätenummer und den Fehlercode und schalten Sie dann die Netztaaste der Klimaanlage aus und rufen Sie Ihren Händler oder Servicetechniker.
- Wenn nur der Fehlercode blinkt (während die Lampe EIN leuchtet): Der Betrieb läuft weiter, es kann jedoch ein Problem mit dem System vorliegen. In diesem Fall sollten Sie den Fehlercode notieren und Ihren Händler oder Servicetechniker um Rat fragen.
 - * Falls Sie eine Telefonnummer eingegeben haben, die bei Auftreten eines Problems angerufen werden soll, drücken Sie die Taste Check und die Nummer wird auf dem Bildschirm angezeigt. (Sie können dies in der Funktionsauswahl einrichten. Informationen dazu finden Sie in Abschnitt 8.)

8. Funktionsauswahl

Funktionsauswahl an der Fernbedienung

Die Einstellung der folgenden Fernbedienungsfunktionen kann mit dem Auswahlmodus der Fernbedienungsfunktion geändert werden. Ändern Sie die Einstellung nach Bedarf.

Eintrag 1	Eintrag 2	Eintrag 3 (Inhalt der Einstellungen)
1. Sprache ändern ("CHANGE LANGUAGE")	Einstellung der angezeigten Sprache	<ul style="list-style-type: none"> • Anzeige in mehreren Sprachen ist möglich
2. Funktionsgrenzen ("Funktion auswählen")	(1) Einstellung der Funktionsgrenzen bei der Bedienung (Operation Lock) ("Sperr-Funktion")	<ul style="list-style-type: none"> • Einstellung der Funktionsgrenzen bei der Bedienung (Operation Lock)
	(2) Einstellung der Benutzung der Betriebsart Automatisch ("Auswahl autobetrieb")	<ul style="list-style-type: none"> • Einstellung, ob die Betriebsart "Automatisch" benutzt wird oder nicht
	(3) Einstellung der Temperaturgrenzen ("Limit temp Funktion")	<ul style="list-style-type: none"> • Einstellung des Temperaturbereichs (Maximum, Minimum)
3. Auswahl der Betriebsart ("Betriebsart wählen")	(1) Haupt-/Nebenfunktion der Fernbedienung ("Haupt/Nebencontroller")	<ul style="list-style-type: none"> • Auswahl der Funktion als Haupt-/Nebenfernbedienung * Wenn zwei Fernbedienungen in einer Gruppe angeschlossen sind, muss eine der beiden als Nebengerät arbeiten.
	(2) Benutzung der Uhreinstellung ("Uhr")	<ul style="list-style-type: none"> • Einstellung, ob die Zeitfunktionen benutzt werden oder nicht
	(3) Einstellung der Timer-Funktion ("Wochenzeit schalt uhr")	<ul style="list-style-type: none"> • Einstellen des Timer-Typs
	(4) Kontaktnummer für den Fall von Fehlfunktionen ("CALL.")	<ul style="list-style-type: none"> • Anzeige der Kontaktnummer für den Fall von Fehlfunktionen • Einstellen der Telefonnummer
4. Änderung der Anzeige ("Anzeige betriebsart")	(1) Temperatureinstellung in °C/°F ("Wechsel °C/°F")	<ul style="list-style-type: none"> • Einstellen der Temperatureinheit der Anzeige (°C oder °F)
	(2) Einstellung der Anzeige der Luftansaugtemperatur ("Raum TEMP gewählt")	<ul style="list-style-type: none"> • Einstellung, ob die Temperatur der (angesaugten) Innenluft angezeigt wird oder nicht
	(3) Einstellung der automatischen Kühl-/Heizanzeige ("Auto Betrieb C/H")	<ul style="list-style-type: none"> • Einstellung, ob "Cooling" oder "Heating" (Kühlen/Heizen) in der Betriebsart Automatisch angezeigt werden oder nicht

8. Funktionsauswahl

[Flussdiagramm der Funktionsauswahl] Spracheinstellung (English)

Normalbetriebsanzeige
(Anzeige bei deaktivierter Klimaanlage)

Halten Sie die Taste **E** gedrückt und drücken Sie Taste **D** zwei Sekunden lang.

Halten Sie die Taste **E** gedrückt und drücken Sie Taste **D** zwei Sekunden lang.

- E** Drücken Sie die Taste für die Betriebsart.
- G** Drücken Sie die Taste TIMER MENU (TIMER-MENÜ).
- D** Drücken Sie die Taste TIMER ON/OFF (TIMER EIN/AUS).

Sprache ändern

Funktion auswählen

Betriebsart wählen

Anzeige betriebsart

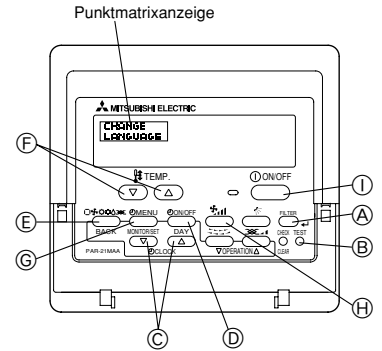
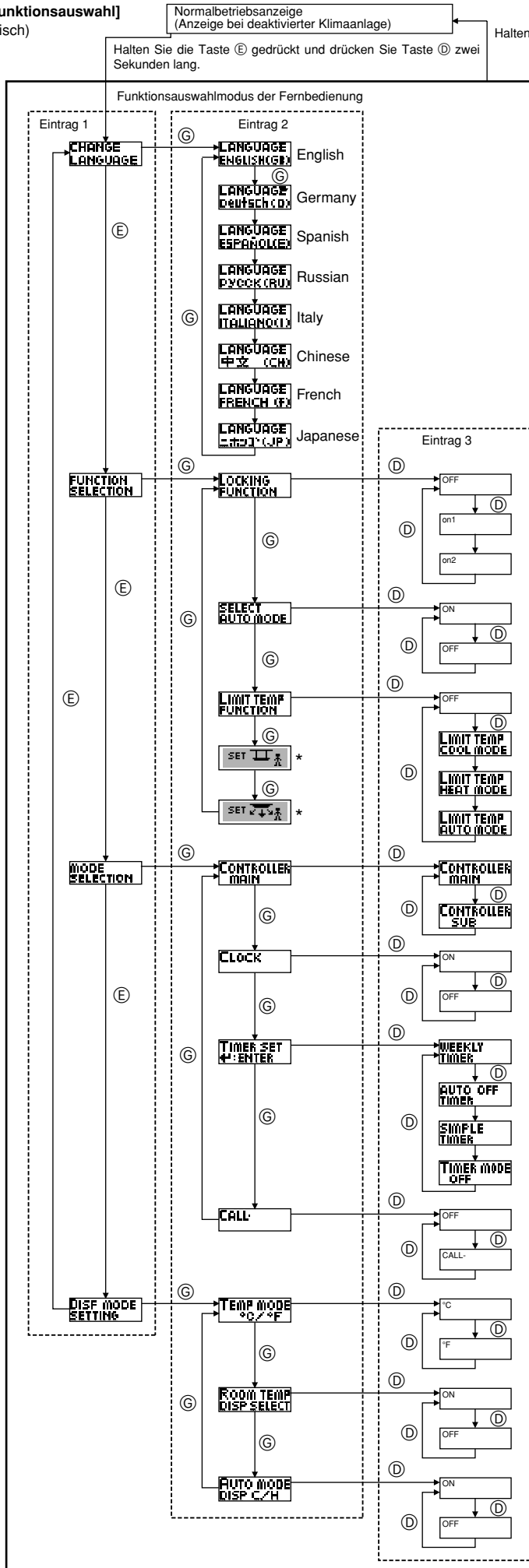

Einstellung für die Bedienungssperre wird nicht benutzt. (Anfänglicher Einstellungswert)

Bedienungssperre außer für Taste On/Off (Ein/Aus).

Bedienungssperre für alle Tasten.

Die Betriebsart Automatisch wird angezeigt, wenn die Betriebsart gewählt wird. (Anfänglicher Einstellungswert)

Die Betriebsart Automatisch wird nicht angezeigt, wenn die Betriebsart gewählt wird.

Die Temperaturbereichsgrenzen sind nicht aktiv. (Anfänglicher Einstellungswert)

Der Temperaturbereich kann in der Betriebsart Kühlen/Trocknen geändert werden.

Der Temperaturbereich kann in der Betriebsart Heizen geändert werden.

Der Temperaturbereich kann in der Betriebsart Automatisch geändert werden.

*) Für dieses Modell steht diese Funktion nicht zur Verfügung.

Die Fernbedienung fungiert als Hauptfernbedienung. (Anfänglicher Einstellungswert)

Die Fernbedienung fungiert als Nebenfernbedienung.

Die Uhrfunktion kann benutzt werden. (Anfänglicher Einstellungswert)

Die Uhrfunktion kann nicht benutzt werden.

Der wöchentliche Timer kann benutzt werden. (Anfänglicher Einstellungswert)

Der Timer für automatisches Ausschalten kann benutzt werden.

Der einfache Timer kann benutzt werden.

Betriebsart Timer kann nicht benutzt werden.

Die eingestellten Kontaktnummern werden im Falle von Fehlern nicht angezeigt. (Anfänglicher Einstellungswert)

Die eingestellten Kontaktnummern werden im Falle von Fehlern angezeigt.

Die Temperatureinheit °C wird verwendet. (Anfänglicher Einstellungswert)

Die Temperatureinheit °F wird verwendet.

Die Umgebungstemperatur wird angezeigt. (Anfänglicher Einstellungswert)

Die Umgebungstemperatur wird nicht angezeigt.

Entweder "Automatic cooling" (automatisches Kühlen) oder "Automatic heating" (automatisches Heizen) wird angezeigt, wenn die Betriebsart Automatisch gewählt wurde. (Anfänglicher Einstellungswert)

Nur "Automatic" (automatisch) wird in der Betriebsart Automatisch angezeigt.

8. Funktionsauswahl

[Genauere Einstellung]

[4]-1. Einstellung CHANGE LANGUAGE (Sprache ändern)

Die Sprache des Punktmatrix-Displays kann eingestellt werden.

- Drücken Sie die Taste [⊖ MENU], ⊕ um die Sprache einzustellen.
① Englisch (GB), ② Deutsch (D), ③ Spanisch (E), ④ Russisch (RU),
⑤ Italienisch (I), ⑥ Chinesisch (CH), ⑦ Französisch (F), ⑧ Japanisch (JP)

Siehe Punktmatrix-Tabelle.

[4]-2. Funktionsgrenzen

(1) Einstellung der Funktionsgrenzen bei der Bedienung (Operation Lock)

- Zur Umschaltung der Einstellung drücken Sie die Taste [⊖ ON/OFF] ⊕.
① no1 : Die Einstellung der Bedienungssperre (Operation Lock) gilt für alle Tasten außer der [⊖ ON/OFF]-Taste.
② no2 : Die Einstellung der Bedienungssperre gilt für alle Tasten.
③ OFF (Anfängliche Einstellungswert): Die Einstellung der Bedienungssperre wird nicht vorgenommen.
- * Damit die Bedienungssperre (Operation Lock) in der normalen Anzeige gültig ist, müssen Sie die [FILTER]-Taste gedrückt halten und währenddessen die Taste [⊖ ON/OFF] zwei Sekunden lang drücken, nachdem Sie die obige Einstellung durchgeführt haben.

(2) Einstellung der Benutzung der Betriebsart Automatisch

Wenn die Fernbedienung an einem Gerät angeschlossen ist, bei dem ein automatischer Betrieb möglich ist, können die folgenden Einstellungen vorgenommen werden.

- Zur Umschaltung der Einstellung drücken Sie die Taste [⊖ ON/OFF] ⊕.
① ON (Anfängliche Einstellungswert):
Die Betriebsart Automatisch wird angezeigt, wenn diese Betriebsart ausgewählt wird.
② OFF: Die Betriebsart Automatisch wird nicht angezeigt, wenn diese Betriebsart ausgewählt wird.

(3) Einstellung der Temperaturgrenzen

Nach dieser Einstellung kann die Temperatur im eingestellten Bereich verändert werden.

- Zur Umschaltung der Einstellung drücken Sie die Taste [⊖ ON/OFF] ⊕.
① Limit Kühl Temp : Der Temperaturbereich kann in der Betriebsart Kühlen/Trocknen geändert werden.
② Limit Heiz Temp : Der Temperaturbereich kann in der Betriebsart Heizen geändert werden.
③ Limit Auto Temp : Der Temperaturbereich kann in der Betriebsart Automatisch geändert werden.
④ OFF (Anfangseinstellung):
Die Temperaturbereichsgrenzen sind nicht aktiv.
- * Wenn eine andere Einstellung als OFF gewählt wird, werden die Temperaturbereichsgrenzen für Kühlen, Heizen und automatischen Betrieb gleichzeitig eingestellt. Der Bereich kann jedoch nicht begrenzt werden, wenn der eingestellte Temperaturbereich sich nicht geändert hat.
- Um die Temperatur zu erhöhen oder zu verringern, drücken Sie die Taste [⬆ TEMP. (▽) oder (Δ)] ⊕.
- Um die Obergrenze und die Untergrenze einzustellen, drücken Sie die Taste [⬆, ⬇] ⊕ (Gebläsegeschwindigkeit). Die ausgewählte Einstellung blinkt, und die Temperatur kann eingestellt werden.
- Einstellbarer Bereich
Betriebsart Kühlen/Trocknen:
Untergrenze: 19°C bis 30°C Obergrenze: 30°C bis 19°C
Betriebsart Heizen:
Untergrenze: 17°C bis 28°C Obergrenze: 28°C bis 17°C
Betriebsart Automatisch:
Untergrenze: 19°C bis 28°C Obergrenze: 28°C bis 19°C

[4]-3. Einstellen der Auswahl der Betriebsart

(1) Haupt-/Nebenfunktion der Fernbedienung

- Zur Umschaltung der Einstellung drücken Sie die Taste [⊖ ON/OFF] ⊕.
① Haupt : Die Fernbedienung fungiert als Hauptfernbedienung.
② Neben: Die Fernbedienung fungiert als Nebenfernbedienung.

(2) Benutzung der Uhreinstellung

- Zur Umschaltung der Einstellung drücken Sie die Taste [⊖ ON/OFF] ⊕.
① ON : Die Clock-Funktion kann benutzt werden.
② OFF : Die Clock-Funktion kann nicht benutzt werden.

(3) Einstellung der Timer-Funktion

- Zur Umschaltung der Einstellung drücken Sie die Taste [⊖ ON/OFF] ⊕ (Wählen Sie einen der folgenden Einträge aus.).
① Wochenzeit schalt uhr (Anfängliche Einstellungswert):
Der Wochen-Timer kann benutzt werden.
② Auto Zeit funktion Aus : Der Auto-Off-Timer kann benutzt werden.
③ Einfache zeit funktion : Der einfache Timer kann benutzt werden.
④ Zeitschaltuhr Aus : Der Timer-Modus kann nicht benutzt werden.
- * Wenn die Verwendung der Clock-Einstellung auf OFF steht, kann "Wochenzeit schalt uhr" nicht benutzt werden.

(4) Kontaktnummer für den Fall von Fehlfunktionen

- Zur Umschaltung der Einstellung drücken Sie die Taste [⊖ ON/OFF] ⊕.
① CALL OFF : Die eingestellten Kontaktnummern werden im Falle von Fehlfunktionen nicht angezeigt.
② CALL **** * : Die eingestellten Kontaktnummern werden im Falle von Fehlfunktionen angezeigt.
CALL_ : Die Kontaktnummer kann eingegeben werden, wenn das Display so aussieht wie links gezeigt.
- Eingabe der Kontaktnummern
Zur Eingabe der Kontaktnummern gehen Sie wie folgt vor.
Bewegen Sie den blinkenden Cursor auf die eingestellten Nummern. Drücken Sie die Taste [⬆ TEMP. (▽) und (Δ)] ⊕, um den Cursor nach rechts (links) zu bewegen. Drücken Sie die Taste [⊖ CLOCK (▽) und (Δ)] ⊕, um die Nummern einzustellen.

[4]-4. Einstellung der Anzeige

(1) Temperatureinstellung in °C/°F

- Zur Umschaltung der Einstellung drücken Sie die Taste [⊖ ON/OFF] ⊕.
① °C : Für die Temperatur wird die Einheit Celsius (°C) verwendet.
② °F : Für die Temperatur wird die Einheit Fahrenheit (°F) verwendet.

(2) Einstellung der Anzeige der Luftansaugtemperatur

- Zur Umschaltung der Einstellung drücken Sie die Taste [⊖ ON/OFF] ⊕.
① ON : Die Temperatur der Ansaugluft wird angezeigt.
② OFF : Die Temperatur der Ansaugluft wird nicht angezeigt.

(3) Einstellung der automatischen Kühl-/Heizanzeige

- Zur Umschaltung der Einstellung drücken Sie die Taste [⊖ ON/OFF] ⊕.
① ON : Entweder "Automatic cooling" (Automatisches Kühlen) oder "Automatic heating" (Automatisches Heizen) wird in der Betriebsart Automatisch angezeigt.
② OFF : Nur "Automatic" wird in der Betriebsart Automatisch angezeigt.

8. Funktionsauswahl

[Tabelle Punktmatrix]

Spracheinstellung		English	Germany	Spanish	Russian	Italy	Chinese	French	Japanese
Warten auf Start		PLEASE WAIT	←	←	←	←	←	←	←
Betriebsart	Kühlen	COOL	Kühlen	FRÍO	Холод	COOL	制冷	FROID	冷房
	Trocknen	DRY	Trocknen	DESHUMIDIFICACION	Сушка	DRY	除湿	DESHU	ドライ
	Heizen	HEAT	Heizen	CALOR	Тепло	HEAT	制热	CHAUD	暖房
	Automatik	AUTO	AUTO	AUTOMÁTICO	Авто	AUTO	自动	AUTO	自動
	Automatik (Kühlen)	COOL	Kühlen	FRÍO	Холод	COOL	制冷	FROID	冷房
	Automatik (Heizen)	HEAT	Heizen	CALOR	Тепло	HEAT	制热	CHAUD	暖房
	Gebälse	FAN	Lüfter	VENTILACION	ВЕНТ	VENTILAZIONE	送风	VENTI LATION	送風
	Belüftung	VENTILATION	Gebälsebetrieb	VENTILACION	ВЕНТИЛЯЦИЯ	ARIA ESTERNA	换气	VENTI LATION	換気
Stand By (Voreinstellungen möglich)	STAND BY	STAND BY	CALENTANDO	ОБОГРЕВ: ПАУЗА	STAND BY	准备中	PRE CHAUFFAGE	準備中	
Abtauen	DEFROST	Abtauen	DESCONGE - LACION	ОТТАИВАНИЕ	SBRINA MENTO	除霜中	DEGIVRAGE	霜取中	
Eingestellte Temperatur	SET TEMP	TEMP einstellen	TEMP. CONSIGNA	ЦЕЛЕВАЯ ТЕМПЕРАТУРА	IMPOSTAZIONE TEMPERTURA	设定温度	REGLAGE TEMPERATURE	設定温度	
Lüftergeschwindigkeit	FAN SPEED	Lüfterbeschwindigkeit	VELOCIDAD VENTILADOR	СКОРОСТЬ ВЕНТИАТОРА	VELOCITA' VENTILATORE	风速	VITESSE DE VENTILATION	風速	
Nicht verwendete Taste	NOT AVAILABLE	Nicht verfügbar	NO DISPONIBLE	НЕ ДОСТУПНО	NON DISPONIBILE	无效按钮	NON DISPONIBLE	無効ボタン	
Prüfen (Fehler)	CHECK	Prüfen	COMPROBAR	ПРОВЕРКА	CHECK	检查	CONTROLE	点検	
Testlauf	TEST RUN	Testbetrieb	TEST FUNCIONAMIENTO	ТЕСТОВЫЙ ЗАПУСК	TEST RUN	试运行	TEST	試運転	
Selbsttest	SELF CHECK	Selbstdiagnose	AUTO REVISION	САМОДИАГНОСТИКА	SELF CHECK	自我诊断	AUTO CONTRÔLE	自己診断	
Auswahl der Gerätefunktion	FUNCTION SELECTION	Funktion auswählen	SELECCIÓN DE FUNCIÓN	ВЫБОР ФУНКЦИИ	SELEZIONE FUNZIONI	功能选择	SELECTION FONCTIONS	メニュー選択	
Lüfterstufen wählen	SETTING OF VENTILATION	Lüfterstufen wählen	CONFIG. VENTILACION	НАСТРОЙКА ВЕНТИЛЯЦИИ	IMPOSTAZIONE ARIA ESTERNA	换气设定	SELECTION VENTILATION	換気設定	

Spracheinstellung		English	Germany	Spanish	Russian	Italy	Chinese	French	Japanese
Sprache ändern		CHANGE LANGUAGE	←	←	←	←	←	←	←
Funktion auswählen		FUNCTION SELECTION	Funktion auswählen	SELECCIÓN DE FUNCIONES	ВЫБОР ФУНКЦИИ	SELEZIONE FUNZIONI	功能限制	SELECTION FONCTIONS	メニュー制限
Einschränkung der Bedienungs-funktionen		LOCKING FUNCTION	Sperre - Funktion	FUNCION BLOQUEADA	ФУНКЦИЯ БЛОКИРОВКИ	BLOCCO FUNZIONI	操作限制	BLOCAGE FONCTIONS	操作ロック
Betriebsart Automatisch wählen		SELECT AUTOMODE	Auswahl autobetrieb	SELECCIÓN MODO AUTO	ВЫБОР РЕЖИМА АВТО	SELEZIONE MODO AUTO	自动模式	SELECTION DU MODO AUTO	自動モード
Temperaturbereichsgrenzen einstellen		LIMIT TEMP FUNCTION	Limit Temp Funktion	LIMIT TEMP CONSIGNA	ОГРАНИЧЕННЕ УСТ.ТЕМПЕРАТ	LIMITAZIONE TEMPERATURA	温度限制	LIMITATION TEMPERATURE	温度制限
Verwendung der automatischen Filteranheberpanel Auf/Ab-Betriebsmodus-Einstellung		SET	←	←	←	←	←	←	←
Verwendung der Festluftstromrichtungsmodus-Einstellung		SET	←	←	←	←	←	←	←
Temperatur in Betriebsart Kühlen/Tag begrenzen		LIMIT TEMP COOL MODE	Limit Kühl Temp	LIMIT TEMP MODO FRIO	ОГРАНИЧЕНО Охлаждение	LIMITAZIONE MODO COOL	制冷范围	LIMITE TEMP MODE FROID	制冷范围
Temperatur in Betriebsart Heizen begrenzen		LIMIT TEMP HEAT MODE	Limit Heiz Temp	LIMIT TEMP MODO CALOR	ОГРАНИЧЕНО ОБОГРЕВ	LIMITAZIONE MODO HEAT	制热范围	LIMITE TEMP MODE CHAUD	制热范围
Temperatur in Betriebsart Automatisch begrenzen		LIMIT TEMP AUTO MODE	Limit Auto Temp	LIMIT TEMP MODO AUTO	ОГРАНИЧЕН РЕЖИМ АВТО	LIMITAZIONE MODO AUTO	自动范围	LIMITE TEMP MODO AUTO	制自动
Betriebsart auswählen		MODE SELECTION	Betriebsart wählen	SELECCIÓN DE MODO	ВЫБОР РЕЖИМА	SELEZIONE MODO	基本模式	SELECTION DU MODO	基本メニュー
Fernbedienung auf MAIN (HAUPT) einstellen		CONTROLLER MAIN	Hauptcontroller	CONTROL PRINCIPAL	ОСНОВНОЙ ПУЛЬТ	CONTROLLO MAIN	遥控主	TELECOMMANDE MANTRE	リモコン主
Fernbedienung auf SUB (NEBEN) einstellen		CONTROLLER SUB	Nebencontroller	CONTROL SECUNDARIO	ДОПОЛНИТЕЛЬНЫЙ ПУЛЬТ	CONTROLLO SUB	遥控辅	TELECOMMANDE ESCLAVE	リモコン主副
Uhreinstellung benutzen		CLOCK	Uhr	RELOJ	ЧАСЫ	OROLOGIO	时钟	AFFICHAGE HORLOGE	時計
Wochentag und Zeit einstellen		TIME SET	Uhr stellen	CONFIG RELOJ	ЧАСЫ: УСТ.	OROLOGIO	时间	HORLOGE	トクイセツテイ
Timer einstellen		TIMER SET	Zeit schaltuhr	TEMPORIZA - DOR	ТАЙМЕР: УСТ.	TIMER	定时器	PROG HORAIRE	タイマーセツテイ
Timer anzeigen		TIMER MONITOR	Uhrzeit Anzeige	VISUALIZAR TEMPORIZAD.	ПРОСМОТР ТАЙМЕРА	VISUALIZ TIMER	定时器状态	AFFICHAGE PROG HORAIRE	タイマーモニター
Wöchentlicher Timer		WEEKLY TIMER	Wochenzeit schaltuhr	TEMPORIZA - DOR SEMANAL	НЕДЕЛЬНЫЙ ТАЙМЕР	TIMER SETTIMANALE	每周定时器	PROG HEBDO MADAIRE	タイマー週間
Betriebsart Timer aus		TIMER MODE OFF	Zeit schaltuhr AUS	TEMPORIZA - DOR APAGADO	ТАЙМЕР ВЫКЛ.	TIMER OFF	定时器无效	PROG HORAIRE INACTIF	タイマー無効
Timer für automatisches Ausschalten		AUTO OFF TIMER	AUTO Zeit funktion AUS	APAGADO AUTOMÁTICO	АВТОМАТИЧ. ПО ТАЙМЕРУ	AUTO OFF TIMER	解除定时	PROG HORAIRE ARRET AUTO	タイマーアウツオフ
Einfacher Timer		SIMPLE TIMER	Einfache Zeit funktion	TEMPORIZA - DOR SIMPLE	ПРОСТОЙ ТАЙМЕР	TIMER SEMPLIFICATO	简易定时器	PROG HORAIRE SIMPLIFE	タイマーカンイ
Kontaktnummer bei Fehlern		CALL	←	←	←	←	←	←	←
Anderung anzeigen		DISP MODE SETTING	Anzeige Betriebsart	MOSTRAR MODO	НАСТРОЙКА ИНА РЕЖИМА	IMPOSTAZIONE MODO DISPLAY	转换表示	AFFICHAGE SOUS MENU	表示切替
Einstellung °C/°F für Temperaturanzeige		TEMP MODE	Wechsel	TEMPERADOS	ЕДИН.ТЕМПЕРАТУРЫ	TEMPERATURA	温度	TEMPERATURE	温度

8. Funktionsauswahl

Spracheinstellung	English	Germany	Spanish	Russian	Italy	Chinese	French	Japanese
Einstellung für Anzeige der Umgebungstemperatur	ROOM TEMP DISP SELECT	ROOM TEMP SEWONIT	MOSTRAR TEMP	ПОКАЗЫВАТЬ TEMP. В КОМ.	TEMPERATURA AMBIENTE	吸入温度	TEMPERATURE AMBIANTE	室温表示
Einstellung für Anzeige bei automatischem Kühlen/Heizen	AUTO MODE DISP C/H	Auto Betrieb C/H	MOSTRAR F/C EN AUTO	НАД. Т/Х В РЕЖИМЕ АВТО	AUTO C/H	自動表示	AFFICHAGE AUTO F/C	自動表示

9. Notbetrieb bei schnurloser Fernbedienung (Option)

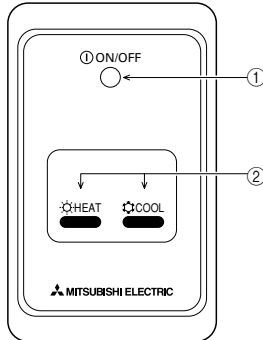

① **ON/OFF (EIN/AUS)-Lampe** (leuchtet, wenn die Einheit in Betrieb ist; leuchtet nicht, wenn die Einheit außer Betrieb ist)

② **Notbetrieb**

Wenn die Fernbedienung nicht korrekt betrieben wird, verwenden Sie die Tasten COOL (KÜHLEN) oder HEAT (HEIZEN) an der Signalempfangseinheit, um die Einheit ein- bzw. auszuschalten. Bei reinen Kühleinheiten wird durch das Drücken der Taste HEAT (HEIZEN) der Ventilator ein- bzw. ausgeschaltet.

Durch Drücken der Tasten COOL (KÜHLEN) oder HEAT (HEIZEN) werden die folgenden Einstellungen gewählt.

Betriebsmodus	COOL (KÜHLEN)	HEAT (HEIZEN)
Voreingestellte Temperatur	24 °C/75 °F	24 °C/75 °F
Ventilatorgeschwindigkeit	Hoch	Hoch

10. Pflege und Reinigung

► Reinigung der Filter

- Die Filter mit einem Staubsauger reinigen. Wenn Sie keinen Staubsauger besitzen, den Schmutz und Staub durch Klopfen der Filter auf einen harten Gegenstand hinaus befördern.
- Wenn die Filter besonders schmutzig sind, diese in lauwarmem Wasser auswaschen. Sorgfältig darauf achten, das Waschmittel gründlich auszuspülen und die Filter vor dem Wiedereinsetzen in die Anlage vollständig trocknen lassen.

⚠ Vorsicht:

- Die Filter nicht in direktem Sonnenlicht oder unter Verwendung einer Wärmequelle, wie etwa einer Elektroheizung, trocknen: sie können sich dadurch verformen.
- Die Filter nicht in heißem Wasser (mehr als 50°C) waschen, da sie sich sonst verformen können.
- Dafür sorgen, daß die Luftfilter immer installiert sind. Der Betrieb der Anlage ohne Luftfilter kann zu Fehlfunktionen führen.

⚠ Vorsicht:

- Zur Reinigung muß unbedingt der Betrieb eingestellt und die Stromversorgung ausgeschaltet werden.
- Jede Inneneinheit hat Filter, um Staub aus der angesaugten Luft zu entfernen. Reinigen Sie die Filter unter Bezug auf die folgende Abbildung.

► Filter entfernen

⚠ Vorsicht:

- Bei Entfernen des Filters Vorsichtsmaßnahmen treffen, um die Augen vor dem Staub zu schützen. Außerdem darauf achten, nicht zu fallen, falls für diese Aufgabe ein Hocker benutzt werden muß.
- Wenn der Filter entfernt ist, die metallenen Bauteile im Inneren der Inneneinheit nicht berühren; andernfalls können Sie sich verletzen.

■ PEAD-RP-JA(L)Q

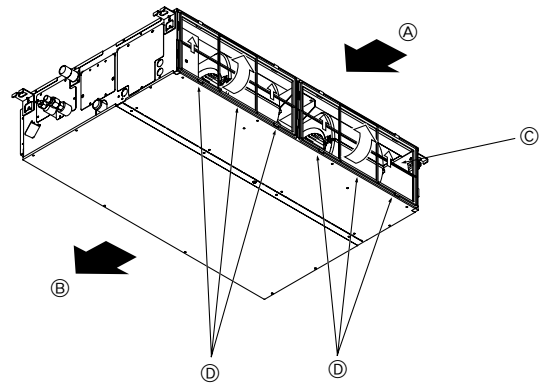

- Den Filterknopf anheben und ziehen.

Ⓐ Lufteinlaß Ⓑ Luftausgang Ⓒ Filter Ⓓ Knopf

11. Fehlerbehebung

Probleme?	Hier ist die Lösung. (Gerät arbeitet normal.)
Klimaanlage heizt bzw. kühlt schlecht.	<ul style="list-style-type: none"> ■ Reinigen Sie den Filter. (Bei verschmutztem oder blockiertem Filter wird der Luftstrom behindert.) ■ Prüfen Sie die Temperaturanpassung und passen Sie die eingestellte Temperatur an. ■ Stellen Sie sicher, dass um das Außengerät herum genügend Freiraum ist. Ist der Luften- oder Luftauslass des Innengeräts blockiert? ■ Wurde eine Tür oder ein Fenster offen stehen gelassen?
Beim Anlaufen des Heizvorgangs dauert es eine Zeit, bis warme Luft vom Innengerät abgegeben wird.	<ul style="list-style-type: none"> ■ Erst wenn das Innengerät sich ausreichend erwärmt hat, bläst es warme Luft.
In der Betriebsart Heizen stoppt die Klimaanlage, bevor die eingestellte Umgebungstemperatur erreicht wurde.	<ul style="list-style-type: none"> ■ Wenn die Außentemperatur gering ist und die Feuchtigkeit hoch, kann sich Eis auf dem Außengerät bilden. Wenn dies geschieht, führt das Außengerät einen Abtauvorgang aus. Normaler Betrieb sollte nach ungefähr 10 Minuten beginnen.
Wenn die Luftstromrichtung geändert wird, bewegen sich die Klappen auf und ab über die eingestellte Position hinaus, bevor sie schließlich in der eingestellten Position stoppen.	<ul style="list-style-type: none"> ■ Wenn die Luftstromrichtung geändert wird, bewegen sich die Klappen in die eingestellte Position, nachdem die Grundstellung erkannt wurde.
Gelegentlich ist ein Geräusch wie fließendes Wasser oder ein Zischen zu hören.	<ul style="list-style-type: none"> ■ Diese Geräusche entstehen, wenn Kältemittel in der Klimaanlage fließt oder wenn sich der Kältemitteldurchfluss ändert.
Ein Knarren oder Quietschen ist zu hören.	<ul style="list-style-type: none"> ■ Diese Geräusche werden durch Teile verursacht, die aneinander reiben aufgrund von Ausdehnung und Zusammenziehen bei Temperaturänderungen.
Der Raum wird von einem unangenehmen Geruch durchströmt.	<ul style="list-style-type: none"> ■ Das Innengerät saugt Luft ein, die mit den Ausdünstungen der Wände, Teppiche und Möbel durchsetzt ist, sowie mit Gerüchen, die sich in Kleidung befinden, und bläst diese Luft anschließend zurück in den Raum.
Das Innengerät strömt einen weißen Nebel oder Dampf aus.	<ul style="list-style-type: none"> ■ Wenn Innentemperatur und Feuchtigkeit hoch sind, kann es bei Betriebsbeginn zu dieser Erscheinung kommen. ■ In der Betriebsart Abtauen kann ein kühler Luftstrom nach unten blasen und wie Nebel erscheinen.
Das Außengerät strömt Wasser oder Dampf aus.	<ul style="list-style-type: none"> ■ In der Betriebsart Kühlen kann sich Wasser bilden und von kalten Rohren und Verbindungen tropfen. ■ In der Betriebsart Heizen kann sich Wasser bilden und vom Wärmetauscher heruntertropfen. ■ In der Betriebsart Abtauen verdunstet Wasser auf dem Wärmetauscher und Wasserdampf kann ausströmen.
Die Betriebsanzeige erscheint nicht im Display der Fernbedienung.	<ul style="list-style-type: none"> ■ Schalten Sie den Netzschalter ein. "☉" erscheint im Display der Fernbedienung.
"☉" erscheint im Display der Fernbedienung.	<ul style="list-style-type: none"> ■ Bei Zentralsteuerung erscheint "☉" im Display der Fernbedienung und der Klimaanlagebetrieb kann mit der Fernbedienung weder aufgenommen noch gestoppt werden.
Wenn die Klimaanlage erneut gestartet wird kurz nachdem sie ausgeschaltet wurde, lässt sie sich auch durch Drücken auf die Taste ON/OFF (EIN/AUS) nicht einschalten.	<ul style="list-style-type: none"> ■ Warten Sie etwa drei Minuten. (Der Betrieb wurde zum Schutz der Klimaanlage eingestellt.)
Die Klimaanlage schaltet sich ein, ohne dass die Taste ON/OFF (EIN/AUS) gedrückt wurde.	<ul style="list-style-type: none"> ■ Ist der Timer zum Einschalten gesetzt? Drücken Sie auf ON/OFF, um das Gerät auszuschalten. ■ Ist die Klimaanlage an eine zentrale Fernbedienung angeschlossen? Wenden Sie sich an die betreffenden Personen, die die Klimaanlage steuern. ■ Erscheint "☉" im Display der Fernbedienung? Wenden Sie sich an die betreffenden Personen, die die Klimaanlage steuern. ■ Wurde die automatische Wiederherstellung nach Stromausfällen eingestellt? Drücken Sie auf ON/OFF, um das Gerät auszuschalten.
Die Klimaanlage schaltet sich aus, ohne dass die Taste ON/OFF (EIN/AUS) gedrückt wurde.	<ul style="list-style-type: none"> ■ Ist der Timer zum Ausschalten gesetzt? Drücken Sie auf ON/OFF, um das Gerät wieder einzuschalten. ■ Ist die Klimaanlage an eine zentrale Fernbedienung angeschlossen? Wenden Sie sich an die betreffenden Personen, die die Klimaanlage steuern. ■ Erscheint "☉" im Display der Fernbedienung? Wenden Sie sich an die betreffenden Personen, die die Klimaanlage steuern.
Timerfunktion der Fernbedienung kann nicht eingestellt werden.	<ul style="list-style-type: none"> ■ Sind die Timereinstellungen unzulässig? Wenn der Timer eingestellt werden kann, erscheint WEEKLY, SIMPLE oder AUTO OFF im Display der Fernbedienung.
"PLEASE WAIT" (BITTE WARTEN) erscheint im Display der Fernbedienung.	<ul style="list-style-type: none"> ■ Die anfänglichen Einstellungen werden vorgenommen. Warten Sie etwa 3 Minuten.
Ein Fehlercode erscheint im Display der Fernbedienung.	<ul style="list-style-type: none"> ■ Die Schutzvorrichtungen haben zum Schutz der Klimaanlage eingegriffen. ■ Versuchen Sie nicht, das Gerät selbst zu reparieren. Schalten Sie den Netzschalter sofort aus und wenden Sie sich an Ihren Händler. Teilen Sie dem Händler den Modellnamen und die Informationen mit, die im Display der Fernbedienung angezeigt wurden.
Ablaufendes Wasser oder das Geräusch eines sich drehenden Motors sind zu hören.	<ul style="list-style-type: none"> ■ Wenn der Kühlvorgang stoppt, läuft die Entleerungspumpe und stoppt dann. Warten Sie etwa 3 Minuten.
Die Lüfterdrehzahl ändert sich selbst dann, wenn die Einstellung nicht geändert wurde.	<ul style="list-style-type: none"> ■ Das Klimagerät erhöht die Lüfterdrehzahl langsam von einer niedrigeren auf die eingestellte Stufe, um den Austritt kalter Luft zu Beginn des Heizbetriebs zu verhindern. Um den Lüftermotor zu schützen, wird die Lüfterdrehzahl auch dann reduziert, wenn die Rücklufttemperatur oder die Lüfterdrehzahl zu hoch wird.

11. Fehlerbehebung

Probleme?	Hier ist die Lösung. (Gerät arbeitet normal.)												
<p>Es wird mehr Lärm erzeugt als in den technischen Daten angegeben.</p>	<p>■ Der Geräuschpegel im Innenbetrieb wird durch die akustischen Eigenschaften des einzelnen Raumes wie in der nachfolgenden Tabelle aufgeführt beeinflusst und kann höher sein als die Spezifikation, die in einem Raum ohne Hall gemessen wurde.</p> <table border="1" data-bbox="836 293 1493 461"> <thead> <tr> <th></th> <th>Schallschluckende Räume</th> <th>Normale Räume</th> <th>Nicht schallschluckende Räume</th> </tr> </thead> <tbody> <tr> <td>Aufstellbeispiele</td> <td>Sendesaal, Musikraum etc.</td> <td>Empfangszimmer, Hotelloobby etc.</td> <td>Büro, Hotelzimmer</td> </tr> <tr> <td>Geräuschpegel</td> <td>3 bis 7 dB</td> <td>6 bis 10 dB</td> <td>9 bis 13 dB</td> </tr> </tbody> </table>		Schallschluckende Räume	Normale Räume	Nicht schallschluckende Räume	Aufstellbeispiele	Sendesaal, Musikraum etc.	Empfangszimmer, Hotelloobby etc.	Büro, Hotelzimmer	Geräuschpegel	3 bis 7 dB	6 bis 10 dB	9 bis 13 dB
	Schallschluckende Räume	Normale Räume	Nicht schallschluckende Räume										
Aufstellbeispiele	Sendesaal, Musikraum etc.	Empfangszimmer, Hotelloobby etc.	Büro, Hotelzimmer										
Geräuschpegel	3 bis 7 dB	6 bis 10 dB	9 bis 13 dB										
<p>Es wird nichts im Display der Fernbedienung angezeigt, das Display leuchtet nur schwach oder Signale werden vom Innengerät nur empfangen, wenn die Fernbedienung sehr nahe ist.</p>	<p>■ Die Batterien sind schwach. Tauschen Sie die Batterien aus und drücken Sie die Reset-Taste. ■ Wenn auch nach Austausch der Batterien nichts angezeigt wird, stellen Sie sicher, dass die Batterien richtig herum (+, -) eingelegt sind.</p>												
<p>Die Betriebsanzeige in der Nähe des Empfängers für die schnurlose Fernbedienung am Innengerät blinkt.</p>	<p>■ Die Selbstdiagnosefunktion wurde zum Schutz der Klimaanlage aktiviert. ■ Versuchen Sie nicht, das Gerät selbst zu reparieren. Schalten Sie den Netzschalter sofort aus und wenden Sie sich an Ihren Händler. Teilen Sie dem Händler den Modellnamen mit.</p>												

Index

1. Consignes de sécurité	34	7. Autres fonctions	42
2. Nomenclature	34	8. Sélection des fonctions	43
3. Configuration d'écran	37	9. Fonctionnement d'urgence de la télécommande sans fil (option) ...	47
4. Régler le jour de la semaine et l'heure	37	10. Entretien et nettoyage	47
5. Fonctionnement	37	11. Guide de dépannage	48
6. Minuterie	39		

Remarque (Marquage WEEE)



Ce symbole est utilisé uniquement pour les pays de l'UE.

Ce symbole est conforme à la directive 2002/96/EC Article 10 Informations à l'attention des usagers et Annexe IV.

Votre produit Mitsubishi Electric est conçu et fabriqué avec des matériels et des composants de qualité supérieure qui peuvent être recyclés et réutilisés.

Ce symbole signifie que les équipements électriques et électroniques, à la fin de leur durée de service, doivent être éliminés séparément des ordures ménagères. Nous vous prions donc de confier cet équipement à votre centre local de collecte/recyclage.

Dans l'Union Européenne, il existe des systèmes sélectifs de collecte pour les produits électriques et électroniques usagés.

Aidez-nous à conserver l'environnement dans lequel nous vivons !

Remarque :

Dans le présent manuel d'utilisation, l'expression "Télécommande à fil" fait uniquement référence au modèle PAR-21MAA. Pour toute information sur la PAR-30MAA, reportez-vous au livret d'instruction fourni dans la boîte du modèle PAR-30MAA.

1. Consignes de sécurité

- ▶ Avant d'installer le climatiseur, lire attentivement toutes les "Consignes de sécurité".
- ▶ Les "Consignes de sécurité" reprennent des points très importants concernant la sécurité. Veillez bien à les suivre.
- ▶ Veuillez consulter ou obtenir la permission votre compagnie d'électricité avant de connecter votre système.

Symboles utilisés dans le texte

⚠ Avertissement:

Précautions à suivre pour éviter tout danger de blessure ou de décès de l'utilisateur.

⚠ Précaution:

Décrit les précautions qui doivent être prises pour éviter d'endommager l'appareil.

Symboles utilisés dans les illustrations

⚡ : Indique un élément qui doit être mis à la terre.

⚠ Avertissement:

- Cet appareil ne doit pas être installé par l'utilisateur. Demander au revendeur ou à une société agréée de l'installer. Si l'appareil n'est pas correctement installé il peut y avoir un risque de fuite d'eau, d'électrocution ou d'incendie.
- Ne pas marcher sur l'appareil ni y déposer des objets.
- Ne jamais éclabousser l'appareil ni le toucher avec des mains humides. Il pourrait en résulter un risque d'électrocution.
- Ne pas vaporiser de gaz inflammable à proximité de l'appareil sous risque d'incendie.
- Ne pas placer de chauffage au gaz ou tout autre appareil fonctionnant avec une flamme vive là où il serait exposé à l'échappement d'air du climatiseur. Cela risquerait de provoquer une mauvaise combustion.
- Ne pas retirer la face avant ou la protection du ventilateur de l'appareil extérieur pendant son fonctionnement.

⚠ Précaution:

- Ne pas utiliser d'objet pointu pour enfoncer les boutons car cela risquerait d'endommager la commande à distance.
- Ne jamais obstruer les entrées et sorties des appareils extérieurs et intérieurs.

- Si vous remarquez des vibrations ou des bruits particulièrement anormaux, arrêter l'appareil, éteindre l'interrupteur et prendre contact avec le revendeur.
- Ne jamais mettre des doigts, des bâtons, etc. dans les entrées et sorties d'air.
- Si vous sentez des odeurs étranges, arrêter l'appareil, le mettre hors tension et contacter le revendeur. Si vous ne procédez pas de cette façon, il pourrait y avoir risque de panne, d'électrocution ou d'incendie.
- Ne JAMAIS laisser des enfants ou des personnes handicapées utiliser le climatiseur sans surveillance.
- Toujours surveiller que les jeunes enfants ne jouent pas avec le climatiseur.
- Si le gaz de réfrigérant fuit, arrêter le fonctionnement du climatiseur, aérer convenablement la pièce et prendre contact avec le revendeur.

Rangement de l'appareil

Lorsque vous devez ranger l'appareil, veuillez consulter votre revendeur.

2. Nomenclature

■ Unité interne

	PEAD-RP-JA(L)Q
Modes du ventilateur	3 modes
Ailette	—
Louvre	—
Filtre	Normal
Témoin de nettoyage du filtre	—

■ PEAD-RP-JA(L)Q

Dissimulé dans le plafond

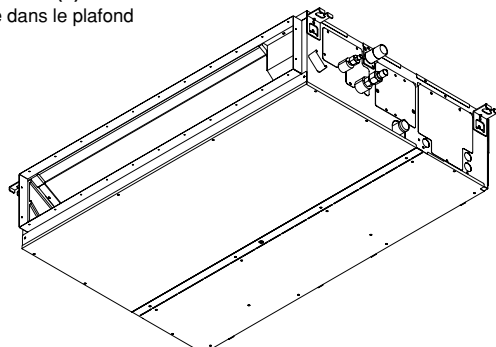

2. Nomenclature

■ Pour la télécommande à fil (PAR-21MAA option)

Section de l'affichage

Pour cette explication, toutes les parties de l'affichage sont montrées allumées. Lors du fonctionnement réel, seuls les éléments correspondants seront allumés.

Indique l'opération en cours

Montre le mode de fonctionnement, etc.
* les affichages peuvent être en plusieurs langues.

Témoin "Commande centrale"

Indique que le fonctionnement de la commande à distance a été désactivée par une commande maîtresse.

Témoin "Programmeur éteint"

Indique que le programmeur est éteint.

Réglage de température

Indique la température souhaitée.

Jour de la semaine

Indique le jour de la semaine.

Affichage heure/programmeur

Affiche l'heure, à moins que le programmeur simple ou arrêt auto soit activé.
Si le programmeur simple ou arrêt auto est en activé, l'affichage indique le temps restant.

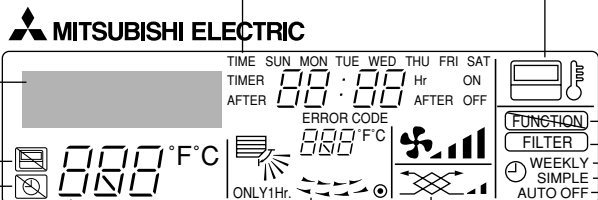

Témoin "Capteur"

S'affiche lors de l'utilisation du capteur de la télécommande.

Indicateur "Verrouillé"

Indique que les boutons de la commande à distance ont été bloqués.

Témoin "Nettoyer le filtre"

S'allume quand il est temps de nettoyer le filtre.

Témoins du programmeur

Ce témoin s'allume quand le programmeur correspondant est en fonction.

Témoin de vitesse du ventilateur

Montre la vitesse sélectionnée pour le ventilateur.

Témoin de ventilation

Apparaît quand l'unité fonctionne en mode Ventilation.

Témoin de montée/descente d'air

Ce témoin \swarrow indique dans quelle direction souffle l'air sortant.

Témoin "une heure seulement"

Il s'affiche si le courant d'air est réglé sur faible et descendant, lors des modes FROID ou SEC. (L'opération varie en fonction du modèle.)
Le témoin s'éteint au bout d'une heure, et à ce moment-là le flux d'air change aussi.

Affichage de température ambiante

Donne la température ambiante. La plage d'affichage de la température de la pièce est comprise entre 8-39 °C. L'affichage clignote si la température descend au-dessous de 8 °C ou monte au-dessus de 39 °C.

Affichage du louver

Montre l'action de la grille de transfert. N'apparaît pas si la grille reste stationnaire.

● (Témoin de marche)

Indique que l'appareil est en marche.

Section de commandes

Boutons de réglage de température

- ▽ Baisser
- △ Monter

Bouton de menu du programmeur (Bouton Monitor/Set)

Bouton de mode (bouton d'entrée)

Boutons de réglage horaire

- ▽ Reculer
- △ Avancer

Bouton marche/arrêt du programmeur (Bouton de réglage de la date)

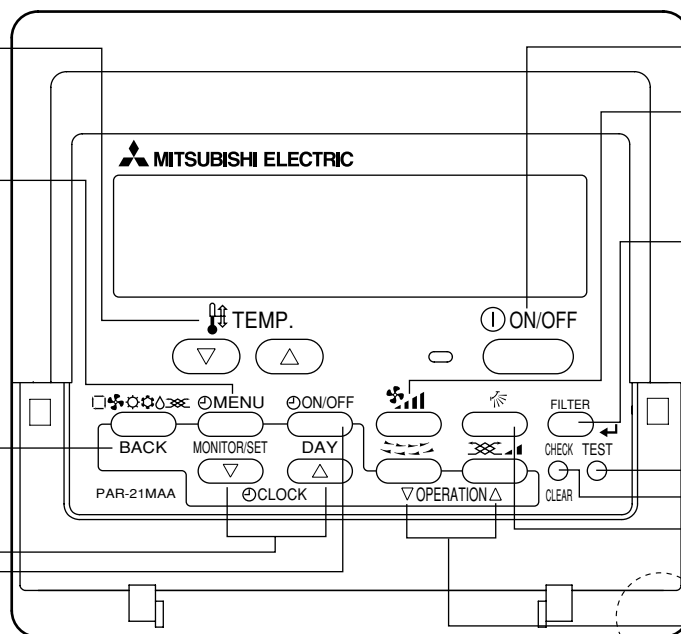
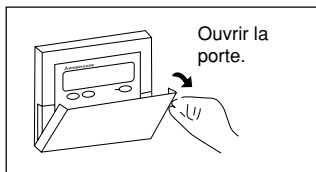

Bouton ON/OFF

Bouton de vitesse du ventilateur

Bouton du filtre (Bouton ↵)

Bouton de test de fonctionnement

Bouton Check (bouton d'effacement)

Bouton de ventilation montante/descendante

Bouton de louver (Bouton opération ▽)

▽ pour la précédente opération

Bouton de ventilation (bouton opération △)

△ pour l'opération suivante

Remarque :

- Message "PLEASE WAIT" (VEUILLEZ PATIENTER)
Ce message s'affiche pendant 3 minutes environ lorsque l'appareil intérieur est alimenté ou suite à une coupure d'électricité.
- Message "NOT AVAILABLE" (INDISPONIBLE)
Ce message s'affiche quand vous appuyez sur une touche pour lancer une fonction qui est indisponible pour cet appareil intérieur.
Si une télécommande unique est utilisée pour contrôler simultanément plusieurs appareils intérieurs de modèle différent, ce message ne s'affichera pas si l'un des appareils intérieurs présente cette fonction.

2. Nomenclature

■ Pour la télécommande sans fil (option)

Touche ON/OFF

Une pression sur cette touche lance le fonctionnement de l'appareil. Une nouvelle pression arrête le fonctionnement de l'appareil.

Touche FAN SPEED (vitesse du ventilateur)

Cette touche permet de régler la vitesse du ventilateur sur lente, moyenne ou élevée.

Touche MODE SELECT (selection de mode)

Cette touche permet d'alternier entre les modes de fonctionnement auto, refroidissement, chauffage et séchage.

Touche CHECK

Touche TEST RUN

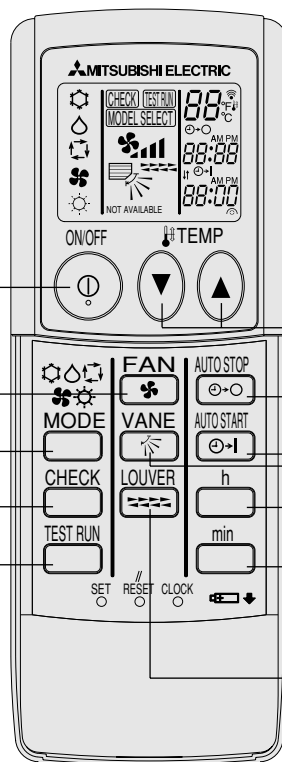

Touche SET TEMPERATURE (reglage de temperature)

La touche SET TEMPERATURE permet de régler la température désirée dans la pièce.

Touche AUTO STOP/AUTO START

Permet de régler les heures de début et de fin du fonctionnement de l'appareil.

Touche VANE CONTROL (commande des ailettes)

Permet de modifier la direction du débit d'air.

Touche h

Utilisé pour régler l'heure actuelle.

Touche min

Utilisé pour régler l'heure actuelle.

Touche LOUVER

Utilisé pour ajuster le flux de l'air.

■ Pour utiliser la télécommande sans fil, pointez-la vers le récepteur de l'appareil intérieur.

■ Si la télécommande est utilisée dans les deux minutes qui suivent l'alimentation de l'appareil intérieur, l'appareil peut émettre deux bips successifs indiquant que le contrôle automatique initial est en cours.

■ L'appareil intérieur émet des bips pour confirmer que le signal transmis par la télécommande a été reçu. Les signaux peuvent être reçus jusqu'à 7 mètres environ en ligne droite à partir de l'appareil intérieur et dans une zone de 45° vers la gauche ou la droite de l'appareil. Cependant, une lumière vive ou fluorescente peut gêner la réception de signaux de l'appareil intérieur.

■ Si le témoin de fonctionnement situé près du récepteur de l'appareil intérieur clignote, ceci signifie que l'appareil doit être inspecté. Consultez votre revendeur pour connaître les modalités d'entretien.

■ Manipulez la télécommande avec précaution ! Ne la faites pas tomber et ne lui infligez pas de chocs violents. De plus, évitez de mouiller la télécommande et ne la laissez pas dans un endroit humide.

■ Pour éviter de chercher la télécommande, placez le support fourni avec la télécommande sur un mur et veillez à replacer la télécommande dans le support après chaque utilisation.

Insertion/remplacement de la pile

1. Retirez le couvercle supérieur, insérez deux piles AAA, puis reposer le couvercle.

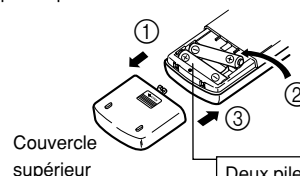

Couvercle supérieur

Deux piles AAA

Insérez d'abord le pôle (-) négatif de chaque pile. Insérez les piles en respectant la polarité indiquée (+, -)!

2. Appuyez sur la touche "Reset" (Réinitialiser).

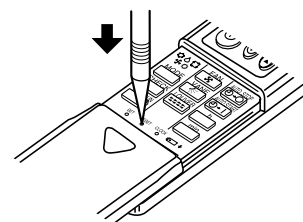

Appuyez sur la touche "Reset" (Réinitialiser) avec un objet dont l'extrémité est étroite.

3. Configuration d'écran

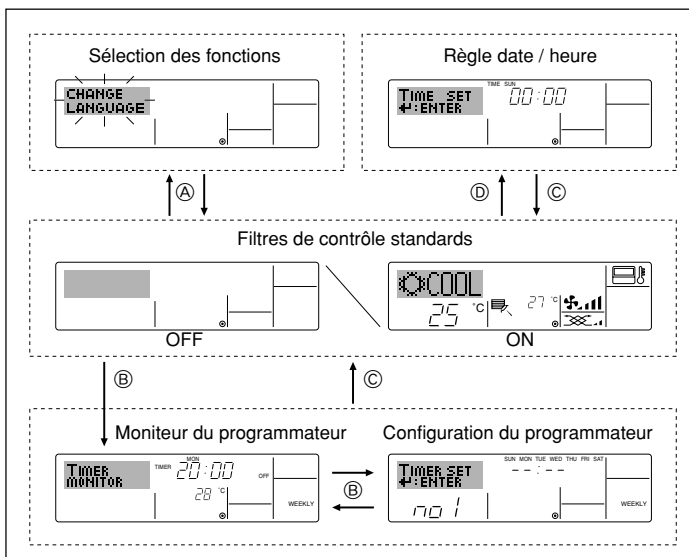

<Types d'écrans>

Le paramétrage de la langue d'affichage peut être modifié pour que le français devienne la langue par défaut en sélectionnant la fonction appropriée sur la télécommande. Voyez la section 8, paragraphe [4]-1 pour modifier la langue. La langue de base est l'Anglais.

- **Sélection des fonctions** : Règle les fonctions et les plages disponibles pour la télécommande (fonctions du programmeur, restrictions de fonctionnement, etc.)
- **Régler date / heure** : Règle le jour de la semaine et l'heure.
- **Écrans de contrôle standards** : Visualise et règle le fonctionnement du système de conditionnement.
- **Moniteur du programmeur** : Affiche le programmeur en place (hebdomadaire, simple ou arrêt automatique)
- **Configuration du programmeur** : Règle le fonctionnement des programmeurs (hebdomadaire, simple ou arrêt automatique)

<Comment changer d'écran>

Pour aller à (A) : Appuyer sur les boutons Mode et On/Off du programmeur durant 2 secondes.

Pour aller à (B) : Appuyez sur le bouton Menu du programmeur.

Pour aller à (C) : Appuyez sur le bouton Mode (Entrée).

Pour aller à (D) : Appuyez sur l'un ou l'autre des boutons de réglage horaire (▽ ou △).

4. Régler le jour de la semaine et l'heure

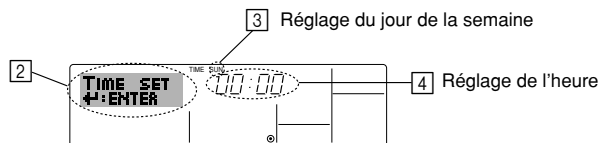
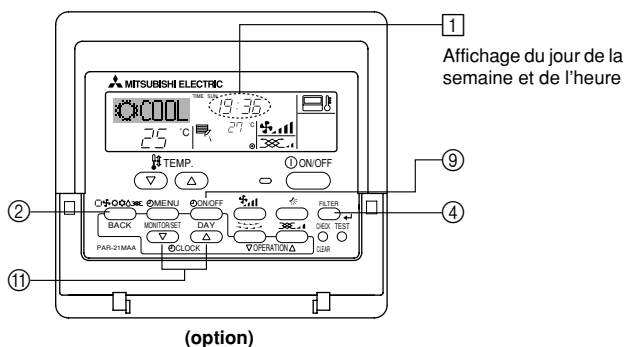

- Appuyez sur le bouton de réglage horaire ▽ ou △ pour appeler l'affichage [2].
- Appuyez sur le bouton [9] Timer On/Off pour régler le jour.
 - * À chaque fois que vous appuyez, vous avancez le jour affiché en [3] : Dim → Lun → ... → Ven → Sam.
- Appuyez sur le bouton de réglage correspondant [11] afin de régler l'heure.
 - * À chaque fois que vous maintenez le bouton appuyé, l'heure (en [4]) augmentera d'abord toutes les minutes, puis toutes les 10 minutes, puis toutes les heures.
- Après avoir effectué les réglages nécessaires des étapes 2 et 3, appuyez sur le bouton [4] Filter ↵ pour valider ces informations.

Remarque :

Le jour et l'heure n'apparaîtront pas si l'horloge a été déconnectée dans la sélection des fonctions.

5. Fonctionnement

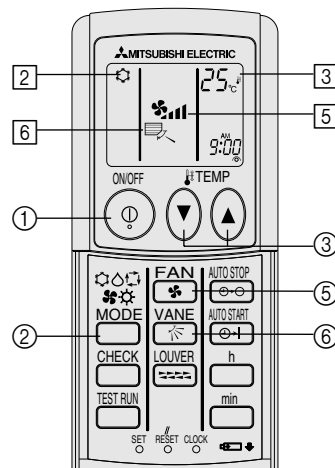
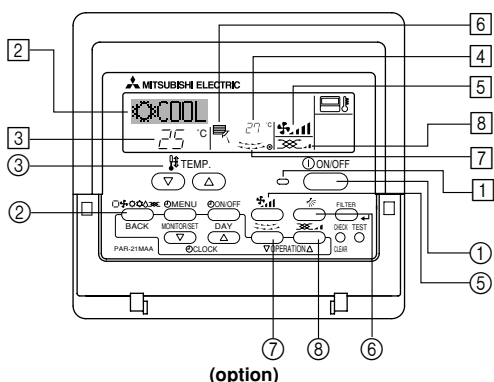

5.1. MARCHE/ARRÊT

<Pour commencer l'opération>

- Appuyez sur le bouton ON/OFF [1].
 - Le témoin de marche [1] et la zone d'affichage s'allument.

Remarque :

- Quand l'unité est relancée, les réglages de base sont les suivants.

		Réglages de télécommande	
Mode		Dernier réglage	
Réglage de température		Dernier réglage	
Vitesse de ventilateur		Dernier réglage	
Air montant/descendant	Mode	COOL ou DRY	Sortie horiz.
		HEAT	Dernier réglage
		FAN	Sortie horiz.

5. Fonctionnement

<Pour arrêter le fonctionnement>

- Appuyez de nouveau sur le bouton ON/OFF ①.
 - Le témoin de marche ① et la zone d'affichage s'éteignent.

Remarque :

Même si vous appuyez sur le bouton ON/OFF immédiatement après avoir arrêté la fonction en cours, le climatiseur ne se remettra en route que trois minutes plus tard. Ceci est une précaution pour éviter l'endommagement de tout composant interne.

5.2. Choix du mode

- Appuyer sur la touche du mode de fonctionnement (☐❄️🌀🔥) ② pour sélectionner le mode de fonctionnement souhaité ②.

- ❄️ Mode de refroidissement
 - 💧 Mode de assèchement
 - 🌀 Mode de soufflerie
 - 🔥 Mode de chauffage
 - ☐ Mode automatique (refroidissement/chauffage)
 - 🌀 Mode de ventilation
- Indiqué uniquement dans les conditions suivantes
Télécommande reliée utilisée
Avec un appareil LOSSNAY branché

Informations concernant les climatiseurs multi-systèmes (Appareil extérieur de la série MXZ)

▶ Les climatiseurs multi-systèmes (avec un appareil extérieur de la série MXZ) permettent de raccorder deux ou davantage d'appareils intérieurs à un appareil extérieur. En fonction de la capacité, plusieurs appareils intérieurs peuvent ainsi fonctionner simultanément.

- Lorsque vous essayez de faire fonctionner simultanément deux ou davantage d'appareils intérieurs reliés à un seul appareil extérieur, un pour le refroidissement et l'autre pour le chauffage, le mode de fonctionnement sélectionné sera celui de l'appareil intérieur qui a été mis en fonctionnement en premier. Les autres appareils intérieurs qui doivent se mettre en marche ultérieurement ne fonctionnent pas ; un voyant clignotant indique un état de fonctionnement. Dans ce cas, régler tous les appareils intérieurs sur le même mode de fonctionnement.
- Il se peut que l'unité intérieure, qui fonctionne en mode AUTO (AUTO), ne puisse passer en mode (REFROIDISSEMENT ↔ CHAUFFAGE) et se mette en veille.
- Lorsque l'appareil intérieur se met en fonctionnement alors que le dégivrage de l'appareil extérieur est en cours, il faut laisser passer quelques minutes (max. environ 15 minutes) avant que l'appareil ne souffle de l'air chaud.
- Lorsque l'appareil fonctionne en mode chauffage, si le dessus de l'appareil chauffe ou que vous entendez le flux de gaz à l'intérieur, cette situation n'a rien d'anormal. Le gaz réfrigérant circule en effet de manière continue dans l'appareil intérieur même si celui-ci ne fonctionne pas.

Fonctionnement automatique

- En fonction de la température définie préalablement, l'opération de refroidissement débutera si la température de la pièce est trop élevée ; à l'inverse, l'opération de chauffage débutera si la température de la pièce est trop basse.
- En mode de fonctionnement automatique, le climatiseur passera en mode de refroidissement si la température de la pièce varie et affiche 2 °C ou plus au-dessus de la température définie pendant 15 minutes. De la même façon, le climatiseur passera en mode de chauffage si la température de la pièce affiche 2 °C ou plus au-dessous de la température définie pendant 15 minutes.

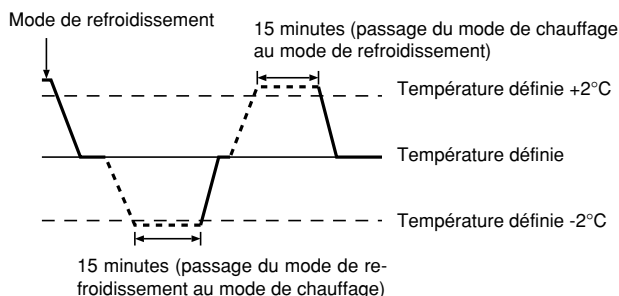

- La température de la pièce étant ajustée automatiquement de façon à rester stable, l'opération de refroidissement se met en marche à quelques degrés au-dessus, et l'opération de chauffage à quelques degrés au-dessous, de la température définie lorsque cette dernière est atteinte (fonction automatique d'économie d'énergie).

5.3. Réglage de la température

▶ Pour réduire la température ambiante:

Appuyer sur le bouton ③ pour sélectionner la température désirée. La température sélectionnée est affichée ③.

- A chaque fois que vous appuyez sur le bouton, la valeur de la température baisse de 1 °C.

▶ Pour augmenter la température ambiante:

Appuyer sur le bouton ④ pour sélectionner la température désirée. La température sélectionnée est affichée ③.

- A chaque fois que vous appuyez sur le bouton, la valeur de la température baisse de 1 °C.

- Plages de températures à votre disposition:

Rafraîchissement et Assèchement: 19 - 30 °C
Chauffage: 17 - 28 °C
Automatique: 19 - 28 °C

- L'affichage clignote sur 8 °C ou 39 °C pour signaler que la température de la pièce est inférieure ou supérieure à la température affichée.

5.4. Réglage de la vitesse du ventilateur

- Appuyer sur le bouton ⑤ pour sélectionner la vitesse du ventilateur désirée.

- A chaque fois que vous appuyez sur le bouton, les options disponibles changent en même temps que l'affichage ⑤ sur la télécommande, de la manière suivante.

Vitesse de ventilateur	Affichage de la télécommande			
	Faible (Low)	Moyenne	Elevée (High)	Automatique
3 vitesses	(🌀) ↓ 🌀	(🌀) → 🌀	(🌀) ↑ 🌀	🌀

5. Fonctionnement

L'affichage et la vitesse de ventilation de l'appareil différeront dans les cas suivants :

- Lorsque les indications STAND BY (veilleuse) et DEFROST (dégivrage) sont affichées.
- Juste après la mise en marche du mode de chauffage (en attendant de passer à un autre mode).
- Lorsque la température de la pièce est supérieure au réglage de température de l'appareil qui fonctionne en mode de chauffage.
- Lors de l'opération de déshumidification, le ventilateur intérieur se met automatiquement sur faible vitesse et il est alors impossible de changer de vitesse.
- Lorsque la température de l'échangeur thermique est basse en mode de chauffage (par ex., juste après le lancement de l'opération de chauffage).

Remarque :

- Dans les cas suivants, la vitesse de ventilation actuelle générée par l'unité différera de la vitesse indiquée au niveau de la commande à distance.
 1. Quand l'affichage indique "ATTENTE" ou "DEGIVRE".
 2. Lorsque la température de l'échangeur thermique est basse en mode de chauffage. (par ex. immédiatement après le lancement de l'opération de chauffage)
 3. En mode CHAUFFAGE, quand la température ambiante dans la pièce est supérieure à la température réglée.
 4. Quand l'unité est en mode SEC.

5.5. Ventilation

► Pour les appareils combinés LOSSNAY

5.5.1. Pour la télécommande à fil

- Pour lancer le ventilateur conjointement à l'unité intérieure :
 - Appuyez sur le bouton ON/OFF ①.
 - Quand l'indication de ventilation apparaît à l'écran (en ⑧). Le ventilateur sera désormais lancé automatiquement à chaque fois que l'unité intérieure démarrera.
- Pour faire fonctionner le ventilateur indépendamment :
 - Appuyez sur le bouton Mode ② jusqu'à ce que  apparaisse à l'affichage. Cela lancera le ventilateur.
- Changer la force du ventilateur :
 - Appuyez sur le bouton de ventilation ③ autant que nécessaire.
 - À chaque fois que vous appuyez sur le bouton, vous changez le réglage comme indiqué ci-dessous.



5.5.2. Pour la télécommande sans fil

- Le ventilateur fonctionne automatiquement lorsque l'unité intérieure est allumée.
- Aucune indication sur la télécommande sans fil.

6. Minuterie

6.1. Pour la télécommande à fil (option)

Vous pouvez utiliser la sélection des fonctions pour sélectionner le type de programmeur, entre les trois disponibles. ① Hebdomadaire, ② Simple, ou ③ Arrêt auto.

6.1.1. Minuterie hebdomadaire

- Le programmeur hebdomadaire peut servir à régler les huit opérations pour chaque jour de la semaine.
 - Chaque opération permet l'une ou l'autre des fonctions suivantes : Programmeur Marche/Arrêt avec un réglage de température ou programmeur Marche/Arrêt seulement, ou réglage de température seulement.
 - À l'heure dite, le conditionneur d'air effectue l'action programmée.

■ La précision horaire de ce programmeur est de 1 minute.

Remarque :

1. Les programmeurs hebdomadaire / simple / Arrêt auto ne peuvent être utilisés en même temps.
2. Le programmeur hebdomadaire ne fonctionne pas dans les conditions suivantes.

La fonction de temporisateur est désactivée ; le système est dans un état anormal ; une exécution de test est en cours ; la télécommande est soumise à un auto-diagnostic ou à un diagnostic externe ; l'utilisateur est en train de définir une fonction ; l'utilisateur est en train de régler le temporisateur ; l'utilisateur est en train de régler l'heure ou le jour de la semaine ; le système est sous commande centralisée. (Précisément, le système n'exécute pas les opérations (allumage, extinction ou réglage de la température) désactivées dans ces situations.)

N° de fonctionnement

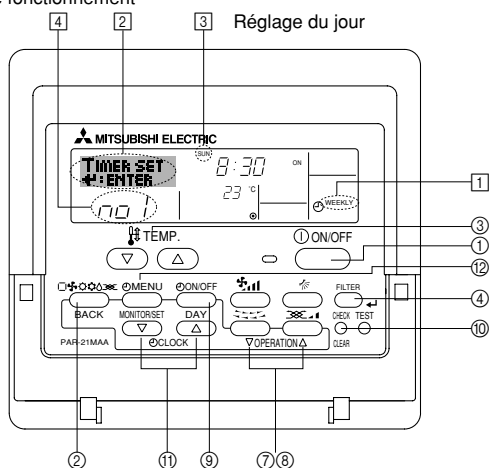

<Comment régler le programmeur hebdomadaire>

1. Assurez-vous que vous êtes sur l'écran de contrôle standard, et que le témoin du programmeur hebdomadaire ① s'affiche.
2. Appuyez sur le bouton Menu du programmeur ②, de manière à ce que le "Réglage" apparaisse à l'écran (en ②). (Notez qu'à chaque fois que vous appuyez sur le bouton, vous passez de "Réglage" à "Moniteur" (moniteur).)

3. Appuyez sur le bouton On/Off du programmeur ④ pour régler le jour. À chaque fois que vous appuyez, vous changez le réglage en ③, selon la séquence suivante : "Dim Lun Mar Mer Jeu Ven Sam" → "Dim" → ... → "Ven" → "Sam" → "Dim Lun Mar Mer Jeu Ven Sam"...
4. Appuyez sur le bouton ⑦ ou ⑧ d'opération ∇ ou ∆ autant de fois que nécessaire pour sélectionner le numéro d'opération approprié (1 à 8) ④.
 - * Vos choix aux étapes 3 et 4 sélectionneront l'une des cellules de la matrice affichée ci-dessous. (l'affichage de la commande à distance à gauche montre comment l'affichage devrait apparaître lors du réglage de l'opération 1 pour dimanche aux valeurs indiquées ci-dessous).

Matrice de réglage

N ° d'op.	Sunday	Monday	...	Saturday
No. 1	• 8:30 • ON • 23 °C			
No. 2	• 10:00 • OFF	• 10:00 • OFF	• 10:00 • OFF	• 10:00 • OFF
...				
No. 8				

<Réglage de l'opération 1 pour dimanche>
Démarrer le conditionneur d'air à 8:30, avec la température à 23 °C.

<Réglage de l'opération 2 pour tous les jours>
Éteindre le conditionneur d'air à 10:00.

Remarque :

En réglant le jour sur "Dim Lun Mar Mer Jeu Ven Sam", vous pouvez régler la même opération à effectuer au même moment tous les jours. (Exemple : L'opération 2 ci-dessus, qui est la même pour tous les jours de la semaine.)

<Régler le programmeur hebdomadaire>

Affiche le réglage ⑤ de l'heure

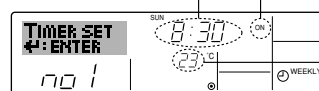

Affiche l'opération choisie (Marche ou Arrêt) de l'heure
* N'apparaît pas si l'opération n'est pas réglée.

5. Appuyez sur le bouton de réglage de l'heure ⑤ approprié autant de fois que nécessaire pour régler l'heure choisie (en ⑤).
 - * Quand vous maintenez le bouton appuyé, l'heure augmentera d'abord toutes les minutes, puis toutes les 10 minutes, puis toutes les heures.
6. Appuyez sur le bouton ON/OFF ① pour sélectionner l'opération choisie (Marche ou Arrêt : marche ou arrêt), en ⑥.
 - * À chaque fois que vous appuyez vous passez au réglage suivant, selon la séquence suivante : aucun affichage (pas de réglage) → "MARCHE" → "ARRÊT".

6. Minuterie

- Appuyez sur le bouton de réglage de température ③ approprié pour régler la température choisie (en ⑦).
- À chaque fois que vous appuyez vous changez le réglage, selon la séquence suivante : aucun affichage (pas de réglage) ⇔ 24 ⇔ 25 ⇔ ... ⇔ 29 ⇔ 30 ⇔ 12 ⇔ ... ⇔ 23 ⇔ pas d'affichage.
(Plage disponible : La plage disponible pour ce réglage va de 12 °C à 30 °C. La plage réelle au-delà de laquelle la température peut être contrôlée, toutefois, peut changer en fonction du type d'unité connectée.)
- Après avoir effectué les réglages nécessaires des étapes 5, 6 et 7, appuyez sur le bouton ④ Filter ↵ pour valider ces informations.
pour effacer les valeurs actuelles de l'opération choisie, appuyez et relâchez rapidement le bouton ⑩ Check (Clear) une fois.
- Le réglage du temps affiché devient "—:—", et les réglages de température et On/Off s'éteignent tous.
(Pour effacer tous les réglages du programmeur hebdomadaire d'un coup, appuyez sur le bouton ⑩ Check (Clear) pendant 2 secondes ou plus. L'affichage commencera à clignoter, ce qui indiquera que tous les réglages ont été effacés.)

Remarque :

Vos nouvelles informations seront effacées si vous tapez le bouton ② Mode (Entrée) avant d'appuyer sur le bouton ④ Filter ↵.
Si vous avez réglé deux opérations différentes ou plus pour le même temps exactement, seule l'opération ayant le n° le plus élevé sera effectuée.

- Répétez les étapes 3 à 8 autant de fois que nécessaire pour remplir les cellules disponibles que vous souhaitez.
- Appuyez sur le bouton ② Mode (Retour) pour revenir à l'écran de contrôle standard et terminer la procédure de réglage.
- Pour activer le programmeur, appuyez sur le bouton Timer On/Off (programmeur Marche/arrêt) ⑨, de manière à ce que l'indication "Timer Off" (arrêt programmeur) disparaisse de l'écran. **Veillez à ce que l'indication "Timer Off" ne s'affiche plus.**
* Si le programmeur n'est pas réglé, l'indication "arrêt programmeur" clignote à l'écran.

<Comment visualiser les réglages du programmeur hebdomadaire>

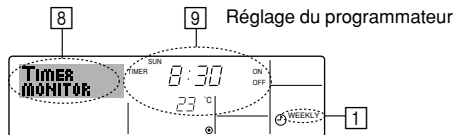

- Assurez-vous que l'indication du programmeur hebdomadaire apparaisse à l'écran (en ①).
- Appuyez sur le bouton Menu du programmeur ⑩, de manière à ce que l'écran affiche "Moniteur" (en ⑧).
- Appuyez sur le bouton Marche/Arrêt du programmeur ⑨ tant qu'il faut pour choisir le jour.
- Appuyez sur le bouton (▽ ou △) d'opération autant que nécessaire pour changer l'opération du programmeur à l'affichage (en ⑨).
* À chaque fois que vous appuyez, vous passez à l'opération du programmeur suivante, dans l'ordre du réglage horaire.
- Pour fermer le moniteur et retourner à l'écran de contrôle standard, appuyez sur le bouton Mode (Entrée) ②.

<Pour éteindre le programmeur hebdomadaire>

Appuyez sur le bouton Marche/Arrêt du programmeur ⑨, de manière à ce que l'indication "arrêt programmeur" apparaisse en ⑩.

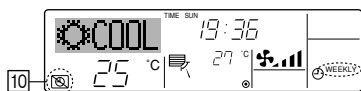

<Pour allumer le programmeur hebdomadaire>

Appuyez sur le bouton Marche/Arrêt du programmeur ⑨, de manière à ce que l'indication "arrêt programmeur" s'éteigne en ⑩.

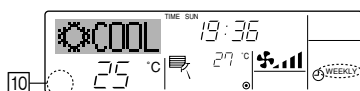

6.1.2. Minuterie simple

- Vous pouvez régler le programmeur simple de trois manières possible.
 - Heure de démarrage uniquement : Le conditionneur d'air démarre quand le temps indiqué s'est écoulé.
 - Heure d'arrêt uniquement : Le conditionneur d'air s'arrête quand le temps indiqué s'est écoulé.
 - Horaires de marche & d'arrêt : Le conditionneur d'air démarre et s'arrête quand les temps indiqués se sont écoulés.
- Le programmeur simple (démarrage et arrêt) peut être réglé une fois seulement sur une période de 72 heures. Le réglage se fait heure par heure.

Remarque :

- Les programmeurs hebdomadaire / simple / Arrêt auto ne peuvent être utilisés en même temps.
- Le programmeur simple n'opérera pas dans les cas suivants.
La fonction programmeur est éteinte ; anomalie du système ; un test est en cours ; la commande à distance effectue un auto-test ou un diagnostic ; l'utilisateur est en train de sélectionner une fonction ; l'utilisateur est en train de régler le programmeur ; le système est sous contrôle central. (Dans ces conditions, l'opération Marche/Arrêt est désactivée.)

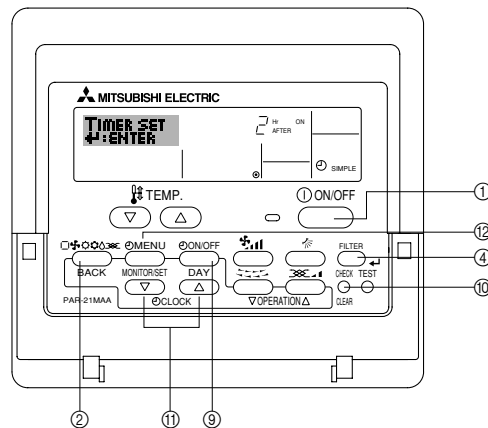

<Comment régler le programmeur simple>

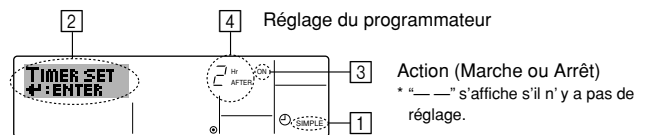

- Assurez-vous que vous êtes sur un écran de contrôle standard, et que le témoin du programmeur simple s'affiche (en ①).
Lorsque qu'une fonction autre que le temporisateur simple est affichée, réglez la télécommande sur SIMPLE TIMER en utilisant le paramètre de fonction temporisateur de la sélection des fonctions (voir 8.[4]-3 (3)).
- Appuyez sur le bouton Menu ⑩, de manière à ce que le "Réglage" apparaisse à l'écran (en ②). (Notez qu'à chaque fois que vous appuyez sur le bouton, vous passez de "Réglage" à "Moniteur".)
- Appuyez sur le bouton ON/OFF ① pour afficher le réglage du programmeur simple (Marche ou Arrêt : marche ou arrêt). Appuyez une fois sur le bouton pour afficher le temps restant sur Marche, et une fois encore pour afficher le temps restant sur Arrêt (l'indication Marche/Arrêt apparaît en ③):
 - Programmeur "Marche" : Le conditionneur d'air démarre quand le nombre d'heures indiqué s'est écoulé.
 - Programmeur "Arrêt" : Le conditionneur d'air s'arrête quand le nombre d'heures indiqué s'est écoulé.
- Avec l'indication "Marche" ou "Arrêt" en ③: Appuyez sur le bouton de réglage d'heure ⑪ approprié autant de fois que nécessaire pour régler l'heure sur Marche (si "Marche" s'affiche) ou sur Arrêt (si "Arrêt" s'affiche en ④).
 - Plage disponible : 1 à 72 heures
- Pour régler à la fois pour Marche et pour Arrêt, répétez les étapes 3 et 4.
* Notez que les temps pour Marche et Arrêt ne peuvent avoir la même valeur.
- Pour effacer le réglage Marche ou Arrêt actuel : Affichez le réglage Marche ou Arrêt (voir étape 3) puis appuyez sur le bouton Check (Clear) ⑩ de manière à ce que le réglage passe à "—" en ④. (Si vous souhaitez utiliser un réglage Marche ou Arrêt uniquement, assurez-vous que le réglage dont vous ne voulez pas est bien sur "—".)

6. Minuterie

7. Après avoir effectué les étapes 3 à 6, appuyez sur le bouton ④ Filter ↵ pour valider ces informations.

Remarque :

Vos nouvelles informations seront effacées si vous tapez le bouton ② Mode (Entrée) avant d'appuyer sur le bouton ④ Filter ↵.

8. Appuyez sur le bouton ② Mode (Entrée) pour retourner à l'écran de contrôle standard.

9. Appuyez sur le bouton Marche/Arrêt du programmeur ⑨ pour lancer le compte à rebours. Pendant que le programme s'exécute, l'affichage indique l'état du programmeur. **Veillez à ce que la valeur du programmeur soit visible et convenable.**

<Afficher les réglages actuels du programmeur simple>

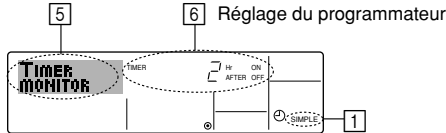

1. Assurez-vous que l'indication du programmeur simple apparaisse à l'écran (sur ①).
2. Appuyez sur le bouton Menu ⑫, de manière à ce que le "Moniteur" apparaisse à l'écran (en ⑤).

 - Si le programmeur simple Marche ou Arrêt est en fonction, son état actuel apparaîtra en ⑥.
 - Si les valeurs Marche et Arrêt ont été réglées toutes les deux, les deux valeurs apparaîtront alternativement.

3. Appuyez sur le bouton ② Mode (Entrée) pour fermer le moniteur et retourner à l'écran de contrôle standard.

<Pour éteindre le programmeur simple...>

Appuyez sur le bouton Marche/Arrêt du programmeur ⑨, de manière à ce que le réglage du programmeur n'apparaisse plus à l'écran (en ⑦).

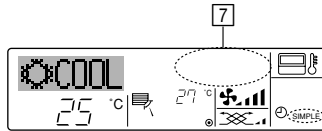

<Pour lancer le programmeur simple...>

Appuyez sur le bouton Marche/Arrêt du programmeur ⑨, de manière à ce que le réglage du programmeur apparaisse en ⑦.

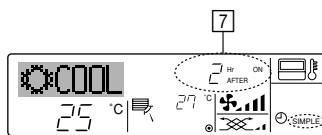

Exemples

Si les horaires de marche et d'arrêt ont été réglés pour le programmeur simple, l'opération et l'affichage sont comme indiqués ci-dessous.

Exemple 1 :

Démarrer le programmeur, avec l'heure de démarrage avant l'heure d'arrêt
Réglage Marche : 3 heures
Réglage Arrêt : 7 heures

Au démarrage du programmeur
Affiche le réglage de démarrage du programmeur (les heures restant avant le démarrage).

3 heures après le démarrage du programmeur
L'affichage change pour montrer le réglage d'arrêt du programmeur (les heures restant avant l'arrêt).
L'affichage indique l'horaire de la manière suivante : ARRÊT (7 heures) – MARCHE (3 heures) = 4 heures.

7 heures après le démarrage du programmeur
Le conditionneur d'air s'éteint, et restera éteint jusqu'à ce que quelqu'un le relance.

Exemple 2 :

Démarrer le programmeur, avec l'heure d'arrêt avant l'heure de démarrage
Réglage Marche : 5 heures
Réglage Arrêt : 2 heures

Au démarrage du programmeur
Affiche le réglage d'arrêt du programmeur (les heures restant avant l'arrêt).

2 heures après le démarrage du programmeur
L'affichage change pour montrer le réglage de démarrage du programmeur (les heures restant avant le démarrage).
L'affichage indique l'horaire de la manière suivante : MARCHE (5 heures) – ARRÊT (2 heures) = 3 heures.

5 heures après le démarrage du programmeur
Le conditionneur d'air s'allume, et restera allumé jusqu'à ce que quelqu'un l'éteigne.

6.1.3. Minuterie "Auto Off" (Arrêt auto)

- Ce programmeur commence le compte à rebours au démarrage du conditionneur d'air, et éteint le conditionneur quand le temps indiqué s'est écoulé.
- les réglages possibles vont de 30 minutes à 4 heures, par tranches de 30 minutes.

Remarque :

- *1. Les programmeurs hebdomadaire / simple / Arrêt auto ne peuvent être utilisés en même temps.
- *2. Le programmeur Arrêt Auto n'opérera pas quand l'une des conditions suivantes est en fonction.

La fonction programmeur est éteinte ; anomalie du système ; un test est en cours ; la commande à distance effectue un auto-test ou un diagnostic ; l'utilisateur est en train de sélectionner une fonction ; l'utilisateur est en train de régler le programmeur ; le système est sous contrôle central. (Sous ces conditions, l'opération Marche/Arrêt est désactivée.)

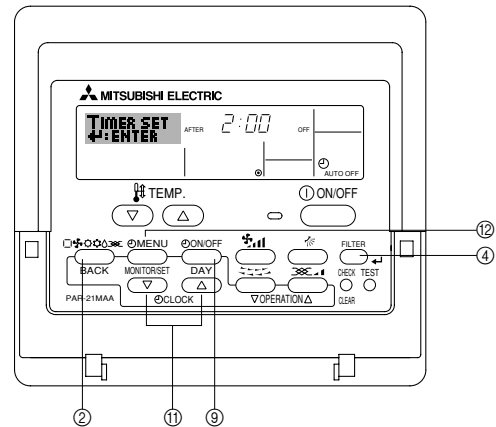

<Comment régler le programmeur Arrêt Auto>

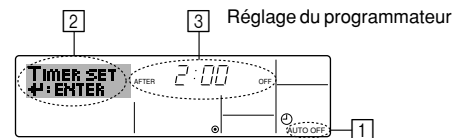

1. Assurez-vous que vous êtes sur un écran de contrôle standard, et que le témoin du programmeur Arrêt Auto s'affiche (en ①).
Lorsque qu'une fonction autre que le temporisateur à extinction automatique est affichée, réglez la télécommande sur AUTO OFF TIMER en utilisant le paramètre de fonction temporisateur de la sélection des fonctions (voir 8.[4]-3 (3)).
2. Appuyez sur le bouton Menu du programmeur ⑫ pendant 3 secondes, de manière à ce que le "Réglage" apparaisse à l'écran (en ②).
(Notez qu'à chaque fois que vous appuyez sur le bouton, vous passez de "Réglage" à "Moniteur".)
3. Appuyez sur le bouton de réglage d'heure ⑪ approprié autant de fois que nécessaire pour régler l'heure d'arrêt (en ③).
4. Appuyez sur le bouton ④ Filter ↵ pour enregistrer le réglage.

Remarque :

Vos informations seront effacées si vous tapez le bouton ② Mode (Entrée) avant d'appuyer sur le bouton ④ Filter ↵.

5. Appuyez sur le bouton ② Mode (Entrée) pour terminer la procédure de réglage et retourner à l'écran de contrôle standard.
6. Si le conditionneur d'air est déjà en fonction, le programmeur démarre le compte à rebours immédiatement. **Veillez à vérifier que le réglage du programmeur apparaisse correctement à l'écran.**

6. Minuterie

<Vérifier le réglage actuel du programme Arrêt Auto>

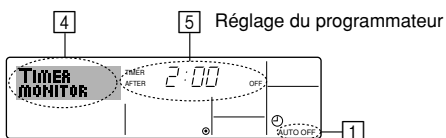

1. Assurez-vous que l'indication "Arrêt Auto" apparaisse à l'écran (sur [1]).
2. Appuyez sur le bouton Menu du programmeur [2] pendant **3 secondes**, de manière à ce que "Moniteur" apparaisse à l'écran (en [4]).
 - Le temps restant avant l'extinction apparaît en [5].
3. Pour fermer le moniteur et retourner à l'écran de contrôle standard, appuyez sur le bouton Mode (Entrée) [2].

<Pour éteindre le programmeur Arrêt Auto...>

- Appuyez sur le bouton Marche/Arrêt du programmeur [3] pendant **3 secondes**, de manière à ce que l'indication "Arrêt programmeur" apparaisse en [6] et que la valeur du programmeur (en [7]) disparaisse.

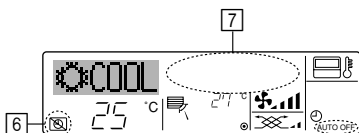

- Sinon, il est possible d'éteindre le conditionneur d'air lui-même. La valeur du programmeur (en [7]) disparaîtra de l'écran.

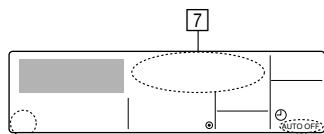

<Pour démarrer le programmeur Arrêt Auto...>

- Appuyez sur le bouton Marche/Arrêt du programmeur [3] pendant **3 secondes**. L'indication "Arrêt programmeur" disparaît (en [6]), et le réglage du programmeur apparaît (en [7]).
- Sinon, il est possible d'allumer le conditionneur d'air lui-même. La valeur du programmeur apparaît en [7].

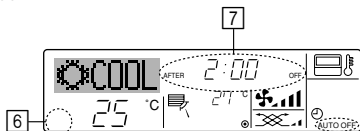

6.2. Pour la télécommande sans fil (option)

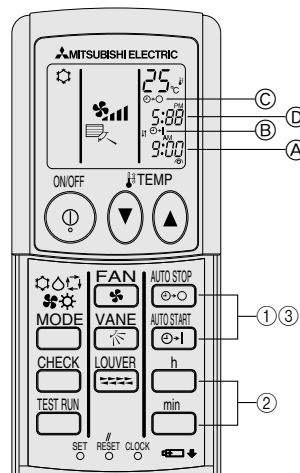

1) Réglez l'heure actuelle

- 1 Appuyez sur la touche CLOCK avec un objet fin ; l'heure [A] clignote.
- 2 Appuyez sur les touches [h] et [min] pour régler l'heure actuelle.
- 3 Appuyez sur la touche CLOCK à l'aide d'un objet fin.

2) Réglez l'heure de démarrage de l'appareil comme suit

- 1 Appuyez sur la touche [START].
 - L'heure peut être réglée lorsque le symbole suivant clignote.
 - Heure de démarrage: [B] START clignote.
 - L'heure de démarrage s'affiche en [A].
- 2 Utilisez les touches [h] et [min] pour régler l'heure désirée.
- 3 Pour annuler la minuterie ON, appuyez sur la touche [STOP].

3) Réglez l'heure d'arrêt de l'appareil comme suit

- 1 Appuyez sur la touche [STOP].
 - L'heure peut être réglée lorsque le symbole suivant clignote.
 - Heure d'ARRÊT: [C] STOP clignote.
 - L'heure d'arrêt s'affiche en [D].
- 2 Utilisez les touches [h] et [min] pour régler l'heure désirée.
- 3 Pour annuler la minuterie OFF, appuyez sur la touche [START].

4) Modification des heures réglées

Appuyez sur les touches [START] ou [STOP] pour annuler la minuterie et reprenez à l'étape 2) ou 3).

7. Autres fonctions

7.1. Verrouiller les boutons de la télécommande (limite de fonctionnement d'opération)

- Vous pouvez verrouiller les boutons de la télécommande si vous le souhaitez. Vous pouvez utiliser la sélection de fonction de la télécommande pour sélectionner le type de verrouillage. (Pour de plus amples informations sur comment sélectionner ce verrouillage, voyez la section 8, paragraphe [4]-2 (1).) Vous pouvez utiliser spécifiquement l'un ou l'autre des verrouillages ci-dessous.

- 1 Blocage de tous les boutons : Bloque tous les boutons de la télécommande.
- 2 Blocage de tout sauf ON/OFF (Marche/Arrêt) : Bloque tous les boutons autres que ON/OFF.

Remarque :

L'indicateur "verrouillé" apparaît à l'écran pour indiquer que les boutons sont actuellement bloqués.

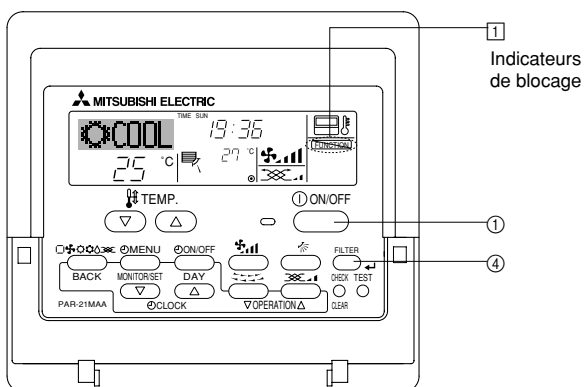

<Comment bloquer les boutons>

1. Tout en pressant le bouton Filter [4], maintenez appuyé le bouton ON/OFF [1] pendant 2 secondes. L'indicateur "verrouillé" apparaît à l'écran (en [1]), indiquant que le verrouillage est enclenché.

* Si le verrouillage a été désactivé pour la sélection des fonctions, l'écran affichera le message "indisponible" quand vous appuyez sur les boutons de la manière indiquée ci-dessus.



- Si vous appuyez sur un bouton bloqué, l'indication "Verrouillé" (en [1]) clignotera à l'écran.



<Comment débloquer les boutons>

1. Tout en pressant le bouton Filter [4], maintenez appuyé le bouton ON/OFF [1] pendant 2 secondes—de manière à ce que l'indication "verrouillé" disparaisse de l'écran (en [1]).



7. Autres fonctions

7.2. Indication des codes d'erreur

Si vous avez entré un numéro de téléphone à appeler en cas de problème, l'écran affiche ce numéro. (Vous pouvez effectuer ce réglage sous la sélection des fonctions. Pour de plus amples informations, reportez-vous section 8.)

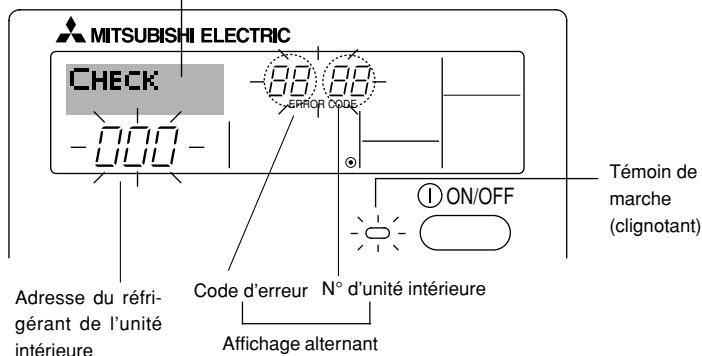

Quand on appuie sur le bouton Check :

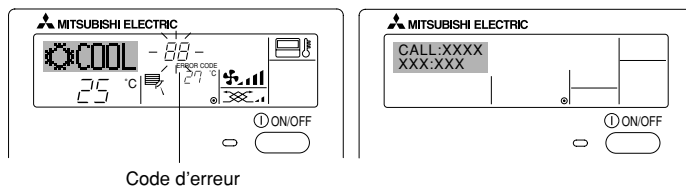

Code d'erreur

- Si le témoin de marche et le code d'erreur clignotent tous les deux : Cela signifie que le conditionneur d'air est hors service et que le fonctionnement est arrêté (et qu'il ne peut être relancé). Notez le numéro d'unité et le code d'erreur, puis éteignez l'alimentation du conditionneur et appelez votre fournisseur ou votre technicien de maintenance.
 - Si seul le code d'erreur clignote (alors que le témoin de marche reste allumé) : L'opération continue, mais il se peut que le système ait un problème. Dans ce cas, vous devez noter le code d'erreur, puis appeler votre fournisseur ou votre technicien pour lui demander son avis.
- * Si vous avez entré un numéro de téléphone à appeler en cas de problème, appuyez sur le bouton Check pour l'afficher à l'écran. (Vous pouvez effectuer ce réglage sous la sélection des fonctions. Pour de plus amples informations, reportez-vous section 8.)

8. Sélection des fonctions

Sélection des fonctions de la commande à distance

Le réglage des fonctions de la commande suivantes peut être modifié à l'aide du mode de sélection des fonctions de la commande à distance. Modifiez le réglage au besoin.

Élément 1	Élément 2	Élément 3 (contenu de réglage)
1. Modification de la langue ("CHANGE LANGUAGE")	Réglage des langues d'affichage	<ul style="list-style-type: none"> • L'affichage en plusieurs langues est possible
2. Limitation des fonctions ("SELECTION FONCTIONS")	(1) Réglage de la limitation des fonctions de fonctionnement (verrouillage de fonctionnement) ("BLOCAGE FONCTIONS")	• Réglage de la plage de limitation de fonctionnement (verrouillage de fonctionnement)
	(2) Utilisation du réglage du mode automatique ("SELECTION DU MODE AUTO")	• Activation ou désactivation du mode de fonctionnement "automatique"
	(3) Réglage de la limitation de la plage de températures ("LIMITATION TEMPERATURE")	• Réglage de la plage de températures ajustable (maximum, minimum)
3. Sélection des modes ("SELECTION DU MODE")	(1) Réglage de la commande à distance principale/secondaire ("TELCOMMANDE PRINCIPALE/SECONDAIRE")	<ul style="list-style-type: none"> • Sélection de la commande à distance principale ou secondaire * Lorsque deux commandes à distance sont connectées à un groupe, l'une des deux doit être réglée en tant que commande secondaire.
	(2) Utilisation du réglage de l'horloge ("AFFICHAGE HORLOGE")	• Activation ou désactivation de la fonction d'horloge
	(3) Réglage de la fonction de minuterie ("PROG HEBDO MADAIRE")	• Réglage du type de minuterie
	(4) Réglage du numéro à contacter en cas d'erreur ("CALL.")	<ul style="list-style-type: none"> • Affichage du numéro à contacter en cas d'erreur • Réglage du numéro de téléphone
4. Modification de l'affichage ("AFFICHAGE SOUS MENU")	(1) Réglage de l'affichage de la température °C/°F ("TEMPERATURE °C/°F")	• Réglage de l'unité de température (°C ou °F) à afficher
	(2) Réglage de l'affichage de la température de l'air d'aspiration ("TEMPERATURE AMBIANTE")	• Activation ou désactivation de l'affichage de la température de l'air (d'aspiration) intérieur
	(3) Réglage de l'affichage du refroidissement/chauffage automatique ("AFFICHAGE AUTO F/C")	• Activation ou désactivation de l'affichage "Cooling" (Refroidissement) ou "Heating" (Chauffage) pendant le fonctionnement en mode automatique

8. Sélection des fonctions

[Organigramme de sélection des fonctions]
Langue par défaut (Anglais)

Affichage normal (affichage lorsque le climatiseur ne fonctionne pas)

Maintenez la touche **E** enfoncée et appuyez sur la touche **D** pendant deux secondes.

Maintenez la touche **E** enfoncée et appuyez sur la touche **D** pendant deux secondes.

- E** Appuyez sur la touche "operation mode" (mode de fonctionnement).
- G** Appuyez sur la touche "TIMER MENU" (MENU DE LA MINUTERIE).
- D** Appuyez sur la touche "TIMER ON/OFF" (MINUTERIE MARCHE/ARRET).

Modification de la langue

Sélection des fonctions

Sélection des modes

Modification de l'affichage

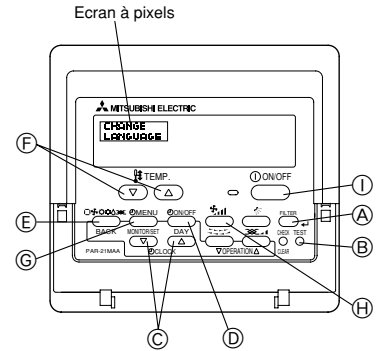
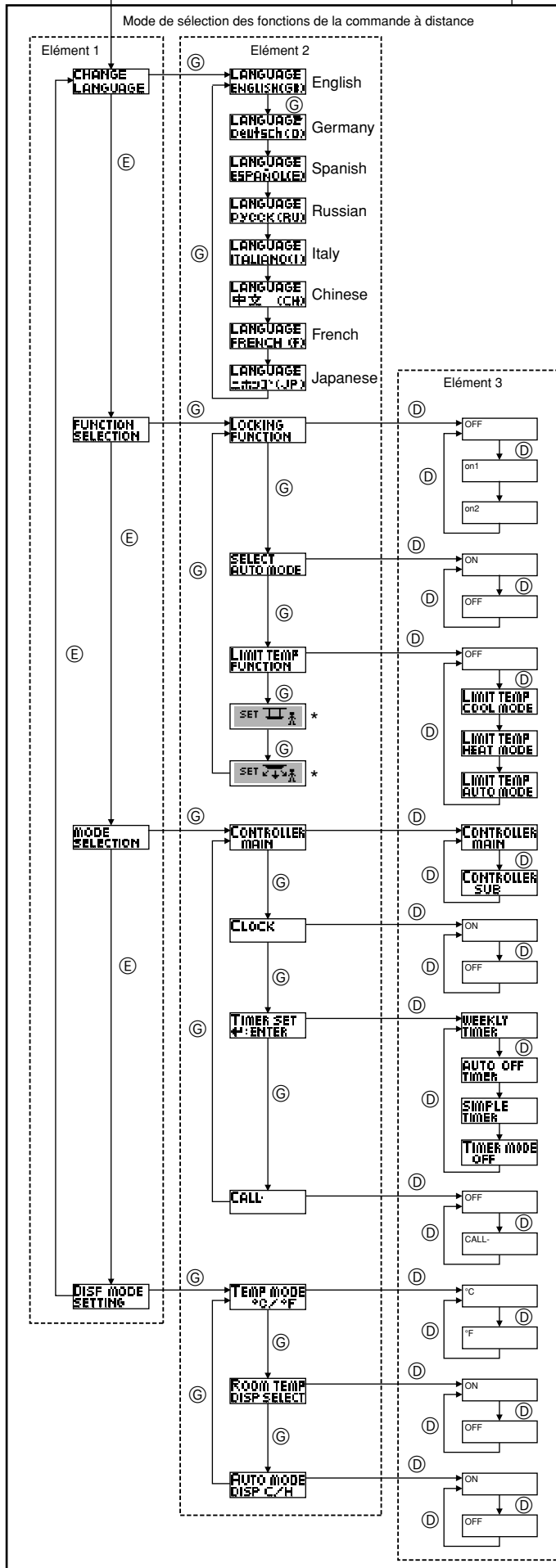

- Le paramétrage de verrouillage des opérations est inactif. (Valeur de paramétrage initiale)
- Le paramétrage de verrouillage des opérations est actif sauf pour la touche "On/Off" (Marche/Arrêt).
- Le paramétrage de verrouillage des opérations concerne toutes les touches.
- Le mode automatique s'affiche lorsque le mode de fonctionnement est sélectionné. (Valeur de paramétrage initiale)
- Le mode automatique ne s'affiche pas lorsque le mode de fonctionnement est sélectionné.
- Les limites de la plage de température sont inactives. (Valeur de paramétrage initiale)
- La plage de température peut être modifiée en mode de refroidissement/séchage.
- La plage de température peut être modifiée en mode de chauffage.
- La plage de température peut être modifiée en mode automatique. *) Pour ce modèle, cette fonction n'est pas disponible.
- La télécommande deviendra alors la commande principale. (Valeur de paramétrage initiale)
- La télécommande deviendra alors la commande auxiliaire.
- La fonction horloge peut être utilisée. (Valeur de paramétrage initiale)
- La fonction horloge ne peut pas être utilisée.
- La minuterie hebdomadaire peut être utilisée. (Valeur de paramétrage initiale)
- La minuterie "Auto off" (Arrêt auto) peut être utilisée.
- La minuterie simple peut être utilisée.
- Le mode minuterie ne peut pas être utilisé.
- Les numéros programmés ne s'affichent pas en cas d'erreur. (Valeur de paramétrage initiale)
- Les numéros programmés s'affichent en cas d'erreur.
- La température de l'appareil est affichée en °C. (Valeur de paramétrage initiale)
- La température de l'appareil est affichée en °F.
- La température de l'air de la pièce est affichée. (Valeur de paramétrage initiale)
- La température de l'air de la pièce n'est pas affichée.
- Le mode "Automatic cooling" (refroidissement auto) ou "Automatic heating" (chauffage auto) s'affiche en mode automatique. (Valeur de paramétrage initiale)
- Seul "Automatic" s'affiche en mode automatique.

8. Sélection des fonctions

[Réglage détaillé]

[4]-1. Réglage CHANGE LANGUAGE (Modification de la langue)

La langue d'affichage de l'écran à pixels peut être sélectionnée.

- Appuyez sur la touche [⊖ MENU] ⊕ pour modifier la langue.
 - ① Anglais (GB), ② Allemand (D), ③ Espagnol (E), ④ Russe (RU), ⑤ Italien (I), ⑥ Chinois (CH), ⑦ Français (F), ⑧ Japonais (JP)

Consultez le tableau d'affichage par point.

[4]-2. Limitation des fonctions

(1) Réglage de la limitation des fonctions de fonctionnement (verrouillage de fonctionnement)

- Pour commuter le réglage, appuyez sur la touche [⊖ ON/OFF] ⊕.
 - ① no1 : Le réglage du verrouillage de fonctionnement est appliqué à toutes les touches autres que la touche [⊖ ON/OFF].
 - ② no2 : Le réglage du verrouillage de fonctionnement est appliqué à toutes les touches.
 - ③ OFF (valeur de réglage initial) :
Le réglage du verrouillage de fonctionnement n'est pas appliqué.
- * Pour appliquer le réglage du verrouillage de fonctionnement à l'écran normal, il est nécessaire d'appuyer sur les touches (Appuyez simultanément sur les touches [FILTER] et [⊖ ON/OFF] en même temps et les maintenir enfoncées pendant deux secondes.) sur l'écran normal après avoir effectué le réglage ci-dessus.

(2) Utilisation du réglage du mode automatique

Lorsque la commande à distance est connectée à l'appareil disposant du mode de fonctionnement automatique, les réglages suivants peuvent être effectués.

- Pour commuter le réglage, appuyez sur la touche [⊖ ON/OFF] ⊕.
 - ① ON (valeur de réglage initial) : Le mode automatique s'affiche lorsque ce mode de fonctionnement est sélectionné.
 - ② OFF : Le mode automatique ne s'affiche pas lorsque ce mode de fonctionnement est sélectionné.

(3) Réglage de la limitation de la plage de températures

Une fois ce réglage effectué, la température peut être modifiée dans la plage définie.

- Pour commuter le réglage, appuyez sur la touche [⊖ ON/OFF] ⊕.
 - ① LIMITE TEMP MODE FROID :
Le mode de la plage de températures peut être modifié en mode refroidissement/déshumidification.
 - ② LIMITE TEMP MODE CHAUD :
Le mode de la plage de températures peut être modifié en mode chauffage.
 - ③ LIMITE TEMP MODE AUTO :
Le mode de la plage de températures peut être modifié en mode automatique.
 - ④ OFF (programmation initiale) :
La limitation de la plage de températures n'est pas active.
- * Lorsqu'un réglage autre que OFF est sélectionné, le réglage de la limitation de la plage de températures des modes refroidissement, chauffage et automatique s'effectue en même temps. Toutefois, la plage ne peut pas être limitée lorsque la plage de températures réglée n'a pas été modifiée.
- Pour augmenter ou diminuer la température, appuyez sur la touche [TEMP. (▽) ou (△)] ⊕.
- Pour commuter entre le réglage maximal et minimal, appuyez sur la touche [TEMP. (▽) et (△)] ⊕. Le réglage sélectionné clignote et la température peut être réglée.
- Plage réglable
Mode refroidissement/déshumidification :
Limite inférieure : 19°C à 30°C Limite supérieure : 30°C à 19°C
Mode chauffage :
Limite inférieure : 17°C à 28°C Limite supérieure : 28°C à 17°C
Mode automatique :
Limite inférieure : 19°C à 28°C Limite supérieure : 28°C à 19°C

[4]-3. Réglage de la sélection des modes

(1) Réglage de la commande à distance principale/secondaire

- Pour commuter le réglage, appuyez sur la touche [⊖ ON/OFF] ⊕.
 - ① Principale : La commande devient la commande principale.
 - ② Secondaire : La commande devient la commande secondaire.

(2) Utilisation du réglage de l'horloge

- Pour commuter le réglage, appuyez sur la touche [⊖ ON/OFF] ⊕.
 - ① ON : La fonction d'horloge peut être utilisée.
 - ② OFF : La fonction d'horloge ne peut pas être utilisée.

(3) Réglage de la fonction de minuterie

- Pour commuter le réglage, appuyez sur la touche [⊖ ON/OFF] ⊕ (Choisissez l'une des fonctions suivantes).
 - ① PROG HEBDO MADAIRE (Valeur de réglage initial):
La minuterie hebdomadaire peut être utilisée.
 - ② PROG HORAIRE ARRET AUTO:
L'arrêt différé automatique peut être utilisé.
 - ③ PROG HORAIRE SIMPLIFIE:
La minuterie simple peut être utilisée.
 - ④ PROG HORAIRE INACTIF:
Le mode de minuterie ne peut pas être utilisé.
- * Lorsque l'utilisation du réglage de l'horloge est définie sur OFF, la fonction "PROG HEBDO MADAIRE" ne peut pas être utilisée.

(4) Réglage du numéro à contacter en cas d'erreur

- Pour commuter le réglage, appuyez sur la touche [⊖ ON/OFF] ⊕.
 - ① CALL OFF : Les numéros à contacter définis ne s'affichent pas en cas d'erreur.
 - ② CALL **** * : Les numéros à contacter définis s'affichent en cas d'erreur.
CALL : Le numéro à contacter peut être réglé lorsque l'affichage est tel qu'illustré à gauche.
- Réglage des numéros à contacter
Pour régler les numéros à contacter, effectuez la procédure suivante. Déplacez le curseur clignotant sur les numéros réglés. Appuyez sur la touche [TEMP. (▽) et (△)] ⊕, pour déplacer le curseur vers la droite (gauche). Appuyez sur la touche [CLOCK (▽) et (△)] ⊕ pour régler les numéros.

[4]-4. Réglage de l'affichage

(1) Réglage de l'affichage de la température °C/°F

- Pour commuter le réglage, appuyez sur la touche [⊖ ON/OFF] ⊕.
 - ① °C : L'unité de température °C est utilisée.
 - ② °F : L'unité de température °F est utilisée.

(2) Réglage de l'affichage de la température de l'air d'aspiration

- Pour commuter le réglage, appuyez sur la touche [⊖ ON/OFF] ⊕.
 - ① ON : La température de l'air d'aspiration s'affiche.
 - ② OFF : La température de l'air d'aspiration ne s'affiche pas.

(3) Réglage de l'affichage du refroidissement/chauffage automatique

- Pour commuter le réglage, appuyez sur la touche [⊖ ON/OFF] ⊕.
 - ① ON : L'une des fonctions "Automatic cooling" (Refroidissement automatique) ou "Automatic heating" (Chauffage automatique) s'affiche en mode automatique.
 - ② OFF : Seule la fonction "Automatic" (Automatique) s'affiche en mode automatique.

8. Sélection des fonctions

[Tableau d'affichage par point]

Langue par défaut		English	Germany	Spanish	Russian	Italy	Chinese	French	Japanese
Attendre le démarrage		PLEASE WAIT	←	←	←	←	←	←	←
Mode de fonctionnement	Refroidissement	COOL	Kühlen	FRÍO	Холод	COOL	制冷	FROID	冷房
	Assèchement	DRY	Trocknen	DESHUMIDIFICACIÓN	Сушка	DRY	除湿	DESHU	ドライ
	Chauffage	HEAT	Heizen	CALOR	Тепло	HEAT	制热	CHAUD	暖房
	Automatique	AUTO	AUTO	AUTOMÁTICO	Авто	AUTO	自动	AUTO	自動
	Automatique (Refroidissement)	COOL	Kühlen	FRÍO	Холод	COOL	制冷	FROID	冷房
	Automatique (Chauffage)	HEAT	Heizen	CALOR	Тепло	HEAT	制热	CHAUD	暖房
	Soufflerie	FAN	Lüfter	VENTILACIÓN	ВЕНТ	VENTILAZIONE	送风	VENTI LATION	送風
	Ventilation	VENTILATION	Gebläsebetrieb	VENTILACIÓN	ВЕНТИЛЯЦИЯ	ARIA ESTERNA	换气	VENTI LATION	換気
Attente (Pré-chauffage)	STAND BY	STAND BY	CALENTANDO	ОБОГРЕВ: ПАУЗА	STAND BY	准备中	PRE CHAUFFAGE	準備中	
Dégivrage	DEFROST	Abtauen	DESCONGE - LACIÓN	ОТТАИВАНИЕ	SBRINA MENTO	除霜中	DEGIVRAGE	霜取中	
Température définie	SET TEMP	TEMP einstellen	TEMP. CONSIGNA	ЦЕЛЕВАЯ ТЕМПЕРАТУРА	IMPOSTAZIONE TEMPERTURA	设定温度	REGLAGE TEMPERATURE	設定温度	
Vitesse du ventilateur	FAN SPEED	Lüfterbeschwindigkeit	VELOCIDAD VENTILADOR	СКОРОСТЬ ВЕНТИАТОРА	VELOCITÀ VENTILATORE	风速	VITESSE DE VENTILATION	風速	
Touche indisponible	NOT AVAILABLE	Nicht verfügbar	NO DISPONIBLE	НЕ ДОСТУПНО	NON DISPONIBILE	无效按钮	NON DISPONIBLE	無効ボタン	
Contrôle (Erreur)	CHECK	Prüfen	COMPROBAR	ПРОВЕРКА	CHECK	检查	CONTROLE	点検	
Marche d'essai	TEST RUN	Testbetrieb	TEST FUNCIONAMIENTO	ТЕСТОВЫЙ ЗАПУСК	TEST RUN	试运行	TEST	試運転	
Auto-contrôle	SELF CHECK	Selbst-diagnose	AUTO REVISIÓN	САМОДИАГНОСТИКА	SELF CHECK	自我诊断	AUTO CONTROL	自己診断	
Sélection des fonctions	FUNCTION SELECTION	FUNKTION AUSWAHL	SELECCIÓN DE FUNCIÓN	ВЫБОР ФУНКЦИИ	SELEZIONE FUNZIONI	功能选择	SELECTION FONCTIONS	メニュー選択	
Réglage de la ventilation	SETTING OF VENTILATION	Lüfterstufen wählen	CONFIG. VENTILACIÓN	НАСТРОЙКА ВЕНТИЛЯЦИИ	IMPOSTAZIONE ARIA ESTERNA	换气设定	SELECTION VENTILATION	換気設定	

Langue par défaut		English	Germany	Spanish	Russian	Italy	Chinese	French	Japanese
Modification de la langue		CHANGE LANGUAGE	←	←	←	←	←	←	←
Sélection des fonctions		FUNCTION SELECTION	Funktion AUSWAHL	SELECCIÓN DE FUNCIONES	ВЫБОР ФУНКЦИИ	SELEZIONE FUNZIONI	功能限制	SELECTION FONCTIONS	メニュー制限
Blocage des fonctions		LOCKING FUNCTION	Sperre - Funktion	FUNCIÓN BLOQUEADA	ФУНКЦИЯ БЛОКИРОВАН	BLOCCO FUNZIONI	操作限制	BLOCCAGE FONCTIONS	操作ロック
Sélection du mode automatique		SELECT AUTOMODE	Auswahl autobetrieb	SELECCIÓN MODO AUTO	ВЫБОР РЕЖИМА АВТО	SELEZIONE MODO AUTO	自动模式	SELECTION DU MODO AUTO	自動モード
Limites de la plage de température		LIMIT TEMP FUNCTION	Limit TEMP Funktion	LIMIT TEMP CONSIGNA	ОГРАНИЧЕННЕ УСТ.ТЕМПЕРАТ	LIMITAZIONE TEMPERATURA	温度限制	LIMITATION TEMPERATURE	温度制限
Utilisation du réglage du mode de fonctionnement automatique ascendant/descendant du panneau d'élevation du filtre		SET	←	←	←	←	←	←	←
Utilisation du réglage de mode de direction de sortie d'air fixe		SET	←	←	←	←	←	←	←
Limites de température mode refroidissement		LIMIT TEMP COOL MODE	Limit Kühl Temp	LIMIT TEMP MODO FRÍO	ОГРАНИЧЕНО ОХЛАЖДЕНИЕ	LIMITAZIONE MODO COOL	制冷范围	LIMITE TEMP MODE FROID	制冷范围
Limites de température mode chauffage		LIMIT TEMP HEAT MODE	Limit Heiz Temp	LIMIT TEMP MODO CALOR	ОГРАНИЧЕН ОБОГРЕВ	LIMITAZIONE MODO HEAT	制热范围	LIMITE TEMP MODE CHAUD	制热范围
Limites de température mode auto		LIMIT TEMP AUTO MODE	Limit AUTO Temp	LIMIT TEMP MODO AUTO	ОГРАНИЧЕН РЕЖИМ АВТО	LIMITAZIONE MODO AUTO	自动范围	LIMITE TEMP MODE AUTO	制自动
Sélection du mode		MODE SELECTION	Betriebsart wählen	SELECCIÓN DE MODO	ВЫБОР РЕЖИМА	SELEZIONE MODO	基本模式	SELECTION DU MODO	基本メニュー
Réglage télécommande PRINCIPALE		CONTROLLER MAIN	Haupt Controller	CONTROL PRINCIPAL	ОСНОВНОЙ ПУЛЬТ	CONTROLLO MAIN	遥控主	TELECOMMANDE MANTRE	リモコン主
Réglage télécommande SECONDAIRE		CONTROLLER SUB	Neben Controller	CONTROL SECUNDARIO	ДОПОЛНИТЕЛЬНЫЙ ПУЛЬТ	CONTROLLO SUB	遥控辅	TELECOMMANDE ESCLAVE	リモコン主副
Réglage de l'horloge		CLOCK	Uhr	RELOJ	ЧАСЫ	OROLOGIO	时钟	AFFICHAGE HORLOGE	時計
Réglage jour/heure		TIME SET	Uhr stellen	CONFIG RELOJ	ЧАСЫ:УСТ.	OROLOGIO	时间	HORLOGE	トキイセッテイ
Réglage minuterie		TIMER SET	Zeitschaltuhr	TEMPORIZA - DOR	ТАЙМЕР:УСТ.	TIMER	定时器	PROG HORAIRE	タイマーセッテイ
Contrôle minuterie		TIMER MONITOR	Uhrzeit Anzeige	VISUALIZAR TEMPORIZAD.	ПРОСМОТР ТАЙМЕРА	VISUALIZ TIMER	定时器状态	AFFICHAGE PROG HORAIRE	タイマーモニター
Minuterie hebdomadaire		WEEKLY TIMER	Wochenzeit schalt Uhr	TEMPORIZA - DOR SEMANAL	НЕДЕЛЬНЫЙ ТАЙМЕР	TIMER SETTIMANALE	每周定时器	PROG HEBDO MADAIRE	タイマー週間
Mode de minuterie "off" (Arrêt)		TIMER MODE OFF	Zeitschaltuhr AUS	TEMPORIZA - DOR APAGADO	ТАЙМЕР ВЫКЛ.	TIMER OFF	定时器无效	PROG HORAIRE INACTIF	タイマー無効
Minuterie "Auto Off" (Arrêt auto)		AUTO OFF TIMER	AUTO Zeit funktion AUS	APAGADO AUTOMÁTICO	АВТООТКЛЮЧ. ПО ТАЙМЕРУ	AUTO OFF TIMER	解除定时	PROG HORAIRE ARRET AUTO	タイマーオフオート
Minuterie simple		SIMPLE TIMER	Einfache Zeitfunktion	TEMPORIZA - DOR SIMPLE	ПРОСТОЙ ТАЙМЕР	TIMER SEMPLIFICATO	简易定时器	PROG HORAIRE SIMPLIFE	タイマーカンイ
Paramétrage des numéros en situation d'erreur		CALL	←	←	←	←	←	←	←
Modification de l'affichage		DISP MODE SETTING	Anzeige Betriebsart	MOstrar MODO	НАСТРОЙКА МЕНЮ РЕЖИМА	IMPOSTAZIONE MODO DISPLAY	转换表示	AFFICHAGE SOUS MENU	表示切替
Réglage de l'affichage de la température en °C/°F		TEMP MODE	Wechsel	TEMPGRADOS	ЕДИН.ТЕМПЕРА	TEMPERATURA	温度	TEMPERATURE	温度

8. Sélection des fonctions

Langue par défaut	English	Germany	Spanish	Russian	Italy	Chinese	French	Japanese
Réglage de l'affichage de la température de l'air de la pièce	ROOM TEMP DISP SELECT	ROOM TEMP ZEWOHLIT	MOstrar TEMP	ПОКАЗЫВАТЬ ТЕМП. В КОМ.	TEMPERATURA AMBIENTE	吸入温度	TEMPERATURE AMBIANTE	室温表示
Réglage de l'affichage refroidissement/chauffage automatique	AUTO MODE DISP C/H	Auto Betrieb C/H	MOstrar F/C EN AUTO	НАСТ. Т/Х В РЕЖИМЕ АВТО	AUTO C/H	自動表示	AFFICHAGE AUTO F/C	自動表示

9. Fonctionnement d'urgence de la télécommande sans fil (option)

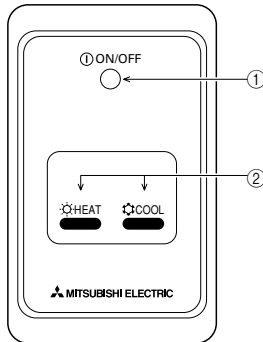

① **Voyant ON/OFF** (s'allume lorsque l'appareil est en fonctionnement ; s'éteint lorsqu'il n'est pas en fonctionnement)

② **Fonctionnement d'urgence**

Si la télécommande ne fonctionne pas correctement, utiliser la touche HEAT ou COOL de la télécommande sans fil de l'unité de réception des signaux pour activer ou désactiver l'appareil. Sur les appareils de refroidissement uniquement, une pression sur la touche HEAT permet d'activer ou de désactiver le ventilateur.

Une pression sur la touche COOL ou HEAT permet de sélectionner les paramètres suivants.

Mode de fonctionnement	COOL	HEAT
Température programmée	24 °C/75 °F	24 °C/75 °F
Vitesse de ventilation	Elevée	Elevée

10. Entretien et nettoyage

► Nettoyage des filtres

- Nettoyer les filtres avec un aspirateur. Si vous ne possédez pas d'aspirateur, battre les filtres contre un objet dur afin de les secouer et de retirer toutes les saletés et la poussière.
- Si les filtres sont particulièrement sales, les laver à l'eau tiède. Veiller à rincer soigneusement toute trace de détergent et laisser sécher les filtres complètement avant de les remonter dans le climatiseur.

⚠ Précaution:

- Ne jamais laisser sécher les filtres au soleil ni les sécher en utilisant une source de chaleur comme un chauffage électrique : vous risqueriez de les déformer.
- Ne jamais laver les filtres à l'eau chaude (au-dessus de 50°C) car vous risqueriez de les faire gondoler.
- Veiller à ce que les filtres à air soient toujours en place. La mise en marche de l'appareil alors que les filtres sont retirés pourrait en effet être à l'origine d'un mauvais fonctionnement.

⚠ Précaution:

- Avant de commencer le nettoyage, arrêter l'appareil et couper l'alimentation.
- Les appareils intérieurs sont équipés de filtres servant à extraire les poussières de l'air aspiré. Nettoyer les filtres selon les méthodes illustrées ci-après.

► Retrait du filtre

⚠ Précaution:

- Lors du retrait du filtre, se protéger les yeux de la poussière. Si vous devez monter sur le rebord d'une fenêtre pour effectuer l'opération, attention de ne pas tomber.
- Une fois le filtre retiré, ne pas toucher les pièces métalliques internes de l'appareil intérieur sous peine de blessure.

■ PEAD-RP-JA(L)Q

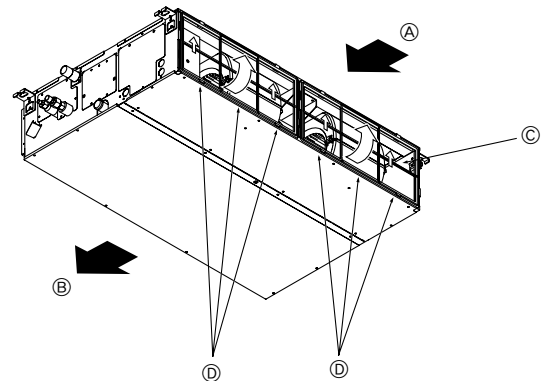

- Tout en levant le bouton de filtre, le tirer.

Ⓐ Entrée d'air Ⓑ Sortie d'Air Ⓒ Filtre Ⓓ Bouton

11. Guide de dépannage

En cas de problème :	Voici la solution. (L'appareil fonctionne normalement.)
Le climatiseur ne chauffe ni ne refroidit correctement.	<ul style="list-style-type: none"> ■ Nettoyez le filtre. (Le débit d'air est réduit lorsque le filtre est sale ou colmaté.) ■ Contrôlez la température et ajustez la température définie en conséquence. ■ Assurez-vous qu'il y a suffisamment d'espace autour de l'appareil extérieur. L'admission ou la sortie d'air de l'appareil intérieur est-elle bloquée ? ■ Une porte ou une fenêtre a-t-elle été laissée ouverte ?
Lorsque l'opération de chauffage débute, de l'air chaud n'est pas expulsé immédiatement de l'appareil intérieur.	<ul style="list-style-type: none"> ■ De l'air chaud est expulsé uniquement lorsque l'appareil intérieur est suffisamment chaud.
En mode de chauffage, le climatiseur s'arrête avant que la température définie pour la pièce soit atteinte.	<ul style="list-style-type: none"> ■ Lorsque la température extérieure est basse et l'humidité de l'air importante, du givre peut se former sur l'appareil extérieur. Dans ce cas, l'appareil extérieur procède à une opération de dégivrage. Un fonctionnement normal de l'appareil devrait débiter au bout de 10 minutes environ.
Lorsque la direction du débit d'air est modifiée, les ailettes se déplacent toujours vers le haut et vers le bas au-delà de la position déterminée avant de s'arrêter sur la position souhaitée.	<ul style="list-style-type: none"> ■ Lorsque la direction du débit d'air est modifiée, les ailettes se placent sur la position déterminée après être passées par la position de base.
Un bruit d'eau qui ruisselle ou plus rarement un souffle peut être perçu.	<ul style="list-style-type: none"> ■ Ces bruits peuvent être perçus lorsque le réfrigérant circule dans le climatiseur ou lorsque le flux du réfrigérant a été modifié.
Un craquement ou un grincement peut être perçu.	<ul style="list-style-type: none"> ■ Ces bruits peuvent être perçus lorsque les pièces du climatiseur frottent les unes contre les autres en raison de l'expansion et de la contraction qui résultent des variations de température.
La pièce a une odeur désagréable.	<ul style="list-style-type: none"> ■ L'appareil intérieur aspire de l'air qui contient des gaz produits par les murs, les moquettes et les meubles ainsi que des odeurs véhiculées par les vêtements, puis il les expulse à nouveau dans la pièce.
Une buée ou vapeur blanche sort de l'appareil intérieur.	<ul style="list-style-type: none"> ■ Si la température intérieure et l'humidité de l'air sont élevées, cette situation peut se produire en début d'opération. ■ En mode de dégivrage, de l'air froid peut être expulsé et avoir l'apparence de la buée.
De l'eau ou de la vapeur sort de l'appareil extérieur.	<ul style="list-style-type: none"> ■ En mode de refroidissement, de l'eau peut se former et suinter des tuyaux et des raccords froids. ■ En mode de chauffage, de l'eau peut se former et suinter de l'échangeur thermique. ■ En mode de dégivrage, l'eau présente sur l'échangeur thermique s'évapore provoquant ainsi une émission de vapeur d'eau.
Le témoin de fonctionnement n'apparaît pas sur l'écran de la télécommande.	<ul style="list-style-type: none"> ■ Mettez l'appareil sous tension. Le signe "●" apparaîtra sur l'écran de la télécommande.
Le signe "☒" apparaît sur l'écran de la télécommande.	<ul style="list-style-type: none"> ■ Lors du contrôle centralisé, le signe "☒" apparaît sur l'écran de la télécommande et le fonctionnement du climatiseur ne peut être lancé ou arrêté à l'aide de la télécommande.
Lorsque le climatiseur est redémarré immédiatement après avoir été éteint, son fonctionnement est bloqué même si la touche "ON/OFF" (Marche/Arrêt) est sollicitée.	<ul style="list-style-type: none"> ■ Patientez trois minutes environ. (Le fonctionnement s'est arrêté pour protéger le climatiseur.)
Le climatiseur fonctionne sans que la touche "ON/OFF" (Marche/Arrêt) soit sollicitée.	<ul style="list-style-type: none"> ■ La fonction de marche de la minuterie a-t-elle été réglée ? Appuyez sur la touche "ON/OFF" (Marche/Arrêt) pour l'arrêter. ■ Le climatiseur est-il relié à une télécommande centralisée ? Veuillez consulter les personnes responsables du contrôle du climatiseur. ■ Le signe "☒" apparaît-il sur l'écran de la télécommande ? Veuillez consulter les personnes responsables du contrôle du climatiseur. ■ La fonction de recouvrement auto en cas de coupure d'électricité a-t-elle été réglée ? Appuyez sur la touche "ON/OFF" (Marche/Arrêt) pour l'arrêter.
Le climatiseur s'arrête sans que la touche "ON/OFF" (Marche/Arrêt) soit sollicitée.	<ul style="list-style-type: none"> ■ La fonction d'arrêt de la minuterie a-t-elle été réglée ? Appuyez sur la touche "ON/OFF" (Marche/Arrêt) pour relancer l'opération. ■ Le climatiseur est-il relié à une télécommande centralisée ? Veuillez consulter les personnes responsables du contrôle du climatiseur. ■ Le signe "☒" apparaît-il sur l'écran de la télécommande ? Veuillez consulter les personnes responsables du contrôle du climatiseur.
Le fonctionnement de la minuterie de la télécommande ne peut pas être réglé.	<ul style="list-style-type: none"> ■ Les paramètres de la minuterie sont-ils invalides ? Si la minuterie peut être réglée, les signes (WEEKLY), (SIMPLE), ou (AUTO OFF) doivent apparaître sur l'écran de la télécommande.
Le message "PLEASE WAIT" (VEUILLEZ PATIENTER) apparaît sur l'écran de la télécommande.	<ul style="list-style-type: none"> ■ Les paramètres initiaux sont en cours d'exécution. Patientez trois minutes environ.
Un code d'erreur apparaît sur l'écran de la télécommande.	<ul style="list-style-type: none"> ■ Les dispositifs de protection ont fonctionné pour protéger le climatiseur. ■ N'essayez pas de réparer cet appareil vous-même. Mettez l'appareil hors tension immédiatement et consultez votre revendeur. Vous devrez fournir au revendeur le nom du modèle et les informations qui apparaissent sur l'écran de la télécommande.
Un bruit de goutte à goutte ou de moteur qui tourne peut être perçu.	<ul style="list-style-type: none"> ■ A l'arrêt de l'opération de refroidissement, la pompe de vidange se met en marche puis s'arrête. Patientez 3 minutes environ.
La vitesse du ventilateur change même si le réglage n'a pas été modifié.	<ul style="list-style-type: none"> ■ Le climatiseur augmente automatiquement la vitesse du ventilateur (passage progressif d'une vitesse inférieure vers la vitesse réglée) de manière à ne pas souffler d'air froid au début de l'opération de chauffage. Il réduit également la vitesse du ventilateur pour protéger le moteur du ventilateur lorsque la température de l'air de retour ou la vitesse du ventilateur devient excessivement élevée.

11. Guide de dépannage

En cas de problème :	Voici la solution. (L'appareil fonctionne normalement.)															
Le bruit perçu est supérieur aux caractéristiques sonores.	<p>■ Le niveau sonore du fonctionnement intérieur dépend de l'acoustique de la pièce dans laquelle l'appareil est installé (voir tableau suivant), et sera supérieur aux caractéristiques sonores (mesurées dans une pièce sans écho).</p> <table border="1" data-bbox="836 271 1497 443"> <thead> <tr> <th data-bbox="836 271 975 331"></th> <th data-bbox="975 271 1150 331">Pièces présentant une absorption phonique élevée</th> <th data-bbox="1150 271 1321 331">Pièces présentant une absorption phonique normale</th> <th data-bbox="1321 271 1497 331">Pièces présentant une absorption phonique faible</th> </tr> </thead> <tbody> <tr> <td data-bbox="836 331 975 409">Exemples de pièce</td> <td data-bbox="975 331 1150 409">Studio de radiodiffusion, salle de musique, etc.</td> <td data-bbox="1150 331 1321 409">Salle de réception, entrée d'hôtel, etc.</td> <td data-bbox="1321 331 1497 409">Bureau, chambre d'hôtel</td> </tr> <tr> <td data-bbox="836 409 975 443">Niveaux sonores</td> <td data-bbox="975 409 1150 443">3 à 7 dB</td> <td data-bbox="1150 409 1321 443">6 à 10 dB</td> <td data-bbox="1321 409 1497 443">9 à 13 dB</td> </tr> </tbody> </table>					Pièces présentant une absorption phonique élevée	Pièces présentant une absorption phonique normale	Pièces présentant une absorption phonique faible	Exemples de pièce	Studio de radiodiffusion, salle de musique, etc.	Salle de réception, entrée d'hôtel, etc.	Bureau, chambre d'hôtel	Niveaux sonores	3 à 7 dB	6 à 10 dB	9 à 13 dB
	Pièces présentant une absorption phonique élevée	Pièces présentant une absorption phonique normale	Pièces présentant une absorption phonique faible													
Exemples de pièce	Studio de radiodiffusion, salle de musique, etc.	Salle de réception, entrée d'hôtel, etc.	Bureau, chambre d'hôtel													
Niveaux sonores	3 à 7 dB	6 à 10 dB	9 à 13 dB													
Rien n'apparaît sur l'écran de la télécommande sans fil, l'écran est flou, ou l'appareil intérieur ne reçoit aucun signal sauf si la télécommande est éteinte.	<p>■ Les piles sont faibles. Remplacez les piles et appuyez sur la touche "Reset" (Réinitialiser).</p> <p>■ Si rien n'apparaît suite au remplacement des piles, assurez-vous que les piles sont insérées conformément à la polarité indiquée (+, -).</p>															
Le témoin de fonctionnement situé près du récepteur de la télécommande sans fil sur l'appareil intérieur clignote.	<p>■ La fonction d'auto-diagnostic a fonctionné pour protéger le climatiseur.</p> <p>■ N'essayez pas de réparer cet appareil vous-même. Mettez l'appareil hors tension immédiatement et consultez votre revendeur. Veuillez fournir au revendeur le nom du modèle.</p>															

Contenido

1. Medidas de Seguridad	50	7. Otras funciones	59
2. Nombres de las piezas	50	8. Selección de función	60
3. Configuración de la pantalla	53	9. Funcionamiento de emergencia del controlador remoto inalámbrico (opción)	64
4. Configuración de día de la semana y hora	53	10. Mantenimiento y limpieza	64
5. Manejo	53	11. Localización de fallos	65
6. Temporizador	55		

Nota
(marca WEEE)



Este símbolo sólo es aplicable para la UE.

Este símbolo es de conformidad con la Directiva 2002/96/CE, Artículo 10: Información para los usuarios, y el Anexo IV.

Su producto MITSUBISHI ELECTRIC está diseñado y fabricado con materiales y componentes de alta calidad que pueden ser reciclados y reutilizados.

Este símbolo significa que el aparato eléctrico y electrónico, al final de su ciclo de vida, se debe tirar separadamente del resto de sus residuos domésticos.

Por favor, deposite este aparato en el centro de recogida/reciclado de residuos de su comunidad local cuando quiera tirarlo.

En la Unión Europea existen sistemas de recogida específicos para productos eléctricos y electrónicos usados.

¡Ayúdenos a conservar el medio ambiente!

Nota:

En este manual de instrucciones, la frase "Controlador remoto cableado" se refiere sólo a PAR-21MAA. Si necesita más información sobre PAR-30MAA, consulte el libro de instrucciones que se incluye en la caja PAR-30MAA.

1. Medidas de Seguridad

- ▶ **Antes de instalar la unidad, asegúrese de haber leído el capítulo de "Medidas de seguridad".**
- ▶ **Las "Medidas de seguridad" señalan aspectos muy importantes sobre seguridad. Es importante que se cumplan todos.**
- ▶ **Antes de conectar el sistema, informe al servicio de suministro o pídale permiso para efectuar la conexión.**

Símbolos utilizados en el texto

⚠ **Atención:**

Describe precauciones que deben tenerse en cuenta para evitar el riesgo de lesiones o muerte del usuario.

⚠ **Cuidado:**

Describe las precauciones que se deben tener para evitar daños en la unidad.

Símbolos utilizados en las ilustraciones

⚡ : Indica una pieza que debe estar conectada a tierra.

⚠ **Atención:**

- La unidad no debe ser instalada por el usuario. Pida a su distribuidor o a una empresa debidamente autorizada que se lo instale. La incorrecta instalación de la unidad puede dar lugar a goteo de agua, descarga eléctrica o fuego.
- No se suba encima ni coloque objetos sobre la unidad.
- No vierta agua sobre la unidad ni la toque con las manos húmedas. Puede producirse una descarga eléctrica.
- No rocíe gases combustibles en las proximidades de la unidad. Puede haber riesgo de incendio.
- No coloque calentadores de gas o cualquier otro aparato de llama abierta expuestos a la corriente de aire descargada por la unidad. Puede dar lugar a una combustión incompleta.
- No extraiga el panel frontal del ventilador de la unidad exterior mientras esté en funcionamiento.

- Cuando note ruidos o vibraciones que no sean normales, pare la unidad, desconecte la fuente de alimentación y póngase en contacto con su proveedor.
- No inserte nunca dedos, palos, etc. en las tomas o salidas de aire.
- Si detecta olores raros pare la unidad, desconecte el interruptor de red y consulte con su distribuidor. De lo contrario puede haber una rotura, una descarga eléctrica o fuego.
- Este aparato de aire acondicionado NO debe ser utilizado por niños ni por personas inválidas sin el control de una persona adulta.
- Los niños pequeños deben estar vigilados por personas adultas para impedir que jueguen con el equipo de aire acondicionado.
- Si se producen fugas de gas refrigerante, pare la unidad, ventile bien la habitación y avise a su proveedor.

⚠ **Cuidado:**

- No utilice objetos puntiagudos para apretar los botones ya que podría dañarse el controlador remoto.
- No bloquee ni cubra nunca las tomas y salidas de las unidades interior y exterior.

Eliminación de la unidad

Cuando deba eliminar la unidad, consulte con su distribuidor.

2. Nombres de las piezas

■ Unidad interior

	PEAD-RP-JA(L)Q
Pasos del ventilador	3 pasos
Deflector	—
Rejilla	—
Filtro	Normal
Indicación de limpieza de filtro	—

■ PEAD-RP-JA(L)Q

Modelo empotrado en techo

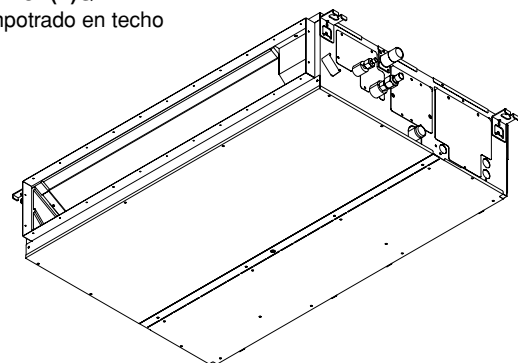

2. Nombres de las piezas

■ Para controlador remoto cableado (PAR-21MAA opción)

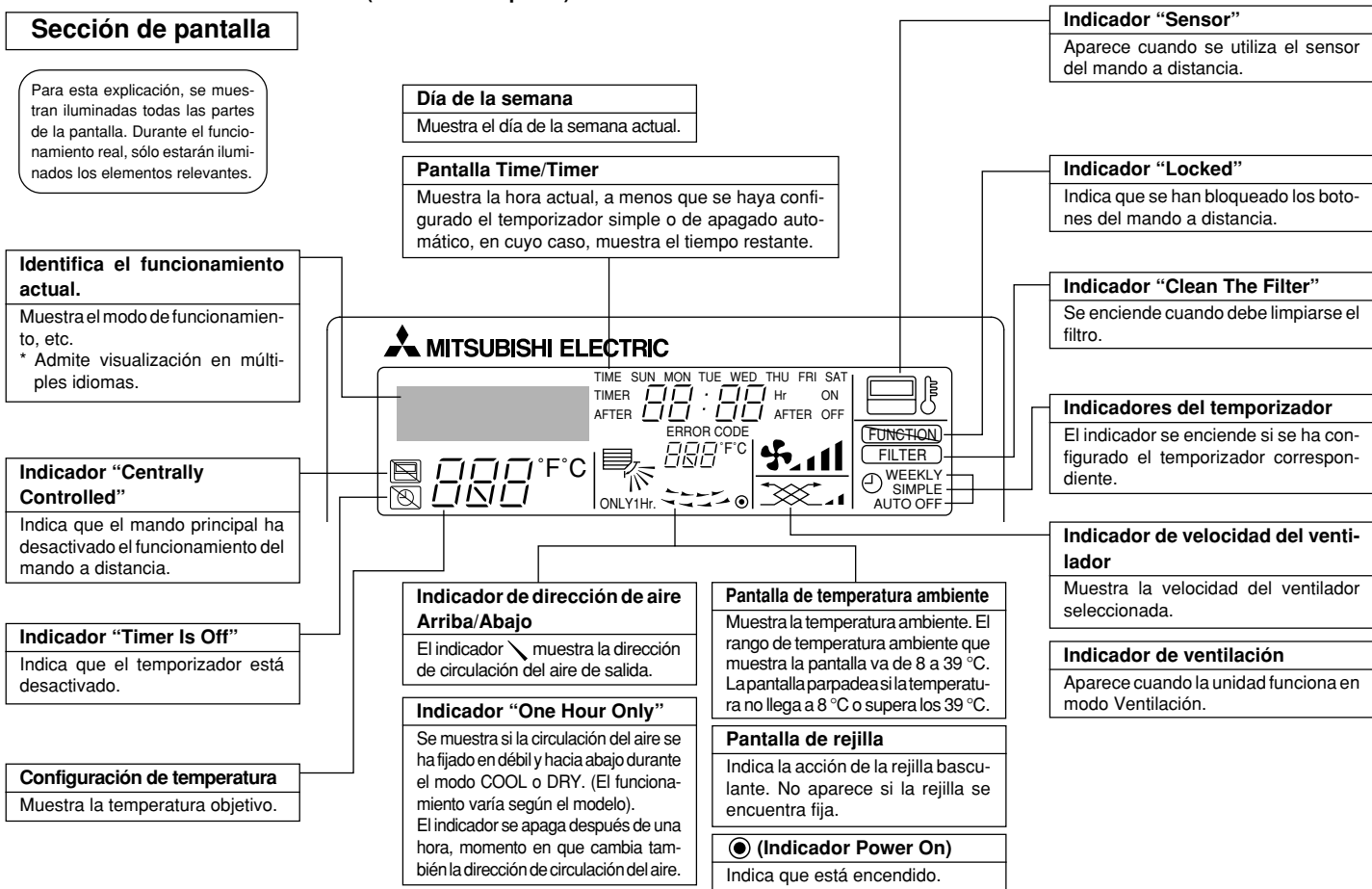

Sección de control

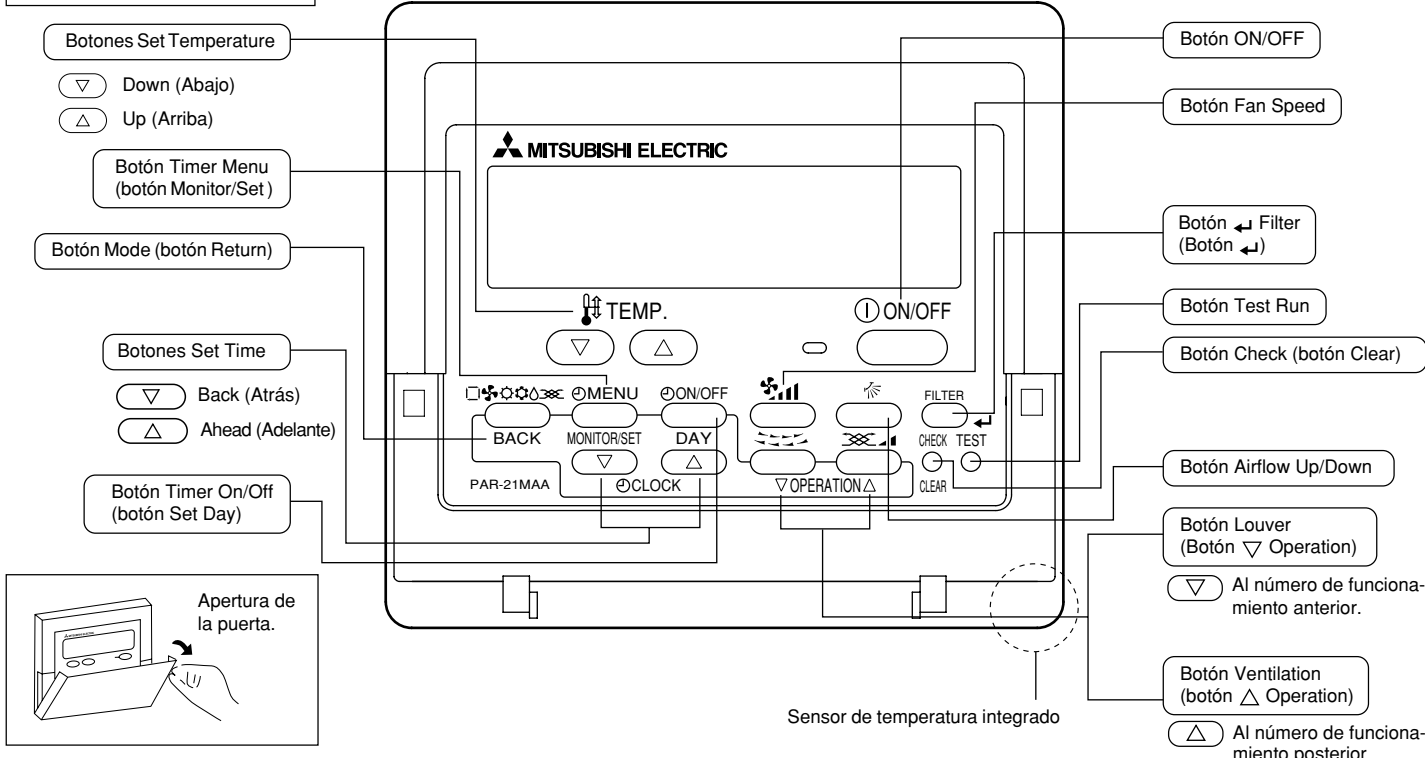

Nota:

- Mensaje "PLEASE WAIT" (POR FAVOR, ESPERE)
Este mensaje aparece durante aprox. 3 minutos cuando la unidad interior recibe alimentación o cuando la unidad se está recuperando de una caída de tensión.
- Mensaje "NOT AVAILABLE" (NO DISPONIBLE)
Este mensaje aparece si se pulsa un botón para activar una función que la unidad interior no presenta. Si está utilizando un controlador remoto para controlar simultáneamente distintos modelos de unidades interiores, este mensaje no aparecerá si alguna de las unidades interiores dispone de la función.

2. Nombres de las piezas

■ Para controlador remoto inalámbrico (opción)

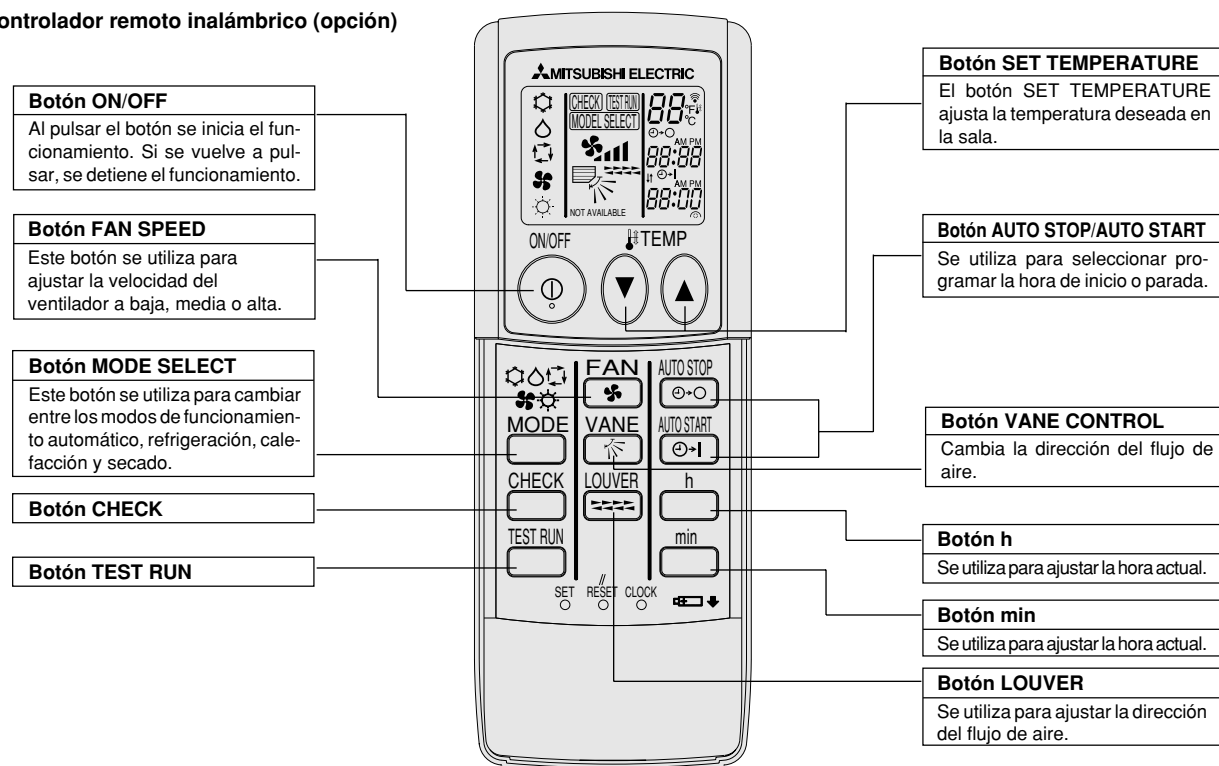

- Cuando utilice el controlador remoto inalámbrico, apunte hacia el receptor de la unidad interior.
- Si el controlador remoto se utiliza unos dos minutos después de encender la unidad interior, esta puede pitar dos veces, ya que estará realizando la comprobación automática inicial.
- La unidad interior pitará para confirmar que ha recibido la señal transmitida desde el controlador remoto. La unidad interior puede recibir señales emitidas a un máximo de 7 metros en línea recta en un rango de 45° a derecha e izquierda de la unidad. Sin embargo, ciertos sistemas de iluminación, con fluorescentes o luces fuertes, pueden afectar a la capacidad de recepción de señal de la unidad interior.
- Si la luz de funcionamiento situada cerca del receptor de la unidad interior parpadea, será necesario inspeccionar la unidad. Consulte a su representante del servicio técnico.
- Trate el controlador remoto con cuidado. Procure que no se le caiga ni sufra golpes. Además, no lo moje ni lo deje en un lugar con un alto grado de humedad.
- Para impedir que el controlador remoto se pierda, instale el soporte incluido con el controlador remoto en una pared y asegúrese de colocar el mando en su soporte tras su uso.

Instalación/sustitución de pilas

1. Retire la cubierta superior, inserte dos pilas AAA y vuelva a colocar la cubierta.

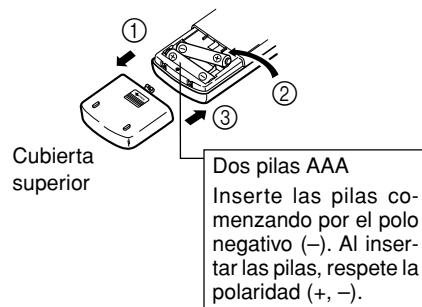

2. Pulse el botón Reset (Restablecer).

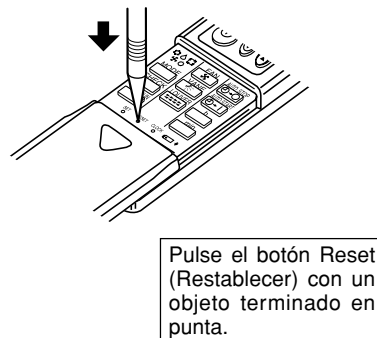

3. Configuración de la pantalla

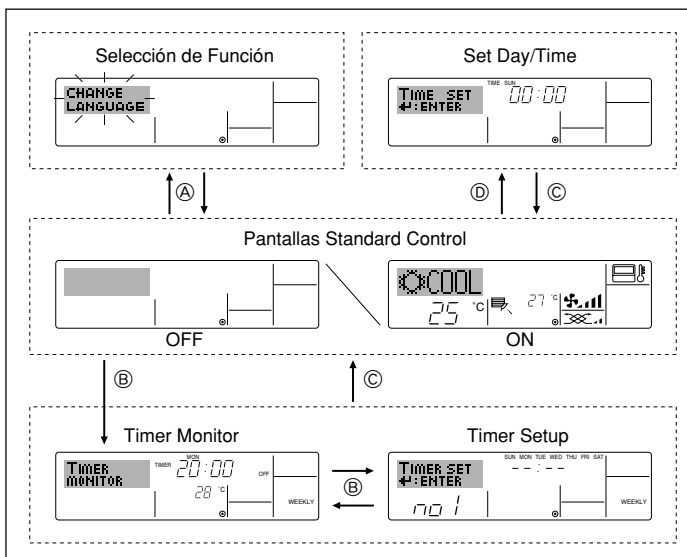

<Tipos de pantallas>

El ajuste de idioma de la pantalla se puede cambiar a español utilizando la selección de función del controlador remoto. Consulte la sección 8, punto [4]-1 para cambiar el ajuste de idioma.

El ajuste inicial es inglés.

● Selección de Función:

configure las funciones y rangos disponibles para el mando a distancia (funciones de temporizador, restricciones de funcionamiento, etc.).

● Set Day/Time: configure el día de la semana u hora actual.

● Pantallas Standard Control:

visualice y configure el estado de funcionamiento del sistema de acondicionamiento de aire.

● Timer Monitor: visualice el temporizador configurado actualmente (semanal, temporizador simple o apagado automático).

● Timer Setup: configure el funcionamiento de cualquiera de los temporizadores (semanal, simple o apagado automático).

<Cómo cambiar la pantalla>

Para dirigirse a ① : mantenga pulsado el botón Mode y el botón Timer On/Off durante 2 segundos.

Para dirigirse a ② : presione el botón Timer Menu.

Para dirigirse a ③ : presione el botón Mode (Return).

Para dirigirse a ④ : presione cualquiera de los botones Set Time (∇ o △).

4. Configuración de día de la semana y hora

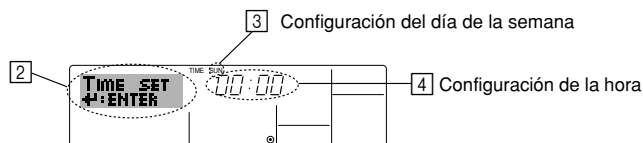
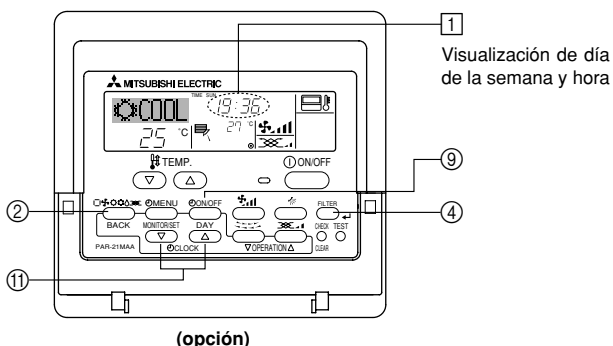

1. Pulse ∇ o △ del botón Set Time ① para que muestre el indicador ②.

2. Pulse el botón Timer On/Off (Set Day) ③ para fijar el día.

* Cada pulsación avanza el día que se muestra en ③: Sun → Mon → ... → Fri → Sat.

3. Pulse el botón Set Time apropiado ④ según sea necesario para configurar la hora.

* Mientras mantiene presionado el botón, la hora (en ④) avanzará primero en intervalos de minutos, luego en intervalos de diez minutos y después en intervalos de una hora.

4. Después de realizar las configuraciones apropiadas en los Pasos 2 y 3, pulse el botón ← Filter ④ para fijar los valores.

Nota:

El día y la hora no aparecerán si se ha desactivado la utilización del reloj en la Selección de Función.

5. Manejo

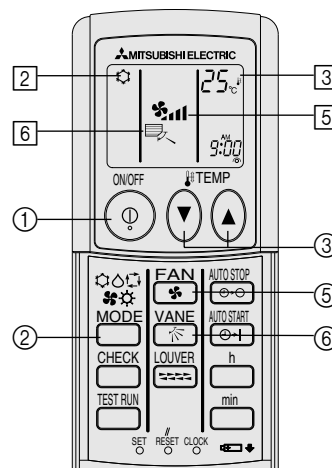
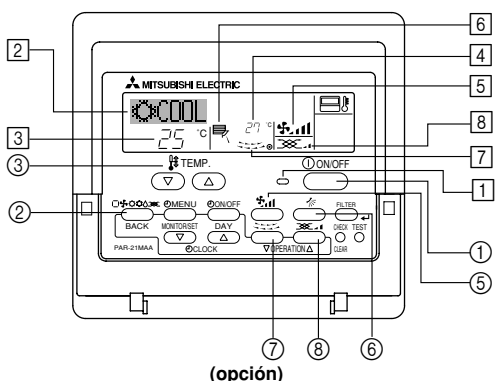

5.1. Encendido y apagado

<Para poner en marcha>

■ Pulse el botón ON/OFF ①.

• Se encienden la lámpara de encendido ② y la pantalla.

Nota:

● Cuando se reinicia la unidad, las configuraciones iniciales son las siguientes.

	Configuraciones del Mando a distancia	
Modo	Último valor configurado	
Configuración de la temperatura	Último valor configurado	
Velocidad del ventilador	Último valor configurado	
Circulación del aire hacia Arriba/Abajo	Modo	COOL o DRY Salida horiz.
		HEAT Último valor configurado
		FAN Salida horiz.

5. Manejo

<Para detener el funcionamiento>

- Pulse de nuevo el botón ON/OFF ①.
 - Se oscurecen la lámpara de encendido ① y la pantalla.

Nota:

Aunque pulse una vez más el botón de encendido ON/OFF inmediatamente después de apagar el aparato, el acondicionador de aire no se pondrá en marcha hasta pasados tres minutos. Esto tiene como fin evitar daños en los componentes internos.

5.2. Selección de modo

- Pulse el botón de modos de funcionamiento (☐❄️🌀☀️) ② y seleccione el modo de funcionamiento ②.

- ➔ ☀️ Modo de enfriamiento
 - ➔ 💧 Modo secado
 - ➔ 🌀 Modo de ventilador
 - ➔ ☀️ Modo de calefacción
 - ➔ ☐ Modo automático (enfriamiento/calefacción)
 - ➔ 🌀 Modo de ventilación
- Sólo indicado si se cumple lo siguiente
- Uso de controlador remoto cableado
 - Combinación LOSSNAY conectada

Información sobre los equipos de aire acondicionado multisistema (Unidad exterior: serie MXZ)

► Los equipos de aire acondicionado multisistema (unidad exterior de la serie MXZ) permiten conectar dos o más unidades interiores a una sola unidad exterior. Estas unidades interiores (dos o más) podrán funcionar simultáneamente, dependiendo de la capacidad del equipo.

- Si intenta poner en funcionamiento de manera simultánea dos o más unidades interiores conectadas a una sola unidad exterior, una para la refrigeración y otra para la calefacción, el equipo selecciona el modo de funcionamiento de la unidad interior que ha de funcionar en primer término. Las demás unidades interiores, que tendrán que ponerse en funcionamiento posteriormente, no pueden activarse y mostrarán un estado de funcionamiento que parpadeará.

En este caso, seleccione el mismo modo de funcionamiento en todas las unidades interiores.

- Puede darse el caso de que la unidad interior, que esté funcionando en modo (AUTO), no pueda cambiar entre los modos (FRÍO ↔ CALOR) y quede en estado de espera.
- Si la unidad interior empieza a funcionar al mismo tiempo que la unidad exterior está eliminando la escarcha, tardará unos minutos (Máx. 15 minutos aproximadamente) en generar aire caliente.
- En el modo de calefacción, aunque la unidad interior no esté en funcionamiento, es posible que dicha unidad se caliente o se oiga el ruido del refrigerante, pero esto no supone ninguna anomalía. Lo que sucede es que el refrigerante circula continuamente dentro de la unidad interior.

Funcionamiento automático

- De acuerdo con la temperatura ajustada, el funcionamiento de refrigeración comenzará si la temperatura de la sala es demasiado alta. El modo de calefacción comenzará si la temperatura de la sala es demasiado baja.
- Durante el funcionamiento automático, si la temperatura de la sala cambia y permanece 2 °C o más por encima de la temperatura ajustada durante 15 minutos, el acondicionador de aire cambiará a modo de refrigeración. Asimismo, si la temperatura permanece 2 °C o más por debajo de la temperatura ajustada durante 15 minutos, el acondicionador de aire cambiará a modo de calefacción.

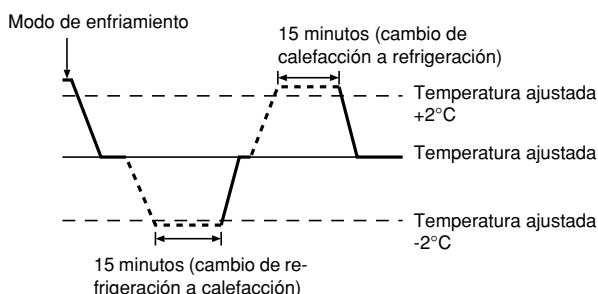

- Como la temperatura ambiente se ajusta automáticamente para mantener una temperatura efectiva fija, el modo de refrigeración se activa un par de grados por encima de la temperatura ajustada (y el modo de calefacción, un par de grados por debajo) una vez alcanzada dicha temperatura (modo automático de ahorro de energía).

5.3. Ajuste de la temperatura

► Para disminuir la temperatura de la habitación:

Pulse el botón ☐③ para fijar la temperatura deseada.

En el visor aparecerá la temperatura seleccionada ③.

- Cada vez que pulse el botón el valor de la temperatura disminuye 1 °C.

► Para aumentar la temperatura de la habitación:

Pulse el botón ☐③ para fijar la temperatura deseada.

En el visor aparecerá la temperatura seleccionada ③.

- Cada vez que pulse el botón el valor de la temperatura disminuye 1 °C.

- Las gamas de ajuste de temperaturas disponibles son las siguientes:

Enfriamiento y secado: 19 - 30 °C

Calefacción: 17 - 28 °C

Automático: 19 - 28 °C

- La pantalla parpadea 8 °C -39 °C para informar si la temperatura de la habitación es inferior o superior a la temperatura que se visualiza.

5.4. Ajuste de la velocidad del ventilador

- Pulse el botón ⑤ 🌀 para seleccionar la velocidad de ventilador deseada.

- Cada vez que pulse el botón cambian las opciones disponibles, y en el visor ⑤ del control remoto se verá lo que se indica a continuación.

Velocidad del ventilador	Pantalla del controlador remoto			
	Baja	Media	Alta	Auto
de 3 fases	(🌀) ↓	(🌀) →	(🌀) →	🌀

5. Manejo

La pantalla y la velocidad del ventilador de la unidad difieren en las siguientes situaciones:

- Cuando aparezcan en la pantalla STAND BY y DEFROST (RESERVA y DESCONGELACIÓN).
- Después del modo de calefacción (mientras espera el cambio a otro modo).
- Cuando la temperatura de la habitación es superior al ajuste de temperatura de la unidad que está funcionando en el modo de calefacción.
- En el modo de secado se selecciona automáticamente la velocidad baja del ventilador y resulta imposible cambiarla.
- Cuando la temperatura del intercambiador de calor está baja en el modo de calefacción (p. ej., inmediatamente tras el inicio del funcionamiento de calefacción).

Nota:

- En los siguientes casos, la velocidad real del ventilador generada por la unidad diferirá de la velocidad mostrada en la pantalla del mando a distancia.
 1. Mientras la pantalla muestra "STAND BY" o "DEFROST".
 2. Cuando la temperatura del intercambiador de calor es baja en modo de calefacción (por ejemplo, inmediatamente después de que se active el modo de calefacción).
 3. En modo HEAT, cuando la temperatura ambiente de la habitación es superior al valor de configuración de la temperatura.
 4. Cuando la unidad esté en modo DRY.

6. Temporizador

6.1. Para controlador remoto cableado (opción)

Puede utilizar la Selección de Función para seleccionar cuál de los tres tipos de temporizador utilizar: ① temporizador semanal, ② temporizador simple o ③ temporizador automático.

6.1.1. Temporizador semanal

■ El temporizador semanal puede utilizarse para configurar hasta ocho funciones para cada día de la semana.

- Cada función puede consistir en cualquiera de las siguientes: hora de encendido y apagado junto a una configuración de la temperatura, sólo hora de encendido y apagado o sólo configuración de la temperatura.
- Cuando la hora actual alcanza la hora configurada en este temporizador, el acondicionador de aire realiza la acción configurada por el temporizador.

■ El tiempo necesario para la configuración de la hora para este temporizador es de 1 minuto.

Nota:

1. El temporizador semanal, el temporizador simple y el temporizador automático no pueden utilizarse al mismo tiempo.
2. El temporizador semanal no funcionará si se da alguna de las siguientes condiciones.

La función de temporizador está desactivada; el sistema se encuentra en un estado anómalo; hay una sesión de prueba en curso; se está llevando a cabo una autoprueba o una prueba del mando a distancia; el usuario está configurando una función; el usuario está configurando el temporizador; el usuario está configurando el día actual de la semana o la hora; el sistema se encuentra bajo el control central. En concreto, el sistema no llevará a cabo operaciones (encendido o apagado de la unidad, configuración de la temperatura) que estén desactivadas cuando se produzcan estas condiciones.

Nº de Funcionamiento

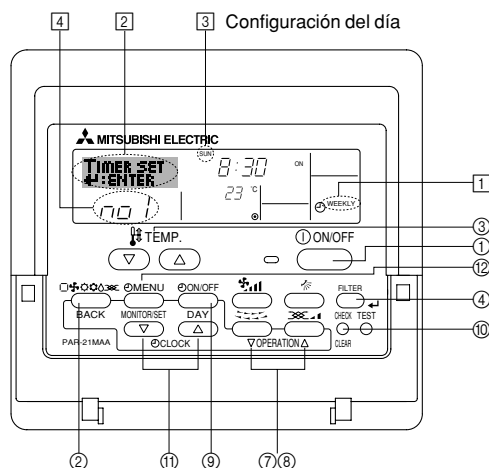

<Cómo configurar el temporizador semanal>

1. Asegúrese de que se encuentra en la pantalla de control estándar y de que el indicador del temporizador semanal ① se muestra en la pantalla.

5.5. Ventilación

► Para combinación LOSSNAY

5.5.1. Para controlador remoto cableado

- Para hacer funcionar el renovador de aire junto con la unidad interior:
 - Pulse el botón ON/OFF ①.
 - El indicador Vent aparece en la pantalla (en ⑧). Ahora el renovador de aire funcionará automáticamente cuando funcione la unidad interior.
- Para hacer funcionar el renovador de aire de modo independiente:
 - Pulse el botón Mode ② hasta que aparezca en la pantalla . Esto hará que el renovador de aire comience a funcionar.
- Para cambiar la potencia del renovador de aire:
 - Pulse el botón Ventilation ③ según sea necesario.
 - Cada pulsación cambia la configuración según se muestra a continuación.

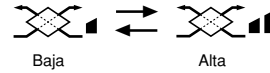

5.5.2. Para controlador remoto inalámbrico

- El ventilador funcionará de forma automática cuando se encienda la unidad interior.
- No aparece ninguna indicación en el controlador remoto inalámbrico.

2. Pulse el botón Timer Menu ⑫, de modo que aparezca en la pantalla "Set Up" (en ②). (Recuerde que cada pulsación del botón cambia la pantalla entre "Set Up" y "Monitor").

3. Pulse el botón Timer On/Off (Set Day) ⑨ para configurar el día. Cada pulsación avanza la pantalla ⑬ a la próxima configuración en la secuencia que se indica a continuación: "Sun Mon Tues Wed Thurs Fri Sat" → "Sun" → ... (Domingo Lunes Martes Miércoles Jueves Viernes Sábado → Domingo) → "Fri" → "Sat" → "Sun Mon Tues Wed Thurs Fri Sat" ... (Viernes → Sábado → Domingo Lunes Martes Miércoles Jueves Viernes Sábado).

4. Pulse el botón ∇ o Δ Operation (⑦ o ⑧) según sea necesario para seleccionar el número de operación apropiado (1 a 8) ④.

* La información introducida en los Pasos 3 y 4 seleccionará una de las celdas de la matriz ilustrada a continuación.

(La pantalla del mando a distancia en la izquierda muestra cómo se mostraría la pantalla cuando se configura Operación 1 para el domingo con los valores indicados a continuación).

Matriz de configuración

Nº de op.	Sunday	Monday	...	Saturday
No. 1	• 8:30 • ON • 23 °C			
No. 2	• 10:00 • OFF	• 10:00 • OFF	• 10:00 • OFF	• 10:00 • OFF
...				
No. 8				

<Valores de Operación 1 para el domingo>
Iniciar el funcionamiento del acondicionador de aire a las 8:30, con la temperatura fijada en 23 °C.

<Valores de Operación 2 para todos los días>
Apagar el acondicionador de aire a las 10:00.

Nota:

Configurando el día a "Sun Mon Tues Wed Thurs Fri Sat", puede configurar la misma operación a la misma hora todos los días.

(Por ejemplo: la Operación 2 arriba mencionada es la misma para todos los días de la semana).

<Configuración del temporizador semanal>

Muestra la configuración ⑤ ⑥ Muestra la operación seleccionada (encendido o apagado)
* No aparece si no se ha configurado la operación.

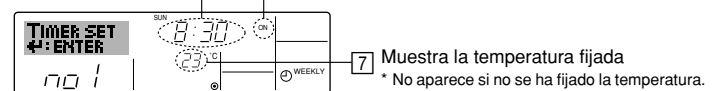

5. Pulse el botón Set Time apropiado ⑪ según sea necesario para fijar la hora deseada (en ⑤).

* Durante su pulsación, la hora avanza primero en intervalos de un minuto, luego en intervalos de diez minutos y finalmente en intervalos de una hora.

6. Pulse el botón ON/OFF ① para seleccionar la operación deseada (encendido o apagado), en ⑥.

* Cada pulsación cambia al siguiente valor en la secuencia que se indica a continuación: sin indicación (sin configuración) → "ON" → "OFF".

6. Temporizador

7. Pulse el botón Set Temperature apropiado ③ para fijar la temperatura deseada (en ⑦).

* Cada pulsación cambia la configuración en la secuencia que se indica a continuación: sin indicación (sin configuración) ⇔ 24 ⇔ 25 ⇔ ... ⇔ 29 ⇔ 30 ⇔ 12 ⇔ ... ⇔ 23 ⇔ sin indicación.

(Rango disponible: el rango de configuración es de 12 °C a 30 °C. El rango real de control de temperatura, sin embargo, variará según el tipo de unidad conectada).

8. Después de realizar las configuraciones apropiadas en los Pasos 5, 6 y 7, pulse el botón ← Filter ④ para guardar los valores.

Para borrar los valores actualmente configurados para la operación seleccionada, pulse y suelte rápidamente el botón Check (Clear) ⑩ una vez.

* El valor de la hora mostrada cambiará a “—:—” y desaparecerán tanto los valores de encendido/apagado como el de temperatura. (Para borrar todas las configuraciones del temporizador semanal de una vez, mantenga pulsado el botón Check (Clear) ⑩ durante dos o más segundos. La pantalla comenzará a parpadear, indicando que se han borrado todos los valores fijados).

Nota:

Sus datos nuevos se cancelarán si pulsa el botón Mode (Return) ② antes de pulsar el botón ← Filter ④.

Si ha configurado dos o más operaciones diferentes para la misma hora exactamente, sólo se realizará la operación con el número más elevado.

9. Repita los Pasos 3 a 8 según sea necesario para completar tantas celdas disponibles como desee.

10. Pulse el botón Mode (Return) ② para regresar a la pantalla de control estándar y completar el procedimiento de configuración.

11. Para activar el temporizador, pulse el botón Timer On/Off ⑨, de modo que el indicador “Timer Off” desaparezca de la pantalla. **Asegúrese de que ya no se muestre el indicador “Timer Off”.**

* Si no hay valores fijados del temporizador, el indicador “Timer Off” parpadeará en la pantalla.

<Cómo visualizar los valores fijados del temporizador semanal>

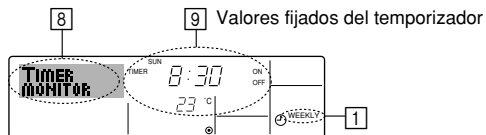

1. Asegúrese de que se muestra en la pantalla el indicador del temporizador semanal (en ①).

2. Pulse el botón Timer Menu ⑫ de modo que se indique en la pantalla “Monitor” (en ⑧).

3. Pulse el botón Timer On/Off (Set Day) ⑨ según sea necesario para seleccionar el día que desea visualizar.

4. Pulse el botón Operation ∇ o △ (⑦ o ⑧) según sea necesario para cambiar el funcionamiento del temporizador mostrado en la pantalla (en ⑨).

* Cada pulsación, avanzará a la próxima operación del temporizador, en el orden de configuración de la hora.

5. Para cerrar el monitor y regresar a la pantalla Standard Control, pulse el botón Mode (Return) de ②.

<Para desactivar el temporizador semanal>

Pulse el botón Timer On/Off ⑨ de modo que aparezca “Timer Off” en ⑩.

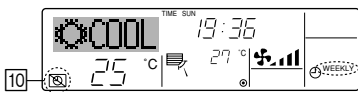

<Para activar el temporizador semanal>

Pulse el botón Timer On/Off ⑨ de modo que el indicador “Timer Off” (en ⑩) se oscurezca.

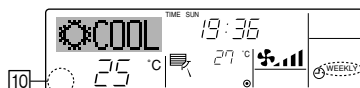

6.1.2. Temporizador simple

■ Puede configurar el temporizador simple de cualquiera de las tres formas siguientes.

- Sólo hora de puesta en marcha: el acondicionador de aire comenzará a funcionar cuando haya transcurrido el tiempo fijado.
- Sólo hora de parada: el acondicionador de aire se detendrá cuando haya transcurrido el tiempo fijado.
- Horas de puesta en marcha y de parada: el acondicionador de aire comienza a funcionar y se detiene cuando hayan transcurrido las horas respectivas.

■ El temporizador simple (puesta en marcha y parada) puede configurarse sólo una vez en un periodo de 72 horas. La configuración de la hora se realiza en aumentos de una hora.

Nota:

*1. El temporizador semanal, el temporizador simple y el temporizador automático no pueden utilizarse al mismo tiempo.

*2. El temporizador simple no funcionará si se da cualquiera de las condiciones siguientes.

El temporizador está desactivado, el sistema está en estado anómalo, está realizándose una prueba de funcionamiento, el mando a distancia está realizando una autoevaluación o diagnóstico, el usuario está seleccionando una función o configurando el temporizador, el sistema está bajo control central. (En estas condiciones, la operación de encendido y apagado está deshabilitada).

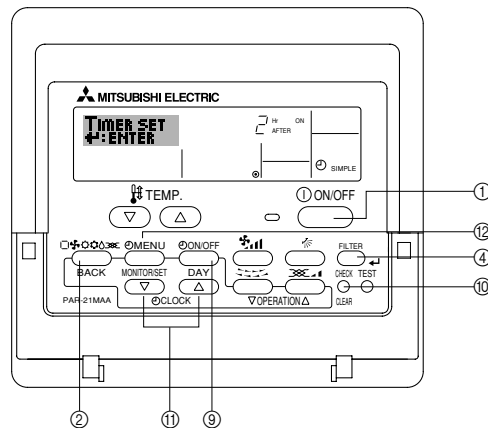

<Cómo configurar el temporizador simple>

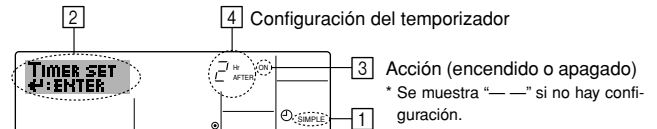

1. Asegúrese de que se encuentra en una pantalla de control estándar y de que el indicador de temporizador simple se muestra en la pantalla (en ①). Cuando aparezca una indicación distinta de la del temporizador simple, cámbielo a SIMPLE TIMER (TEMPORIZADOR SIMPLE) utilizando la selección de funciones de la configuración de funciones del temporizador del mando a distancia (véase 8.[4]-3 (3)).

2. Pulse el botón Timer Menu ⑫, de modo que aparezca en la pantalla “Set Up” (en ②). (Recuerde que cada pulsación del botón cambia la pantalla entre “Set Up” y “Monitor”).

3. Pulse el botón ON/OFF ① para mostrar los valores configurados actuales de encendido o apagado del temporizador simple. Pulse el botón una vez para ver el tiempo restante hasta el encendido y luego de nuevo para ver el tiempo restante hasta el apagado. (El indicador ON/OFF aparece en ③).

- Temporizador “ON”: el acondicionador de aire comenzará a funcionar cuando haya transcurrido el número de horas especificado.
- Temporizador “OFF”: el acondicionador de aire se detendrá cuando haya transcurrido el número de horas especificado.

4. Mostrando “ON” u “OFF” en ③: pulse el botón Set Time ⑪ apropiado según sea necesario para fijar las horas hasta el encendido (si se muestra “ON”) o las horas hasta el apagado (si se muestra “OFF” en ④).

- Rango disponible: 1 a 72 horas

5. Para fijar las horas hasta el encendido y el apagado, repita los Pasos 3 y 4. * Recuerde que las horas de encendido y apagado no pueden fijarse en el mismo valor.

6. Para borrar la configuración de encendido o apagado actual: Muestre el valor configurado de encendido o apagado (véase el paso 3) y luego pulse el botón Check (Clear) ⑩ para borrar la configuración de la hora a “—” en ④. (Si desea utilizar sólo un valor de configuración de encendido o una configuración de apagado, asegúrese de que la configuración que no desea utilizar se muestra como “—”).

6. Temporizador

7. Después de completar los Pasos 3 y 6 arriba mencionados, pulse el botón **Filter** ④ para fijar el valor.

Nota:

Sus configuraciones nuevas se cancelarán si pulsa el botón **Mode (Return)** ② antes de pulsar el botón **Filter** ④.

8. Pulse el botón **Mode (Return)** ② para regresar a la pantalla de control estándar.

9. Pulse el botón **Timer On/Off** ⑨ para iniciar la cuenta atrás del temporizador. Cuando el temporizador está funcionando, su valor es visible en la pantalla. **Asegúrese de que el valor del temporizador sea visible y apropiado.**

<Visualización de las configuraciones actuales del temporizador simple>

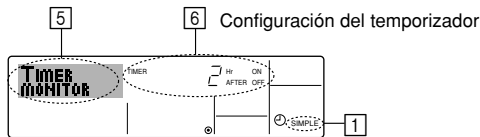

1. Asegúrese de que el indicador del temporizador simple está visible en la pantalla (en [1]).
2. Pulse el botón **Timer Menu** ⑩, para que aparezca "Monitor" en la pantalla (en [5]).
 - Si el temporizador simple de encendido o apagado está funcionando, su valor actual aparecerá en [6].
 - Si se han fijado ambos valores, encendido y apagado, aparecen alternativamente ambos valores.
3. Pulse el botón **Mode (Return)** ② para cerrar la pantalla del monitor y regresar a la pantalla de control estándar.

<Para desactivar el temporizador simple...>

Pulse el botón **Timer On/Off** ⑨ para que la configuración del temporizador ya no aparezca en la pantalla (en [7]).

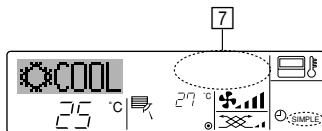

<Para iniciar el temporizador simple...>

Pulse el botón **Timer On/Off** ⑨ para que la configuración del temporizador sea visible en [7].

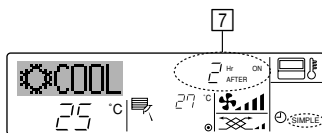

Ejemplos

Si se han configurado las horas de encendido y apagado en el temporizador simple, el funcionamiento y la pantalla son según se indica a continuación.

Ejemplo 1:

Inicie el temporizador, con la hora de encendido fijada más temprano que la hora de apagado.

Configuración de encendido: 3 horas

Configuración de apagado: 7 horas

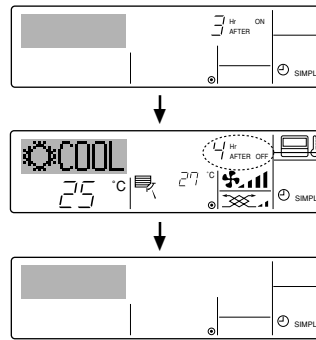

Al inicio del temporizador

La pantalla muestra la configuración de encendido del temporizador (las horas restantes para llegar al encendido).

3 horas después del inicio del temporizador

La pantalla cambia para mostrar el valor de apagado del temporizador (las horas restantes para el apagado).

La hora mostrada es el valor configurado de apagado (7 horas) - el valor configurado de encendido (3 horas) = 4 horas.

7 horas después del inicio del temporizador

El acondicionador de aire se desactiva y permanecerá desactivado hasta que alguien lo reinicie.

Ejemplo 2:

Inicie el temporizador, con la hora de apagado fijada más temprano que la hora de encendido

Configuración de encendido: 5 horas

Configuración de apagado: 2 horas

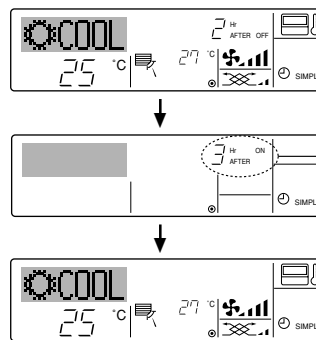

Al inicio del temporizador

La pantalla muestra el valor de apagado del temporizador (las horas restantes para el apagado).

2 horas después del inicio del temporizador

La pantalla cambia para mostrar el valor de encendido del temporizador (las horas restantes para el encendido).

La hora indicada es el valor configurado de encendido (5 horas) - el valor configurado de apagado (2 horas) = 3 horas.

5 horas después del inicio del temporizador

El acondicionador de aire comienza a funcionar y continuará funcionando hasta que alguien lo detenga.

6.1.3. Temporizador de apagado automático

Este temporizador comienza la cuenta atrás cuando el acondicionador de aire comienza a funcionar y apaga el acondicionador cuando haya transcurrido el tiempo fijado.

Los valores disponibles abarcan desde 30 minutos a 4 horas, en intervalos de 30 minutos.

Nota:

- *1. El temporizador semanal, el temporizador simple y el temporizador automático no pueden utilizarse al mismo tiempo.
- *2. El temporizador Auto Off no funcionará si se dan cualquiera de las siguientes condiciones.

El temporizador está desactivado, el sistema está en estado anómalo, está realizándose una prueba de funcionamiento, el mando a distancia está realizando una autoevaluación o diagnóstico, el usuario está seleccionando una función o configurando el temporizador, el sistema está bajo control central. (En estas condiciones, la operación de encendido y apagado está deshabilitada).

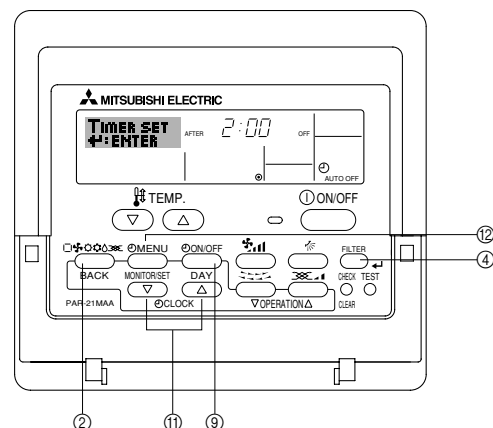

6. Temporizador

<Cómo configurar el temporizador de apagado automático>

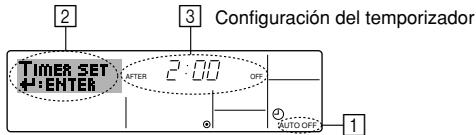

1. Asegúrese de que usted se encuentre en una pantalla de control estándar y que el indicador del temporizador de apagado automático Auto Off se muestre en la pantalla (en [1]).

Cuando aparezca una indicación distinta de la del temporizador de apagado automático, cámbielo a AUTO OFF TIMER (TEMPORIZADOR DE APAGADO AUTOMÁTICO) utilizando la selección de funciones de la configuración de funciones del temporizador del mando a distancia (véase 8.[4]-3 (3)).

2. Mantenga pulsado el botón Timer Menu [2] durante **3 segundos**, para que aparezca "Set Up" en la pantalla (en [2]).

(Recuerde que cada pulsación del botón cambia la pantalla entre "Set Up" y "Monitor").

3. Pulse el botón Set Time apropiado [3] según sea necesario para configurar la hora de apagado (en [3]).

4. Pulse el botón Filter [4] para fijar la configuración.

Nota:

Los datos introducidos se cancelarán si pulsa el botón Mode (Return) [2] antes de pulsar el botón Filter [4].

5. Pulse el botón Mode (Return) [2] para completar el procedimiento de configuración y regresar a la pantalla de control estándar.

6. Si el acondicionador de aire ya está funcionando, el temporizador comienza inmediatamente la cuenta atrás. **Asegúrese de comprobar que el valor fijado del temporizador aparece correctamente en la pantalla.**

<Comprobación de la configuración actual del temporizador de apagado automático>

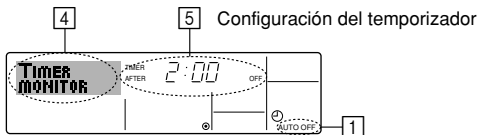

1. Asegúrese de que "Auto Off" esté visible en la pantalla (en [1]).

2. Mantenga pulsado el botón Timer Menu [2] durante 3 segundos, para que se indique en la pantalla "Monitor" (en [4]).

- El tiempo restante para el apagado aparece en [5].

3. Para cerrar el monitor y regresar a la pantalla Standard Control, pulse el botón Mode (Return) de [2].

<Para desactivar temporizador de apagado automático...>

● Mantenga pulsado el botón Timer On/Off [9] durante 3 segundos para que aparezca "Timer Off" (en [6]) y desaparezca el valor del temporizador (en [7]).

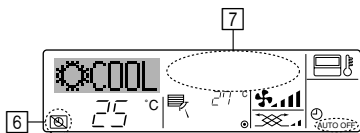

● Alternativamente, desconecte el acondicionador de aire. El valor del temporizador (en [7]) desaparecerá de la pantalla.

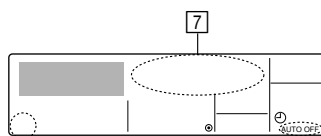

<Para iniciar el temporizador de apagado automático...>

● Mantenga pulsado el botón Timer On/Off [9] durante 3 segundos. Desaparece la indicación "Timer Off" (en [6]) y la configuración del temporizador aparece en la pantalla (en [7]).

● Alternativamente, encienda el acondicionador de aire. El valor del temporizador aparecerá en [7].

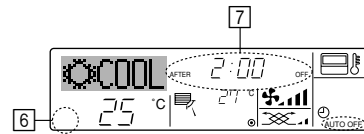

6.2. Para controlador remoto inalámbrico (opción)

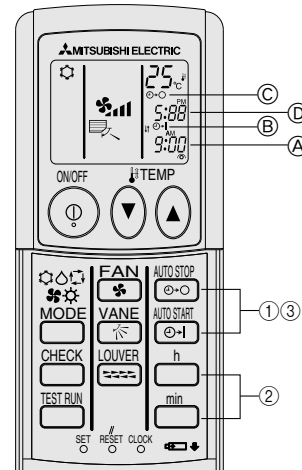

1) Ajuste de la hora actual

[1] Pulse el botón CLOCK utilizando una punta fina y parpadeará la hora [A].

[2] Pulse el botón h y min para establecer la hora actual.

[3] Pulse el botón CLOCK utilizando una punta fina.

2) Ajuste de la hora de inicio de la unidad como se indica

[1] Pulse el botón [2-1].

- Puede establecer la hora mientras esté parpadeando el siguiente símbolo.

Hora activada On: parpadea [B] START.

- Las horas de inicio aparecen en [A].

[2] Utilice el botón h y min para establecer la hora deseada.

[3] Para cancelar el temporizador ON, pulse el botón [2-1].

3) Ajuste de la hora de parada de la unidad como se indica

[1] Pulse el botón [2-2].

- Puede establecer la hora mientras esté parpadeando el siguiente símbolo.

Hora desactivada Off: parpadea [C] STOP.

- Las horas de parada aparecen en [D].

[2] Utilice el botón h y min para establecer la hora deseada.

[3] Para cancelar el temporizador OFF, pulse el botón [2-2].

4) Cambio de las horas establecidas

Pulse [2-1] o [2-2] para cancelar el temporizador y repetir desde los pasos 2) ó 3).

7. Otras funciones

7.1. Bloqueo de los botones del mando a distancia (límite de función de Operación)

■ Si lo desea, puede bloquear los botones del mando a distancia. Puede utilizar la selección de funciones del mando a distancia para elegir el tipo de bloqueo que desea usar. (Para más información sobre selección del tipo de bloqueo, consulte la sección 8, punto [4]–2 (1)).

Específicamente, puede utilizar cualquiera de los dos tipos de bloqueo que se indican a continuación.

① Bloquear todos los botones:

bloquea todos los botones en el mando a distancia.

② Bloquear todo excepto ON/OFF (encendido/apagado):

bloquea todos los botones excepto el botón ON/OFF.

Nota:

Aparece en la pantalla el indicador “Locked” (bloqueado) para indicar que los botones están bloqueados en este momento.

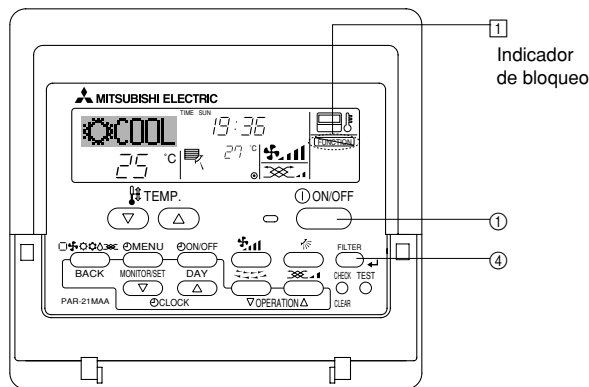

<Cómo bloquear los botones>

1. Mientras pulsa el botón Filter (4), pulse y mantenga pulsado el botón ON/OFF (1) durante 2 segundos. Aparece en la pantalla el indicador “Locked” (en 1) indicando que está activado el bloqueo.

* Si el bloqueo se ha deshabilitado en Function Selection, la pantalla mostrará el mensaje “Not Available” (no disponible) cuando pulse los botones según se describe anteriormente.



• Si pulsa un botón bloqueado, parpadeará en la pantalla el indicador “Locked” (en 1).



<Cómo desbloquear los botones>

1. Mientras pulsa el botón Filter (4), pulse y mantenga pulsado el botón ON/OFF (1) durante 2 segundos para que el indicador “Locked” desaparezca de la pantalla (en 1).

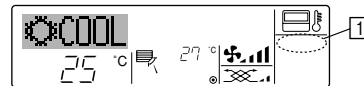

7.2 Indicación de códigos de error

Si ha introducido un número telefónico al cual llamar en caso de problemas, la pantalla mostrará este número. (Puede configurarlo en la Selección de Función. Para más información, consulte la sección 8.)

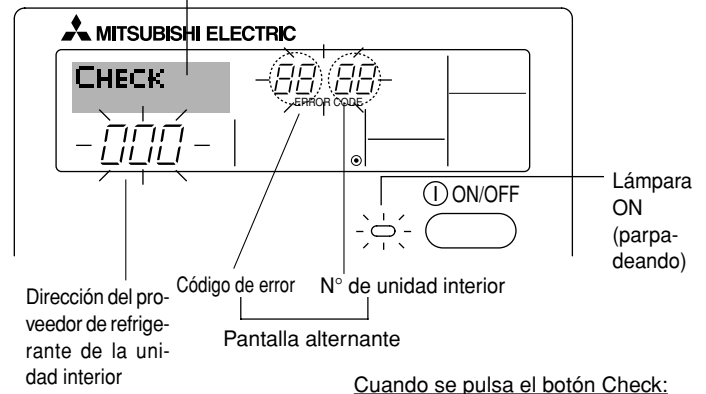

Cuando se pulsa el botón Check:

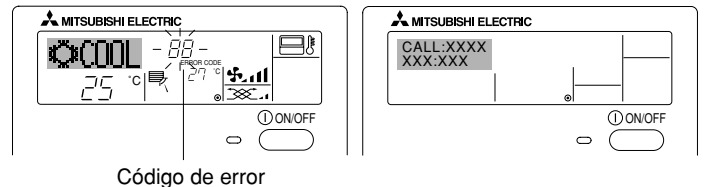

● Si parpadean la lámpara ON y el código de error: esto significa que el acondicionador de aire está estropeado y su funcionamiento se ha detenido (y no puede reanudarse). Tome nota del número de unidad indicado y del código de error; luego desconecte la alimentación del acondicionador de aire y llame a su distribuidor o proveedor de servicio técnico.

● Si sólo parpadea el código de error (mientras la lámpara ON permanece encendida): continúa el funcionamiento, pero puede existir un problema en el sistema. En este caso, debe anotar el código de error y luego llamar a su distribuidor o proveedor de servicio técnico para asesoramiento.

* Si ha introducido un número de teléfono al cual llamar en caso de problemas, pulse el botón Check para mostrarlo en la pantalla. (Puede configurarlo en la Selección de Función. Para más información, consulte la sección 8.)

8. Selección de función

Selección de funciones del controlador remoto

El ajuste de las siguientes funciones del controlador remoto se puede cambiar utilizando el modo Selección de función del controlador remoto. Cambie el ajuste cuando sea necesario.

Ítem 1	Ítem 2	Ítem 3 (Contenido de ajuste)
1. Cambio de idioma ("CHANGE LANGUAGE")	Ajuste del idioma que aparece en el indicador	<ul style="list-style-type: none"> El indicador puede aparecer en distintos idiomas
2. Límite de funciones ("SELECCIÓN DE FUNCIONES")	(1) Ajuste del límite de funciones (bloqueo de funciones) ("FUNCIÓN BLOQUEADA")	<ul style="list-style-type: none"> Ajuste del rango de límite de funcionamiento (bloqueo de funcionamiento)
	(2) Uso del ajuste de modo automático ("SELECCIÓN MODO AUTO")	<ul style="list-style-type: none"> Ajuste del uso (o no) del modo de funcionamiento "automático"
	(3) Ajuste del límite de rango de temperatura ("LIMIT TEMP CONSIGNA")	<ul style="list-style-type: none"> Ajuste del rango de temperatura (máximo, mínimo)
3. Selección de modo ("SELECCIÓN DE MODO")	(1) Ajuste del controlador remoto principal/secundario ("CONTROL PRINCIPAL/SECUNDARIO")	<ul style="list-style-type: none"> Selección del controlador remoto principal o secundario * Si se conectan dos controladores remotos a un grupo, uno de los controladores debe seleccionarse como secundario.
	(2) Uso del ajuste del reloj ("RELOJ")	<ul style="list-style-type: none"> Ajuste del uso (o no) de la función de reloj
	(3) Ajuste de la función de temporizador ("TEMPORIZA-DOR SEMANAL")	<ul style="list-style-type: none"> Ajuste del tipo de temporizador
	(4) Ajuste de número de contacto en caso de error ("CALL.")	<ul style="list-style-type: none"> Indicador del número de contacto en caso de error Ajuste del número de teléfono
4. Cambio de indicador ("MOSTRAR MODO")	(1) Ajuste del indicador de temperatura °C/°F ("TEMP. GRADOS °C/°F")	<ul style="list-style-type: none"> Ajuste de la unidad de temperatura (°C o °F) que debe aparecer en el indicador
	(2) Ajuste del indicador de temperatura del aire de aspiración ("MOSTRAR TEMP")	<ul style="list-style-type: none"> Ajuste del uso (o no) del indicador de temperatura del aire (aspiración) del interior
	(3) Ajuste del indicador de refrigeración/calefacción automática ("MOSTRAR F/C EN AUTO")	<ul style="list-style-type: none"> Ajuste del uso (o no) del indicador de "Cooling" (Refrigeración) o "Heating" (Calefacción) durante el funcionamiento en modo automático

8. Selección de función

[Diagrama de flujo de selección de función]
Idioma ajustado (inglés)

Indicador normal (Indicador que aparece cuando el acondicionador de aire está apagado)

Mantenga pulsado el botón (E) y presione el botón (D) durante dos segundos.

- (E) Pulse el botón de modo de funcionamiento.
- (G) Pulse el botón TIMER MENU (MENÚ DE TEMPORIZADOR).
- (D) Pulse el botón TIMER ON/OFF (ACTIVAR/DESACTIVAR TEMPORIZADOR).

Indicador de puntos

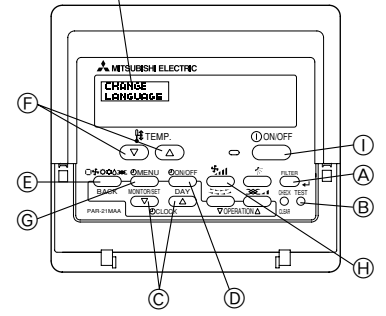

Cambio de idioma

Selección de función

Selección de modo

Cambio de indicador

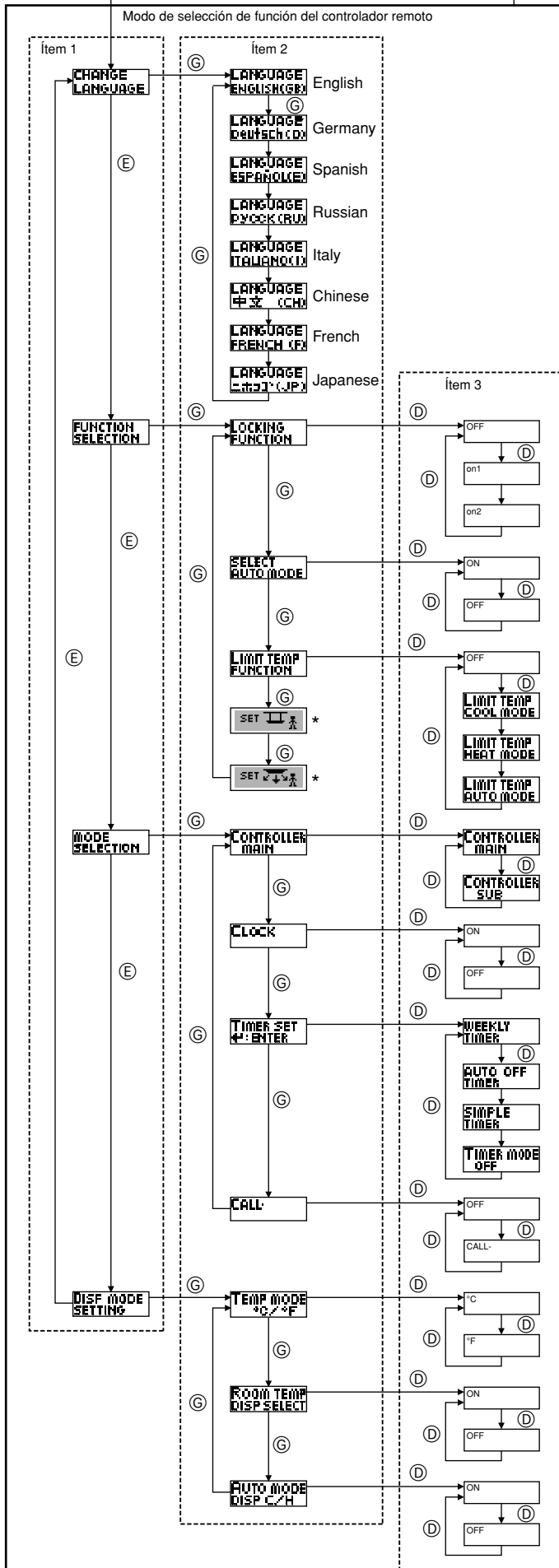

- El ajuste de función bloqueada no se utiliza (valor de ajuste inicial).
- El bloqueo de funcionamiento está ajustado excepto para los botón On/Off (encendido y apagado).
- El bloqueo de funcionamiento está ajustado para todos los botones.
- El modo automático aparece al seleccionar el modo de funcionamiento (valor de ajuste inicial).
- El modo automático no aparece al seleccionar el modo de funcionamiento.
- El límite de rango de temperatura no está activo (valor de ajuste inicial).
- El rango de temperatura se puede cambiar en modo de refrigeración/secado.
- El rango de temperatura se puede cambiar en modo de secado.
- El rango de temperatura se puede cambiar en modo automático.
- *) Para este modelo, esta función no está disponible.
- El controlador remoto será el controlador principal (valor de ajuste inicial).
- El controlador remoto será el controlador secundario.
- Se puede utilizar la función de reloj (valor de ajuste inicial).
- La función de reloj no se puede utilizar.
- Se puede utilizar el temporizador semanal (valor de ajuste inicial).
- Se puede utilizar el temporizador de apagado automático.
- Se puede utilizar el temporizador simple.
- No se puede utilizar el modo de temporizador.
- Los números de contacto ajustados no aparecen en caso de error (valor de ajuste inicial).
- Los números de contacto ajustados aparecen en caso de error.
- Se utiliza la unidad de temperatura °C (valor de ajuste inicial).
- Se utiliza la unidad de temperatura °F.
- Aparece la temperatura del aire de la habitación (valor de ajuste inicial).
- No aparece la temperatura del aire de la habitación.
- "Automatic cooling" (Refrigeración automática) o "Automatic heating" (Calefacción automática) aparece cuando está en funcionamiento el modo automático (valor de ajuste inicial).
- En el modo automático, sólo aparece "Automatic" (Automático).

8. Selección de función

[Ajuste detallado]

[4]-1. Ajuste de Cambio de idioma

Se puede seleccionar el idioma que aparece en el indicador de puntos.

- Presione el botón [⊕ MENU] ⊕ para cambiar el idioma.
 - ① Inglés (GB), ② Alemán (D), ③ Español (E), ④ Ruso (RU), ⑤ Italiano (I), ⑥ Chino (CH), ⑦ Francés (F), ⑧ Japonés (JP)

Consulte la tabla del indicador de puntos.

[4]-2. Límite de funciones

(1) Ajuste del límite de funciones (bloqueo de funciones)

- Para cambiar el ajuste, presione el botón [⊕ ON/OFF] ⊕.
 - ① no1: Se realiza el ajuste de bloqueo de funcionamiento en todos los botones salvo en el botón [⊕ ON/OFF].
 - ② no2: Se realiza el ajuste de bloqueo de funcionamiento en todos los botones.
 - ③ OFF (Valor del ajuste inicial):
No se realiza el bloqueo de funcionamiento.
- * Para que el bloqueo de funcionamiento sea válido en la pantalla normal, hay que presionar los botones (Presione y mantenga pulsados a la vez los botones [FILTER] y [⊕ ON/OFF] durante dos segundos) en la pantalla normal una vez que se ha realizado el ajuste anterior.

(2) Uso del ajuste de modo automático

Cuando se conecta el controlador remoto a la unidad que tiene ajustado el modo funcionamiento automático, se pueden realizar los siguientes ajustes.

- Para cambiar el ajuste, presione el botón [⊕ ON/OFF] ⊕.
 - ① ON (Valor del ajuste inicial):
Aparece el modo automático cuando se selecciona el modo de funcionamiento.
 - ② OFF: No aparece el modo automático cuando se selecciona el modo de funcionamiento.

(3) Ajuste del límite de rango de temperatura

Una vez que se realiza el ajuste, se puede cambiar la temperatura dentro del rango establecido.

- Para cambiar el ajuste, presione el botón [⊕ ON/OFF] ⊕.
 - ① LIMIT TEMP MODO FRÍO:
El rango de temperatura se puede cambiar en modo refrigeración/secado.
 - ② LIMIT TEMP MODO CALOR:
El rango de temperatura se puede cambiar en modo calefacción.
 - ③ LIMIT TEMP MODO AUTO:
El rango de temperatura se puede cambiar en modo automático.
 - ④ OFF (ajuste inicial):
No está activo el límite de rango de temperatura.
- * Cuando se ajusta una posición distinta de la de desactivación (OFF), se ajusta a la vez el límite de rango de temperatura en modo refrigeración, calefacción y automático. No obstante, no se puede limitar el rango cuando no ha cambiado el rango de temperatura establecido.
- Para disminuir o aumentar la temperatura, presione el botón [⏴ TEMP. (▽) o (△)] ⊕.
- Para cambiar el ajuste de límite superior y el ajuste de límite inferior, presione el botón [* , 1] ⊕. El ajuste seleccionado parpadeará y ya se puede ajustar la temperatura.
- Rango ajustable

Modo Refrigeración/Secado:	Límite inferior: 19°C a 30°C	Límite superior: 30°C a 19°C
Modo Calefacción:	Límite inferior: 17°C a 28°C	Límite superior: 28°C a 17°C
Modo Automático:	Límite inferior: 19°C a 28°C	Límite superior: 28°C a 19°C

[4]-3. Ajuste de selección de modo

(1) Ajuste del controlador remoto principal/secundario

- Para cambiar el ajuste, presione el botón [⊕ ON/OFF] ⊕.
 - ① Principal: El controlador será el principal.
 - ② Secundario: El controlador será el secundario.

(2) Uso del ajuste del reloj

- Para cambiar el ajuste, presione el botón [⊕ ON/OFF] ⊕.
 - ① ON: Se puede usar la función de reloj.
 - ② OFF: No se puede usar la función de reloj.

(3) Ajuste de la función de temporizador

- Para cambiar el ajuste, presione el botón [⊕ ON/OFF] ⊕ (Elija una de las siguientes funciones).
 - ① TEMPORIZADOR SEMANAL (Valor del ajuste inicial):
Se puede usar el temporizador semanal.
 - ② APAGADO AUTOMÁTICO:
Se puede usar el temporizador de desactivación automática.
 - ③ TEMPORIZADOR SIMPLE:
Se puede usar el temporizador simple.
 - ④ TEMPORIZADOR APAGADO:
No se puede usar el modo temporizador.
- * Cuando el uso del ajuste de reloj está desactivado (OFF), no se puede usar el "TEMPORIZADOR SEMANAL".

(4) Ajuste de número de contacto en caso de error

- Para cambiar el ajuste, presione el botón [⊕ ON/OFF] ⊕.
 - ① CALL OFF:
Los números de contacto establecidos no aparecen en el indicador en caso de error.
 - ② CALL **** * :
Los números de contacto establecidos aparecen en el indicador en caso de error.
CALL _ :
El número de contacto se puede ajustar cuando el indicador aparece según se muestra a la izquierda.
- Ajuste de los números de contacto
Para ajustar los números de contacto, proceda del siguiente modo.
Mueva el cursor parpadeante para ajustar los números. Presione el botón [⏴ TEMP. (▽) y (△)] ⊕ para mover el cursor a la derecha (izquierda). Presione el botón [⊕ CLOCK (▽) y (△)] (Reloj) ⊕ para ajustar los números.

[4]-4. Ajuste del cambio de indicador

(1) Ajuste del indicador de temperatura °C/°F

- Para cambiar el ajuste, presione el botón [⊕ ON/OFF] ⊕.
 - ① °C: Se utiliza la unidad de temperatura en °C.
 - ② °F: Se utiliza la unidad de temperatura en °F.

(2) Ajuste del indicador de temperatura del aire de aspiración

- Para cambiar el ajuste, presione el botón [⊕ ON/OFF] ⊕.
 - ① ON: Aparece la temperatura del aire de aspiración.
 - ② OFF: No aparece la temperatura del aire de aspiración.

(3) Ajuste del indicador de refrigeración/calefacción automática

- Para cambiar el ajuste, presione el botón [⊕ ON/OFF] ⊕.
 - ① ON: Aparece la posición "Automatic cooling" (Refrigeración automática) o "Automatic heating" (Calefacción automática) en el modo automático.
 - ② OFF: Sólo aparece la posición "Automatic" (Automático) en el modo automático.

8. Selección de función

[Tabla del indicador de puntos]

Idioma ajustado	English	Germany	Spanish	Russian	Italy	Chinese	French	Japanese	
Tiempo de espera de arranque	PLEASE WAIT	←	←	←	←	←	←	←	
Modo de funcionamiento	Enfriamiento	COOL	Kühlen	FRÍO	Холод	COOL	制冷	FROID	冷房
	Secado	DRY	Trocknen	DESHUMIDIFICACION	Сушка	DRY	除湿	DESHU	ドライ
	Calefacción	HEAT	Heizen	CALOR	Тепло	HEAT	制热	CHAUD	暖房
	Automático	AUTO	AUTO	AUTOMÁTICO	Авто	AUTO	自动	AUTO	自動
	Automático (Enfriamiento)	COOL	Kühlen	FRÍO	Холод	COOL	制冷	FROID	冷房
	Automático (Calefacción)	HEAT	Heizen	CALOR	Тепло	HEAT	制热	CHAUD	暖房
	Ventilador	FAN	Lüfter	VENTILACION	ВЕНТ	VENTILAZIONE	送风	VENTI LATION	送風
	Ventilación	VENTI LATION	Geflüsse betrieb	VENTI LACION	ВЕНТИ ЛАЦИЯ	ARIA ESTERNA	换气	VENTI LATION	換気
Espera (calentando)	STAND BY	STAND BY	CALENTANDO	ОБОГРЕВ: ПАУЗА	STAND BY	准备中	PRE CHAUFFAGE	準備中	
Descongelación	DEFROST	Abtauen	DESCONGELACION	ОТТАВЛИВАНИЕ	SGRINAMENTO	除霜中	DEGIVRAGE	霜取中	
Temperatura ajustada	SET TEMP	TEMP einstellen	TEMP. CONSIGNA	ЦЕЛЕВАЯ ТЕМПЕРАТУРА	IMPOSTAZIONE TEMPERATURA	设定温度	REGLAGE TEMPERATURE	設定温度	
Velocidad del ventilador	FAN SPEED	Lüftersgeschwindigkeit	VELOCIDAD VENTILADOR	СКОРОСТЬ ВЕНТИЛЯТОРА	VELOCITA' VENTILATORE	风速	VITESSE DE VENTILATION	風速	
Botón no disponible	NOT AVAILAABLE	nicht verfügbar	NO DISPONIBLE	НЕ ДОСТУПНО	NON DISPONIBILE	无效按钮	NON DISPONIBILE	無効ボタン	
Comprobación (error)	CHECK	Prüfen	COMPROBAR	ПРОВЕРКА	CHECK	検査	CONTROLE	点検	
Prueba de funcionamiento	TEST RUN	Testbetrieb	TEST FUNCIONAMIENTO	ТЕСТОВЫЙ ЗАПУСК	TEST RUN	试运行	TEST	試運転	
Auto-revisión	SELF CHECK	Selbst-diagnose	AUTO REVISION	САМОДИАГНОСТИКА	SELF CHECK	自我诊断	AUTO CONTROLE	自己診断	
Selección de función en la unidad	FUNCTION SELECTION	Funktion SAUSWAHL	SELECCIÓN DE FUNCIÓN	ВЫБОР ФУНКЦИИ	SELEZIONE FUNZIONI	功能选择	SELECTION FONCTIONS	メニュー選択	
Ajuste de ventilación	SETTING OF VENTILATION	Lüfterstufen wählen	CONFIG. VENTILACION	НАСТРОЙКА ВЕНТУСТАНА	IMPOSTAZIONE ARIA ESTERNA	换气设定	SELECTION VENTILATION	換気設定	

Idioma ajustado	English	Germany	Spanish	Russian	Italy	Chinese	French	Japanese
Cambio de idioma	CHANGE LANGUAGE	←	←	←	←	←	←	←
Selección de función	FUNCTION SELECTION	Funktion auswählen	SELECCIÓN DE FUNCIONES	ВЫБОР ФУНКЦИИ	SELEZIONE FUNZIONI	功能限制	SELECTION FONCTIONS	メニュー制限
Ajuste de límite de funcionamiento de una operación	LOCKING FUNCTION	Sperr - Funktion	FUNCIÓN BLOQUEADA	ФУНКЦИЯ БЛОКИРОВКИ	BLOCCO FUNZIONI	操作限制	BLOCCAGE FONCTIONS	操作ロック
Utilización del ajuste de modo automático	SELECT AUTO MODE	Auswahl AUTO Betrieb	SELECCIÓN MODO AUTO	ВЫБОР РЕЖИМА АВТО	SELEZIONE MODO AUTO	自动模式	SELECTION DU MODO AUTO	自動モード
Ajuste de límite de rango de temperatura	LIMIT TEMP FUNCTION	Limit TEMP Funktion	LÍMIT TEMP CONSIGNA	ОГРАНИЧЕНИЕ УЛТ.ТЕМПЕРАТ	LIMITAZIONE TEMPERATURA	温度限制	LIMITATION TEMPERATURE	温度制限
Utilización del ajuste de modo de operación de subdabaja del panel de elevación automática del filtro	SET	←	←	←	←	←	←	←
Utilización del ajuste de modo de dirección fija del flujo de aire	SET	←	←	←	←	←	←	←
Límite de temperatura modo refrigeración/día	LIMIT TEMP COOL MODE	Limit Kuhl Temp	LÍMIT TEMP MODO FRÍO	ОГРАНИЧЕНО ОХЛАЖДЕНИЕ	LIMITAZIONE MODO COOL	制冷范围	LIMITE TEMP MODO FROID	制冷房
Límite de temperatura modo de calefacción	LIMIT TEMP HEAT MODE	Limit Heiz Temp	LÍMIT TEMP MODO CALOR	ОГРАНИЧЕН ОБОГРЕВ	LIMITAZIONE MODO HEAT	制热范围	LIMITE TEMP MODO CHAUD	制热房
Límite de temperatura modo automático	LIMIT TEMP AUTO MODE	Limit AUTO Temp	LÍMIT TEMP MODO AUTO	ОГРАНИЧЕН РЕЖИМ АВТО	LIMITAZIONE MODO AUTO	自动范围	LIMITE TEMP MODO AUTO	制自动
Selección de modo	MODE SELECTION	Betriebsart wählen	SELECCIÓN DE MODO	ВЫБОР РЕЖИМА	SELEZIONE MODO	基本模式	SELECTION DU MODO	基本メニュー
Ajuste de controlador remoto MAIN (PRINCIPAL)	CONTROLLER MAIN	Haupt controller	CONTROL PRINCIPAL	ОСНОВНОЙ ПУЛЬТ	CONTROLLO MAIN	遥控主	TELCOMMANDE MAITRE	リモコン主
Ajuste de controlador remoto SUB (SECUNDARIO)	CONTROLLER SUB	Neben controller	CONTROL SECUNDARIO	ДОПОЛНИТЕЛЬНЫЙ ПУЛЬТ	CONTROLLO SUB	遥控辅	TELCOMMANDE ESCLAVE	リモコン主
Utilización del ajuste del reloj	CLOCK	Uhr	RELOJ	ЧАСЫ	OROLOGIO	时钟	AFFICHAGE HORLOGE	時計
Ajuste del día de la semana y la hora	TIME SET	Uhr stellen	CONFIG RELOJ	ЧАСЫ: УСТ.	OROLOGIO	时间	HORLOGE	トクイセッテイ
Ajuste del temporizador	TIMER SET	Zeitschaltuhr	TEMPORIZA - DOR	ТАЙМЕР: УСТ.	TIMER	定时器	PROG HORAIRE	タイマーセッテイ
Visualización del temporizador	TIMER MONITOR	Uhrzeit Anzeige	VISUALIZAR TEMPORIZAD.	ПРОСМОТР ТАЙМЕРА	VISUALIZ TIMER	定时器状态	AFFICHAGE PROG HORAIRE	タイマーモニター
Temporizador semanal	WEEKLY TIMER	Wochenzeit schalt Uhr	TEMPORIZA - DOR SEMANAL	НЕДЕЛЬНЫЙ ТАЙМЕР	TIMER SETTIMANALE	每周定时器	PROG HEBDO MAIHAIRE	タイマー週間
Modo de temporizador apagado	TIMER MODE OFF	Zeitschaltuhr AUS	TEMPORIZA - DOR APAGADO	ТАЙМЕР ВЫКЛ.	TIMER OFF	定时器无效	PROG HORAIRE INACTIF	タイマー無効
Temporizador de apagado automático	AUTO OFF TIMER	AUTO Zeit funktion AUS	APAGADO AUTOMÁTICO	АВТОМАТ. ПО ТАЙМЕРУ	AUTO OFF TIMER	解除定时	PROG HORAIRE ARRET AUTO	タイマーリセット
Temporizador simple	SIMPLE TIMER	Einfache Zeitfunktion	TEMPORIZA - DOR SIMPLE	ПРОСТОЙ ТАЙМЕР	TIMER SEMPLIFICATO	简易定时器	PROG HORAIRE SIMPLIIE	タイマーカンイ
Ajuste de número de contacto en caso de avería	CALL	←	←	←	←	←	←	←
Cambio de indicación	DISP MODE SETTING	Anzeige Betriebsart	MOSTRAR MODO	НАСТРОЙКА ИНА РЕЖИМА	IMPOSTAZIONE MODO DISPLAY	转换表示	AFFICHAGE SOUS MENU	表示切替
Ajuste de visualización de temperatura °C/°F	TEMP MODE	Wechsel	TEMPGRADOS	ЕДИН.ТЕМП.	TEMPERATURA	温度	TEMPERATURE	温度

8. Selección de función

Idioma ajustado	English	Germany	Spanish	Russian	Italy	Chinese	French	Japanese
Ajuste de visualización de la temperatura del aire de la habitación	ROOM TEMP DISP SELECT	ROOM TEMP zeWAHLt	MOstrar TEMP	Показывать TEMP. в КОМН.	TEMPERATURA AMBIENTE	吸入温度	TEMPERATURE AMBIANTE	室温表示
Ajuste de visualización de refrigeración/calefacción automática	AUTO MODE DISP C/H	Auto Betriebs C/H	MOstrar F/C EN AUTO	НАСТ. Т/Х В РЕЖИМЕ АВТО	AUTO C/H	自动表示	AFFICHAGE AUTO F/C	自動表示

9. Funcionamiento de emergencia del controlador remoto inalámbrico (opción)

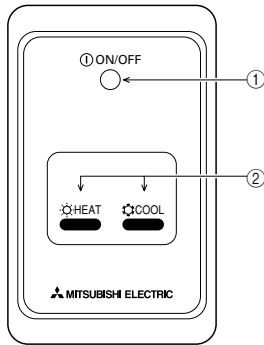

- ① **Lámpara ON/OFF** (encendida cuando la unidad está en funcionamiento, apagada cuando no lo está)
- ② **Operación de emergencia**
En casos en los que el controlador remoto no funcione debidamente, use el botón HEAT o COOL del receptor de señales del controlador remoto para encender o apagar la unidad. En las unidades que sólo enfrían, pulse el botón HEAT para encender o apagar el ventilador.

Pulse el botón COOL o HEAT para seleccionar los siguientes ajustes.

Modo de operación	COOL	HEAT
Temperatura preajustada	24 °C/75 °F	24 °C/75 °F
Velocidad del ventilador	Alto	Alto

10. Mantenimiento y limpieza

► Limpieza de los filtros

- Limpie los filtros con ayuda de una aspiradora. Si no tiene aspiradora, golpee suavemente los filtros contra un objeto sólido para desprender el polvo y la suciedad.
- Si los filtros están especialmente sucios, lávelos con agua tibia. Tenga cuidado de aclarar bien cualquier resto de detergente y deje que los filtros se sequen completamente antes de volver a ponerlos en la unidad.

⚠ Cuidado:

- No seque los filtros colocándolos al sol o con una fuente de calor como el de una estufa eléctrica; podrían deformarse.
- No lave los filtros en agua caliente (más de 50°C) ya que se deformarían.
- Cerciérese de que los filtros están siempre instalados. El funcionamiento de la unidad sin filtros puede provocar un mal funcionamiento.

⚠ Cuidado:

- Antes de empezar la limpieza, apague la fuente de alimentación.
- Las unidades interiores están equipadas con un filtro que elimina el polvo del aire aspirado. Limpie el filtro usando los métodos indicados en las ilustraciones siguientes.

► Retirada del filtro

⚠ Cuidado:

- Al retirar el filtro, tenga cuidado de protegerse los ojos del polvo. Asimismo, si para hacerlo tiene que subirse a un taburete, tenga cuidado de no caerse.
- Una vez retirado el filtro, no toque las partes metálicas que hay en la unidad interior, ya que puede causarle heridas.

■ PEAD-RP-JA(L)Q

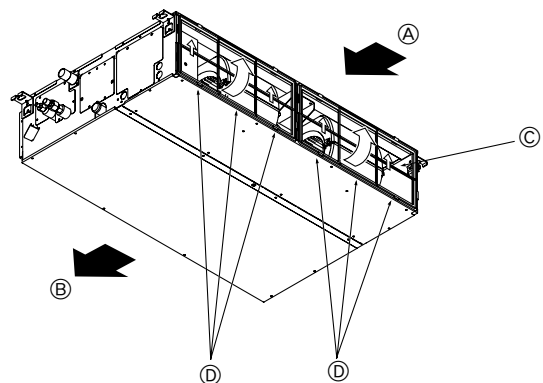

- Levantando la perilla del filtro, tire de ella.

Ⓐ Entrada de aire Ⓑ Salida de aire Ⓒ Filtro Ⓓ Perilla

11. Localización de fallos

¿Problemas?	Aquí tiene la solución. (La unidad funciona normalmente).
El acondicionador de aire no calienta o refrigera bien.	<ul style="list-style-type: none"> ■ Limpie el filtro (el flujo de aire se reduce cuando el filtro está sucio o atascado). ■ Compruebe el ajuste de temperatura y modifique la temperatura ajustada. ■ Asegúrese de que hay espacio suficiente alrededor de la unidad exterior. ¿Está bloqueada la entrada o la salida de aire de la unidad interior? ■ ¿Ha dejado abierta una puerta o ventana?
Cuando comienza el modo de calefacción, al principio no sale aire caliente de la unidad interior.	<ul style="list-style-type: none"> ■ El aire caliente no empieza a salir hasta que la unidad interior se ha calentado lo suficiente.
Durante el modo de calefacción, el acondicionador de aire se detiene antes de alcanzar la temperatura ajustada para la habitación.	<ul style="list-style-type: none"> ■ Cuando la temperatura exterior es baja y la humedad es alta, puede formarse escarcha en la unidad exterior. Si esto sucede, la unidad exterior iniciará la operación de descongelación. Una vez transcurridos unos 10 minutos, se reanudará el funcionamiento normal.
Cuando cambia la dirección del flujo de aire, los deflectores siempre se mueven arriba y abajo antes de detenerse en la posición ajustada.	<ul style="list-style-type: none"> ■ Cuando cambia la dirección del flujo de aire, los deflectores se mueven a la posición ajustada tras haber detectado la posición base.
Se oye un sonido de agua fluyendo o, en ocasiones, una especie de silbido.	<ul style="list-style-type: none"> ■ Estos sonidos se pueden oír cuando el refrigerante fluye por el acondicionador de aire o cuando cambia el flujo del refrigerante.
Se oye un traqueteo o un chirrido.	<ul style="list-style-type: none"> ■ Estos ruidos se oyen cuando las piezas rozan entre sí debido a la expansión y contracción provocadas por los cambios de temperatura.
Hay un olor desagradable en la sala.	<ul style="list-style-type: none"> ■ La unidad interior recoge aire que contiene gases producidos por las paredes, moquetas y muebles, así como olores atrapados en las ropas y después lo devuelve a la sala.
La unidad interior expulsa un vaho o humo blanco.	<ul style="list-style-type: none"> ■ Si la temperatura y la humedad de la unidad interior son altas, esto puede suceder inmediatamente tras encender el acondicionador de aire. ■ Durante el modo de descongelación, el aire frío puede salir hacia abajo con la apariencia de vaho.
La unidad exterior expulsa agua o vapor.	<ul style="list-style-type: none"> ■ Durante el modo de refrigeración, puede acumularse agua y gotear de las tuberías y juntas de refrigeración. ■ Durante el modo de calefacción, puede acumularse agua y gotear del intercambiador de calor. ■ Durante el modo de descongelación, el agua del intercambiador de calor se evapora, por lo que se emite vapor de agua.
El indicador de operación no aparece en la pantalla del controlador remoto.	<ul style="list-style-type: none"> ■ Encienda el equipo. En la pantalla del controlador remoto aparecerá el indicador "●".
En la pantalla del controlador remoto aparece "❏".	<ul style="list-style-type: none"> ■ Durante el control central, "❏" aparece en la pantalla del controlador remoto. El funcionamiento del acondicionador de aire no se puede iniciar ni detener con el controlador remoto.
Al reiniciar el acondicionador de aire poco después de apagarlo, no funciona al pulsar el botón ON/OFF (ENCENDIDO/APAGADO).	<ul style="list-style-type: none"> ■ Espere unos tres minutos. (El funcionamiento se ha detenido para proteger el acondicionador de aire).
El acondicionador de aire funciona sin haber pulsado el botón ON/OFF (ENCENDIDO/APAGADO).	<ul style="list-style-type: none"> ■ ¿Está ajustado el temporizador de encendido? Pulse el botón ON/OFF (ENCENDIDO/APAGADO) para detener el funcionamiento. ■ ¿El acondicionador de aire está conectado a un controlador remoto central? Consulte a la persona encargada de controlar el acondicionador de aire. ■ ¿Aparece "❏" en la pantalla del controlador remoto? Consulte a la persona encargada de controlar el acondicionador de aire. ■ ¿Se ha ajustado la función de auto-recuperación para caídas de tensión? Pulse el botón ON/OFF (ENCENDIDO/APAGADO) para detener el funcionamiento.
El acondicionador de aire se detiene sin haber pulsado el botón ON/OFF (ENCENDIDO/APAGADO).	<ul style="list-style-type: none"> ■ ¿Está ajustado el temporizador de apagado? Pulse el botón ON/OFF (ENCENDIDO/APAGADO) para reiniciar el funcionamiento. ■ ¿El acondicionador de aire está conectado a un controlador remoto central? Consulte a la persona encargada de controlar el acondicionador de aire. ■ ¿Aparece "❏" en la pantalla del controlador remoto? Consulte a la persona encargada de controlar el acondicionador de aire.
No es posible ajustar el funcionamiento del temporizador del controlador remoto.	<ul style="list-style-type: none"> ■ ¿Los ajustes del temporizador no son válidos? Si el temporizador se puede ajustar, WEEKLY, SIMPLE o AUTO OFF aparecerán en la pantalla del controlador remoto.
En la pantalla del controlador remoto aparece "PLEASE WAIT" (POR FAVOR, ESPERE).	<ul style="list-style-type: none"> ■ Se han realizado los ajustes iniciales. Espere unos 3 minutos.
En la pantalla del controlador remoto aparece un código de error.	<ul style="list-style-type: none"> ■ Los dispositivos de protección se han activado para proteger el acondicionador de aire. ■ No intente reparar el equipo usted mismo. Apague inmediatamente el acondicionador de aire y póngase en contacto con su distribuidor. Asegúrese de indicar al distribuidor el nombre del modelo y la información que aparece en la pantalla del controlador remoto.
Se oye un ruido de drenaje de agua o rotación de motor.	<ul style="list-style-type: none"> ■ Cuando se detiene el funcionamiento de refrigeración, la bomba de drenaje se activa y luego se detiene. Espere unos 3 minutos.
La velocidad del ventilador cambia aunque no se hayan cambiado los ajustes.	<ul style="list-style-type: none"> ■ El aire acondicionado aumenta la velocidad del ventilador automáticamente de forma gradual desde una velocidad menor hasta la velocidad a la que se ha ajustado para que no se expulse aire frío al iniciar la calefacción. También reduce la velocidad del ventilador para proteger el motor del ventilador cuando la temperatura del aire de retorno o la velocidad del ventilador aumenta demasiado.

11. Localización de fallos

¿Problemas?	Aquí tiene la solución. (La unidad funciona normalmente).												
El ruido es mayor de lo indicado en las especificaciones.	<p>■ El nivel de ruido del funcionamiento interior depende de la acústica de la sala en cuestión tal y como se indica en la siguiente tabla, por lo que puede ser superior a los valores de las especificaciones, que se midieron en salas sin eco.</p> <table border="1" data-bbox="821 295 1479 463"> <thead> <tr> <th></th> <th>Salas de alta absorción del sonido</th> <th>Salas normales</th> <th>Salas de baja absorción del sonido</th> </tr> </thead> <tbody> <tr> <td>Ejemplos de lugares</td> <td>Estudio de radiotransmisión, salas de mezclas, etc.</td> <td>Sala de recepción, hall de un hotel, etc.</td> <td>Oficina, habitación de hotel</td> </tr> <tr> <td>Niveles de ruido</td> <td>3 a 7 dB</td> <td>6 a 10 dB</td> <td>9 a 13 dB</td> </tr> </tbody> </table>		Salas de alta absorción del sonido	Salas normales	Salas de baja absorción del sonido	Ejemplos de lugares	Estudio de radiotransmisión, salas de mezclas, etc.	Sala de recepción, hall de un hotel, etc.	Oficina, habitación de hotel	Niveles de ruido	3 a 7 dB	6 a 10 dB	9 a 13 dB
	Salas de alta absorción del sonido	Salas normales	Salas de baja absorción del sonido										
Ejemplos de lugares	Estudio de radiotransmisión, salas de mezclas, etc.	Sala de recepción, hall de un hotel, etc.	Oficina, habitación de hotel										
Niveles de ruido	3 a 7 dB	6 a 10 dB	9 a 13 dB										
No aparece nada en la pantalla del controlador remoto inalámbrico, las indicaciones apenas se ven o la unidad interior no recibe las señales a menos que el controlador remoto esté muy cerca.	<p>■ Las pilas apenas tienen carga. Sustitúyalas y pulse el botón Reset (Restablecimiento).</p> <p>■ Si la situación no cambia al sustituir las pilas, asegúrese de que están colocadas con la polaridad correcta (+, -).</p>												
La luz de funcionamiento situada junto al receptor del controlador remoto inalámbrico de la unidad interior parpadea.	<p>■ La función de autodiagnóstico se ha activado para proteger el acondicionador de aire.</p> <p>■ No intente reparar el equipo usted mismo. Apague inmediatamente el acondicionador de aire y póngase en contacto con su distribuidor. Asegúrese de indicar al distribuidor el nombre del modelo.</p>												

Indice

1. Misure di sicurezza	67	7. Altre funzioni	75
2. Nomenclatura delle parti	67	8. Selezione delle funzioni	76
3. Configurazione schermo	70	9. Funzionamento d'emergenza per il telecomando senza fili (opzione)	80
4. Impostazione del giorno della settimana e dell'ora	70	10. Cura e pulizia	80
5. Funzionamento	70	11. Ricerca dei guasti	81
6. Timer	72		

Nota (Marcatura per la direttiva WEEE)



Questo simbolo è destinato solo ai paesi dell'UE.

Questo simbolo è conforme alla direttiva 2002/96/CE, Articolo 10, Informazioni per gli utenti, e all'Allegato IV.

Questo prodotto MITSUBISHI ELECTRIC è stato fabbricato con materiali e componenti di alta qualità, che possono essere riciclati e riutilizzati.

Questo simbolo significa che i prodotti elettrici ed elettronici devono essere smaltiti separatamente dai rifiuti casalinghi alla fine della loro vita di servizio.

Per disfarsi di questo prodotto, portarlo al centro di raccolta/riciclaggio dei rifiuti solidi urbani locale.

Nell'Unione Europea ci sono sistemi di raccolta differenziata per i prodotti elettrici ed elettronici usati.

Aiutateci a conservare l'ambiente in cui viviamo!

Nota:

La frase "telecomando a filo" di questo manuale d'uso si riferisce soltanto al modello PAR-21MAA. Per eventuali ulteriori informazioni sul modello PAR-30MAA, fare riferimento al libretto di istruzioni contenuto nella scatola PAR-30MAA.

1. Misure di sicurezza

- ▶ Leggere attentamente la sezione "Misure di sicurezza" prima di far funzionare l'unità.
- ▶ La sezione "Misure di sicurezza" contiene informazioni importanti sulla sicurezza di funzionamento dell'unità. Accertarsi che vengano seguite perfettamente.
- ▶ Prima di collegare l'equipaggiamento alla rete di alimentazione, contattare o chiedere l'autorizzazione dell'autorità competente.

Simboli utilizzati nel testo

⚠ **Avvertenza:**

Descrive le precauzioni da prendere per evitare il rischio di lesioni, anche mortali, per l'utente.

⚠ **Cautela:**

Descrive le precauzioni da prendere per evitare il danneggiamento dell'unità.

Simboli utilizzati nelle illustrazioni

⚡ : Indica la necessità di collegare un componente a massa.

⚠ Avvertenza:

- L'unità non deve essere installata dall'utente. Richiedere al distributore o ad una società autorizzata di installare l'unità. Se l'unità non è installata correttamente, vi è il rischio di perdite d'acqua, di scosse elettriche o di incendio.
- Non salire e non appoggiare alcun oggetto sull'unità.
- Non spruzzare acqua sull'unità e non toccarla con le mani bagnate. Ciò può provocare una scossa elettrica.
- Non spruzzare gas combustibile nei pressi dell'unità, per evitare il rischio di un incendio.
- Non piazzare un riscaldatore a gas o qualsiasi altro apparecchio a fiamma aperta in un luogo esposto all'aria scaricata dall'unità. Ciò può essere alla base di una combustione incompleta.
- Non rimuovere il pannello anteriore o la griglia di protezione del ventilatore dalla sezione esterna durante il funzionamento dell'unità.

⚠ Cautela:

- Non usare alcun oggetto appuntito per premere i pulsanti, in modo da non danneggiare il comando a distanza.
- Non bloccare o coprire gli ingressi o le uscite interni od esterni dell'unità.

- Qualora vengano notati rumori o vibrazioni di intensità eccezionale, arrestare il funzionamento, spegnere l'unità e contattare il proprio rivenditore.
- Non inserire le dita, oggetti appuntiti, ecc, nei fori di entrata o di uscita dell'unità.
- In presenza di odori particolari, arrestare il funzionamento dell'unità, spegnere l'interruttore di alimentazione e contattare il proprio distributore. Ciò per evitare un'interruzione di corrente, una scossa elettrica od un incendio.
- Il climatizzatore NON può essere usato da bambini o persone inferme senza la sorveglianza appropriata.
- È opportuno sorvegliare i bambini piccoli affinché non giochino con il climatizzatore.
- In caso di fuoriuscita del gas refrigerante, arrestare il funzionamento dell'unità, ventilare completamente la stanza e contattare il proprio rivenditore.

Eliminazione dell'unità

Se occorre eliminare l'unità, contattare il proprio distributore.

2. Nomenclatura delle parti

■ Unità interna

	PEAD-RP-JA(L)Q
Livello ventilatore	3 livelli
Deflettore	–
Aletta	–
Filtro	Normale
Indicazione di pulizia filtro	–

■ PEAD-RP-JA(L)Q

A controsoffitto

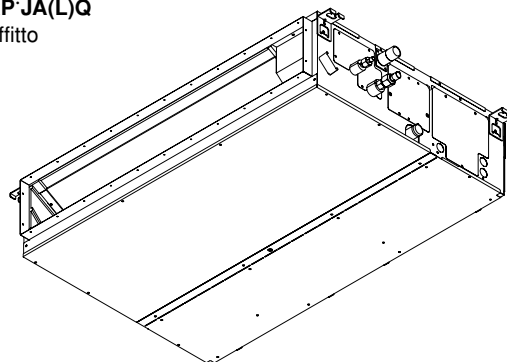

2. Nomenclatura delle parti

■ Per il regolatore a distanza con fili (PAR-21MAA opzione)

Sezione display

In questa spiegazione, tutte le parti del display sono raffigurate illuminate. Durante il normale funzionamento saranno illuminate soltanto le parti appropriate.

Identifica la modalità di funzionamento corrente

Visualizza la modalità di funzionamento, ecc.
* È supportato il display multilingue.

Indicatore "Centrally controlled"

Indica che il funzionamento del telecomando è stato disattivato da un dispositivo di controllo master.

Indicatore "Timer Is Off"

Indica che il timer è spento.

Impostazione temperatura

Visualizza la temperatura di riferimento.

Giorno della settimana

Visualizza il giorno corrente della settimana.

Display ora/timer

Visualizza l'ora corrente, a meno che non sia impostato il timer semplice o di arresto automatico. Se è impostato il timer semplice o di arresto automatico, viene visualizzato il tempo rimanente.

Indicatore "Sensore"

Visualizzata quando il sensore telecomando viene utilizzato.

Indicatore "Locked"

Segnala che i tasti del telecomando sono stati bloccati.

Indicatore "Clean The Filter"

Si accende quando è richiesta una pulizia del filtro.

Indicatori del timer

L'indicatore si accende se è impostato il timer corrispondente.

Indicatore "Fan Speed"

Visualizza la velocità selezionata per la ventola.

Indicatore "Ventilation"

Viene visualizzato quando l'unità funziona in modalità di Ventilazione.

Indicatore "Up/Down Air Direction"

L'indicatore visualizza la direzione del flusso d'aria in uscita.

Indicatore "One Hour Only"

Viene visualizzato se il flusso d'aria è impostato per essere ridotto e direzionato verso il basso in modalità COOL (Raffreddamento) o DRY (Deumidificazione). (Il funzionamento varia a seconda del modello). L'indicatore si spegne dopo un'ora, e al suo spegnimento cambia anche la direzione del flusso d'aria.

Display Temperatura ambiente

Visualizza la temperatura ambiente. L'intervallo di visualizzazione della temperatura ambiente è 8-39 °C. Se la temperatura è inferiore a 8 °C o superiore a 39 °C, il display lampeggia.

Display deflettore

Indica l'azione del deflettore. Non viene visualizzato se il deflettore è fermo.

● (Indicatore "Power on")

Indica l'accensione dell'apparecchio.

Sezione di controllo

Pulsanti per l'impostazione della temperatura

- ▽ Giù
- △ Su

Pulsante "Timer menu" (Pulsante "Monitor/Set")

Pulsante "Mode" (Pulsante "Return")

Pulsanti per l'impostazione dell'ora

- ▽ Avanti
- △ Indietro

Pulsante "Timer On/Off" (Pulsante "Set Day")

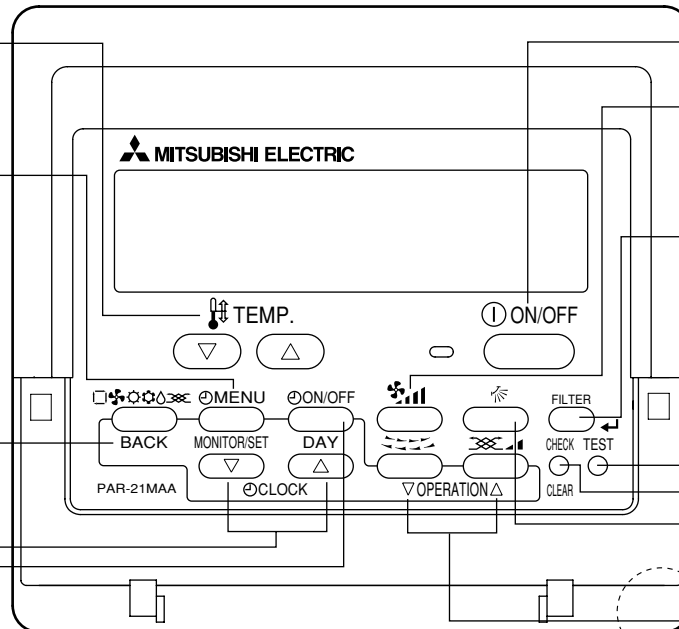
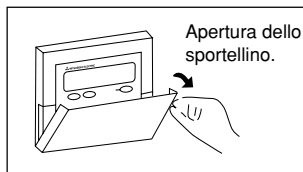

Pulsante "ON/OFF"

Pulsante "Fan Speed"

Pulsante "Filter" (pulsante "←")

Pulsante "Test Run"

Pulsante "Check" (Pulsante "Clear")

Pulsante "Airflow Up/Down"

Pulsante "Louver" (Pulsante "Operation" ▽)

▽ Al numero di operazione precedente.

Pulsante "Ventilation" (Pulsante "Operation" △)

△ Al numero di operazione successivo.

Sensore di temperatura incorporato

Nota:

- Messaggio "PLEASE WAIT" (attendere prego)
Questo messaggio appare per circa 3 minuti quando l'unità interna viene alimentata o quando l'unità riprende a funzionare dopo un'interruzione di corrente.
- Messaggio "NOT AVAILABLE" (non disponibile)
Questo messaggio compare se è stato premuto il pulsante di attivazione di una funzione di cui l'unità non dispone.
Se viene utilizzato un solo telecomando per attivare simultaneamente più unità interne di diversi modelli, questo messaggio non sarà visualizzato se una delle unità interne è dotata della funzione in questione.

2. Nomenclatura delle parti

■ Per il regolatore a distanza senza fili (opzione)

- Pulsante ON/OFF**
Premendo questo pulsante si avvia il funzionamento. Premendolo di nuovo si arresta il funzionamento.
- Pulsante FAN SPEED (velocità del ventilatore)**
Questo pulsante consente di impostare la velocità del ventilatore su un valore basso, medio o alto.
- Pulsante MODE SELECT (selezione modo)**
Questo pulsante consente di selezionare le modalità automatico, raffreddamento, riscaldamento e deumidificazione.
- Pulsante CHECK**
- Pulsante TEST RUN**

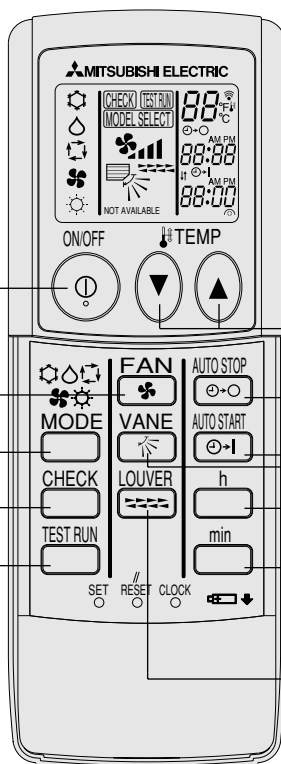

- Pulsante SET TEMPERATURA (regolazione della temperatura)**
Il pulsante SET TEMPERATURE consente di impostare qualsiasi temperatura desiderata.
- Pulsante AUTO STOP/AUTO START**
Serve a selezionare l'avvio o l'arresto preprogrammati.
- Pulsante VANE CONTROL (controllo del deflettore)**
Serve a modificare la direzione del flusso d'aria.
- Pulsante h**
Per regolare le ore.
- Pulsante min**
Per regolare i minuti.
- Pulsante LOUVER**
Per regolare l'orientamento del flusso d'aria.

- Quando si utilizza il telecomando senza fili, puntarlo verso il ricevitore dell'unità interna.
- Se si aziona il telecomando entro circa due minuti dall'accensione dell'unità interna, l'unità potrebbe emettere due segnali acustici per segnalare che è occupata ad eseguire il controllo automatico iniziale.
- L'unità interna emette i segnali sonori per confermare la ricezione del segnale trasmesso dal telecomando. L'unità interna può ricevere segnali entro un raggio di circa 7 metri in linea diretta ad un'angolazione di circa 45° verso sinistra e verso destra. Tuttavia, la presenza di luci fluorescenti ed altre luci intense può compromettere la capacità di ricezione dei segnali dell'unità interna.
- Se la spia di funzionamento accanto al ricevitore dell'unità interna lampeggia, è necessario sottoporre l'unità ad un controllo. Rivolgersi al concessionario.
- Maneggiare il telecomando con cura! Non farlo cadere né sottoporlo a forti urti. Fare inoltre attenzione a non bagnare il telecomando e a non lasciarlo in luoghi molto umidi.
- Per evitare di lasciare il telecomando in luoghi inadatti, montare alla parete il supporto fornito con il telecomando e ricordare di inserire sempre il telecomando nel supporto dopo l'uso.

Installazione/sostituzione delle batterie

1. Togliere il coperchio superiore, inserire due batterie AAA e rimettere il coperchio superiore.

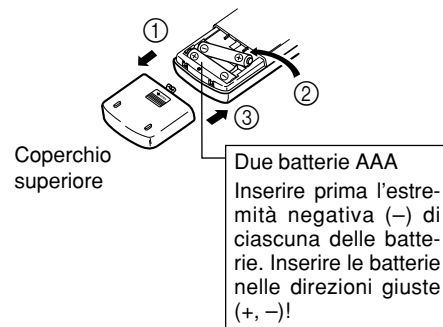

2. Premere il pulsante Reset.

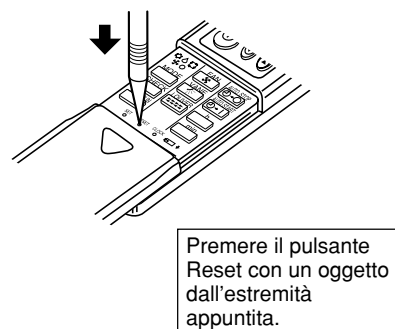

3. Configurazione schermo

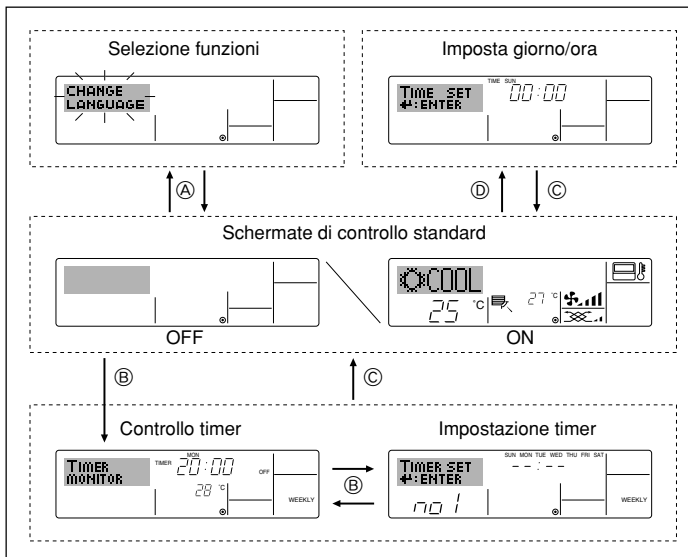

<Tipi di schermate>

Per la lingua del display è possibile impostare l'italiano utilizzando la selezione della funzione del telecomando. Per modificare la lingua, vedere la sezione 8, elemento [4]-1.

L'impostazione iniziale è inglese.

- **Selezione funzioni:** Impostazione delle funzioni e degli intervalli disponibili sul telecomando (funzioni del timer, limitazioni di funzionamento, ecc.)
- **Imposta giorno/ora:** Impostazione del giorno corrente della settimana.
- **Schermate di controllo standard:** Visualizzazione e impostazione dello stato di funzionamento dell'impianto di condizionamento
- **Controllo timer:** Visualizzazione del timer correntemente impostato (timer settimanale, timer semplice, o timer di arresto automatico)
- **Impostazione timer:** Impostazione del funzionamento di qualsiasi timer (timer settimanale, timer semplice, o timer di arresto automatico)

<Come modificare la schermata>

Per andare su (A) : Tenere premuti per 2 secondi il pulsante "Mode" e il pulsante "Timer On/Off".

Per andare su (B) : Premere il pulsante "Timer Menu".

Per andare su (C) : Premere il pulsante "Mode" ("Return").

Per andare su (D) : Premere uno dei due pulsanti "Set Time" (∇ o ∆).

4. Impostazione del giorno della settimana e dell'ora

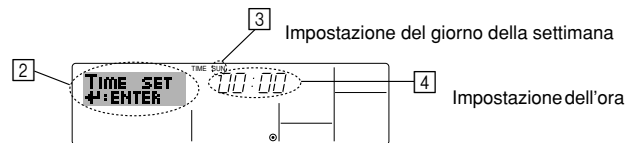
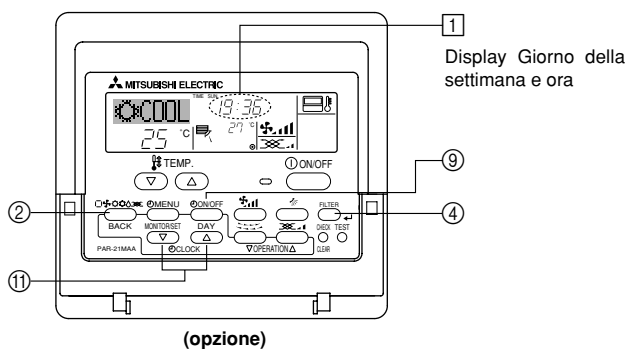

1. Premere il pulsante "Set Time" ∇ o ∆ (11) per visualizzare il display (2).
2. Premere il pulsante "Timer On/Off" (Set Day) (9) per impostare il giorno.
 - * Ad ogni pressione del pulsante si passa al giorno successivo a quello visualizzato in (3) : Dom → Lun → ... → Ven → Sab.
3. Premere il pulsante "Set Time" appropriato (11) per regolare l'ora nel modo desiderato.
 - * Tenendo premuto il pulsante, l'ora (v. (4)) aumenterà prima ad intervalli di un minuto, poi ad intervalli di dieci minuti, e quindi ad intervalli di un'ora.
4. Dopo aver effettuato le impostazioni appropriate ai passaggi 2 e 3 premere il pulsante (4) "Filter" ← per confermare i valori.

Nota:
Il giorno e l'ora non saranno visualizzati se in Selezione funzioni è stato disattivato l'uso dell'orologio.

5. Funzionamento

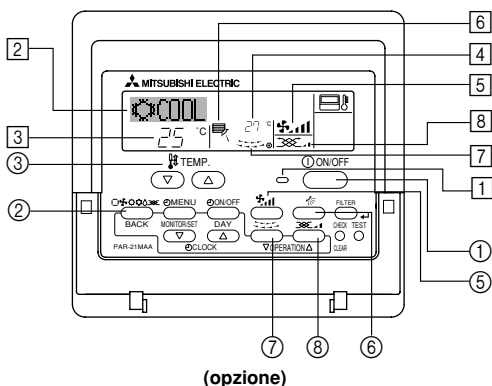

5.1. Accensione/Spegnimento

<Per avviare il funzionamento>

- Premere il pulsante "ON/OFF" (1).
- L'indicatore ON (1) e l'area display sono illuminate.

Nota:

- Quando si riavvia l'unità, sono attive le seguenti impostazioni.

		Impostazioni del telecomando	
Modalità		Ultima impostazione	
Impostazione della temperatura		Ultima impostazione	
Velocità della ventola		Ultima impostazione	
Flusso d'aria verso l'alto/il basso	Modalità	COOL o DRY	Uscita orizz.
		HEAT	Ultima impostazione
		FAN	Uscita orizz.

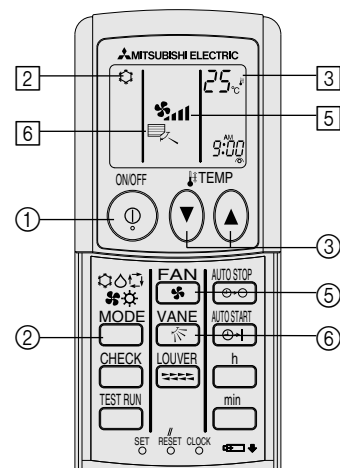

5. Funzionamento

<Interrompere il funzionamento>

- Premere nuovamente il pulsante "ON/OFF" ①.
 - L'indicatore ON ① e l'area display si spegneranno.

Nota:

Anche se viene premuto il pulsante ON/OFF immediatamente dopo lo spegnimento dell'unità, il condizionatore non si avvierà durante tre minuti. Ciò serve ad evitare che i componenti interni rimangano danneggiati.

5.2. Selezione della modalità

- Premere il pulsante della modalità di funzionamento (☐❄️🌀🔥🔺) ② e selezionare la modalità desiderata ②.

- ☐ Modalità di raffreddamento
 - 💧 Modalità di deumidificazione
 - 🌀 Modalità di ventilazione
 - 🔥 Modalità di riscaldamento
 - ☐ Modalità automatica (raffreddamento/riscaldamento)
 - 🌀 Modo Ventilazione
- Indicato solo alla condizione seguente
Telecomando con filo utilizzato
LOSSNAY collegato.

Informazioni relative al condizionatore dell'aria multi system (Sezione esterna: serie MXZ)

► **Condizionatore dell'aria Multi System (sezione esterna: serie MXZ) può collegare più di due unità ad una singola sezione esterna. Conformemente alla capacità, è possibile far funzionare simultaneamente più di due sezioni interne.**

- Quando si cerca di far funzionare più di due sezioni interne simultaneamente ad una singola sezione esterna, una per il raffreddamento e l'altra per il riscaldamento, viene selezionata la modalità di funzionamento della sezione interna che funziona per prima. Le altre unità interne che inizieranno a funzionare più tardi non potranno ancora funzionare; il loro stato sarà indicato dal lampeggiamento. In questo caso, si prega di impostare tutte le sezioni interne nella stessa modalità di funzionamento.
- Quando l'unità interna funziona in modalità 🌀 (AUTO), può accadere che non riesca a passare alla modalità di funzionamento (RAFFREDDAMENTO ↔ RISCALDAMENTO); in questo caso l'unità entrerà in stato di attesa (standby).
- Quando la sezione interna inizia a funzionare una volta completata la fase di sbrinamento della sezione esterna, ci vorranno alcuni minuti (max. circa 15 minuti) prima che venga soffiata aria calda.
- In modalità riscaldamento, se la parte superiore della sezione interna diventa calda o viene percepito il rumore causato dal flusso di gas, non si è in presenza, nei due casi, di un malfunzionamento. Il motivo è da ricercarsi nel fatto che il gas refrigerante scorre continuamente all'interno della sezione interna anche questa non sta funzionando.

Funzionamento automatico

- Sulla base della temperatura impostata, se la temperatura ambiente è troppo alta si avvia il funzionamento in raffreddamento; se è invece troppo bassa, si avvia il funzionamento in riscaldamento.
- Durante il funzionamento automatico, se la temperatura ambiente cambia e per 15 minuti supera di almeno 2 °C la temperatura impostata, il condizionatore passa al modo raffreddamento. Analogamente, se la temperatura ambiente resta per 15 minuti inferiore di almeno 2 °C alla temperatura impostata, il condizionatore passa al modo riscaldamento.

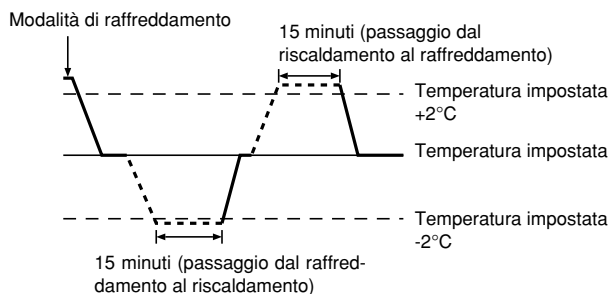

- Poiché la temperatura ambiente viene automaticamente regolata in modo da mantenere costante una temperatura prestabilita, al raggiungimento della temperatura prestabilita il raffreddamento viene eseguito con qualche grado in più ed il riscaldamento con qualche grado in meno rispetto alla temperatura ambiente impostata (funzionamento in risparmio energia automatico).

5.3. Impostazione della temperatura

► Per abbassare la temperatura della stanza:

Premere il pulsante ☐ ③ per impostare la temperatura desiderata. Verrà visualizzata la temperatura selezionata ③.

- Ogni volta che si preme il pulsante, la temperatura diminuisce di 1 °C.

► Per aumentare la temperatura della stanza:

Premere il pulsante 🔺 ③ per impostare la temperatura desiderata. Verrà visualizzata la temperatura selezionata ③.

- Ogni volta che si preme il pulsante, la temperatura diminuisce di 1 °C.

- I campi di valori della temperatura disponibili sono:

Raffreddamento e deumidificazione: 19 - 30 °C
Riscaldamento: 17 - 28 °C
Automatico: 19 - 28 °C

- Sul display lampeggia sia 8 °C - 39 °C per informarvi se la temperatura della stanza è inferiore o superiore a quella visualizzata.

5.4. Impostazione della velocità ventilatore

- Premere il pulsante 🌀 ⑤ per selezionare una velocità del ventilatore.

- Ogni volta che si preme il pulsante, vengono visualizzate in sequenza sul display ⑤ le opzioni disponibili come mostrato qui sotto.

Velocità del ventilatore	Display del regolatore a distanza			
	Bassa	Media	Alta	Auto
3 modalità	(🌀) ↓ 🌀	(🌀) → 🌀	(🌀) → 🌀	🌀

5. Funzionamento

Il display e la velocità di ventilazione dell'unità differiranno nelle seguenti situazioni:

- Quando vengono visualizzati i messaggi STAND BY (ATTESA) e DEFROST (SBRINAMENTO).
- Subito dopo la modalità riscaldamento (in attesa di cambiare verso un'altra modalità).
- Quando la temperatura reale della stanza è superiore a quella impostata sull'unità che sta funzionando in modalità riscaldamento.
- Durante l'attivazione della funzione di deumidificazione, il ventilatore interno viene impostato automaticamente su velocità bassa. Sarà impossibile modificare tale impostazione.
- Quando la temperatura dello scambiatore di calore è bassa nella modalità di riscaldamento (ad esempio, subito dopo l'avvio del funzionamento in modalità di riscaldamento).

Nota:

● Nei seguenti casi, la velocità effettiva della ventola generata dall'unità sarà diversa dalla velocità visualizzata sul display del telecomando.

1. Quando sul display sono visualizzati i messaggi "STAND BY" o "DEFROST" (Sbrinamento).
2. Quando la temperatura dello scambiatore di calore è bassa nel modo riscaldamento (ad es. subito dopo l'avvio del funzionamento in riscaldamento).
3. Nella modalità HEAT (Riscaldamento), quando la temperatura ambiente è superiore a quella impostata.
4. Quando sull'unità è attiva la modalità DRY (deumidificazione).

6. Timer

6.1. Per il regolatore a distanza con fili (opzione)

Si può usare la Selezione funzioni per scegliere quale utilizzare tra i tre tipi di timer: ① Timer settimanale, ② Timer semplice, o ③ Timer di arresto automatico.

6.1.1. Timer settimanale

■ Il timer settimanale può essere utilizzato per impostare un massimo di otto operazioni per ciascun giorno della settimana.

- Si può scegliere tra le seguenti operazioni: Accensione/arresto timer con impostazione della temperatura, solo Accensione/arresto timer, oppure solo Impostazione della temperatura.
- Quando viene raggiunto l'orario impostato per il timer, il condizionatore d'aria esegue l'azione impostata dal timer.

■ La risoluzione per l'impostazione di questo timer è di 1 minuto.

Nota:

*1. Il Timer settimanale/Timer semplice/Timer di arresto automatico non possono essere usati contemporaneamente.

*2. Il timer settimanale non funzionerà in presenza di una qualsiasi delle seguenti condizioni:

La funzione timer è disattivata; il sistema presenta malfunzionamenti; un ciclo di prova è in esecuzione; il telecomando è sottoposto a un ciclo di verifica o autoverifica; l'utente sta impostando una funzione; l'utente sta impostando il timer; l'utente sta impostando il giorno della settimana o l'ora; il sistema è sottoposto a controllo centrale. (In particolare, il sistema non eseguirà operazioni (accensione unità, spegnimento unità o impostazione della temperatura) disabilitate in queste condizioni).

N. operazione

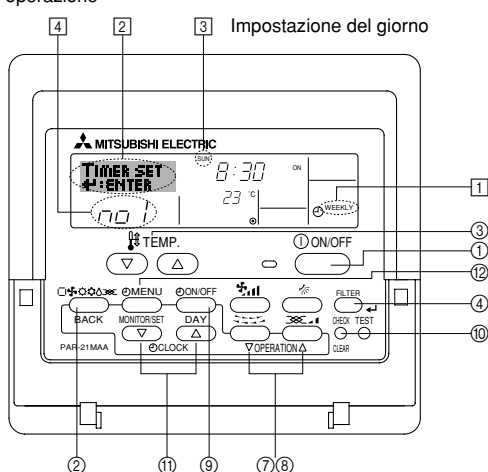

<Come impostare il timer settimanale>

1. Assicurarsi che sia visualizzata la schermata di controllo standard e che l'indicatore corrispondente al timer settimanale ① sia visualizzato sul display.

5.5. Ventilazione

► Per la combinazione LOSSNAY

5.5.1. Per il regolatore a distanza con fili

● Per far funzionare il ventilatore insieme all'unità interna:

■ Premere il pulsante "ON/OFF" ①.

- L'indicatore "Vent" viene visualizzato sullo schermo (in ⑧). Ora il ventilatore si attiverà automaticamente ogni volta che l'unità interna è in funzione.

● Per far funzionare il ventilatore in modo autonomo:

■ Premere il pulsante "Mode" ② fino a visualizzare  sul display. Il ventilatore entrerà in funzione.

● Per modificare la potenza del ventilatore:

■ Premere il pulsante "Ventilation" ⑥ secondo necessità.

- Ad ogni pressione vengono attivate in sequenza le seguenti impostazioni.

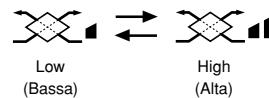

5.5.2. Per telecomando wireless

- Il ventilatore si attiva automaticamente quando si accende l'unità interna.
- Nessuna indicazione sul telecomando wireless.

2. Premere il pulsante "Timer Menu" ② per visualizzare il messaggio "Set Up" sullo schermo (in ②). (Tenere presente che ad ogni pressione del pulsante sul display si alterneranno i messaggi "Set Up" e "Monitor").

3. Premere il pulsante "Timer On/Off (Set Day)" ③ per impostare il giorno. Ad ogni pressione del pulsante in ③ viene visualizzata l'impostazione successiva, in base alla seguente sequenza: "Dom Lun Mar Mer Gio Ven Sab" → "Dom" → ... → "Ven" → "Sab" → "Dom Lun Mar Mer Gio Ven Sab"...

4. Premere il pulsante "Operation" ▽ o △ (⑦ o ⑧) il numero di volte necessario per selezionare il numero di operazione desiderato (da 1 a 8) ④.

- * Con le scelte effettuate ai passaggi 3 e 4 si selezionerà una delle celle della matrice illustrata di seguito.

(Il display del telecomando illustrato a sinistra mostra l'aspetto del display quando si imposta l'Operazione 1 per Domenica con i valori riportati di seguito).

Matrice di impostazione

N. op.	Sunday	Monday	...	Saturday
No. 1	• 8:30 • ON			
No. 2	• 10:00 • OFF	• 10:00 • OFF	• 10:00 • OFF	• 10:00 • OFF
...				
No. 8				

<Impostazioni Operazione 1 per Domenica>
Avviare il condizionatore alle 8:30, ad una temperatura di 23 °C.

<Impostazioni Operazione 2 per tutti i giorni>
Spegnere il condizionatore alle 10:00.

Nota:

Impostando come giorno "Dom Lun Mar Mer Gio Ven Sab", si può fare in modo che la stessa Operazione sia eseguita ogni giorno alla stessa ora.

(Esempio: L'Operazione 2 descritta in precedenza, uguale per tutti i giorni della settimana).

<Impostazione del timer settimanale>

Visualizza l'ora imposta

Visualizza l'operazione selezionata (ON o OFF)
* Non viene visualizzato se non si è impostata un'operazione.

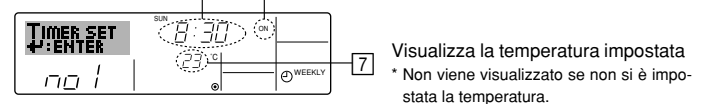

Visualizza la temperatura impostata
* Non viene visualizzato se non si è impostata la temperatura.

5. Premere il pulsante "Set Time" ⑤ appropriato fino a impostare l'ora desiderata (in ⑤).

- * Tenendo premuto il pulsante, l'ora aumenta prima ad intervalli di un minuto, poi ad intervalli di dieci minuti, e quindi ad intervalli di un'ora.

6. Premere il pulsante "ON/OFF" ① per selezionare l'operazione desiderata (ON o OFF) in ⑥.

- * Ad ogni pressione del pulsante si passa all'impostazione successiva, in base alla seguente sequenza: nessun display (nessuna impostazione) → "ON" → "OFF"

6. Timer

7. Premere il pulsante "Set Temperature" ③ appropriato fino a impostare la temperatura desiderata (in ⑦).

* Ad ogni pressione del pulsante si passa all'impostazione successiva, in base alla seguente sequenza: nessun display (nessuna impostazione) ⇔ 24 ⇔ 25 ⇔ ... ⇔ 29 ⇔ 30 ⇔ 12 ⇔ ... ⇔ 23 ⇔ nessun display.

(Intervallo disponibile: L'intervallo disponibile per questa impostazione è compreso tra 12 °C e 30 °C. Tuttavia l'intervallo effettivo per il controllo della temperatura varia a seconda del tipo di unità collegata).

8. Dopo aver effettuato le impostazioni appropriate ai passaggi 5, 6 e 7, premere il pulsante ④ "Filter" ↵ per confermare i valori.

Per cancellare i valori correntemente impostati per l'operazione selezionata, premere una volta e rilasciare rapidamente il pulsante "Check (Clear)" ⑩.

* L'impostazione dell'ora visualizzata diventerà "—:—", e le impostazioni di accensione/spegnimento (on/off) e di temperatura si spegneranno. (Per annullare in una sola operazione tutte le impostazioni del timer settimanale, tenere premuto il pulsante "Check (Clear)" ⑩ per due o più secondi. Il display inizierà a lampeggiare per segnalare la cancellazione di tutte le impostazioni).

Nota:

Le nuove impostazioni immesse saranno cancellate se si preme il pulsante "Mode" (Return) ② prima di premere il pulsante ④ "Filter" ↵. Se si sono impostate due o più operazioni diverse per la stessa ora, sarà eseguita soltanto l'operazione corrispondente al N. Operazione più alto.

9. Ripetere i passaggi da 3 a 8 fino a riempire tutte le celle disponibili desiderate.

10. Premere il pulsante "Mode" (Return) ② per tornare alla schermata di controllo standard e completare la procedura di impostazione.

11. Per attivare il timer, premere il pulsante "Timer On/Off" ⑨ per far scomparire dallo schermo l'indicatore "Timer Off". **Assicurarsi che l'indicatore "Timer Off" non sia più visualizzato.**

* Se non sono attive delle impostazioni timer, l'indicatore "Timer Off" inizierà a lampeggiare sullo schermo.

<Come visualizzare le impostazioni del timer settimanale>

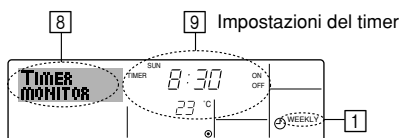

1. Assicurarsi che l'indicatore corrispondente al timer settimanale sia visibile sullo schermo (in ①).
 2. Premere il pulsante "Timer Menu" ⑫ per visualizzare il messaggio "Monitor" sullo schermo (in ⑧).
 3. Premere il pulsante "Timer On/Off (Set Day)" ⑨ il numero di volte necessarie per selezionare il giorno desiderato.
 4. Premere il pulsante "Operation" ∇ o △ (⑦ o ⑧) per modificare l'operazione timer visualizzata sul display (in ⑨).
- * Ad ogni pressione del pulsante si passerà all'operazione timer successiva, seguendo l'ordine di impostazione.
5. Per chiudere il monitor e tornare alla schermata di controllo standard, premere il pulsante "Mode" (Return) ②.

<Per disattivare il timer settimanale>

Premere il pulsante "Timer On/Off" ⑨ per visualizzare il messaggio "Timer Off" ⑩.

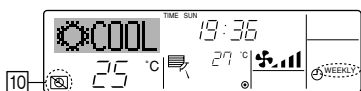

<Attivare il timer settimanale>

Premere il pulsante "Timer On/Off" ⑨ per spegnere l'indicatore "Timer Off" (in ⑩).

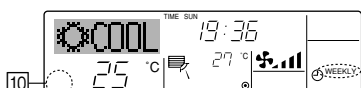

6.1.2. Timer semplice

■ Il timer semplice può essere impostato in uno dei tre modi seguenti.

- Start time only (Solo ora di avvio):
Il condizionatore d'aria si mette in funzione all'ora impostata.
- Stop time only (Solo ora di spegnimento):
Il condizionatore d'aria smette di funzionare all'ora impostata.
- Start & stop times (Ore di accensione e spegnimento):
Il condizionatore d'aria si avvia e si spegne agli orari rispettivamente impostati.

■ Il timer semplice (avvio e arresto) può essere impostato soltanto una volta nell'arco di 72 ore.

L'impostazione dell'ora viene effettuata con incrementi di un'ora.

Nota:

*1. Il timer settimanale/Timer semplice/Timer di arresto automatico non possono essere usati contemporaneamente.

*2. Il timer semplice non funzionerà in presenza di una qualsiasi delle seguenti condizioni:

Il timer è disattivato; presenza di una condizione anomala dell'impianto; è in corso un test; il telecomando sta effettuando un controllo o una diagnosi; l'utente sta selezionando una funzione; l'utente sta impostando il timer; sull'impianto è impostato il controllo centralizzato. (In presenza di queste condizioni, l'operazione "On/Off" viene disattivata).

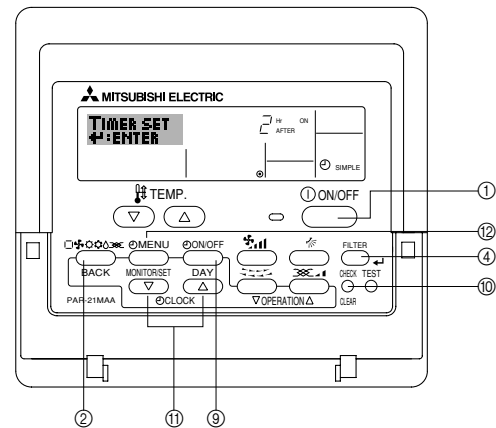

<Come impostare il timer semplice>



1. Assicurarsi che sia visualizzata la schermata di controllo standard e che l'indicatore corrispondente al timer semplice ① sia visualizzato sul display. Se il display visualizza informazioni diverse da Simple Timer, impostare su SIMPLE TIMER utilizzando la selezione delle funzioni (vedi 8.[4]-3 (3)) per l'impostazione della funzione timer.
 2. Premere il pulsante "Timer Menu" ⑫ per visualizzare il messaggio "Set Up" sullo schermo (in ②). (Tenere presente che ad ogni pressione del pulsante sul display si alterneranno i messaggi "Set Up" e "Monitor").
 3. Premere il pulsante "ON/OFF" ① per visualizzare le impostazioni correnti per l'accensione (ON) o lo spegnimento (OFF) del timer semplice. Premere una volta il pulsante per visualizzare quanto tempo rimane prima dell'accensione (ON), e premerlo nuovamente per visualizzare quanto tempo rimane prima dello spegnimento (OFF). (L'indicatore "ON/OFF" viene visualizzata in ③).
- Timer di accensione (ON): Il condizionatore d'aria si metterà in funzione una volta trascorso il numero di ore specificato.
 - Timer di spegnimento (OFF): Il condizionatore d'aria smetterà di funzionare una volta trascorso il numero di ore specificato.
4. Con "ON" o "OFF" visualizzati in ③: Premere il pulsante "Set Time" ⑪ appropriato per impostare l'orario di accensione (se è visualizzato "ON") o l'orario di spegnimento (se in ④ è visualizzato "OFF").
 - Intervalli disponibili: da 1 a 72 ore
 5. Per impostare l'orario di accensione (ON) e spegnimento (OFF), ripetere i passaggi 3 e 4.
 - * Tenere presente che non si può impostare lo stesso valore come orario di accensione e spegnimento.
 6. Per annullare le impostazioni di accensione e spegnimento correnti: Visualizzare l'impostazione di accensione (ON) o spegnimento (OFF) (v. passaggio 3) e quindi premere il pulsante "Check (Clear)" ⑩; l'impostazione dell'ora sarà cancellata e sarà visualizzato "—" in ④. (Per usare soltanto un'impostazione di accensione (ON) o spegnimento (OFF), assicurarsi che per l'impostazione che non si desidera utilizzare sia visualizzato "—" sul display).

6. Timer

7. Dopo aver completato i passaggi da 3 a 6, premere il pulsante ④ "Filter" ← per confermare il valore.

Nota:

Le nuove impostazioni immesse saranno cancellate se si preme il pulsante "Mode" (Return) ② prima di premere il pulsante ④ "Filter" ←.

8. Premere il pulsante ② "Mode" (Return) per tornare alla schermata di controllo standard.

9. Premere il pulsante "Timer On/Off" ⑨ per avviare il conto alla rovescia del timer. Quando il timer è in funzione, il valore del timer viene visualizzato sul display. **Assicurarsi che il valore del timer sia visibile e corretto.**

<Visualizzazione delle impostazioni correnti del timer semplice>

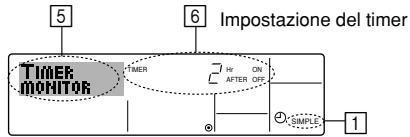

1. Assicurarsi che l'indicatore corrispondente al timer semplice sia visibile sullo schermo (in ①).
2. Premere il pulsante "Timer Menu" ⑩ per visualizzare il messaggio "Monitor" sullo schermo (in ⑤).
 - Se è in funzione il timer semplice di accensione (ON) o spegnimento (OFF), il valore del timer corrente sarà visualizzato in ⑥.
 - Se si sono impostati entrambi i valori di accensione e spegnimento (ON/OFF), i due valori vengono visualizzati in sequenza.
3. Premere il pulsante "Mode" (Return) ② per chiudere il display del monitor e tornare alla schermata di controllo standard.

<Per disattivare il timer semplice...>

Premere il pulsante "Timer On/Off" ⑨ in modo che l'impostazione timer non sia più visualizzata sullo schermo (in ⑦).

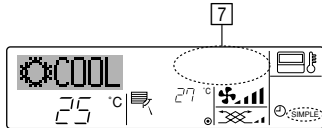

<Per avviare il timer del semplice...>

Premere il pulsante "Timer On/Off" ⑨ per visualizzare l'impostazione timer in ⑦.

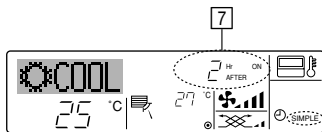

Esempi

Se gli orari di accensione (ON) e spegnimento (OFF) sono stati impostati sul timer semplice, l'operazione e il display si presenteranno nel modo seguente.

Esempio 1:

Avvio del timer, con orario di accensione (ON) impostato prima dell'orario di spegnimento (OFF)

Impostazione di accensione (ON): 3 ore

Impostazione di spegnimento (OFF): 7 ore



Esempio 2:

Avvio del timer, con orario di spegnimento (OFF) impostato prima dell'orario di accensione (ON)

Impostazione di accensione (ON): 5 ore

Impostazione di spegnimento (OFF): 2 ore

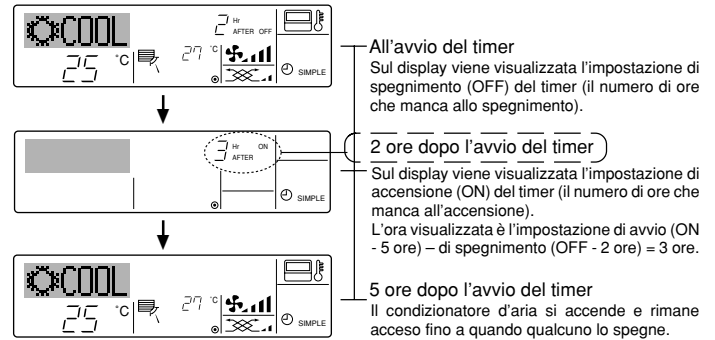

6.1.3. Timer di arresto automatico

- Questo timer inizia il conto alla rovescia quando il condizionatore d'aria si mette in funzione, e lo spegne all'orario impostato.
- Le impostazioni disponibili vanno da 30 minuti a 4 ore, in intervalli di 30 minuti.

Nota:

- *1. Il Timer settimanale/Timer semplice/Timer di arresto automatico non possono essere usati contemporaneamente.
- *2. Il timer di arresto automatico non funzionerà in presenza di una qualsiasi delle seguenti condizioni:
Il timer è disattivato; presenza di una condizione anomala dell'impianto; è in corso un test; il telecomando sta effettuando un controllo o una diagnosi; l'utente sta selezionando una funzione; l'utente sta impostando il timer; sull'impianto è impostato il controllo centralizzato. (In presenza di queste condizioni, l'operazione "On/Off" viene disattivata).

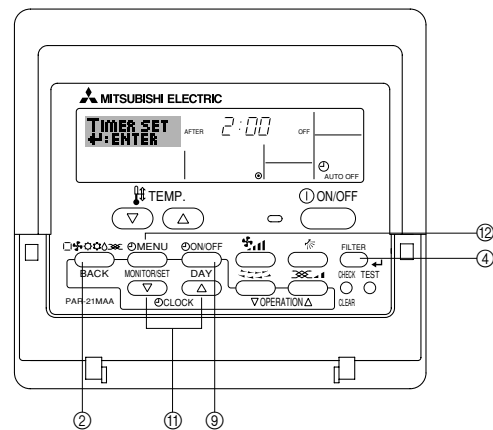

<Come impostare il timer di arresto automatico>

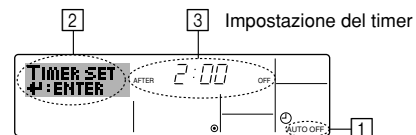

1. Assicurarsi che sia visualizzata la schermata di controllo standard e che l'indicatore corrispondente al timer di arresto automatico ① sia visualizzato sul display.
Se il display visualizza informazioni diverse da Auto Off Timer, impostare su AUTO OFF TIMER utilizzando la selezione delle funzioni (vedi 8.[4]-3 (3)) per l'impostazione della funzione timer.
2. Premere il pulsante "Timer Menu" ② per 3 secondi, fino a visualizzare il messaggio "Set Up" sullo schermo (in ②).
(Tenere presente che ad ogni pressione del pulsante sul display si alterneranno i messaggi "Set Up" e "Monitor").
3. Premere il pulsante "Set Time" ③ appropriato fino a impostare l'ora di spegnimento (OFF) desiderata (in ③).
4. Premere il pulsante ④ "Filter" ← per confermare le impostazioni.

Nota:

Le impostazioni immesse saranno cancellate se si preme il pulsante "Mode" (Return) ② prima di premere il pulsante ④ "Filter" ←.

5. Premere il pulsante "Mode" (Return) ② per completare la procedura d'impostazione e tornare alla schermata di controllo standard.
6. Se il condizionatore d'aria è già in funzione, il timer inizierà immediatamente il conto alla rovescia. **Verificare che le impostazioni timer siano visualizzate correttamente sul display.**

6. Timer

<Controllo delle impostazioni del timer di arresto automatico>

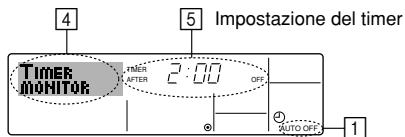

1. Assicurarsi che l'indicatore corrispondente al timer di arresto automatico sia visibile sullo schermo (in 1).
2. Premere il pulsante "Timer Menu" ② per **3 secondi**, fino a visualizzare il messaggio "Monitor" sullo schermo (in 4).
 - In 5 viene visualizzato il tempo che rimane prima dell'arresto dell'apparecchio.
3. Per chiudere il monitor e tornare alla schermata di controllo standard, premere il pulsante "Mode" (Return) ②.

<Disattivare il timer di arresto automatico...>

- Tenere premuto il pulsante "Timer On/Off" ③ per **3 secondi**, fino a quando viene visualizzato "Timer Off" (in 6) e scompare il valore timer (in 7).

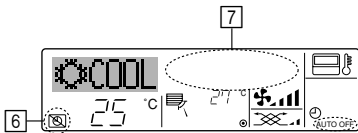

- In alternativa, spegnere il condizionatore d'aria. Il valore timer (in 7) scomparirà dallo schermo.

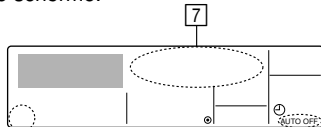

<Avviare il timer di arresto automatico...>

- Tenere premuto il pulsante "Timer On/Off" ③ per **3 secondi**. L'indicazione "Timer off" scompare (in 6), e l'impostazione timer viene visualizzata sul display (in 7).
- In alternativa, accendere il condizionatore d'aria. Il valore timer sarà visualizzato in 7.

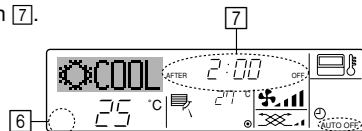

7. Altre funzioni

7.1. Blocco dei pulsanti del telecomando (limite di funzionamento)

- Se lo si desidera, è possibile bloccare i pulsanti del telecomando. È possibile usare la Selezione Funzioni del telecomando per scegliere il tipo di blocco da utilizzare. (Per informazioni sulla selezione del tipo di blocco, vedere la sezione 8, punto [4]-2 (1)).

Più precisamente, si possono usare i seguenti due tipi di blocco.

- ① Blocca tutti i pulsanti: Blocca tutti i pulsanti del telecomando.
- ② Blocca tutti tranne ON/OFF: Blocca tutti i pulsanti tranne il pulsante ON/OFF.

Nota:

L'indicatore "Locked" viene visualizzato sullo schermo per segnalare il blocco dei pulsanti.

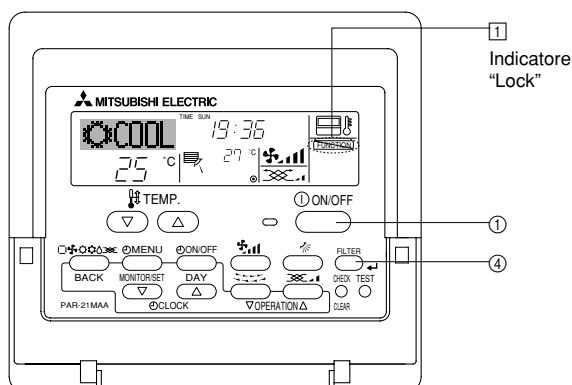

6.2. Per il regolatore a distanza senza fili (opzione)

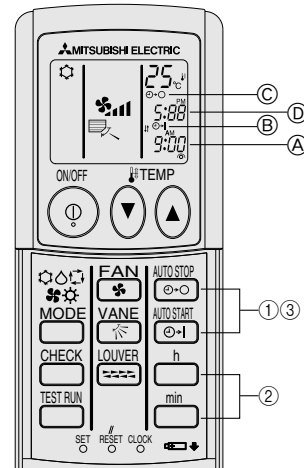

1) Impostare l'ora corrente

- ① Premere il pulsante CLOCK con un oggetto appuntito, l'ora A lampeggerà.
- ② Premere i pulsanti h e min per impostare l'ora corrente.
- ③ Premere il pulsante CLOCK con un oggetto appuntito.

2) Impostare l'ora di attivazione dell'unità come segue

- ① Premere il pulsante .
 - Mentre il simbolo qui di seguito lampeggia è possibile impostare l'ora. Ora di avvio: B START lampeggia.
 - L'ora di avvio viene visualizzata in A.

- ② Utilizzare i pulsanti h e min per impostare l'ora desiderata.

- ③ Per cancellare l'ora di avvio impostata nel timer premere il pulsante .

3) Impostare l'ora di disattivazione dell'unità come segue

- ① Premere il tasto .
 - Mentre il simbolo qui di seguito lampeggia è possibile impostare l'ora. Ora di arresto: C STOP lampeggia.
 - L'ora di arresto viene visualizzata in D.

- ② Utilizzare i pulsanti h e min per impostare l'ora desiderata.

- ③ Per cancellare l'ora di arresto impostata nel timer premere il pulsante .

4) Modifica degli orari impostati

Premere i pulsanti o per annullare il timer e ripetere i passaggi dal punto 2) o 3).

<Come bloccare i pulsanti>

1. Tenendo premuto il pulsante "Filter" ④, premere e tenere premuto il pulsante ON/OFF ① per 2 secondi. L'indicazione "Locked" si accende sullo schermo (in 1), per segnalare l'attivazione del blocco.

- Se il blocco è stato disattivato in Selezione funzioni, quando si premeranno i pulsanti nel modo descritto in precedenza sullo schermo sarà visualizzato il messaggio "Not available".

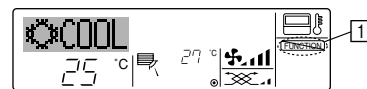

- Se si preme un pulsante bloccato, l'indicazione "Locked" (in 1) lampeggerà sul display.



<Come sbloccare i pulsanti>

1. Tenendo premuto il pulsante "Filter" ④, premere e tenere premuto il pulsante ON/OFF ① per 2 secondi; l'indicazione "Locked" scomparirà dallo schermo (in 1).

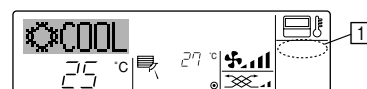

7. Altre funzioni

7.2. Indicazione dei codici di errore

Se si è fornito un recapito telefonico di riferimento per eventuali problemi, il numero viene visualizzato sullo schermo. (Questa impostazione può essere effettuata in Selezione funzioni. Per informazioni, fare riferimento alla sezione 8.)

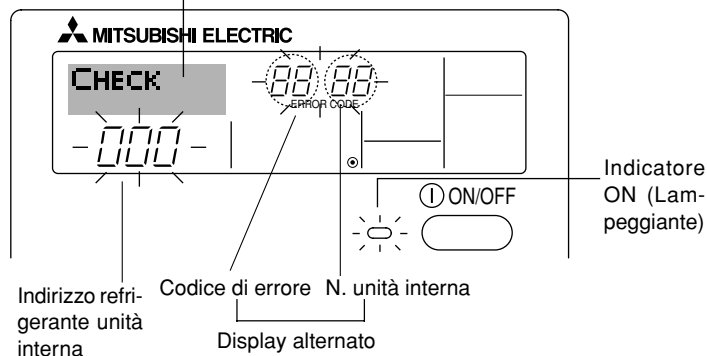

Quando è abbassato il pulsante "Check":

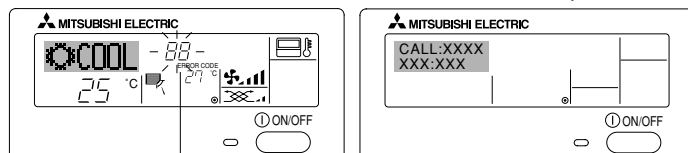

Codice di errore

- Se lampeggiano sia l'indicatore ON, sia il codice di errore: Significa che il condizionatore d'aria è guasto e il funzionamento è stato interrotto (e non può essere ripristinato). Prendere nota del numero unità indicato e del codice di errore, quindi togliere l'alimentazione al condizionatore d'aria e contattare il proprio rivenditore o tecnico.
- Se lampeggia soltanto il codice di errore (e l'indicatore ON rimane acceso): L'apparecchio continua a funzionare, ma c'è un problema nell'impianto. In questo caso, prendere nota del codice di errore e contattare il proprio rivenditore o tecnico per una consulenza.
 - * Se si è immesso un recapito telefonico di riferimento per eventuali problemi, premere il pulsante "Check" per visualizzarlo sullo schermo. (Questa impostazione può essere effettuata in Selezione funzioni. Per informazioni, fare riferimento alla sezione 8.)

8. Selezione delle funzioni

Selezione delle funzioni del comando a distanza

L'impostazione delle funzioni del comando a distanza elencate di seguito può essere modificata mediante la modalità di selezione delle funzioni del comando a distanza. Modificare l'impostazione se necessario.

Elemento 1	Elemento 2	Elemento 3 (descrizione dell'impostazione)
1. Modifica lingua ("CHANGE LANGUAGE")	Impostazione lingua visualizzata sul display	<ul style="list-style-type: none"> • La visualizzazione in più lingue è possibile
2. Limite funzioni ("SELEZIONE FUNZIONI")	(1) Impostazione limite funzioni di funzionamento (blocco funzionamento) ("BLOCCO FUNZIONI")	<ul style="list-style-type: none"> • Impostazione dell'intervallo del limite di funzionamento (blocco funzionamento)
	(2) Uso impostazione modalità automatica ("SELEZIONE MODO AUTO")	<ul style="list-style-type: none"> • Impostazione dell'uso o meno della modalità di funzionamento "automatica"
	(3) Impostazione limite intervallo temperatura ("LIMITAZIONE TEMPAERATURA")	<ul style="list-style-type: none"> • Impostazione dell'intervallo regolabile della temperatura (massima, minima)
3. Selezione modalità ("SELEZIONE MODO")	(1) Impostazione comando a distanza principale/asservito ("CONTROLLO MAIN/SUB")	<ul style="list-style-type: none"> • Selezione del comando a distanza principale o asservito * Se due comandi a distanza sono collegati a un unico gruppo, un comando a distanza deve essere impostato come asservito.
	(2) Uso impostazione orologio ("OROLOGIO")	<ul style="list-style-type: none"> • Impostazione dell'uso o meno della funzione orologio
	(3) Impostazione funzione timer ("TIMER SETTIMANALE")	<ul style="list-style-type: none"> • Impostazione del tipo di timer
	(4) Impostazione numero da chiamare in caso di errore ("CALL.")	<ul style="list-style-type: none"> • Visualizzazione del numero da chiamare in caso di errore • Impostazione del numero di telefono
4. Modifica display ("IMPOSTAZIONE MODO DISPLAY")	(1) Impostazione display temperatura °C/°F ("TEMPERATURA °C/°F")	<ul style="list-style-type: none"> • Impostazione dell'unità di temperatura (°C o °F) visualizzata
	(2) Impostazione display temperatura aria aspirata ("TEMPERATURA AMBIENTE")	<ul style="list-style-type: none"> • Impostazione dell'uso o meno del display della temperatura dell'aria interna (aspirata)
	(3) Impostazione display raffreddamento/riscaldamento automatico ("AUTO C/H")	<ul style="list-style-type: none"> • Impostazione dell'uso o meno del display "Cooling" (Raffreddamento) o "Heating" (Riscaldamento) durante il funzionamento nella modalità automatica

8. Selezione delle funzioni

[Flusso di selezione delle funzioni]

Impostazione della lingua (inglese)

Display normale (quando il climatizzatore non è in funzione)

Tenere premuto il pulsante (E), quindi premere il pulsante (D) per due secondi.

Tenere premuto il pulsante (E), quindi premere il pulsante (D) per due secondi.

- (E) Premere il pulsante del modo di funzionamento.
- (G) Premere il pulsante TIMER MENU (menu timer).
- (D) Premere il pulsante TIMER ON/OFF (timer avvio/arresto).

Modalità di selezione delle funzioni del comando a distanza

Display a matrice di punti

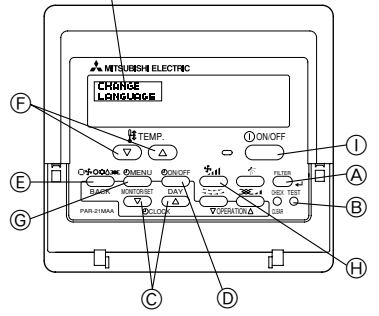

Modifica lingua

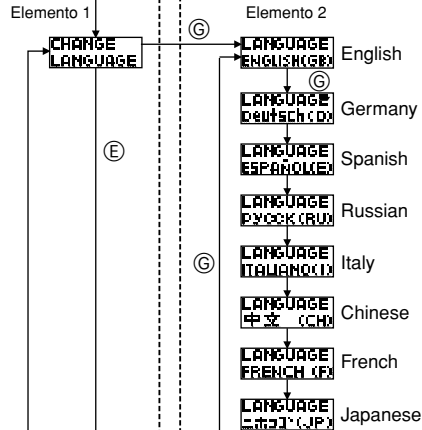

Selezione funzioni

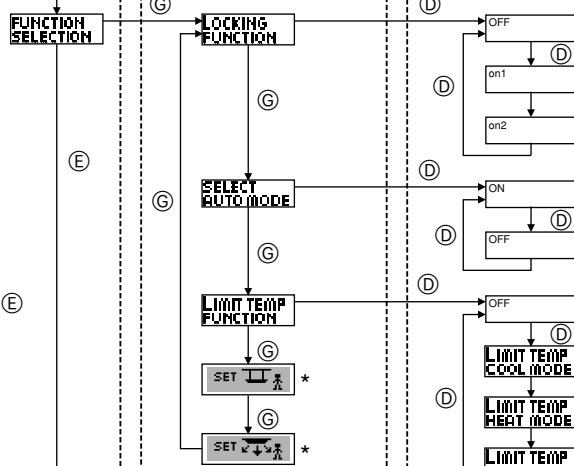

Elemento 3

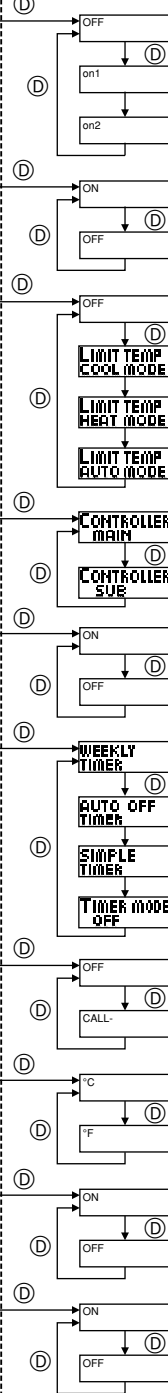

Selezione modo

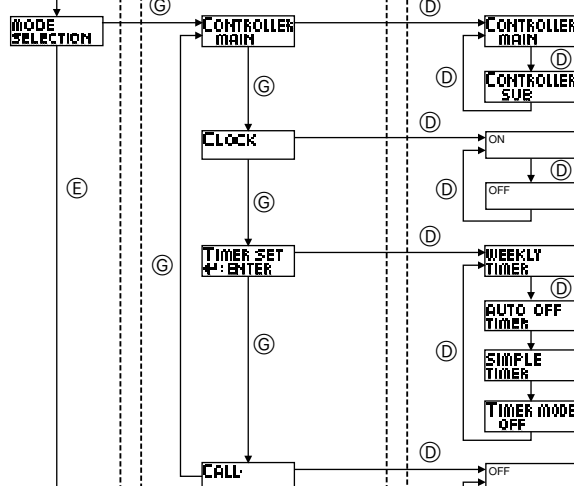

Impostazione modo display

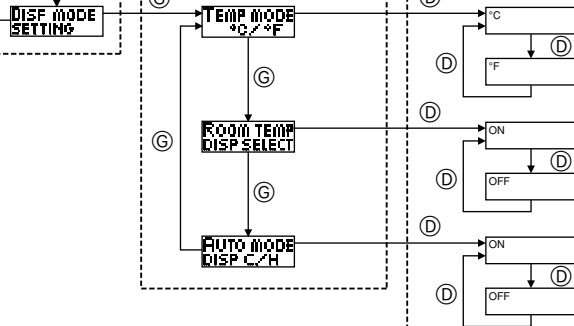

L'impostazione del blocco funzionamento non è utilizzata (valore impostazione iniziale).

L'impostazione del blocco funzionamento è "Salvo i pulsante On/Off".

L'impostazione del blocco funzionamento è "Tutti i pulsanti".

Quando si seleziona il modo funzionamento, viene visualizzato il modo automatico (valore impostazione iniziale).

Quando si seleziona il modo funzionamento, il modo automatico non viene visualizzato.

Il limite intervallo di temperatura non è attivo (valore impostazione iniziale).

L'intervallo di temperatura può essere modificato nel modo raffreddamento/deumidificazione.

L'intervallo di temperatura può essere modificato nel modo riscaldamento.

L'intervallo di temperatura può essere modificato nel modo automatico.

*) In questo modello questa funzione non è disponibile

Il telecomando sarà il comando principale (valore impostazione iniziale).

Il telecomando sarà il comando secondario.

È possibile utilizzare la funzione orologio (valore impostazione iniziale).

Non è possibile utilizzare la funzione orologio.

È possibile utilizzare il timer settimanale (valore impostazione iniziale).

È possibile utilizzare il timer di arresto automatico.

È possibile utilizzare il timer semplice.

Non è possibile utilizzare il modo timer.

I numeri da chiamare impostati non vengono visualizzati in caso di errore (valore impostazione iniziale).

I numeri da chiamare impostati vengono visualizzati in caso di errore.

L'unità di temperatura utilizzata sono i °C (valore impostazione iniziale).

L'unità di temperatura utilizzata sono i °F.

La temperatura ambiente viene visualizzata (valore impostazione iniziale).

La temperatura ambiente non viene visualizzata.

Nel modo automatico vengono visualizzati "Automatic cooling" (raffreddamento automatico) o "Automatic heating" (riscaldamento automatico) (valore impostazione iniziale).

Nel modo automatico è visualizzata solo l'indicazione "Automatic".

8. Selezione delle funzioni

[Impostazione dettagliata]

[4]-1. Impostazione CHANGE LANGUAGE (Cambia lingua)

La lingua visualizzata nel display a matrice di punti può essere selezionata.

- Per cambiare lingua, premere il pulsante [⊖ MENU] ⊕.
 - ① Inglese (GB), ② Tedesco (D), ③ Spagnolo (E), ④ Russo (RU), ⑤ Italiano (I), ⑥ Cinese (CH), ⑦ Francese (F), ⑧ Giapponese (JP)

Consultare la tabella del display a matrice di punti.

[4]-2. Limite funzioni

(1) Impostazione limite funzioni di funzionamento (blocco funzionamento)

- Per attivare o disattivare l'impostazione, premere il pulsante [⊖ ON/OFF] ⊕.
 - ① no1: L'impostazione di blocco del funzionamento viene eseguita per tutti i pulsanti, tranne il pulsante [⊖ ON/OFF].
 - ② no2: L'impostazione di blocco del funzionamento viene eseguita per tutti i pulsanti.
 - ③ OFF (Impostazione iniziale): L'impostazione di blocco del funzionamento non viene eseguita.
- * Per rendere effettiva l'impostazione di blocco del funzionamento nel display normale, è necessario premere e tenere premuti contemporaneamente per due secondi i pulsanti [FILTER] e [⊖ ON/OFF] sul display normale dopo avere eseguito la suddetta impostazione.

(2) Uso impostazione modalità automatica

Quando il comando a distanza è collegato a un'unità che funziona in modalità automatica, è possibile eseguire le impostazioni seguenti.

- Per attivare o disattivare l'impostazione, premere il pulsante [⊖ ON/OFF] ⊕.
 - ① ON (Impostazione iniziale): Quando viene selezionata la modalità di funzionamento, la modalità automatica viene visualizzata.
 - ② OFF: Quando viene selezionata la modalità di funzionamento, la modalità automatica non viene visualizzata.

(3) Impostazione limite intervallo temperatura

Una volta eseguita questa impostazione, è possibile modificare la temperatura entro l'intervallo impostato.

- Per attivare o disattivare l'impostazione, premere il pulsante [⊖ ON/OFF] ⊕.
 - ① LIMITAZIONE MODO COOL: L'intervallo di temperatura può essere modificato nella modalità di raffreddamento/deumidificazione.
 - ② LIMITAZIONE MODO HEAT: L'intervallo di temperatura può essere modificato nella modalità di riscaldamento.
 - ③ LIMITAZIONE MODO AUTO: L'intervallo di temperatura può essere modificato nella modalità automatica.
 - ④ OFF (impostazione iniziale): Il limite dell'intervallo di temperatura non è attivo.
- * Quando viene eseguita un'impostazione diversa da OFF, contemporaneamente viene impostato il limite dell'intervallo di temperatura nelle modalità di raffreddamento, riscaldamento e automatica. Tuttavia, tale intervallo non può essere limitato se l'intervallo di temperatura impostato non è stato modificato.
- Per aumentare o ridurre la temperatura, premere il pulsante [⏸ TEMP. (▽) o (△)] ⊕.
- Per impostare il limite superiore e il limite inferiore, premere il pulsante [⏸, ⏸] ⊕. L'impostazione selezionata lampeggia ed è possibile impostare la temperatura.
- Intervallo impostabile
 - Modalità di raffreddamento/deumidificazione: Limite inferiore: 19°C a 30°C Limite superiore: 30°C a 19°C
 - Modalità di riscaldamento: Limite inferiore: 17°C a 28°C Limite superiore: 28°C a 17°C
 - Modalità automatica: Limite inferiore: 19°C a 28°C Limite superiore: 28°C a 19°C

[4]-3. Selezione della modalità

(1) Impostazione comando a distanza principale/asservito

- Per attivare o disattivare l'impostazione, premere il pulsante [⊖ ON/OFF] ⊕.
 - ① Main: Il comando a distanza viene impostato come principale.
 - ② Sub: Il comando a distanza viene impostato come asservito.

(2) Uso impostazione orologio

- Per attivare o disattivare l'impostazione, premere il pulsante [⊖ ON/OFF] ⊕.
 - ① ON: La funzione orologio può essere utilizzata.
 - ② OFF: La funzione orologio non può essere utilizzata.

(3) Impostazione funzione timer

- Per attivare o disattivare l'impostazione, premere il pulsante [⊖ ON/OFF] ⊕ (Scegliere una delle impostazioni seguenti).
 - ① TIMER SETTIMANALE (Impostazione iniziale): È possibile utilizzare il timer settimanale.
 - ② AUTO OFF TIMER: È possibile utilizzare il timer a disattivazione automatica.
 - ③ TIMER SEMPLIFICATO: È possibile utilizzare il timer semplice.
 - ④ TIMER OFF: Non è possibile utilizzare la modalità timer.
- * Se l'orologio è impostato in modo da non essere usato (OFF), non è possibile utilizzare il "TIMER SETTIMANALE".

(4) Impostazione numero da chiamare in caso di errore

- Per attivare o disattivare l'impostazione, premere il pulsante [⊖ ON/OFF] ⊕.
 - ① CALL OFF: I numeri da chiamare impostati non vengono visualizzati in caso di errore.
 - ② CALL **** * * * * *: I numeri da chiamare impostati vengono visualizzati in caso di errore.
 - CALL_: Quando il display è come quello mostrato a sinistra, è possibile impostare i numeri da chiamare.
- Impostazione dei numeri da chiamare
 - Per impostare i numeri da chiamare, attenersi alla procedura seguente.
 - Spostare il cursore lampeggiante per impostare i numeri. Premere i pulsanti [⏸ TEMP. (▽) e (△)] ⊕ per spostare il cursore verso destra e verso sinistra. Premere i pulsanti [⊖ CLOCK (▽) e (△)] ⊕ per impostare i numeri.

[4]-4. Impostazione del display

(1) Impostazione display temperatura °C/°F

- Per attivare o disattivare l'impostazione, premere il pulsante [⊖ ON/OFF] ⊕.
 - ① °C: Viene utilizzata l'unità di temperatura °C.
 - ② °F: Viene utilizzata l'unità di temperatura °F.

(2) Impostazione display temperatura aria aspirata

- Per attivare o disattivare l'impostazione, premere il pulsante [⊖ ON/OFF] ⊕.
 - ① ON: La temperatura dell'aria aspirata viene visualizzata.
 - ② OFF: La temperatura dell'aria aspirata non viene visualizzata.

(3) Impostazione display raffreddamento/riscaldamento automatico

- Per attivare o disattivare l'impostazione, premere il pulsante [⊖ ON/OFF] ⊕.
 - ① ON: Nella modalità automatica vengono visualizzati "Automatic cooling" (Raffreddamento automatico) e "Automatic heating" (Riscaldamento automatico).
 - ② OFF: Nella modalità automatica viene visualizzato solo "Automatic" (Automatica).

8. Selezione delle funzioni

[Tabella del display a matrice di punti]

Impostazione della lingua	English	Germany	Spanish	Russian	Italy	Chinese	French	Japanese	
In attesa di avvio	PLEASE WAIT	←	←	←	←	←	←	←	
Modo di funzionamento	Raffreddamento	COOL	Kühlen	FRÍO	Холод	COOL	制冷	FROID	冷房
	Deumidificazione	DRY	Trocknen	DESHUMIDIFICACION	Сушка	DRY	除湿	DESHU	ドライ
	Riscaldamento	HEAT	Heizen	CALOR	Тепло	HEAT	制热	CHAUD	暖房
	Automatica	AUTO	AUTO	AUTOMÁTICO	Авто	AUTO	自动	AUTO	自動
	Automatica (Raffreddamento)	COOL	Kühlen	FRÍO	Холод	COOL	制冷	FROID	冷房
	Automatica (Riscaldamento)	HEAT	Heizen	CALOR	Тепло	HEAT	制热	CHAUD	暖房
	Ventilazione	FAN	Lüfter	VENTILACION	Вент	VENTILAZIONE	送风	VENTILATION	送風
	ARIA ESTERNA	VENTILATION	Getöse betrieb	VENTILACION	Вентиляция	ARIA ESTERNA	换气	VENTILATION	換気
In attesa (regolazione calore)	STAND BY	STAND BY	CALENTANDO	ОБОГРЕВ: ПАУЗА	STAND BY	准备中	PRE CHAUFFAGE	準備中	
Sbrinamento	DEFROST	Abtauen	DESCONGELACION	ОТТАВЛИВАНИЕ	SRINAMENTO	除霜中	DEGIVRAGE	霜取中	
Temperatura impostata	SET TEMP	TEMP einstellen	TEMP. CONSIGNA	ЦЕЛЕВАЯ ТЕМПЕРАТУРА	IMPOSTAZIONE TEMPERATURA	设定温度	REGLAGE TEMPERATURE	設定温度	
Velocità del ventilatore	FAN SPEED	Lüftersgeschwindigkeit	VELOCIDAD VENTILADOR	СКОРОСТЬ ВЕНТИЛЯТОРА	VELOCITÀ VENTILATORE	风速	VITESSE DE VENTILATION	風速	
Pulsante non disponibile	NOT AVAILABLE	nicht verfügbar	NO DISPONIBLE	НЕ ДОСТУПНО	NON DISPONIBILE	无效按钮	NON DISPONIBILE	無効ボタン	
Controllare (Errore)	CHECK	Prüfen	COMPROBAR	ПРОВЕРКА	CHECK	检查	CONTROLE	点検	
Prova di funzionamento	TEST RUN	Testbetrieb	TEST FUNCIONAMIENTO	ТЕСТОВЫЙ ЗАПУСК	TEST RUN	试运行	TEST	試運転	
Autoanalisi	SELF CHECK	Selbst-diagnose	AUTO REVISIÓN	САМОДИАГНОСТИКА	SELF CHECK	自我诊断	AUTO CONTROLE	自己診断	
Selezione delle funzioni unità	FUNCTION SELECTION	FUNKTION AUSWAHL	SELECCIÓN DE FUNCIÓN	ВЫБОР ФУНКЦИИ	SELEZIONE FUNZIONI	功能选择	SELECTION FONCTIONS	キョウ選択	
Impostazione della ventilazione	SETTING OF VENTILATION	Lüfterstufen wählen	CONFIG. VENTILACION	НАСТРОЙКА ВЕНТУСТАНА	IMPOSTAZIONE ARIA ESTERNA	换气设定	SELECTION VENTILATION	換気設定	

Impostazione della lingua	English	Germany	Spanish	Russian	Italy	Chinese	French	Japanese
Modifica lingua	CHANGE LANGUAGE	←	←	←	←	←	←	←
Selezione funzioni	FUNCTION SELECTION	Funktion auswählen	SELECCIÓN DE FUNCIONES	ВЫБОР ФУНКЦИИ	SELEZIONE FUNZIONI	功能限制	SELECTION FONCTIONS	キョウ制限
Impostazione della limitazione funzioni	LOCKING FUNCTION	Sperrfunktion	FUNCION BLOQUEADA	ФУНКЦИЯ БЛОКИРОВКИ	BLOCCO FUNZIONI	操作限制	BLOQUE FONCTIONS	操作禁止
Impostazione uso del modo automatico	SELECT AUTO MODE	Auswahl Auto Betrieb	SELECCIÓN MODO AUTO	ВЫБОР РЕЖИМА АВТО	SELEZIONE MODO AUTO	自动模式	SELECTION DU MODO AUTO	自動モード
Impostazione limite intervallo temperature	LIMIT TEMP FUNCTION	Limit Temp Funktion	LÍMIT TEMP CONSIGNA	ОГРАНИЧЕНИЕ УЛТ.ТЕМПЕРАТ	LIMITAZIONE TEMPERATURA	温度限制	LIMITATION TEMPERATURE	温度制限
Impostazione della modalità di sollevamento/abbassamento automatico del pannello del filtro	SET	←	←	←	←	←	←	←
Impostazione della modalità di direzione fissa del flusso d'aria	SET	←	←	←	←	←	←	←
Limitazione temperatura in modo raffreddamento/giorno	LIMIT TEMP COOL MODE	Limit Kühl Temp	LÍMIT TEMP MODO FRÍO	ОГРАНИЧЕНО ОХЛАЖДЕНИЕ	LIMITAZIONE MODO COOL	制冷范围	LIMITE TEMP MODO FROID	制冷房
Limitazione temperatura in modo riscaldamento	LIMIT TEMP HEAT MODE	Limit Heiz Temp	LÍMIT TEMP MODO CALOR	ОГРАНИЧЕН ОБОГРЕВ	LIMITAZIONE MODO HEAT	制热范围	LIMITE TEMP MODO CHAUD	制热房
Limitazione temperatura in modo automatico	LIMIT TEMP AUTO MODE	Limit Auto Temp	LÍMIT TEMP MODO AUTO	ОГРАНИЧЕН РЕЖИМ АВТО	LIMITAZIONE MODO AUTO	自动范围	LIMITE TEMP MODO AUTO	制自动
Selezione modo	MODE SELECTION	Betriebsart wählen	SELECCIÓN DE MODO	ВЫБОР РЕЖИМА	SELEZIONE MODO	基本模式	SELECTION DU MODO	基本キョウ
Impostazione MAIN del telecomando (principale)	CONTROLLER MAIN	Hauptcontroller	CONTROL PRINCIPAL	ОСНОВНОЙ ПУЛЬТ	CONTROLLO MAIN	遥控主	TELCOMMANDE MAITRE	リモコ主従
Impostazione SUB del telecomando (secondario)	CONTROLLER SUB	Nebencontroller	CONTROL SECUNDARIO	ДОПОЛНИТЕЛЬНЫЙ ПУЛЬТ	CONTROLLO SUB	遥控辅	TELCOMMANDE ESCLAVE	リモコ主従
Impostazione uso orologio	CLOCK	Uhr	RELOJ	ЧАСЫ	OROLOGIO	时钟	AFFICHAGE HORLOGE	時計
Impostazione del giorno della settimana e dell'ora	TIME SET	Uhr stellen	CONFIG RELOJ	ЧАСЫ: УСТ. +: ВВОД	OROLOGIO +: ENTER	时间 +: ENTER	HORLOGE +: ENTRER	トケイセッテイ +: カクタイ
Impostazione timer	TIMER SET	Zeitschaltuhr	TEMPORIZA - DOR +: CONFIG	ТАЙМЕР: УСТ. +: ВВОД	TIMER +: ENTER	定时器 +: ENTER	PROG HORAIRES +: ENTRER	タイマーセッテイ +: カクタイ
Controllo timer	TIMER MONITOR	Uhrzeit Anzeige	VISUALIZAR TEMPORIZAD.	ПРОСМОТР ТАЙМЕРА	VISUALIZ TIMER	定时器状态	AFFICHAGE PROG HORAIRES	タイマーモニター
Timer settimanale	WEEKLY TIMER	Wochenzeit schalt Uhr	TEMPORIZA - DOR SEMANAL	НЕДЕЛЬНЫЙ ТАЙМЕР	TIMER SETTIMANALE	每周定时器	PROG HEBDO MAIRAIRE	タイマー週間
Disattivazione modo timer	TIMER MODE OFF	Zeitschaltuhr AUS	TEMPORIZA - DOR APAGADO	ТАЙМЕР ВЫКЛ.	TIMER OFF	定时器无效	PROG HORAIRES INACTIF	タイマー無効
Timer arresto automatico	AUTO OFF TIMER	AUTO Zeit funktion AUS	APAGADO AUTOMÁTICO	АВТОМАТ. ПО ТАЙМЕРУ	AUTO OFF TIMER	解除定时	PROG HORAIRES ARRET AUTO	タイマーリセット
Timer semplice	SIMPLE TIMER	Einfache Zeitfunktion	TEMPORIZA - DOR SIMPLE	ПРОСТОЙ ТАЙМЕР	TIMER SEMPLIFICATO	简易定时器	PROG HORAIRES SIMPLIERS	タイマーカンイ
Impostazione del numero da chiamare in caso di errore	CALL	←	←	←	←	←	←	←
Modifica display	DISP MODE SETTING	Anzeige Betriebsart	MOSTRAR MODO	НАСТРОЙКА ИНА РЕЖИМА	IMPOSTAZIONE MODO DISPLAY	转换表示	AFFICHAGE SOUS MENU	表示切替
Impostazione visualizz. temp. in °C/°F	TEMP MODE	Wechsel °C/°F	TEMPERADROS °C/°F	ЕДИН.ТЕМП. °C/°F	TEMPERATURA °C/°F	温度 °C/°F	TEMPERATURE °C/°F	温度 °C/°F

8. Selezione delle funzioni

Impostazione della lingua	English	Germany	Spanish	Russian	Italy	Chinese	French	Japanese
Impostazione visualizzazione temperatura ambiente	ROOM TEMP DISP SELECT	ROOM TEMP gewohnl	MOstrar TEMP	ПОКАЗЫВАТЬ TEMP. В КОМН.	TEMPERATURA AMBIENTE	吸入温度	TEMPERATURE AMBIANTE	室温表示
Impostazione visualizzazione raffredd./riscald. automatici	AUTO MODE DISP C/H	Auto Betrieb C/H	MOstrar F/C EN AUTO	НАА Т/Х В РЕЖИМЕ АВТО	AUTO C/H	自动表示	AFFICHAGE AUTO F/C	自動表示

9. Funzionamento d'emergenza per il telecomando senza fili (opzione)

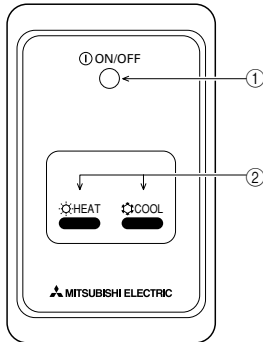

① Spia ON/OFF (accesa quando l'unità è in funzione, spenta quando non è in funzione)

② Funzionamento in emergenza

Se il telecomando non funziona correttamente, utilizzare i pulsanti HEAT (riscaldamento) o COOL (raffreddamento) del ricevitore del segnale del telecomando wireless per accendere o spegnere l'unità. Sulle unità di solo raffreddamento, il pulsante HEAT consente di accendere e spegnere il ventilatore.

La pressione del pulsante COOL (raffreddamento) o HEAT (riscaldamento) consente di selezionare le seguenti impostazioni.

Modalità operativa	COOL (raffreddamento)	HEAT (riscaldamento)
Temperatura preimpostata	24 °C/75 °F	24 °C/75 °F
Velocità della ventola	Elevata	Elevata

10. Cura e pulizia

► Pulizia dei filtri

- Pulire i filtri utilizzando un aspirapolvere. Qualora questo non sia disponibile, battere i filtri contro un oggetto solido per far partire la sporcizia e la polvere.
- Se i filtri sono particolarmente sporchi, lavarli in acqua tiepida. Accertarsi di sciacquare via completamente qualsiasi traccia di detergente e far asciugare completamente i filtri prima di rimetterli nell'unità.

⚠ Cautela:

- Non far asciugare i filtri alla luce diretta del sole o usando una sorgente di calore, come un elettroriscaldatore: questo potrebbe deformarli.
- Non lavare i filtri in acqua calda (sopra i 50°C), per non deformarli.
- Accertarsi che i filtri dell'aria siano sempre installati. La mancanza di detti filtri nell'unità può causare un cattivo funzionamento della stessa.

⚠ Cautela:

- Prima di pulire l'unità, arrestare il funzionamento e staccare la corrente.
- Le sezioni interne sono dotate di filtri destinati a rimuovere la polvere dall'aria aspirata. Pulire i filtri usando i metodi mostrati nelle seguenti figure.

► Rimozione del filtro

⚠ Cautela:

- Prima di rimuovere il filtro, prendere le necessarie precauzioni al fine di proteggere gli occhi dalla polvere. Qualora sia necessario salire su una sedia per eseguire l'operazione, fare attenzione a non cadere.
- Una volta rimosso il filtro, non toccare le parti metalliche situate nell'apparecchio interno al fine di evitare lesioni.

■ PEAD-RP-JA(L)Q

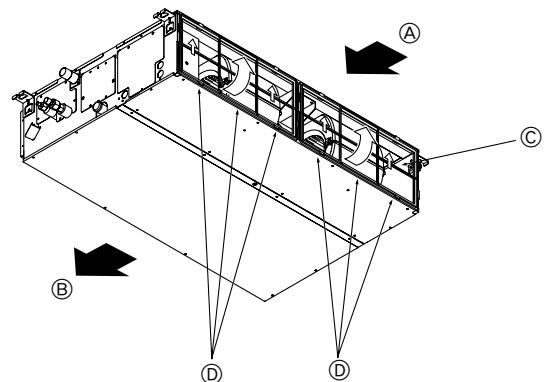

- Tirare la manopola del filtro mentre lo si solleva.

Ⓐ Ingresso dell'aria Ⓑ Uscita dell'aria Ⓒ Filtro Ⓓ Manopola

11. Ricerca dei guasti

Problemi?	Ecco la soluzione (l'unità funziona normalmente)
Il condizionatore d'aria non riscalda o non raffredda molto bene.	<ul style="list-style-type: none"> ■ Pulire il filtro (quando il filtro è sporco o ostruito, il flusso d'aria viene ridotto). ■ Verificare la regolazione della temperatura ed eventualmente modificarla. ■ Assicurarsi che vi sia sufficiente spazio libero attorno all'unità esterna. L'ingresso o l'uscita aria dell'unità interna sono ostruiti? ■ È stata lasciata una porta o una finestra aperta?
All'inizio del funzionamento in riscaldamento, dall'unità interna non esce subito aria calda.	<ul style="list-style-type: none"> ■ Inizia ad uscire aria calda quando l'unità interna si è riscaldata a sufficienza.
Mentre è attivo il modo riscaldamento, il condizionatore d'aria si arresta prima che venga raggiunta la temperatura ambiente impostata.	<ul style="list-style-type: none"> ■ Quando la temperatura esterna è bassa e vi è molta umidità, sull'unità esterna può formarsi della brina. In questo caso, l'unità esterna esegue un'operazione di sbrinamento. Il normale funzionamento riprende dopo circa 10 minuti.
Quando si modifica la direzione del flusso d'aria, le alette si spostano sempre verso l'alto e verso il basso oltre la posizione impostata per poi arrestarsi sulla posizione.	<ul style="list-style-type: none"> ■ Quando si modifica la direzione del flusso d'aria, le alette si spostano sulla posizione impostata dopo il rilevamento della posizione di base.
Si sente un rumore di acqua che scorre o a volte un sibilo.	<ul style="list-style-type: none"> ■ È possibile avvertire questo tipo di rumori quando il refrigerante scorre all'interno del condizionatore o quando cambia il flusso del refrigerante.
Si sentono scoppiettii o scricchiolii.	<ul style="list-style-type: none"> ■ È possibile udire questo tipo di rumori quando, in seguito all'espansione ed al restringimento dovuti agli sbalzi di temperatura, alcune parti sfregano l'una contro l'altra.
Si avverte un odore sgradevole nella stanza.	<ul style="list-style-type: none"> ■ L'unità interna aspira aria contenente gli odori delle pareti, dei tappeti, dei mobili, nonché degli indumenti, quindi la riemette nella stanza.
Dall'unità interna fuoriesce una nebbiolina bianca.	<ul style="list-style-type: none"> ■ Se la temperatura interna e l'umidità sono elevate, può prodursi questo fenomeno all'avvio del condizionatore. ■ Durante lo sbrinamento, il flusso d'aria fredda può soffiare verso il basso ed assumere l'aspetto di una nebbiolina.
Dall'unità esterna fuoriesce acqua o vapore.	<ul style="list-style-type: none"> ■ Durante il funzionamento in raffreddamento può formarsi acqua che poi cola dai tubi di refrigerante e dalle guarnizioni. ■ Durante il funzionamento in riscaldamento, può formarsi acqua che cola dallo scambiatore di calore. ■ Durante il funzionamento in modo sbrinamento, l'acqua sullo scambiatore di calore evapora e può essere emesso vapore acqueo.
Sul display del telecomando non appare l'indicatore del funzionamento.	<ul style="list-style-type: none"> ■ Accendere l'interruttore di alimentazione. Sul display del telecomando apparirà l'indicazione "●".
Sul display del telecomando appare l'indicazione "☒".	<ul style="list-style-type: none"> ■ Quando è attivo il comando centrale, sul display del telecomando appare l'indicazione "☒" e non sarà possibile avviare o arrestare il condizionatore d'aria utilizzando il telecomando.
Quando si riavvia il condizionatore d'aria subito dopo averlo spento, il condizionatore non funziona nemmeno se si preme il pulsante ON/OFF.	<ul style="list-style-type: none"> ■ Attendere circa tre minuti (il funzionamento viene bloccato per proteggere il condizionatore d'aria).
Il condizionatore d'aria entra in funzione senza che sia stato premuto il pulsante ON/OFF.	<ul style="list-style-type: none"> ■ È stato impostato il timer di avvio? Premere il pulsante ON/OFF per arrestare il condizionatore. ■ Il condizionatore d'aria è collegato ad un telecomando centrale? Rivolgersi al personale incaricato del condizionatore d'aria. ■ Sul display del telecomando appare l'indicazione "☒"? Rivolgersi al personale incaricato del condizionatore d'aria. ■ È stata impostata la funzione di ripresa automatica dopo le interruzioni di corrente? Premere il pulsante ON/OFF per arrestare il condizionatore.
Il condizionatore d'aria si arresta senza che sia stato premuto il pulsante ON/OFF.	<ul style="list-style-type: none"> ■ È stato impostato il timer di arresto? Premere il pulsante ON/OFF per riavviare il condizionatore. ■ Il condizionatore d'aria è collegato ad un telecomando centrale? Rivolgersi al personale incaricato del condizionatore d'aria. ■ Sul display del telecomando appare l'indicazione "☒"? Rivolgersi al personale incaricato del condizionatore d'aria.
Non si riesce ad impostare il funzionamento del timer con il telecomando.	<ul style="list-style-type: none"> ■ Le impostazioni del timer sono valide? Se è possibile impostare il timer, sul display del telecomando appare l'indicazione (WEEKLY), (SIMPLE) o (AUTO OFF).
Sul display del telecomando appare il messaggio "PLEASE WAIT" (prego attendere).	<ul style="list-style-type: none"> ■ Sono in fase di esecuzione le impostazioni iniziali. Attendere circa 3 minuti.
Sul display del telecomando appare un codice di errore.	<ul style="list-style-type: none"> ■ Sono entrati in funzione i dispositivi di sicurezza che proteggono il condizionatore d'aria. ■ Non tentare di procedere da sé alla riparazione. Spegnerne immediatamente l'interruttore di alimentazione e rivolgersi al concessionario. Indicare al concessionario il nome del modello e le informazioni visualizzate sul display del telecomando.
Si sente un rumore di acqua che cola o di un motore in funzione.	<ul style="list-style-type: none"> ■ All'arresto del funzionamento in raffreddamento, la pompa di drenaggio si attiva e poi si arresta. Attendere circa 3 minuti.
La velocità del ventilatore cambia anche quando non è stata modificata l'impostazione.	<ul style="list-style-type: none"> ■ Il condizionatore d'aria aumenta automaticamente la velocità del ventilatore, in modo graduale, da una velocità più bassa fino alla velocità impostata, in modo che non venga emessa aria fredda all'inizio dell'operazione di riscaldamento. Inoltre, riduce la velocità del ventilatore per proteggere il motore dello stesso quando la temperatura dell'aria aspirata o la velocità del ventilatore divengono eccessivamente alti.

11. Ricerca dei guasti

Problemi?	Ecco la soluzione (l'unità funziona normalmente)												
<p>Il rumore emesso è superiore a quanto indicato nelle specifiche tecniche.</p>	<p>■ Il livello di rumorosità del funzionamento all'interno è influenzato dall'acustica del locale, come indicato nella seguente tabella, e risulta superiore a quanto indicato nelle specifiche perché il valore è stato misurato in una stanza priva di echi.</p> <table border="1" data-bbox="821 293 1481 465"> <thead> <tr> <th></th> <th>Stanze con un alto livello di assorbimento sonoro</th> <th>Stanze normali</th> <th>Stanze con un basso livello di assorbimento sonoro</th> </tr> </thead> <tbody> <tr> <td>Esempi di diversi locali</td> <td>Studio di trasmissione, studio di incisione, ecc.</td> <td>Reception, atrio di albergo, ecc.</td> <td>Ufficio, stanza d'albergo</td> </tr> <tr> <td>Livelli di rumore</td> <td>Da 3 a 7 dB</td> <td>Da 6 a 10 dB</td> <td>Da 9 a 13 dB</td> </tr> </tbody> </table>		Stanze con un alto livello di assorbimento sonoro	Stanze normali	Stanze con un basso livello di assorbimento sonoro	Esempi di diversi locali	Studio di trasmissione, studio di incisione, ecc.	Reception, atrio di albergo, ecc.	Ufficio, stanza d'albergo	Livelli di rumore	Da 3 a 7 dB	Da 6 a 10 dB	Da 9 a 13 dB
	Stanze con un alto livello di assorbimento sonoro	Stanze normali	Stanze con un basso livello di assorbimento sonoro										
Esempi di diversi locali	Studio di trasmissione, studio di incisione, ecc.	Reception, atrio di albergo, ecc.	Ufficio, stanza d'albergo										
Livelli di rumore	Da 3 a 7 dB	Da 6 a 10 dB	Da 9 a 13 dB										
<p>Sul display del telecomando senza fili non è visualizzato nulla, il display è molto debole, oppure l'unità interna riceve i segnali solo se il telecomando è molto vicino.</p>	<p>■ Le batterie sono quasi esaurite. Sostituire le batterie e premere il pulsante Reset. ■ Se continua a non apparire nulla nonostante siano state sostituite le batterie, assicurarsi che le batterie siano inserite nelle direzioni giuste (+, -).</p>												
<p>La spia di funzionamento accanto al ricevitore del telecomando senza fili dell'unità interna lampeggia.</p>	<p>■ Si è attivata la funzione di autodiagnosi per proteggere il condizionatore d'aria. ■ Non tentare di procedere da sé alla riparazione. Spegnerne immediatamente l'interruttore di alimentazione e rivolgersi al concessionario. Non dimenticare di specificare il nome del modello al concessionario.</p>												

Inhoud

1. Veiligheidsvoorschriften	83	7. Andere functies	91
2. Onderdelen	83	8. Functiekeuze	92
3. Schermconfiguratie	86	9. Noodbedrijf voor draadloze afstandsbediening (optie)	96
4. De dag van de week en de tijd instellen	86	10. Onderhoud en schoonmaken	96
5. Gebruik	86	11. Problemen en oplossingen	97
6. Timer	88		

Opmerking
(AEEA-symbool)



Dit symbool is alleen van toepassing voor EU-landen.

Dit symbool voldoet aan Richtlijn 2002/96/EG, artikel 10 (Informatie voor gebruikers) en bijlage IV.

Mitsubishi Electric producten zijn ontwikkeld en gefabriceerd uit eerste kwaliteit materialen. De onderdelen kunnen worden gerecycled en worden hergebruikt.

Het symbool betekent dat de elektrische en elektronische onderdelen op het einde van de gebruiksduur gescheiden van het huishoudelijk afval moeten worden ingezameld.

Breng deze apparatuur dan naar het gemeentelijke afvalinzamelpunt.

In de Europese Unie worden elektrische en elektronische producten afzonderlijk ingezameld.

Help ons mee het milieu te beschermen!

Opmerking:

De term "Snoerafstandsbediening" in deze bedieningshandleiding is alleen van toepassing op de PAR-21MAA. Raadpleeg het instructiehandboek in de verpakking van de PAR-30MAA voor meer informatie over de PAR-30MAA.

1. Veiligheidsvoorschriften

- ▶ Lees alle "Veiligheidsvoorschriften" voordat u het apparaat installeert.
- ▶ In de "Veiligheidsvoorschriften" staan belangrijke instructies met betrekking tot de veiligheid. Volg ze zorgvuldig op.
- ▶ Stel de aanleverende instantie op de hoogte of vraag om toestemming voordat u het systeem aansluit op het net.

Symbolen die in de tekst worden gebruikt

⚠ Waarschuwing:

Beschrijft maatregelen die genomen moeten worden om het risico van verwonding of dood van de gebruiker te voorkomen.

⚠ Voorzichtig:

Beschrijft maatregelen die genomen moeten worden om schade aan het apparaat te voorkomen.

Symbolen die in de afbeeldingen worden gebruikt

⚙ : Geeft een onderdeel aan dat geaard moet worden.

⚠ Waarschuwing:

- Het apparaat mag niet door de gebruiker zelf worden geïnstalleerd. Vraag de zaak waar u het apparaat gekocht heeft of een erkend bedrijf om het apparaat te installeren. Als het apparaat niet juist is geïnstalleerd, kan dit lekage, elektrische schokken of brand tot gevolg hebben.
- Ga niet op het apparaat staan en plaats geen voorwerpen op het apparaat.
- Zorg ervoor dat u geen water op het apparaat knoeit en raak het apparaat nooit met natte handen aan. Dit kan elektrische schokken tot gevolg hebben.
- Spuit niet met brandbaar gas in de buurt van het apparaat. Dit kan brand tot gevolg hebben.
- Zet geen gasverwarmingstoestel of een ander toestel met open vuur op een plaats waar het blootstaat aan de lucht die het apparaat uitblaast. Dit kan onvolledige verbranding tot gevolg hebben.
- Verwijder nooit de beschermkap van de ventilator in het buitenapparaat terwijl het apparaat aan staat.

⚠ Voorzichtig:

- Gebruik geen scherpe voorwerpen om de toetsen in te drukken - hiermee kunt u het bedieningspaneel beschadigen.
- Zorg ervoor dat de toevoer- en afvoeropeningen van het binnen- of buitenapparaat nooit verstopt raken of afgedekt worden.

- Wanneer u uitzonderlijk ongewone geluiden of vibraties bemerkt, zet dan het apparaat stil, schakel de elektriciteit uit en neem contact op met uw dealer.
- Steek nooit uw vingers, stokjes of iets dergelijks in de toever- en afvoeropeningen.
- Als u iets vreemds ruikt, dient u het apparaat niet meer te gebruiken. Draai de schakelaar uit en raadpleeg uw dealer. Doet u dat niet, dan loopt u het risico van stroomonderbreking, elektrische schokken of brand.
- Deze airconditioner is NIET bedoeld voor gebruik door kinderen of onbekwame personen die niet onder toezicht staan.
- Jonge kinderen moeten onder toezicht staan om te voorkomen dat ze met de airconditioning gaan spelen.
- Als het koelgas uit het apparaat geblazen wordt of lekt, zet dan de airconditioner stil, ventileer de kamer goed en neem contact op met uw dealer.

Het apparaat verwijderen

Raadpleeg de zaak waar u het apparaat gekocht heeft indien u zich van het apparaat wilt ontdoen.

2. Onderdelen

■ Binnenunit

	PEAD-RP-JA(L)Q
Ventilatorstappen	3 stappen
Klep	—
Lamellen	—
Filter	Normaal
Indicatie filter reinigen	—

■ PEAD-RP-JA(L)Q

Plafond verborgen

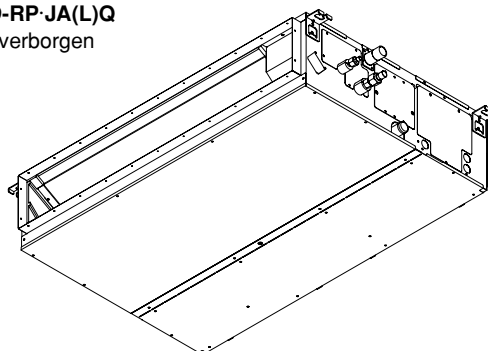

2. Onderdelen

■ Voor de snoer afstandsbediening (PAR-21MAA optie)

Weergave

In deze uitleg worden alle oplichtende delen van het display weergegeven. Tijdens de werking van het apparaat branden alleen de relevante onderdelen.

Huidige werking

Toont de werkingsmodus, enz.
* Weergave in meerdere talen wordt ondersteund.

Indicator "Centrally Controlled" (Centrale bediening)

Geeft aan dat de werking van de afstandsbediening is uitgeschakeld door een centrale regeling.

Indicatie "Timer Is Off" (Timer staat uit)

Geeft aan dat de timer is uitgeschakeld.

Temperatuurinstelling

Toont de doeltemperatuur.

Dag van de week

Toont de huidige dag van de week.

Weergave Tijd/Timer

Toont de huidige tijd, tenzij de simple timer (enkelvoudige timer) of de Auto Off timer (automatische uitschakeling) is ingesteld.
Als de enkelvoudige timer of automatische uitschakeling is ingesteld, wordt de resterende tijd weergegeven.

Indicatie "Sensor"

Wordt weergegeven als de sensor op de afstandsbediening wordt gebruikt.

Indicator "Locked" (Vergrendeld)

Geeft aan dat de knoppen of de afstandsbediening zijn vergrendeld.

Indicator "Filter"

Gaat branden als het filter moet worden gereinigd.

Timerindicatoren

De indicator gaat branden als de bijbehorende timer is ingesteld.

Indicator Ventilatorsnelheid

Toont de gekozen ventilatorsnelheid.

Indicator Ventilatie

Verschijnt als de unit in de Ventilatiemodus draait.

Indicator Luchtrichting naar boven/beneden

De indicator  geeft de richting van de luchtuitstroom aan.

Indicator "One Hour Only" (Slechts een uur)

Wordt weergegeven als de luchtstroom is ingesteld op zwak en neerwaarts in de modus COOL of DRY (de werking verschilt al naargelang het model).
De indicator schakelt na een uur uit, waarna de luchtstroomrichting ook verandert.

Weergave omgevingstemperatuur

Toont de omgevingstemperatuur. De kamertemperatuur wordt getoond tussen 8-39 °C. Het display gaat knipperen bij temperaturen lager dan 8 °C of hoger dan 39 °C.

Weergave lamellen



Toont de stand van het uitblaasrooster. Wordt niet weergegeven als het uitblaasrooster niet beweegt.

● (Indicator On)

Geeft aan dat de stroom is ingeschakeld.

Bediening



Knoppen voor instellen temperatuur

-  Lager
-  Hoger

Knop Timermenu (Knop Monitor/Set)

Knop Mode (Knop Return)

Knoppen voor instellen tijd

-  Achteruit
-  Vooruit

Knop Timer On/Off (Knop Set Day)

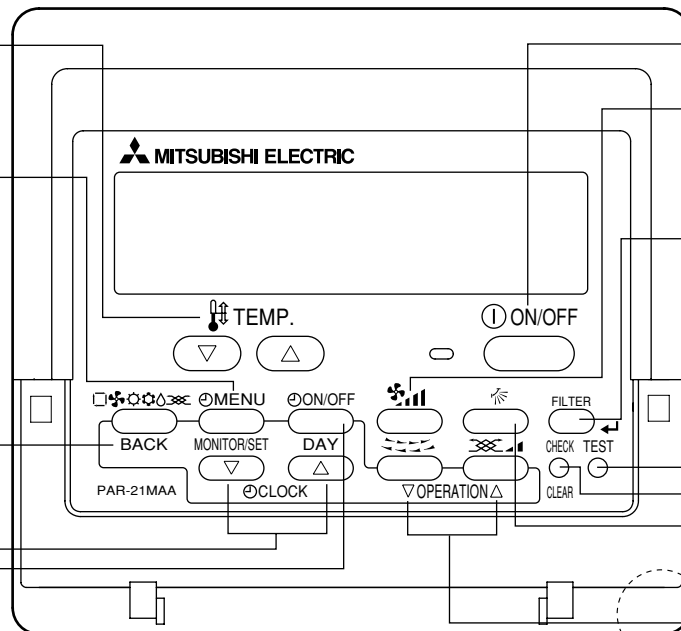
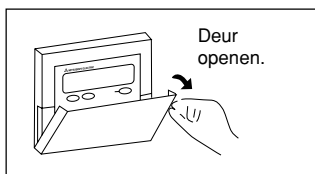

Knop ON/OFF

Knop Ventilatorsnelheid

Knop Filter (knop)

Knop Test Run

Knop Check (Knop Clear)

Knop Luchtstroom naar boven/beneden

Knop Uitblaasrooster (knop Werking)

Vorige werkingsnummer.

Knop Ventilatie (knop Operation)

Volgende werkingsnummer.

Ingebouwde temperatuursensor

Opmerking:

- Boodschap "PLEASE WAIT" (wachten a.u.b.)
Als het binnenapparaat op de voeding wordt aangesloten of als het apparaat na een spanningsonderbreking herstelt, wordt deze boodschap ongeveer 3 minuten getoond.
- Boodschap "NOT AVAILABLE" (niet beschikbaar)
Deze boodschap wordt getoond als een toets wordt ingedrukt voor een functie die niet op het binnenapparaat beschikbaar is. Indien een enkele afstandsbediening voor meerdere binnenapparaten van verschillende modellen tegelijk wordt gebruikt, wordt deze boodschap niet getoond indien minstens één van de binnenapparaten over die functie beschikt.

2. Onderdelen

■ Voor de draadloze afstandsbediening (optie)

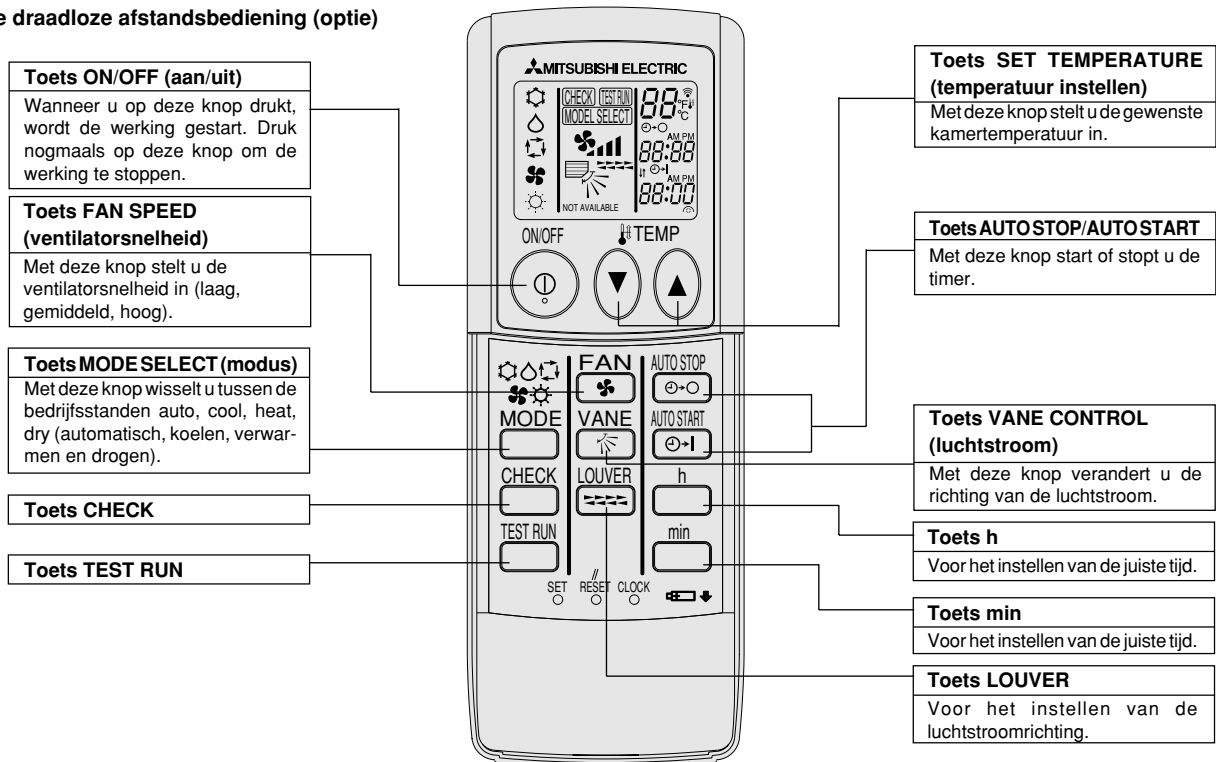

- Indien u de draadloze afstandsbediening gebruikt, dient u deze in de richting te houden van de ontvanger op het binnenapparaat.
- Als u de afstandsbediening bedient binnen ongeveer twee minuten nadat het binnenapparaat op de voeding is aangesloten, laat het binnenapparaat mogelijk 2 keer een piepsignaal horen ten teken dat het apparaat de initiële automatische controle aan het uitvoeren is.
- Het binnenapparaat laat een piepsignaal horen om te bevestigen dat het uitgezonden signaal van de afstandsbediening is ontvangen. De signalen kunnen tot ongeveer 7 meter in een rechte lijn van het binnenapparaat worden ontvangen, binnen 45° links en rechts van het apparaat. Fluorescerende lampen en sterke verlichting kunnen het vermogen van het binnenapparaat om signalen te ontvangen echter verminderen.
- Als het bedrijfslampje bij de ontvanger op het binnenapparaat knippert, dient het apparaat te worden geïnspecteerd. Neem voor onderhoud contact op met uw leverancier.
- Wees voorzichtig met de afstandsbediening! Laat hem niet vallen en stel hem niet bloot aan harde schokken. Laat de afstandsbediening ook niet nat worden en laat hem ook niet in ruimtes met een hoog vochtigheidsgehalte.
- Om te voorkomen dat de afstandsbediening kwijt raakt, kunt u de houder die bij de afstandsbediening wordt meegeleverd aan een wand monteren en de afstandsbediening hier na gebruik steeds in terug plaatsen.

Aanbrengen/vervangen van de batterijen

1. Verwijder de bovenste kap, breng twee AAA-batterijen aan en breng de bovenste kap weer aan.

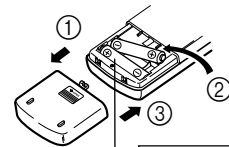

Bovenste kap

Twee AAA-batterijen
Breng eerst de negatieve pool (-) van de batterijen in de houder. Plaats de batterijen in de juiste richting (+, -)!

2. Druk op reset.

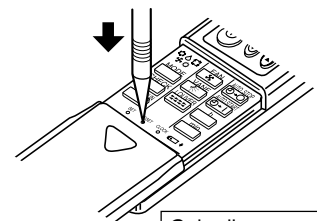

Gebruik een voorwerp met een smalle punt om op reset te drukken.

3. Schermconfiguratie

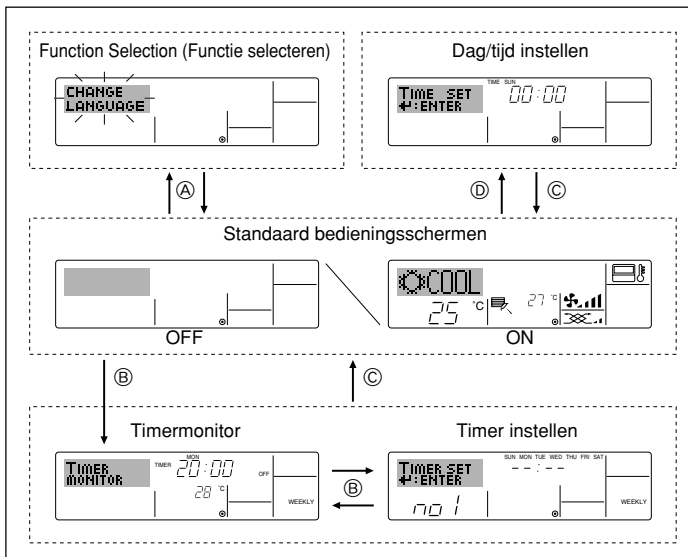

<Schermtypen>

De displaytaal kan niet worden ingesteld op Nederlands. Daarom wordt de oorspronkelijk ingestelde taal, Engels, weergegeven op de displays in deze handleiding.

- **Function Selection (Functie selecteren):** de beschikbare functies en bereiken instellen op de afstandsbediening (timerfuncties, beperkingen, enz.).
- **Dag/tijd instellen:** de huidige dag van de week of tijd instellen.
- **Standaard bedieningsschermen:** de werkingstatus van het airconditioningsysteem weergegeven en instellen.
- **Timermonitor:** de momenteel ingestelde timer weergegeven (schakelklok, enkelvoudige timer of automatisch uitschakelen).
- **Timer instellen:** de werking van de timers instellen (schakelklok, enkelvoudige timer of automatisch uitschakelen).

<Het scherm wijzigen>

Naar **A** : houd zowel de knop Mode als Timer On/Off twee seconden lang ingedrukt.

Naar **B** : druk op de knop Timer Menu.

Naar **C** : druk op de knop Mode (Return).

Naar **D** : druk op een van de knoppen Set Time (▽ of △).

4. De dag van de week en de tijd instellen

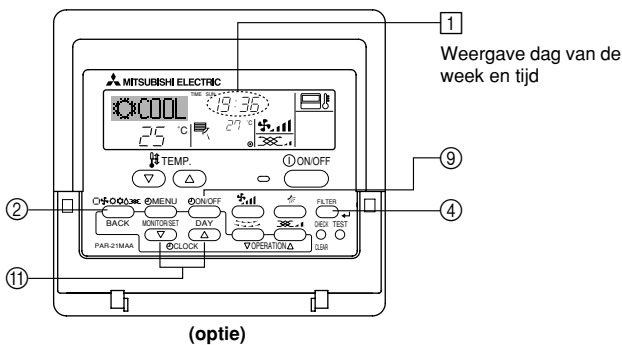

Opmerking:
De dag en tijd worden niet weergegeven als de klok is uitgeschakeld bij Function Selection.

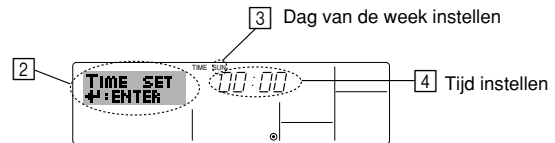

- Druk op ▽ of op △ van Set Time ① zodat ② wordt weergegeven.
- Druk op Timer On/Off (Set Day) ⑨ om de dag in te stellen.
 - * Met elke druk op de knop schuift de weergegeven dag bij ③ een dag op: Sun → Mon → ... → Fri → Sat (Zo, ma, vr, za).
- Druk zo vaak als nodig is op Set Time ① om de tijd in te stellen.
 - * Als u de knop ingedrukt houdt, neemt de tijd (bij ④) eerst toe in minuten, dan met een interval van tien minuten en tenslotte met een interval van een uur.
- Nadat u bij de stappen 2 en 3 de juiste instellingen hebt ingevoerd, drukt u op Filter ↵ ④ om de waarden te vergrendelen.

5. Gebruik

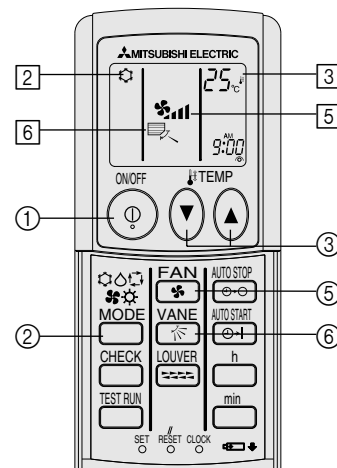
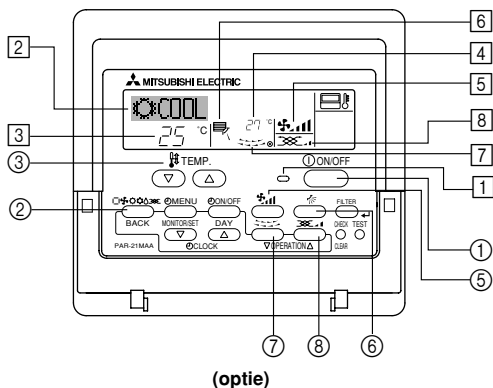

5.1. ON/OFF (AAN/UIT)-zetten

<De werking starten>

- Druk op ON/OFF ①.
 - Het ON-lampje ① gaat aan en het schermgebied licht op.

Opmerking:

- Nadat de unit opnieuw is gestart, zijn dit de begininstellingen.

	Instellingen op de afstandsbediening		
Modus	Last setting (Laatste instelling)		
Temperatuurstelling	Last setting (Laatste instelling)		
Ventilatorsnelheid	Last setting (Laatste instelling)		
Luchtstroom naar boven/beneden	Modus	COOL of DRY	Horiz. Outlet (Hor. Uitblazen)
		HEAT	Last setting (Laatste instelling)
		FAN	Horiz. Outlet (Hor. Uitblazen)

5. Gebruik

<De werking stoppen>

- Druk nogmaals op ON/OFF ①.
 - Het ON-lampje ① gaat uit en het schermgebied wordt donker.

Opmerking:

Zelfs als u direct op de ON/OFF (AAN/UIT)-toets drukt nadat u de air-conditioner net uitgeschakeld hebt, zal het apparaat voor ongeveer drie minuten niet starten. Dit is om te voorkomen dat interne onderdelen schade oplopen.

5.2. Kiezen van de werkingsstand

- Druk op knop Operation mode (☐❄️🌀🔥) ② en kies de gewenste werkingsstand ②.

- ❄️ Koelen
- 💧 Drogen
- 🌀 Ventileren
- 🔥 Verwarmen
- ☐ Automatisch (koelen/verwarmen)
- 🌀 Ventilatiestand

Wordt alleen aangegeven als het volgende geldt
Er wordt een afstandsbediening met kabel gebruikt
Die is aangesloten op LOSSNAY

Informatie over de multi system-airconditioner (Buitenunit: MXZ-LIJN)

- ▶ Bij de Multi-System-airconditioner (buitenunit: MXZ-lijn) kunt u twee of meer binneneenheden op één buitenunit aansluiten. Afhankelijk van de capaciteit kunt u meer dan twee binneneenheden tegelijk in werking hebben.

- Wanneer u probeert meer dan twee binneneenheden, aangesloten op één buitenunit, te gebruiken, een voor koelen en een andere voor te verwarmen, wordt de werkstand gekozen van het binneneenheid dat als eerste in werking werd gesteld. De andere binnenapparaten die later zullen starten kunnen niet werken, hetgeen wordt aangegeven door een knipperende bedrijfsindicator.

In dit geval dient u alle binneneenheden op dezelfde werkstand in te stellen.

- Als de binneneenheid is ingeschakeld in de automatische modus 🌀 (AUTO), is het mogelijk dat de bedieningsmodus (COOL ↔ HEAT) niet kan worden gewijzigd. In plaats hiervan wordt de unit dan stand-by gezet.
- Wanneer het binneneenheid in werking treedt terwijl het buitenunit bezig is met ontdooien, duurt het enkele minuten (maximaal 15) voordat het warme lucht begint uit te blazen.
- In de verwarmingsstand kan de binneneenheid warm worden of kan het geluid van stromende koelvloeistof worden gehoord, terwijl de binneneenheid niet functioneert. In deze gevallen is er geen sprake van een storing. De oorzaak ligt in het feit dat de koelvloeistof voortdurend door de binneneenheid stroomt.

Automatisch bedrijf

- Uitgaande van een ingestelde temperatuur, begint het koelbedrijf als de ruimtetemperatuur te hoog is en begint het verwarmingsbedrijf als de ruimtetemperatuur te laag is.

- Bij automatisch bedrijf schakelt de airconditioner over naar koelbedrijf als de ruimtetemperatuur verandert en 15 minuten lang minstens 2 °C boven de ingestelde temperatuur blijft. Op dezelfde wijze schakelt de airconditioner over naar verwarmingsbedrijf als de ruimtetemperatuur 15 minuten lang minstens 2 °C onder de ingestelde temperatuur blijft.

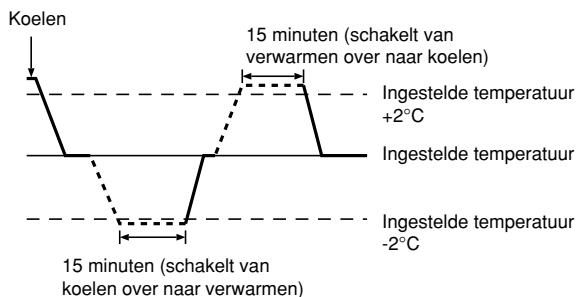

- Aangezien de ruimtetemperatuur automatisch wordt geregeld om een vaste effectieve temperatuur te behouden, wordt het koelbedrijf een paar graden hoger en het verwarmingsbedrijf een paar graden lager uitgevoerd dan de ingestelde ruimtetemperatuur, zodra die temperatuur is bereikt (automatisch energiebesparend bedrijf).

5.3. Temperatuurstelling

▶ Om de kamertemperatuur te verlagen:

Druk op ⏪ ③ om de gewenste temperatuur in te stellen.

De ingestelde temperatuur wordt weergegeven ③.

- De temperatuurstelling gaat elke keer als u de toets drukt met 1 °C omlaag.

▶ Om de kamertemperatuur te verhogen:

Druk op ⏩ ③ om de gewenste temperatuur in te stellen.

De ingestelde temperatuur wordt weergegeven ③.

- De temperatuurstelling gaat elke keer als u de toets drukt met 1 °C omlaag.

- Het beschikbare temperatuurbereik dat ingesteld kan worden is:

Koelen & Drogen: 19 - 30 °C

Verwarmen: 17 - 28 °C

Automatisch: 19 - 28 °C

- Het display knippert op 8 °C of op 39 °C ten teken dat de kamertemperatuur onder 8 °C of boven 39 °C ligt.

5.4. Instelling ventilatorsnelheid

- Druk op 🌀 ⑤ om de gewenste ventilatorsnelheid in te stellen.

- Telkens als u op de toets drukt, veranderen de beschikbare opties met de display ⑤ op de afstandsbediening, zoals hieronder aangegeven.

Ventilator-snelheid	Display van de afstandsbediening			
	Laag	Medium	Hoog	Automatisch
3-staps	(🌀) ↓ 🌀	(🌀) → 🌀	(🌀) → 🌀	🌀

5. Gebruik

Het display en de ventilatorsnelheid van het apparaat wijken in de volgende gevallen van elkaar af:

- Wanneer STAND-BY of DEFROST (ontdooien) wordt weergegeven.
- Onmiddellijk na afloop van de verwarmingsstand (wanneer het apparaat wacht totdat er wordt overgeschakeld naar een andere gebruik-instelling).
- Wanneer de kamertemperatuur hoger is dan de temperatuur die is ingesteld op het apparaat, in de verwarmingsstand.
- In de droogstand gaat de binnenventilator automatisch over op lage snelheid. U kunt de ventilatorsnelheid niet wijzigen in deze stand.
- Als de temperatuur van de warmtewisselaar in de verwarmingsstand laag is (bijvoorbeeld onmiddellijk nadat het verwarmen begonnen is).

Opmerking:

- In de volgende gevallen verschilt de daadwerkelijke ventilatorsnelheid van de snelheid die op het display van de afstandsbediening wordt aangegeven.
 1. Als op het display "STAND BY" of "DEFROST" wordt getoond.
 2. Als de temperatuur van de warmtewisselaar in de verwarmingsstand laag is. (bijvoorbeeld onmiddellijk na het starten van het verwarmingsbedrijf)
 3. In de modus HEAT, als de omgevingstemperatuur hoger is dan de ingestelde temperatuur.
 4. Als de unit in de modus DRY staat.

6. Timer

6.1. Voor de snoer afstandsbediening (optie)

Met behulp van Function Selection kunt u aangeven welk van de drie typen timers u wilt gebruiken: ① Weekly timer (schakelklok), ② Simple timer (enkelvoudige timer) of ③ Auto Off timer (automatisch uitschakelen).

6.1.1. Weekly Timer (Schakelklok)

Met de schakelklok kunt u maximaal acht handelingen opgeven voor elke dag van de week.

- Elke handeling kan bestaan uit: aan/uit-tijd in combinatie met een temperatuur, alleen de aan/uit-tijd of alleen de temperatuur.
- Als de huidige tijd op de ingestelde tijd van deze timer komt, wordt de op de timer ingestelde handeling op de airconditioner uitgevoerd.

De minimale tijd die u kunt instellen op de timer is 1 minuut.

Opmerking:

*1. De schakelklok, enkelvoudige timer en automatisch uitschakelen kunnen niet tegelijkertijd worden gebruikt.

*2. De schakelklok werkt niet als aan een van de volgende voorwaarden is voldaan.

De timerfunctie is uitgeschakeld; het systeem bevindt zich in een abnormale staat; er is een testrun gaande; op de afstandsbediening wordt een zelftest of controle uitgevoerd; de gebruiker schakelt op dit moment een functie of timer in of stelt de huidige dag van de week of de tijd in; het systeem wordt centraal bestuurd. (Op het systeem worden met name geen handelingen uitgevoerd (unit aan, unit uit, temperatuur instellen) die tijdens deze omstandigheden zijn uitgeschakeld.)

Werkingsnummer (No.)

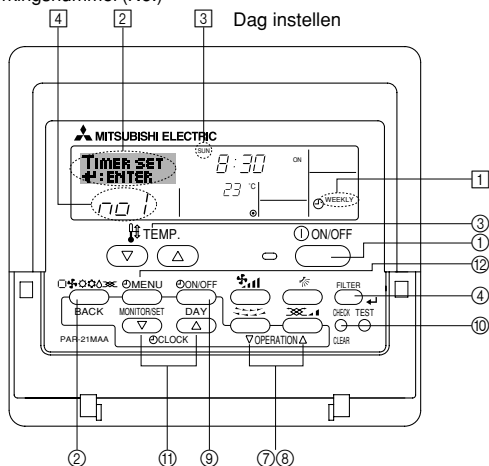

<Schakelklok instellen>

1. Zorg dat u het standaard bedieningsscherm voor u hebt en dat de indicator van de schakelklok ① op het display wordt weergegeven.
2. Druk op Timer Menu ⑫, zodat "Set Up" op het scherm verschijnt (bij ②). (Met elke druk op de knop schakelt u tussen "Set Up" en "Monitor".)

5.5. Ventilatie

► Voor de LOSSNAY-combinatie

5.5.1. Voor de snoer afstandsbediening

De ventilator in combinatie met de binnenunit laten werken:

■ Druk op ON/OFF ①.

- De indicatie Vent wordt weergegeven op het scherm (bij ⑧). De ventilator werkt nu automatisch als de binnenunit is ingeschakeld.

De ventilator onafhankelijk laten werken:

■ Druk op Mode ② totdat  op het display wordt weergegeven. Daardoor start de ventilator.

De ventilatorkracht wijzigen:

■ Druk, voor zover nodig, op Ventilation ③.

- Met elke druk op de knop schakelt u tussen de verschillende instellingen, zoals hieronder vermeld.

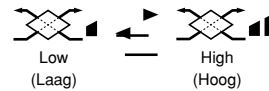

5.5.2. Voor draadloze afstandsbediening

De ventilator werkt automatisch wanneer het binnentoestel wordt aanzet.

Geen indicatie op de draadloze afstandsbediening.

3. Druk op Timer On/Off (Set Day) ⑨ om de dag in te stellen. Met elke druk op de knop schuift de weergegeven dag bij ③ een dag op, in de onderstaande volgorde: "Sun Mon Tues Wed Thurs Fri Sat" → "Sun" → ... → "Fri" → "Sat" → "Sun Mon Tues Wed Thurs Fri Sat" ...

4. Druk zo vaak als nodig op ∇ of \triangle voor Operation (⑦ of ⑧) om het juiste werkingsnummer te selecteren (1 tot en met 8) ④.

- * Door middel van uw keuze bij de stappen 3 en 4 wordt een van de cellen uit de onderstaande matrix geselecteerd (op het display van de afstandsbediening links wordt weergegeven wat op het display komt te staan als u Operation 1 voor Sunday (Werking 1 voor zondag) op de onderstaande warden instelt).

Instellingmatrix

Op No.	Sunday	Monday	...	Saturday
No. 1	• 8:30 • ON • 23 °C			
No. 2	• 10:00 • OFF	• 10:00 • OFF	• 10:00 • OFF	• 10:00 • OFF
...				
No. 8				

<Operation 1-instellingen voor zondag>
Start de airconditioner om 8.30 uur, met een ingestelde temperatuur van 23 °C.

<Operation 2-instellingen voor elke dag>
Zet de airconditioner uit om 10.00 uur.

Opmerking:

Als u de dag instelt op "Sun Mon Tues Wed Thurs Fri Sat", kunt u elke dag dezelfde handelingen laten uitvoeren op dezelfde tijd.

(Bijvoorbeeld: Operation 2 hierboven, die voor alle dagen van de week gelijk is.)

<Schakelklok instellen>

De ingestelde tijd ⑤ ⑥ De geselecteerde handeling (ON of OFF)

- * Wordt niet weergegeven als de handeling niet is ingesteld.

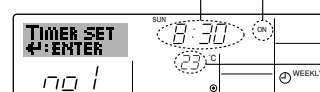

- De ingestelde temperatuur
- * Wordt niet weergegeven als de temperatuur niet is ingesteld.

5. Druk zo vaak als nodig op de betreffende Set Time-knop ⑪ om de gewenste tijd in te stellen (bij ⑤).

- * Als u de knop ingedrukt houdt, neemt de tijd eerst toe in minuten, dan met een interval van tien minuten en tenslotte met een interval van een uur.

6. Druk op ON/OFF ① om de gewenste handeling te selecteren (ON of OFF), bij ⑥.

- * Met elke druk op de knop wijzigt de volgende instelling, in de onderstaande volgorde: geen weergave (geen instelling) → "ON" → "OFF"

6. Timer

- Druk zo vaak als nodig op de betreffende Set Temperature-knop ③ om de gewenste temperatuur in te stellen (bij ⑦).
- * Met elke druk op de knop wijzigt u de instelling, in de onderstaande volgorde: geen weergave (geen instelling) ⇔ 24 ⇔ 25 ⇔ ... ⇔ 29 ⇔ 30 ⇔ 12 ⇔ ... ⇔ 23 ⇔ geen weergave.
(Beschikbaar bereik: het instellingsbereik varieert van 12 °C tot 30 °C. Het daadwerkelijke bereik voor de temperatuurregeling is echter afhankelijk van het type unit dat is aangesloten.)
- Nadat u bij de stappen 5, 6 en 7 de juiste instellingen hebt ingevoerd, drukt u op Filter ④ om de waarden te vergrendelen.
Als u de huidige reeks waarden voor de geselecteerde handeling wilt verwijderen, drukt u eenmaal op Check (Clear) ⑩ en laat deze snel weer los.
- * De weergegeven tijd verandert in “—:—” en de instellingen On/Off en temperatuur verdwijnen allemaal.
(Als u alle schakelklokinstellingen in een keer wilt wissen, houdt u Check (Clear) ⑩ twee seconden of langer ingedrukt. Het display begint te knipperen ter aanduiding dat alle instellingen zijn gewist.)

Opmerking:

De nieuwe waarden worden geannuleerd als u op Mode (Return) ② drukt voordat u op Filter ④ hebt gedrukt.
Als u twee of meer verschillende handelingen voor precies dezelfde tijd hebt ingesteld, wordt alleen de handeling met het hoogste Operation No. uitgevoerd.

- Herhaal, indien nodig, de stappen 3 tot en met 8, om alle gewenste cellen te vullen.
- Druk op Mode (Return) ② om terug te keren naar het standaard bedieningsscherm en de instelprocedure te voltooien.
- Voor het activeren van de timer drukt u op Timer On/Off ⑨, zodat de indicatie “Timer Off” van het scherm verdwijnt. **Controleer of de indicatie “Timer Off” niet langer wordt weergegeven.**
- * Als er geen timerinstellingen meer zijn, knippert de indicatie “Timer Off” op het scherm.

<Schakelklokinstellingen weergeven>

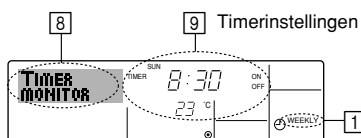

- Controleer dat de schakelklokindicator zichtbaar is op het scherm (bij ①).
- Druk op Timer Menu ②, zodat “Monitor” op het scherm verschijnt (bij ⑧).
- Druk zo vaak als nodig op Timer On/Off (Set Day) ⑨ om de dag weer te geven waarvan u de instellingen wilt bekijken.
- Druk zo vaak als nodig op ∇ of ∆ voor Operation (⑦ of ⑧) om het juiste werkingsnummer op het display weer te geven (bij ⑨).
- * Met elke druk op de knop wordt geschakeld naar de volgende timerhandeling, in volgorde van de ingestelde tijd.
- Als u de monitor wilt sluiten en terug wilt keren naar het standaard bedieningsscherm drukt u op Mode (Return) ②.

<De schakelklok uitschakelen>

Druk op Timer On/Off ⑨, zodat de indicatie “Timer Off” verschijnt bij ⑩.

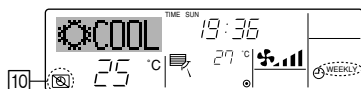

<De schakelklok inschakelen >

Druk op Timer On/Off ⑨, zodat de indicatie “Timer Off” donker wordt (bij ⑩).

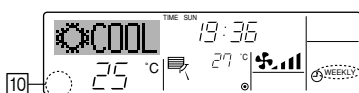

6.1.2. Simple Timer (Enkelvoudige timer)

■ U kunt de enkelvoudige timer op drie manieren instellen.

- Alleen begintijd:
de airconditioner wordt ingeschakeld als de ingestelde tijd is verstreken.
- Alleen eindtijd:
de airconditioner wordt uitgeschakeld als de ingestelde tijd is verstreken.
- Begin- en eindtijden:
de airconditioner wordt in- en uitgeschakeld als de ingestelde tijdstippen zijn verstreken.

■ De enkelvoudige timer (starten en stoppen) kan slechts eenmaal binnen een periode van 72 uur worden ingesteld. De tijd kan worden ingesteld in intervallen van een uur.

Opmerking:

*1. De schakelklok, enkelvoudige timer en automatisch uitschakelen kunnen niet tegelijkertijd worden gebruikt.

*2. De enkelvoudige timer werkt niet als aan een van de volgende voorwaarden is voldaan.

De timerfunctie is uitgeschakeld; het systeem bevindt zich in een abnormale staat; er is een testrun gaande; op de afstandsbediening wordt een zelftest of diagnose uitgevoerd; de gebruiker stelt op dit moment een functie in; het systeem wordt centraal bestuurd. (Onder deze voorwaarden is de On/Off-handeling uitgeschakeld.)

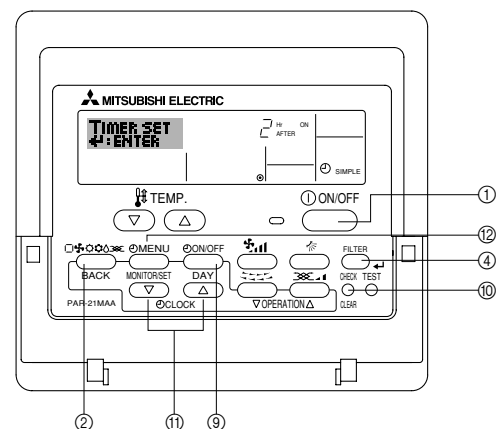

<Enkelvoudige timer instellen>

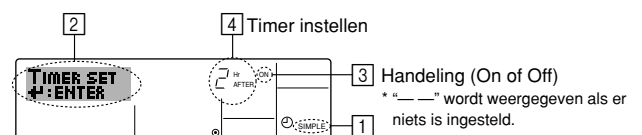

- Zorg dat u het standaard bedieningsscherm voor u hebt en dat de indicator van de enkelvoudige timer ① op het display wordt weergegeven.
Als niet de enkelvoudige timer wordt weergegeven, maar iets anders, stelt u de SIMPLE TIMER in via Function Selection (zie 8.[4]-3 (3)) timerfunctie inschakelen.
- Druk op Timer Menu ②, zodat “Set Up” op het scherm verschijnt (bij ②). (Met elke druk op de knop schakelt u tussen “Set Up” en “Monitor”.)
- Druk op ON/OFF ① om de huidige instelling van de enkelvoudige timer weer te geven (ON of OFF). Druk eenmaal op de knop om de resterende tijd voor ON weer te geven en druk dan nogmaals op de knop om de resterende tijd voor OFF weer te geven. (de indicatie ON/OFF ziet u bij ③).
De geselecteerde handeling (ON of OFF)
* Wordt niet weergegeven als de handeling niet is ingesteld.
• “ON”-timer: de airconditioner wordt ingeschakeld als het opgegeven aantal uren is verstreken.
• “OFF”-timer: de airconditioner wordt uitgeschakeld als het opgegeven aantal uren is verstreken.
- “ON” of “OFF” wordt weergegeven bij ③: Druk zo vaak als nodig op de betreffende Set Time-knop ⑪ om de uren ON in te stellen (als “ON” wordt weergegeven) of de uren OFF (als “OFF” wordt weergegeven bij ④).
- Beschikbaar bereik: 1 tot 72 uur
- Als u zowel de ON- als de OFF-tijden wilt instellen, herhaalt u de stappen 3 en 4.
* De ON- en OFF-tijden kunnen echter niet op dezelfde waarde worden ingesteld.
- Zo wist u de huidige ON- of OFF-instelling: Geef de ON- of OFF-instelling weer (zie stap 3) en druk vervolgens op Check (Clear) ⑩ zodat de tijd op “—” komt te staan bij ④. (Wilt u alleen een ON-instelling of alleen een OFF-instelling gebruiken, controleer dan of de instelling die u niet wilt gebruiken als “—” wordt weergegeven.)

6. Timer

7. Nadat u de stappen 3 tot en met 6 hebt ingevoerd, drukt u op Filter \leftarrow ④ om de waarden te vergrendelen.

Opmerking:

De nieuwe waarden worden geannuleerd als u op Mode (Return) ② drukt voordat u op Filter \leftarrow ④ hebt gedrukt.

8. Druk op Mode (Return) ② om terug te keren naar het standaard bedieningsscherm.

9. Druk op Timer On/Off ⑨ om het aftellen te starten. Als de timer aftelt, is de waarde zichtbaar op het display. **Controleer of de timerwaarde zichtbaar en goed wordt weergegeven.**

<De huidige instellingen van de enkelvoudige timer weergeven>

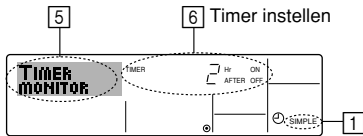

1. Controleer dat de indicator van de enkelvoudige timer zichtbaar is op het scherm (bij ①).

2. Druk op Timer Menu ⑩, zodat "Monitor" op het scherm verschijnt (bij ⑤).

- Als de ON- of OFF-enkelvoudige timer wordt uitgevoerd, verschijnt de huidige timerwaarde bij ⑥.
- Als zowel de ON- als de OFF-waarden zijn ingesteld, worden de beide waarden om en om weergegeven.

3. Druk op Mode (Return) ② om de monitorweergave te sluiten en terug te keren naar het standaard bedieningsscherm.

<De enkelvoudige timer uitschakelen...>

Druk op Timer On/Off ⑨, zodat de timerinstelling niet meer op het scherm wordt weergegeven (bij ⑦).

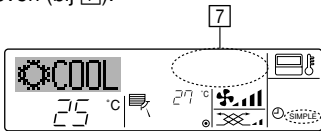

<De enkelvoudige timer starten...>

Druk op Timer On/Off ⑨, zodat de timerinstelling verschijnt bij ⑦.

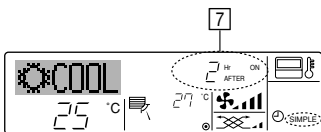

Voorbeelden

Als zowel de ON- als de OFF-tijden zijn ingeschakeld voor de enkelvoudige timer, is de werking en weergave als volgt.

Voorbeeld 1:

Start de timer, waarbij de ON-tijd vroeger is dan de OFF-tijd
ON-instelling: 3 uur
OFF-instelling: 7 uur

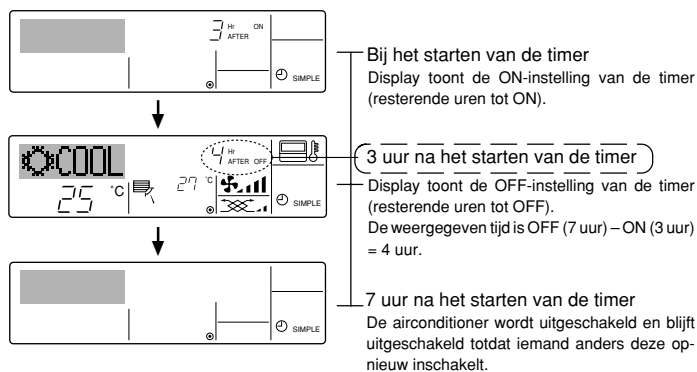

Voorbeeld 2:

Start de timer, waarbij de OFF-tijd vroeger is dan de ON-tijd
ON-instelling: 5 uur
OFF-instelling: 2 uur

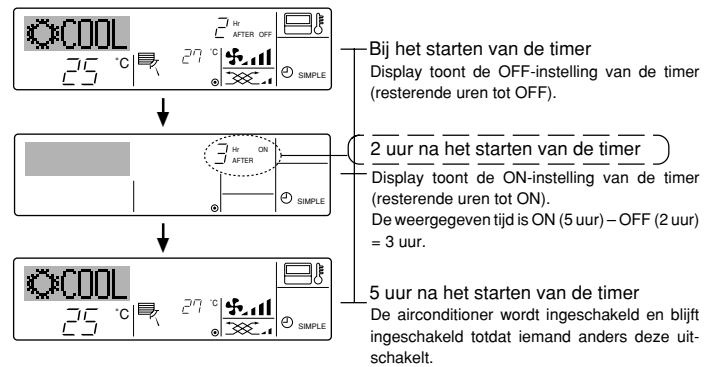

6.1.3. Auto Off Timer (Automatisch uitschakelen)

■ Deze timer begint met aftellen als de airconditioner wordt ingeschakeld en schakelt de airconditioner uit als de ingestelde tijd is verstreken.

■ De beschikbare instellingen variëren van 30 minuten tot 4 uur, met intervallen van 30 minuten.

Opmerking:

*1. De schakelklok, enkelvoudige timer en automatisch uitschakelen kunnen niet tegelijkertijd worden gebruikt.

*2. De Auto Off-timer werkt niet als aan een van de volgende voorwaarden is voldaan.

De timerfunctie is uitgeschakeld; het systeem bevindt zich in een abnormale staat; er is een testrun gaande; op de afstandsbediening wordt een zelftest of diagnose uitgevoerd; de gebruiker stelt op dit moment een functie in; het systeem wordt centraal bestuurd. (Onder deze voorwaarden is de On/Off-handeling uitgeschakeld.)

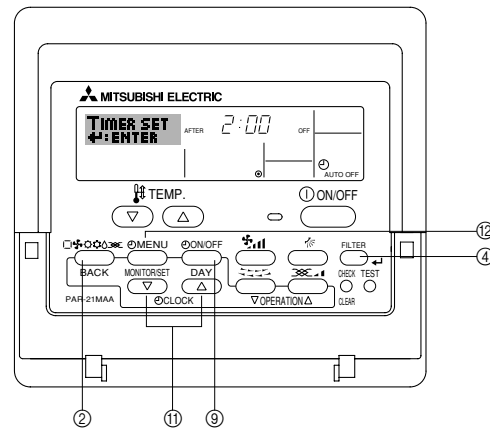

<Auto Off-timer instellen>

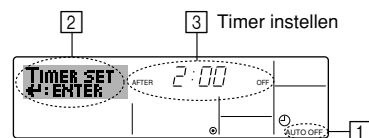

1. Zorg dat u het standaard bedieningsscherm voor u hebt en dat de indicator van de Auto Off-timer (bij ①) op het display wordt weergegeven. Als automatisch uitschakelen niet wordt weergegeven, maar iets anders, stelt u de AUTO OFF TIMER in via Function Selection (zie 8.[4]-3 (3)) timerfunctie inschakelen.

2. Houd Timer Menu ⑩ drie seconden lang ingedrukt, zodat "Set Up" op het scherm verschijnt (bij ②).

(Met elke druk op de knop schakelt u tussen "Set Up" en "Monitor".)

3. Druk zo vaak als nodig op de betreffende Set Time-knop ① om de OFF-tijd in te stellen (bij ③).

4. Druk op Filter \leftarrow ④ om de instelling te vast te zetten.

Opmerking:

De nieuwe waarde wordt geannuleerd als u op Mode (Return) ② drukt voordat u op Filter \leftarrow ④ hebt gedrukt.

5. Druk op Mode (Return) ② om de instelprocedure af te sluiten en terug te keren naar het standaard bedieningsscherm.

6. Als de airconditioner al aan staat, begint de timer direct met aftellen. **Controleer dat de instelling van de timer correct wordt weergegeven op het display.**

6. Timer

<De instelling van de Auto Off-timer controleren>

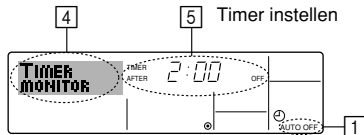

1. Controleer dat "Auto Off" zichtbaar is op het scherm (bij 1).
2. Houd Timer Menu ⑫ drie seconden lang ingedrukt, zodat "Monitor" op het scherm verschijnt (bij 4).
 - De tijd tot uitschakeling ziet u staan bij 5.
3. Als u de monitor wilt sluiten en terug wilt keren naar het standaard bedieningsscherm drukt u op Mode (Return) ②.

<De Auto-Off timer uitschakelen...>

- Houd Timer On/Off ⑨ drie seconden lang ingedrukt, zodat "Timer Off" op het scherm verschijnt (bij 6) en de timerwaarde (bij 7) verdwijnt.

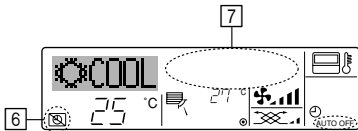

- Of zet de airconditioner zelf uit. De timerwaarde (bij 7) verdwijnt van het scherm.

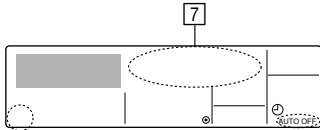

<De Auto-Off timer starten...>

- Houd Timer On/Off ⑨ drie seconden lang ingedrukt. De indicatie "Timer Off" verdwijnt (bij 6) en de timerinstelling licht (bij 7) op het display op.
- Of zet de airconditioner aan. De timerwaarde wordt weergegeven bij 7.

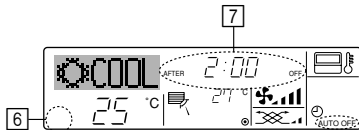

7. Andere functies

7.1. De knoppen van de afstandsbediening vergrendelen (functiebeperking van Operation)

- Als u dat wilt, kunt u de knoppen van de afstandsbediening vergrendelen. Met behulp van Function Selection of de afstandsbediening kunt u aangeven welk type vergrendeling u wilt gebruiken. (Zie paragraaf 8 onder [4]–2 (1) als u meer wilt weten over het selecteren van het type vergrendeling.) U hebt met name de keuze uit de onderstaande twee vergrendelingstypen.

- ① Lock All Buttons: hiermee vergrendelt u alle knoppen op de afstandsbediening.
- ② Lock All Except ON/OFF: hiermee vergrendelt u alle knoppen op de afstandsbediening, behalve de knoppen On en Off.

Opmerking:

De indicatie "Locked" (Vergrendeld) verschijnt op het scherm om aan te geven dat de knoppen momenteel zijn vergrendeld.

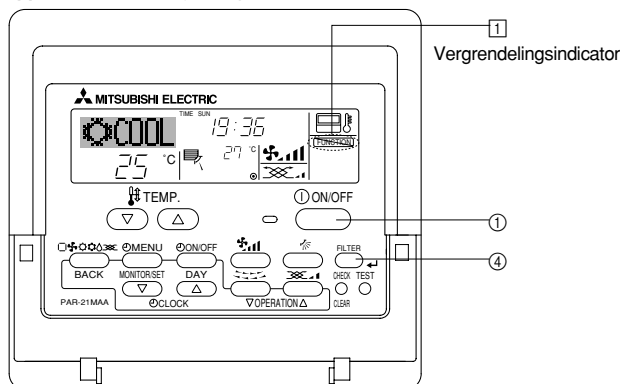

6.2. Voor de draadloze afstandsbediening (optie)

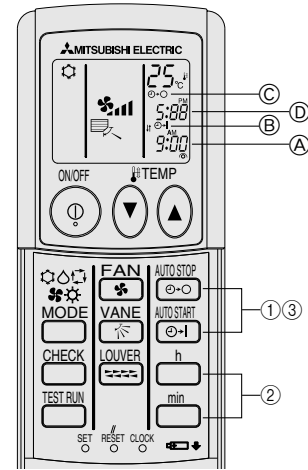

1) De huidige tijd instellen

- ① Druk op de CLOCK-knop met een dun voorwerp zodat de tijd A aan knippen.

- ② Druk op de knoppen h en min om de huidige tijd in te stellen.

- ③ Druk op de CLOCK-knop met een dun voorwerp.

2) Stel de tijd waarop het apparaat start als volgt in

- ① Druk op de knop AUTO START.

- U kunt de tijd instellen zolang het volgende symbool knippert.

Tijdstip aan: B START knippert.

- De starttijd wordt weergegeven bij A.

- ② Stel de gewenste tijd in met de knoppen h en min.

- ③ Om de AAN-timer te annuleren drukt u op de knop AUTO STOP.

3) Stel de tijd waarop het apparaat stopt als volgt in

- ① Druk op de knop AUTO STOP.

- U kunt de tijd instellen zolang het volgende symbool knippert.

Tijdstip uit: C STOP knippert.

- De stoptijd wordt weergegeven bij D.

- ② Stel de gewenste tijd in met de knoppen h en min.

- ③ Om de UIT-timer te annuleren drukt u op de knop AUTO START.

4) De ingestelde tijden veranderen

Druk op AUTO STOP of AUTO START om de timer te annuleren en herhaal 2) of 3).

<De knoppen vergrendelen>

1. Druk, terwijl u de knop Filter ④ ingedrukt houdt, op ON/OFF ① en houd deze twee seconden ingedrukt. De indicatie "Locked" (Vergrendeld) verschijnt op het scherm (bij 1) om aan te geven dat de vergrendeling actief is.

- * Als de vergrendeling is uitgeschakeld in Function Selection verschijnt op het scherm de melding "Not Available" (Niet beschikbaar) als u op de hierboven genoemde knoppen drukt.

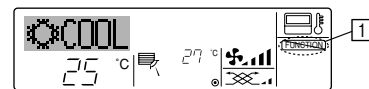

- Als u op een vergrendelde knop drukt, knippert de indicatie "Locked" (Vergrendeld) op het display (bij 1).



<De knoppen ontgrendelen>

1. Druk, terwijl u de knop Filter ④ ingedrukt houdt, op ON/OFF ① en houd deze twee seconden ingedrukt, zodat de indicatie "Locked" (Vergrendeld) verdwijnt van het scherm (bij 1).

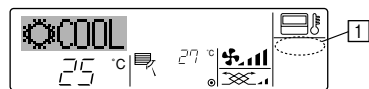

7. Andere functies

7.2. Foutcode-aanwijzingen

Als u een telefoonnummer hebt opgegeven dat moet worden gebeld in geval van problemen, wordt dit nummer op het scherm weergegeven. (U kunt dit nummer instellen onder Function Selection. Zie paragraaf 8. voor meer informatie.)

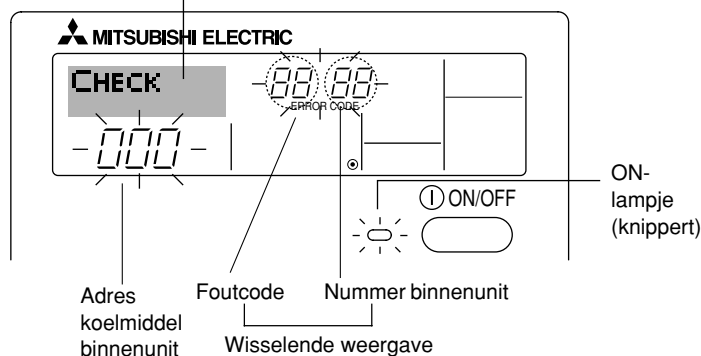

Na het drukken op de Check-knop:

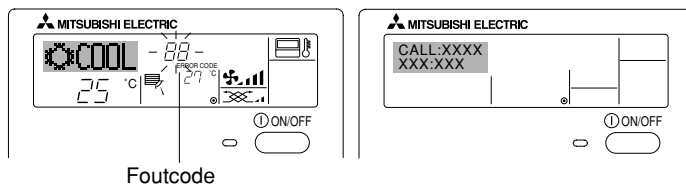

- Het ON-lampje en de foutcode knipperen allebei: dit betekent dat de airconditioner defect is en de werking is onderbroken (kan niet worden hervat). Schrijf het aangegeven unitnummer en de foutcode op, schakel de stroom van de airconditioner uit en bel de leverancier of de onderhoudstechnicus.
- Alleen de foutcode knippert (terwijl het ON-lampje blijft branden): het apparaat blijft werken, hoewel er mogelijk een probleem is ontstaan. Schrijf in dit geval de foutcode op en bel de leverancier of de onderhoudstechnicus voor advies.
 - * Als u een telefoonnummer hebt opgegeven dat moet worden gebeld in geval van problemen, drukt u op Check om dit nummer op het scherm weer te geven. (U kunt dit nummer instellen onder Function Selection. Zie paragraaf 8. voor meer informatie.)

8. Functiekeuze

Functiekeuze van de afstandsbediening

De instelling van de volgende functies van de afstandsbediening kan in de functiekeuzestand van de afstandsbediening worden gewijzigd. Wijzig de instelling indien nodig.

Item 1	Item 2	Item 3 (betekenis van de instelling)
1. De taal wijzigen ("CHANGE LANGUAGE")	Instelling displaytaal	• Weergave is mogelijk in meerdere talen
2. Functiebegrenzing ("FUNCTION SELECTION")	(1) Instelling begrenzing bedrijfsfuncties (bedrijfsblokkering) ("LOCKING FUNCTION")	• Het instellen van de begrenzing van bedrijfsfuncties (bedrijfsblokkering)
	(2) Instelling gebruik van de automatische stand ("SELECT AUTO MODE")	• Instelling van het wel of niet gebruiken van de "automatische" bedrijfsstand
	(3) Instelling van de temperatuurbegrenzings ("LIMIT TEMP FUNCTION")	• Instellen van het instelbare temperatuurbereik (maximum, minimum)
3. Standkeuze ("MODE SELECTION")	(1) Instelling hoofd/sub-afstandsbediening ("CONTROLLER MAIN/SUB")	• Keuze van de hoofd- of subafstandsbediening * Indien op één groep twee afstandsbedieningen zijn aangesloten, dient één afstandsbediening als "sub" te worden ingesteld.
	(2) Instelling klok gebruiken ("CLOCK")	• Instelling van het wel of niet gebruiken van de klokfunctie
	(3) Instelling van de timerfunctie ("WEEKLY TIMER")	• Instelling van het type timer
	(4) Instelling contactnummer bij storingen ("CALL.")	• Weergave van het te bellen nummer bij storingen • Instelling van het telefoonnummer
4. Display wijzigen ("DISP MODE SETTING")	(1) Instelling temperatuurweergave °C/°F ("TEMP MODE °C/°F")	• Instelling van de weer te geven temperatuureenheid (°C of °F)
	(2) Instelling weergave afzuigluchttemperatuur ("ROOM TEMP DISP SELECT")	• Instelling van het wel of niet gebruiken van het display van de binnen- (aanzuig)-luchttemperatuur
	(3) Instelling weergave automatisch koelen/verwarmen ("AUTO MODE DISP C/H")	• Instelling van het wel of niet gebruiken van het display voor "koelen" of "verwarmen" tijdens bedrijf in de automatische stand

8. Functiekeuze

[Stroomdiagram functiekeuze]
Insteltaal (Engels)

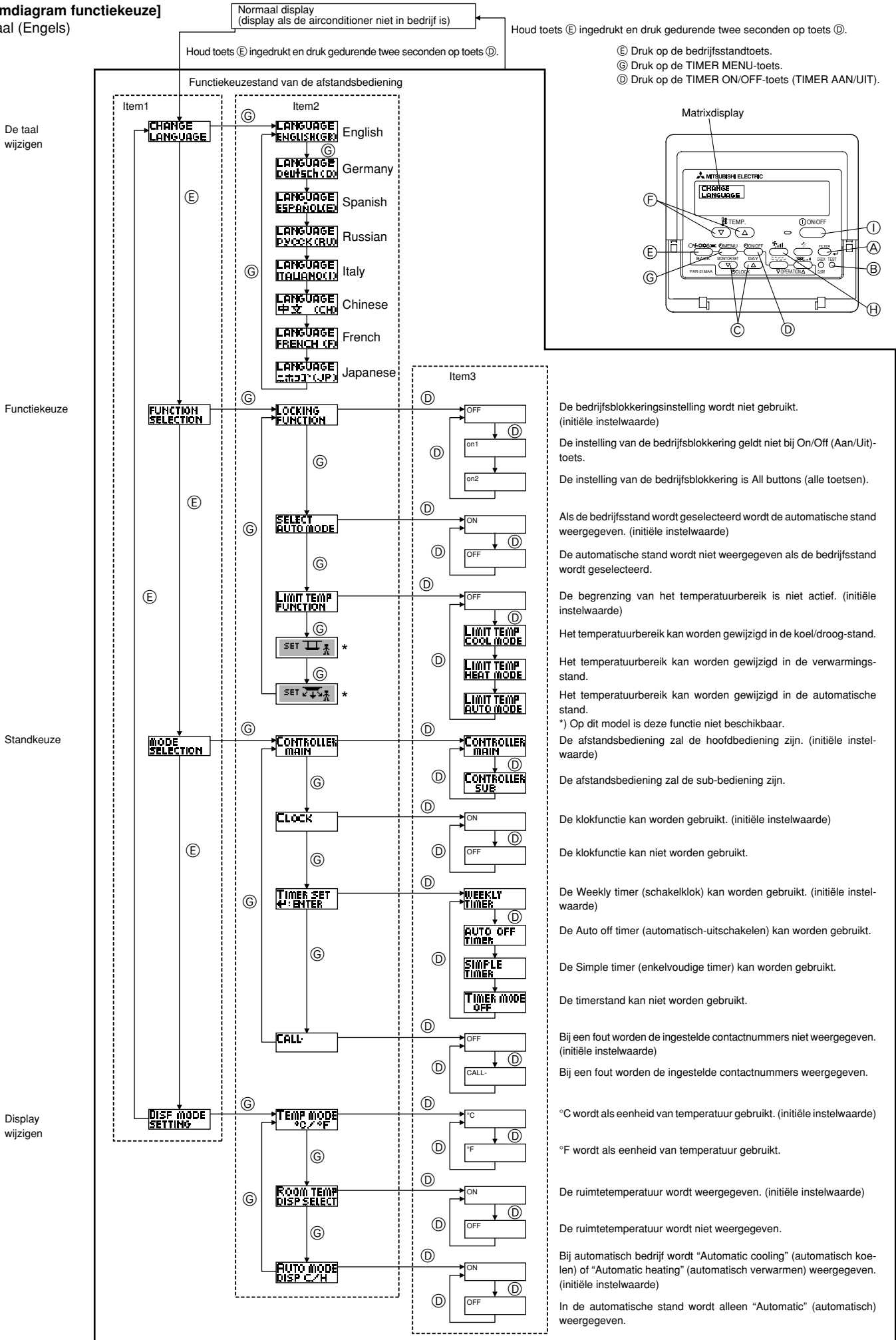

- Houd toets (E) ingedrukt en druk gedurende twee seconden op toets (D).
- Houd toets (E) ingedrukt en druk gedurende twee seconden op toets (D).
- (E) Druk op de bedrijfsstandtoets.
- (G) Druk op de TIMER MENU-toets.
- (D) Druk op de TIMER ON/OFF-toets (TIMER AAN/UIT).

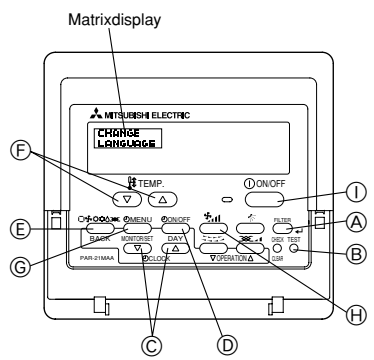

De bedrijfsblokkeringsinstelling wordt niet gebruikt. (initiële instelwaarde)

De instelling van de bedrijfsblokkering geldt niet bij On/Off (Aan/Uit)-toets.

De instelling van de bedrijfsblokkering is All buttons (alle toetsen).

Als de bedrijfsstand wordt geselecteerd wordt de automatische stand weergegeven. (initiële instelwaarde)

De automatische stand wordt niet weergegeven als de bedrijfsstand wordt geselecteerd.

De begrenzing van het temperatuurbereik is niet actief. (initiële instelwaarde)

Het temperatuurbereik kan worden gewijzigd in de koel/droog-stand.

Het temperatuurbereik kan worden gewijzigd in de verwarmings-stand.

Het temperatuurbereik kan worden gewijzigd in de automatische stand.

*) Op dit model is deze functie niet beschikbaar.

De afstandsbediening zal de hoofdbediening zijn. (initiële instelwaarde)

De afstandsbediening zal de sub-bediening zijn.

De klokfunctie kan worden gebruikt. (initiële instelwaarde)

De klokfunctie kan niet worden gebruikt.

De Weekly timer (schakelklok) kan worden gebruikt. (initiële instelwaarde)

De Auto off timer (automatisch-uitschakelen) kan worden gebruikt.

De Simple timer (enkelvoudige timer) kan worden gebruikt.

De timerstand kan niet worden gebruikt.

Bij een fout worden de ingestelde contactnummers niet weergegeven. (initiële instelwaarde)

Bij een fout worden de ingestelde contactnummers weergegeven.

°C wordt als eenheid van temperatuur gebruikt. (initiële instelwaarde)

°F wordt als eenheid van temperatuur gebruikt.

De ruimtetemperatuur wordt weergegeven. (initiële instelwaarde)

De ruimtetemperatuur wordt niet weergegeven.

Bij automatisch bedrijf wordt "Automatic cooling" (automatisch koelen) of "Automatic heating" (automatisch verwarmen) weergegeven. (initiële instelwaarde)

In de automatische stand wordt alleen "Automatic" (automatisch) weergegeven.

8. Functiekeuze

[Details van de instellingen]

[4]-1. Instelling CHANGE LANGUAGE (taal wijzigen)

De taal in het matrixdisplay kan worden geselecteerd.

- Druk op de [⊖ MENU]-toets ⊕ om de taal te wijzigen.
 - ① Engels (GB), ② Duits (D), ③ Spaans (E), ④ Russisch (RU),
 - ⑤ Italiaans (I), ⑥ Chinees (CH), ⑦ Frans (F), ⑧ Japans (JP)

Zie de tabel van het matrix-display.

[4]-2. Functiebegrenzing

(1) Instelling begrenzing bedrijfsfuncties (bedrijfsblokkering)

- Om de instelling te wijzigen drukt u op de [⊖ ON/OFF]-knop ⊕.
 - ① no1: Voor de instelling van de bedrijfsblokkering worden alle toetsen behalve de [⊖ ON/OFF]-knop gebruikt.
 - ② no2: De bedrijfsblokkering wordt via alle toetsen ingesteld.
 - ③ OFF (Initiële instelling) : De bedrijfsblokkering wordt niet ingesteld.
- * Om de instelling van de bedrijfsblokkering op het normale scherm van kracht te laten worden, moeten de [FILTER]- en de [⊖ ON/OFF]-knoppen gedurende twee seconden tegelijkertijd worden ingedrukt, bij het normale scherm en nadat de bovenstaande instelling is uitgevoerd.

(2) Instelling gebruik van de automatische stand

Indien de afstandsbediening aangesloten is op een unit met automatische bedrijfsstand, kunnen de volgende instellingen worden uitgevoerd.

- Om de instelling te wijzigen drukt u op de [⊖ ON/OFF]-knoppen ⊕.
 - ① ON (Initiële instelling) :
Als de bedrijfsstand wordt geselecteerd, wordt de automatische stand getoond.
 - ② OFF :
Als de bedrijfsstand wordt geselecteerd, wordt de automatische stand niet getoond.

(3) Instelling van de temperatuurbegrenzingen

Nadat deze instelling is gemaakt, kan de temperatuur binnen het ingestelde bereik worden gewijzigd.

- Om de instelling te wijzigen drukt u op de [⊖ ON/OFF]-knoppen ⊕.
 - ① LIMIT TEMP COOL MODE :
Het temperatuurbereik kan in de koel/droogstand worden gewijzigd.
 - ② LIMIT TEMP HEAT MODE :
Het temperatuurbereik kan in de verwarmingsstand worden gewijzigd.
 - ③ LIMIT TEMP AUTO MODE :
Het temperatuurbereik kan in de automatische stand worden gewijzigd.
 - ④ OFF (initiële instelling) :
De begrenzing van het temperatuurbereik is niet geactiveerd.
- * Indien de instelling wordt gemaakt (behalve bij OFF (uit)), wordt tegelijkertijd de temperatuurbegrenzing bij koelen, verwarmen en automatisch ingesteld. Het bereik kan echter niet worden begrensd als het ingestelde temperatuurbereik niet is gewijzigd.
- Om de temperatuur hoger of lager te maken, drukt u op [TEMP. (▽) of (△)] ⊕.
 - Om naar de instelling van de bovenste en onderste begrenzing te schakelen, drukt u op [TEMP. (▽) of (△)] ⊕. De geselecteerde instelling zal knipperen waarna het temperatuurbereik kan worden ingesteld.
- Instelbaar bereik
Koel/droogstand :
Ondergrens: 19°C t/m 30°C Bovengrens: 30°C t/m 19°C
Verwarmingsstand :
Ondergrens: 17°C t/m 28°C Bovengrens: 28°C t/m 17°C
Automatische stand :
Ondergrens: 19°C t/m 28°C Bovengrens: 28°C t/m 19°C

[4]-3. Standkeuze-instelling

(1) Instelling hoofd/sub-afstandsbediening

- Om de instelling te wijzigen drukt u op de [⊖ ON/OFF]-knop ⊕.
 - ① Main : De afstandsbediening is de hoofd-afstandsbediening.
 - ② Sub : De afstandsbediening is de sub-afstandsbediening.

(2) Instelling klok gebruiken

- Om de instelling te wijzigen drukt u op de [⊖ ON/OFF]-knop ⊕.
 - ① ON : De klokfunctie kan worden gebruikt.
 - ② OFF : De klokfunctie kan niet worden gebruikt.

(3) Instelling van de timerfunctie

- Om de instelling te wijzigen drukt u op de [⊖ ON/OFF]-knop ⊕ (Kies één van de volgende.)
 - ① WEEKLY TIMER (Initiële instelling) :
De weektimer kan worden gebruikt.
 - ② AUTO OFF TIMER : De auto-uit-timer kan worden gebruikt.
 - ③ SIMPLE TIMER : De eenvoudige timer kan worden gebruikt.
 - ④ TIMER MODE OFF : De timer kan niet worden gebruikt.
- * Indien de instelling voor het gebruik van de klok OFF (uit) is, kan de "WEEKLY TIMER" niet worden gebruikt.

(4) Instelling contactnummer bij storingen

- Om de instelling te wijzigen drukt u op de [⊖ ON/OFF]-knop ⊕.
 - ① CALL OFF : De ingestelde te bellen nummers worden bij een storing niet getoond.
 - ② CALL **** * : De ingestelde te bellen nummers worden bij een storing getoond.
CALL_ : Het te bellen nummer kan worden ingesteld als het display verschijnt dat links wordt getoond.
- Het instellen van de te bellen nummers
Om de te bellen nummers in te stellen dient u de onderstaande procedures te volgen.
Verplaats de knipperende cursor naar de in te stellen nummers. Druk op [TEMP. (▽) en (△)]-knoppen ⊕ om de cursor naar rechts of links te verplaatsen. Druk op [⊖ CLOCK (▽) en (△)]-knoppen ⊕ om de nummers in te stellen.

[4]-4. Displayweergave-instelling

(1) Instelling temperatuurweergave °C/°F

- Om de instelling te wijzigen drukt u op de [⊖ ON/OFF]-knop ⊕.
 - ① °C : Voor de temperatuur wordt de eenheid °C gebruikt.
 - ② °F : Voor de temperatuur wordt de eenheid °F gebruikt.

(2) Instelling weergave afzuigluchttemperatuur

- Om de instelling te wijzigen drukt u op de [⊖ ON/OFF]-knop ⊕.
 - ① ON : De afzuigluchttemperatuur wordt weergegeven.
 - ② OFF : De afzuigluchttemperatuur wordt niet weergegeven.

(3) Instelling weergave automatisch koelen/verwarmen

- Om de instelling te wijzigen drukt u op de [⊖ ON/OFF]-knop ⊕.
 - ① ON : Bij automatisch bedrijf wordt "automatisch koelen" of "automatisch verwarmen" weergegeven.
 - ② OFF : Bij automatisch bedrijf wordt alleen "automatisch" getoond.

8. Functiekeuze

[Matrix-display-tabel]

Insteltaal		English	Germany	Spanish	Russian	Italy	Chinese	French	Japanese
Wacht op het opstarten		PLEASE WAIT	←	←	←	←	←	←	←
Bedrijfsstand	Koelen	COOL	Kühlen	FRÍO	Холод	COOL	制冷	FROID	冷房
	Drogen	DRY	Trocknen	DESHUMIDIFICACION	Сушка	DRY	除湿	DESHU	ドライ
	Verwarmen	HEAT	Heizen	CALOR	Тепло	HEAT	制热	CHAUD	暖房
	Automatisch	AUTO	AUTO	AUTOMÁTICO	Авто	AUTO	自动	AUTO	自動
	Automatisch (Koelen)	COOL	Kühlen	FRÍO	Холод	COOL	制冷	FROID	冷房
	Automatisch (Verwarmen)	HEAT	Heizen	CALOR	Тепло	HEAT	制热	CHAUD	暖房
	Ventileren	FAN	Lüfter	VENTILACION	Вент	VENTILAZIONE	送风	VENTILATION	送風
	Ventilatie	VENTILATION	Geblüse Betrieb	VENTILACION	Вентиляция	ARIA ESTERNA	换气	VENTILATION	換気
Stand-by (Warmte-instelling)	STAND BY	STAND BY	CALENTANDO	ОБОГРЕВ: ПАУЗА	STAND BY	准备中	PRE CHAUFFAGE	準備中	
Ontdooien	DEFROST	Abtauen	DESCONGE-LACION	ОТТАВЛИВАНИЕ	SBRINAMENTO	除霜中	DEGIVRAGE	霜取中	
Ingestelde temperatuur		SET TEMP	TEMP einstellen	TEMP. CONSIGNA	ЦЕЛЕВАЯ ТЕМПЕРАТУРА	IMPOSTAZIONE TEMPERATURA	设定温度	REGLAGE TEMPERATURE	設定温度
Ventilatorsnelheid		FAN SPEED	Lüftersgeschwindigkeit	VELOCIDAD VENTILADOR	СКОРОСТЬ ВЕНТИЛЯТОРА	VELOCITA' VENTILATORE	风速	VITESSE DE VENTILATION	風速
Toets niet in gebruik		NOT AVAILABLE	Nicht verfügbar	NO DISPONIBLE	НЕ ДОСТУПНО	NON DISPONIBILE	无效按钮	NON DISPONIBLE	无效ボタン
Controle (fout)		CHECK	Prüfen	COMPROBAR	ПРОВЕРКА	CHECK	检查	CONTROLE	点検
Proefdraaien		TEST RUN	Testbetrieb	TEST FUNCIONAMIENTO	ТЕСТОВЫЙ ЗАПУСК	TEST RUN	试运行	TEST	試運転
Zelf-controle		SELF CHECK	Selbst-diagnose	AUTO REVISION	САМОДИАГНОСТИКА	SELF CHECK	自我诊断	AUTO CONTROLE	自己診断
Functiekeuze van het apparaat		FUNCTION SELECTION	Funktion Auswahl	SELECCIÓN DE FUNCION	ВЫБОР ФУНКЦИИ	SELEZIONE FUNZIONI	功能选择	SELECTION FONCTIONS	キョウ選択
Ventilatie instellen		SETTING OF VENTILATION	Lüfterstufen wählen	CONFIG. VENTILACION	НАСТРОЙКА ВЕНТУСТАНА	IMPOSTAZIONE ARIA ESTERNA	换气设定	SELECTION VENTILATION	換気設定

Insteltaal		English	Germany	Spanish	Russian	Italy	Chinese	French	Japanese
De taal wijzigen		CHANGE LANGUAGE	←	←	←	←	←	←	←
Functiekeuze		FUNCTION SELECTION	Funktion auswählen	SELECCIÓN DE FUNCIONES	ВЫБОР ФУНКЦИИ	SELEZIONE FUNZIONI	功能限制	SELECTION FONCTIONS	キョウ制限
Instelling begrenzing bedrijfsfunctie		LOCKING FUNCTION	Sperre - Funktion	FUNCION BLOQUEADA	ФУНКЦИЯ БЛОКИРОВКИ	BLOCCO FUNZIONI	操作限制	BLOCAGE FONCTIONS	操作制限
Instelling gebruik van automatische stand		SELECT AUTO MODE	Auswahl auto Betrieb	SELECCIÓN MODO AUTO	ВЫБОР РЕЖИМА АВТО	SELEZIONE MODO AUTO	自动模式	SELECTION DU MODO AUTO	自動モード
Instelling begrenzing temperatuurbereik		LIMIT TEMP FUNCTION	Limit Temp Funktion	LIMIT TEMP CONSIGNA	ОГРАНИЧЕНИЕ УСТ.ТЕМПЕРАТ	LIMITAZIONE TEMPERATURA	温度限制	LIMITATION TEMPERATURE	温度制限
Gebruik van de automatische filterhoogte-regelpaneel op/naar werkingsstand		SET	←	←	←	←	←	←	←
Gebruik van de vaste luchtstroomrichtingsinstelling		SET	←	←	←	←	←	←	←
Stand begrenzing temperatuur-koeling/dag		LIMITTEMP COOL MODE	Limit Kühl Temp	LIMIT TEMP MODO FRIO	ОГРАНИЧЕНО ОХЛАЖДЕНИЕ	LIMITAZIONE MODO COOL	制冷范围	LIMITE TEMP MODO FROID	制冷房
Begrenzing temperatuur verwarmingsstand		LIMIT TEMP HEAT MODE	Limit Heiz Temp	LIMIT TEMP MODO CALOR	ОГРАНИЧЕН ОБОГРЕВ	LIMITAZIONE MODO HEAT	制热范围	LIMITE TEMP MODO CHAUD	制暖房
Begrenzing temperatuur autostand		LIMITTEMP AUTO MODE	Limit Auto Temp	LIMIT TEMP MODO AUTO	ОГРАНИЧЕН РЕЖИМ АВТО	LIMITAZIONE MODO AUTO	自动范围	LIMITE TEMP MODO AUTO	制自动
Standkeuze		MODE SELECTION	Betriebsart wählen	SELECCIÓN DE MODO	ВЫБОР РЕЖИМА	SELEZIONE MODO	基本模式	SELECTION DU MODO	基本キョウ
Instelling afstandsbediening als hoofd-afstandsbediening		CONTROLLER MAIN	Haupt Controller	CONTROL PRINCIPAL	ОСНОВНОЙ ПУЛЬТ	CONTROLLO MAIN	遥控主	TECOMMANDE MAITRE	リモコン主
Instelling afstandsbediening als sub-afstandsbediening		CONTROLLER SUB	Neben Controller	CONTROL SECUNDARIO	ДОПОЛНИТЕЛЬНЫЙ ПУЛЬТ	CONTROLLO SUB	遥控辅	TECOMMANDE ESCLAVE	リモコン主副
Gebruik van de klokinstelling		CLOCK	Uhr	RELOJ	ЧАСЫ	OROLOGIO	时钟	AFFICHAGE HORLOGE	時計 ヨコ
Instelling van de dag van de week en van de tijd		TIME SET	Uhr stellen	CONFIG RELOJ	ЧАСЫ УСТ.	OROLOGIO	时间	HORLOGE	トケイセッテイ
Timerinstelling		TIMER SET	Zeitschaltuhr	TEMPORIZA - DOR	ТАЙМЕР УСТ.	TIMER	定时器	PROG HORAIRES	タイマーセッテイ
Weergave timer		TIMER MONITOR	Uhrzeit Anzeige	VISUALIZAR TEMPORIZAD.	ПРОСМОТР ТАЙМЕРА	VISUALIZ TIMER	定时器状态	AFFICHAGE PROG HORAIRES	タイマーモニター
Schakelklok		WEEKLY TIMER	Wochenzeit Schalt Uhr	TEMPORIZA - DOR SEMANAL	НЕДЕЛЬНЫЙ ТАЙМЕР	TIMER SETTIMANALE	每周定摆	PROG HEBDO MAITRE	タイマー週間
Timerstand uit		TIMER MODE OFF	Zeitschaltuhr AUS	TEMPORIZA - DOR APAGADO	ТАЙМЕР ВЫКЛ.	TIMER OFF	定时器无效	PROG HORAIRES INACTIF	タイマー無効
Timer Automatisch uitschakelen		AUTO OFF TIMER	AUTO Zeit funktion aus	APAGADO AUTOMÁTICO	АВТОМАТИЧ. ПО ТАЙМЕРУ	AUTO OFF TIMER	解除定时	PROG HORAIRES ARRET AUTO	タイマーキャンセル
Enkelvoudige timer		SIMPLE TIMER	Einfache Zeitfunktion	TEMPORIZA - DOR SIMPLE	ПРОСТОЙ ТАЙМЕР	TIMER SEMPLIFICATO	简易定时器	PROG HORAIRES SIMPLIFE	タイマーカンイ
Contactnummerinstelling van de foutsituatie		CALL	←	←	←	←	←	←	←
Display wijzigen		DISP MODE SETTING	Anzeige Betriebsart	MOSTRAR MODO	НАСТРОЙКА ИНД. РЕЖИМА	IMPOSTAZIONE MODO DISPLAY	转换表示	AFFICHAGE SOUS MENU	表示切替
Temperatuurweergave-instelling °C/°F		TEMP MODE	Wechsel	TEMPERADOS	ЕДИН.ТЕМП.	TEMPERATURA	温度	TEMPERATURE	温度

8. Functiekeuze

Insteltaal	English	Germany	Spanish	Russian	Italy	Chinese	French	Japanese
Instelling weergave ruimte-temperatuur	ROOM TEMP DISP SELECT	Room Temp gewo.hit	MOSTRAR TEMP.	ПОКАЗЫВАТЬ TEMP. В КОМН.	TEMPERATURA AMBIENTE	吸入温度	TEMPERATURE AMBIANTE	室温表示
Instelling weergave automatisch koelen/verwarmen	AUTO MODE DISP C/H	Auto Betrieb C/H	MOSTRAR F/C EN AUTO	ИНА Т/Х В РЕЖИМЕ АВТО	AUTO C/H	自动表示	OFFCHAGE AUTO F/C	自動運転

9. Noodbedrijf voor draadloze afstandsbediening (optie)

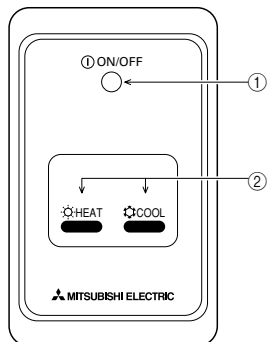

- ① **Lamp ON/OFF (AAN/UIT)** (brandt wanneer de eenheid in gebruik is; brandt niet wanneer de eenheid niet in gebruik is)
- ② **Noodbediening**

In het geval dat de afstandsbediening niet correct werkt, kunt u de knoppen HEAT of COOL op de draadloze afstandsbediening van de signaalontvanger indrukken om de eenheid aan of uit te zetten. Op eenheden die alleen over een koelfunctie beschikken, gaat de ventilator aan en uit wanneer u op de knop HEAT drukt.

Door op de knoppen COOL of HEAT te drukken, kunt u de volgende instellingen selecteren.

Gebruiksmodus	COOL	HEAT
Vooraf ingestelde temperatuur	24 °C/75 °F	24 °C/75 °F
Ventilatorsnelheid	Hoog	Hoog

10. Onderhoud en schoonmaken

► Reinigen van de filters

- Maak de filters schoon met behulp van een stofzuiger. Als u niet de beschikking heeft over een stofzuiger, klop de filters dan lichtjes tegen een hard voorwerp zodat al het stof en vuil eruit valt.
- Als de filters heel erg vuil zijn, was deze dan in lauw water. Als u wasmiddel gebruikt, zorg dan dat dit hierna grondig wordt weggespoeld en laat de filters goed drogen voordat u deze weer plaatst.

⚠ Voorzichtig:

- Droog de filters nooit in direct zonlicht of met behulp van een warmtebron zoals een straalkachel of een haardroger; hierdoor kunnen de filters kromtrekken.
- Was de filters nooit in heet water (meer dan 50°C); hierdoor kunnen de filters kromtrekken.
- Let erop dat de filters altijd zijn geïnstalleerd als u het apparaat gebruikt. Gebruik van het apparaat zonder de filters kan leiden tot beschadiging ervan.

⚠ Voorzichtig:

- Voordat u begint met schoonmaken, moet u het apparaat stoppen en de stroomvoorziening UITzetten.
- Binnenapparaten zijn uitgerust met filters om stof uit ingezogen lucht te verwijderen. Reinig de filters volgens de hieronder aangegeven methodes.

► Het filter verwijderen

⚠ Voorzichtig:

- U dient bij het verwijderen van het filter voorzorgsmaatregelen te treffen om uw ogen te beschermen tegen stof. Ook moet u op een krukje gaan staan om het karwei uit te voeren. Zorg ervoor dat u niet valt.
- Als het filter is verwijderd, dient u de metalen delen van het apparaat voor binnengebruik niet aan te raken, om letsel te voorkomen.

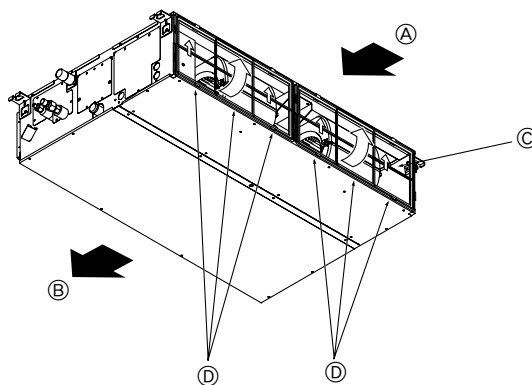

■ PEAD-RP-JA(L)Q



- Til de filterknop omhoog en trek eraan.

Ⓐ Luchtinlaat Ⓑ Luchtuitstroomopening Ⓒ Filter Ⓓ Knop

11. Problemen en oplossingen

Heeft u een probleem?	Hier is de oplossing. (Het apparaat functioneert normaal.)
De airconditioner verwarmt of koelt niet goed.	<ul style="list-style-type: none"> ■ Reinig het filter. (De luchtstroom wordt verminderd als het filter vuil of verstopt is.) ■ Controleer de temperatuurafstelling en stel de temperatuur in. ■ Let erop dat er rond het buitenapparaat voldoende ruimte is. Is de luchtin- of -uitlaat van het binnenapparaat geblokkeerd? ■ Staat er een deur of raam open?
Als het verwarmingsbedrijf start wordt de warme lucht niet snel uit het binnenapparaat geblazen.	<ul style="list-style-type: none"> ■ Er wordt pas warme lucht geblazen als het binnenapparaat voldoende is opgewarmd.
Tijdens de verwarmingsstand stopt de airconditioner voordat de ingestelde ruimtetemperatuur is bereikt.	<ul style="list-style-type: none"> ■ Bij een lage buitentemperatuur en een hoge luchtvochtigheid kan er op het buitenapparaat ijsafzetting ontstaan. Als dit het geval is, voert het buitenapparaat het ontdooiingsbedrijf uit. Na ongeveer 10 minuten dient normaal bedrijf te beginnen.
Als de luchtstroomrichting wordt veranderd, gaan de kleppen altijd voorbij de instelpositie omhoog en omlaag voordat ze uiteindelijk bij de eindpositie stoppen.	<ul style="list-style-type: none"> ■ Als de luchtstroomrichting wordt veranderd, gaan de kleppen na het detecteren van de basispositie naar de ingestelde positie.
Er klinkt een geluid van stromend water of zo nu en dan een sissend geluid.	<ul style="list-style-type: none"> ■ Deze geluiden kunnen worden gehoord als er koelstof in de airconditioner stroomt, of als de stroom van de koelstof verandert.
Er klinkt een krakend of knarsend geluid.	<ul style="list-style-type: none"> ■ Deze geluiden kunnen worden gehoord als er ten gevolge van temperatuursveranderingen delen uitzetten of inkrimpen en daardoor langs elkaar gaan wrijven.
De ruimte heeft een onaangename geur.	<ul style="list-style-type: none"> ■ Het binnenapparaat zuigt lucht aan die gassen afkomstig uit wanden, tapijt en meubilair bevat en tevens geuren uit kleding, en blaast deze dampen in de ruimte terug.
Uit het binnenapparaat wordt een witte mist of damp uitgestoten.	<ul style="list-style-type: none"> ■ Indien de binnentemperatuur en de luchtvochtigheid hoog zijn, kan deze omstandigheid zich bij het begin van het bedrijf voordoen. ■ Tijdens het ontdooien kan een koude luchtstroom naar beneden worden geblazen die eruitziet als mist.
Er komt water of damp uit het buitenapparaat.	<ul style="list-style-type: none"> ■ Tijdens het koelen kan er water worden gevormd en van de koelpijpen en -verbindingen druppelen. ■ Tijdens het verwarmen kan er op de warmtewisselaar water ontstaan en naar beneden druppelen. ■ Tijdens het ontdooien kan het water op de warmtewisselaar verdampen, waardoor er waterdamp wordt uitgestoten.
Het bedrijfssymbool verschijnt niet in het display van de afstandsbediening.	<ul style="list-style-type: none"> ■ Zet de hoofdschakelaar aan. In het scherm van de afstandsbediening verschijnt nu "●".
"  " verschijnt in het display van de afstandsbediening.	<ul style="list-style-type: none"> ■ Tijdens centrale besturing verschijnt "" in het display van de afstandsbediening en kan de airconditioner met de afstandsbediening worden gestart of gestopt.
Als u de airconditioner kort nadat deze is gestopt opnieuw start, zal deze niet functioneren, ook al hebt u de hoofdschakelaar ingedrukt.	<ul style="list-style-type: none"> ■ Wacht ongeveer drie minuten. (Het bedrijf is gestopt om de airconditioner te beschermen.)
De airconditioner werkt zonder dat de hoofdschakelaar is ingedrukt.	<ul style="list-style-type: none"> ■ Is de aan-timer ingesteld? Druk op de hoofdschakelaar om het bedrijf te stoppen. ■ Is de airconditioner aan een centrale afstandsbediening gekoppeld? Raadpleeg de personen die de airconditioner bedienen. ■ Verschijnt "" in het display van de afstandsbediening? Raadpleeg de personen die de airconditioner bedienen. ■ Is de automatische herstelvoorziening bij spanningsonderbrekingen ingesteld? Druk op de hoofdschakelaar om het bedrijf te stoppen.
De airconditioner stopt zonder dat de hoofdschakelaar is ingedrukt.	<ul style="list-style-type: none"> ■ Is de uit-timer ingesteld? Druk op de hoofdschakelaar om het bedrijf opnieuw te starten. ■ Is de airconditioner aan een centrale afstandsbediening gekoppeld? Raadpleeg de personen die de airconditioner bedienen. ■ Verschijnt "" in het display van de afstandsbediening? Raadpleeg de personen die de airconditioner bedienen.
Het timerbedrijf van de afstandsbediening kan niet worden ingesteld.	<ul style="list-style-type: none"> ■ Zijn de timerinstellingen ongeldig? Als de timer kan worden ingesteld, verschijnt WEEKLY, SIMPLE, of AUTO OFF in het display van de afstandsbediening.
"PLEASE WAIT" (wachten a.u.b.) verschijnt in het display van de afstandsbediening.	<ul style="list-style-type: none"> ■ De initiële instellingen worden uitgevoerd. Wacht ongeveer 3 minuten.
Er verschijnt een foutcode in het display van de afstandsbediening.	<ul style="list-style-type: none"> ■ De beveiligingen zijn aangesproken om de airconditioner te beveiligen. ■ Probeer deze apparatuur niet zelf te repareren. Zet onmiddellijk de hoofdschakelaar uit en raadpleeg uw leverancier. Stel de leverancier op de hoogte van de modelnaam en de informatie die in het display van de afstandsbediening verscheen.
Er klinkt een geluid van water dat wordt afgetapt of het draaien van een motor.	<ul style="list-style-type: none"> ■ Als het koelbedrijf stopt, treedt de aftappomp in werking, die vervolgens weer stopt. Wacht ongeveer 3 minuten.
De ventilatorsnelheid verandert hoewel er aan de instelling niets gewijzigd is.	<ul style="list-style-type: none"> ■ Aan het begin van een verwarmingscyclus wordt de ventilatorsnelheid automatisch van een lagere tot de ingestelde snelheid verhoogd om te voorkomen dat er eerst koude lucht geventileerd wordt. Wanneer de terugstroomlucht te warm wordt of de ventilatorsnelheid te hoog oploopt, wordt de snelheid automatisch verlaagd om de ventilatormotor te beschermen.

11. Problemen en oplossingen

Heeft u een probleem?	Hier is de oplossing. (Het apparaat functioneert normaal.)												
<p>Het geluid is harder dan vermeld in de specificaties.</p>	<p>■ Het bedrijfsgeluid in de ruimte wordt door de akoestiek van de desbetreffende ruimte beïnvloed, zoals getoond in de volgende tabel, en zal hoger zijn dan de geluidsspecificaties, die werden bepaald door meting in een echovrije ruimte.</p> <table border="1" data-bbox="820 293 1481 461"> <thead> <tr> <th></th> <th>Sterk geluids- absorberende ruimten</th> <th>Normale ruimten</th> <th>Gering geluids- absorberende ruimten</th> </tr> </thead> <tbody> <tr> <td>Voorbeelden van locaties</td> <td>Zendstudio, muziekruimten, enz.</td> <td>Ontvangstruimte, hotellobby, enz..</td> <td>Kantoor, hotelkamer</td> </tr> <tr> <td>Geluidsniveaus</td> <td>3 t/m 7 dB</td> <td>6 t/m 10 dB</td> <td>9 t/m 13 dB</td> </tr> </tbody> </table>		Sterk geluids- absorberende ruimten	Normale ruimten	Gering geluids- absorberende ruimten	Voorbeelden van locaties	Zendstudio, muziekruimten, enz.	Ontvangstruimte, hotellobby, enz..	Kantoor, hotelkamer	Geluidsniveaus	3 t/m 7 dB	6 t/m 10 dB	9 t/m 13 dB
	Sterk geluids- absorberende ruimten	Normale ruimten	Gering geluids- absorberende ruimten										
Voorbeelden van locaties	Zendstudio, muziekruimten, enz.	Ontvangstruimte, hotellobby, enz..	Kantoor, hotelkamer										
Geluidsniveaus	3 t/m 7 dB	6 t/m 10 dB	9 t/m 13 dB										
<p>Er verschijnt niets in het display van de draadloze afstandsbediening, het display is zwak, of de signalen worden alleen door het binnenapparaat ontvangen als de afstandsbediening dichtbij wordt gehouden.</p>	<p>■ De batterijen zijn bijna leeg. Breng nieuwe batterijen aan en druk op reset. ■ Indien er ook nadat nieuwe batterijen zijn geplaatst niets verschijnt, controleer dan of de batterijen in de juiste richting zijn aangebracht (+, -).</p>												
<p>Op het binnenapparaat knippert het bedrijfslampje bij de ontvanger voor de draadloze afstandsbediening.</p>	<p>■ De zelfdiagnose-functie is uitgevoerd om de airconditioner te beveiligen. ■ Probeer deze apparatuur niet zelf te repareren. Zet onmiddellijk de hoofdschakelaar uit en raadpleeg uw leverancier. Geef de modelnaam aan de leverancier door.</p>												

Innehåll

1. Säkerhetsåtgärder	99	7. Övriga funktioner	107
2. Namn på delarna	99	8. Funktionsval	108
3. Skärmskonfiguration	102	9. Om den trådlösa fjärrkontrollen inte fungerar (alternativ)	112
4. Ställa in veckodag och tid	102	10. Skötsel och rengöring	112
5. Drift	102	11. Felsökning	113
6. Timer	104		

Obs (märkning för WEEE)



Den här symbolen gäller enbart EU-länder.

Symbolen är i enlighet med direktiv 2002/96/EC, artikel 10, Information för användare och bilaga IV.

Denna produkt från MITSUBISHI ELECTRIC är designad och tillverkad av material och komponenter med hög kvalitet som kan återvinnas och återanvändas.

Denna symbol betyder att elektriska och elektroniska produkter, efter slutanvändande, skall sorteras och hanteras separat från Ditt hushållsavfall.

Var snäll och lämna denna produkt hos Din lokala mottagningstation för avfall och återvinning.

Inom den Europeiska Unionen finns det separata insamlingsystem för begagnade elektriska och elektroniska produkter.

Var snäll och hjälp oss att bevara miljön vi lever i!

Obs:

Frasen "Fast ansluten fjärrkontroll" i denna driftsmanual refererar enbart till PAR-21MAA. Om du behöver någon information för PAR-30MAA, kan du läsa i den instruktionsbok som finns i förpackningen för PAR-30MAA.

1. Säkerhetsåtgärder

- ▶ Innan du installerar enheten bör du läsa igenom samtliga "Säkerhetsåtgärder".
- ▶ Under "Säkerhetsåtgärder" hittar du viktig information som rör din säkerhet. Se till att du följer anvisningarna.
- ▶ Se till att elsystemets ansvarige underrättas och ger sitt godkännande innan systemet kopplas in.

Symboler som används i texten

⚠ Varning:

Anger försiktighetsmått som bör vidtas för att förhindra att användaren utsätts för fara eller risk.

⚠ Försiktighet:

Beskriver säkerhetsåtgärder som bör följas för att undvika att enheten skadas.

Symboler som används i illustrationerna

⚡ : Indikerar en del som måste jordas.

⚠ Varning:

- Enheten bör inte installeras av användaren. Be återförsäljaren eller ett auktoriserat företag att installera den. Om enheten installeras felaktigt kan vattenläckor, elektriska stötar eller brand bli följden.
- Stå inte på enheten eller placera föremål på den.
- Stänk inte vatten på enheten eller ta på den med våta händer. Elektriska stötar kan bli följden.
- Spruta inte antändbar gas i närheten av enheten. Det kan orsaka brand.
- Placera inte en gasvärmare eller andra apparater med öppna lågor på en plats där de kan utsättas för luft som släpps ut från enheten. Ofullständig antändning kan bli följden.
- Ta inte bort frontpanelen eller fläktskyddet på utomhusenheten när den är i drift.

- Stäng av enheten, slå ifrån strömbrytaren och kontakta återförsäljaren om du observerar ovanliga lukter eller överdriven vibration.
- Stick aldrig in fingrar, pinnar etc. i luftintagen eller utloppen.
- Om ovanliga dofter uppstår bör du stänga av enheten, slå ifrån strömbrytaren och kontakta återförsäljaren. Annars kan haveri, elektriska stötar eller brand uppstå.
- Luftkonditioneringen får INTE användas av barn eller personer med funktionshinder utan övervakning.
- Barn bör hållas under uppsyn så att de inte leker med luftkonditioneringen.
- Stäng av luftkonditioneringen, ventilera rummet ordentligt och kontakta en återförsäljare om köldmedelsgas tränger eller läcker ut.

⚠ Försiktighet:

- Använd ej skarpa föremål för att trycka på knapparna, det kan skada fjärrkontrollen.
- Blockera aldrig eller täck över inomhus- och utomhusenheternas luftintag eller luftutsläpp.

Avyttring av enheten

Kontakta återförsäljaren för att få reda på hur du ska skrota enheten.

2. Namn på delarna

■ Inomhusenheten

	PEAD-RP-JA(L)Q
Fläktsteg	3 steg
Skovel	–
Ventilationsgaller	–
Filter	Normal
Filterrengöringsindikering	–

■ PEAD-RP-JA(L)Q

Tak, dold

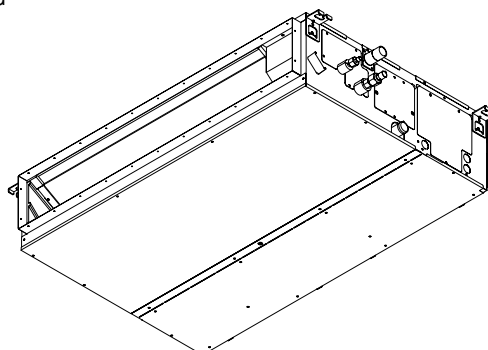

2. Namn på delarna

■ För fast ansluten fjärrkontroll (PAR-21MAA alternativ)

Displaysektionen

Av informationsskäl visas alla delar av displayen tända. Under faktisk drift kommer endast relevanta delar att vara tända.

Identifierar aktuell drift

Visar driftsläge, osv.
* Displayen är flerspråkig.

“Centralt kontrollerad” indikator

Anger att fjärrkontrollen har inaktiverats av en huvudkontroll.

“Timer av”-indikator

Anger att timern är avstängd.

Temperaturinställning

Visar önskad temperatur.

Veckodag

Visar veckodagen.

Tidsvisning/timervisning

Visar aktuell tid, såvida inte timer eller automatisk avstängning har angivits. Om timer eller automatisk avstängning har angivits visas återstående tid.

“Sensor”-indikation

Visas när sensorn för fjärrkontroll används.

“Läsning”-indikator

Anger att fjärrkontrollens knappar har lästs.

“Filterrengörings”-indikator

Tänds när det är dags att rengöra filtret.

Timerindikatorer

Indikatorn tänds när motsvarande timer har angivits.

Fläkthastighetsindikator

Visar angiven fläkthastighet.

Ventilationsindikator

Visas när enheten används i ventilationsläge.

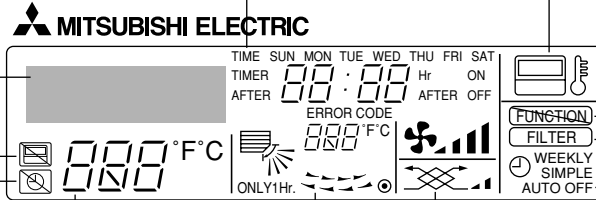

Upp/ner riktningssindikator för luftflöde

Indikatorn \ visar riktningen för den utströmmande luften.

“Endast en timme”-indikator

Visas om luftflödet är angivet till svagt och nedåtriktat i läget COOL eller DRY. (Funktionen varierar beroende på modell.) Indikatorn släcks efter en timme, varvid även luftflödets riktning ändras.

Visning av omgivande temperatur

Visar den omgivande temperaturen. Temperaturvisningsområdet är 8-39 °C. Displayen blinkar om temperaturen ligger under 8 °C eller över 39 °C.

Visning av ventilationsgaller

Anger funktionen för ventilationsgaller. Visas inte om ventilationsgallret är stationärt.

● (Strömindikator)

Visar att strömmen är på.

Kontrollsektionen

Temperaturinställningsknappar

- ▽ Minskad
- △ Ökad

Timermenyknapp (Kontroll/inställningsknapp)

Lägesknapp (Tillbaka-knapp)

Tidsinställningsknappar

- ▽ Tillbaka
- △ Framåt

Timer på/av-knapp (Ange dag-knapp)

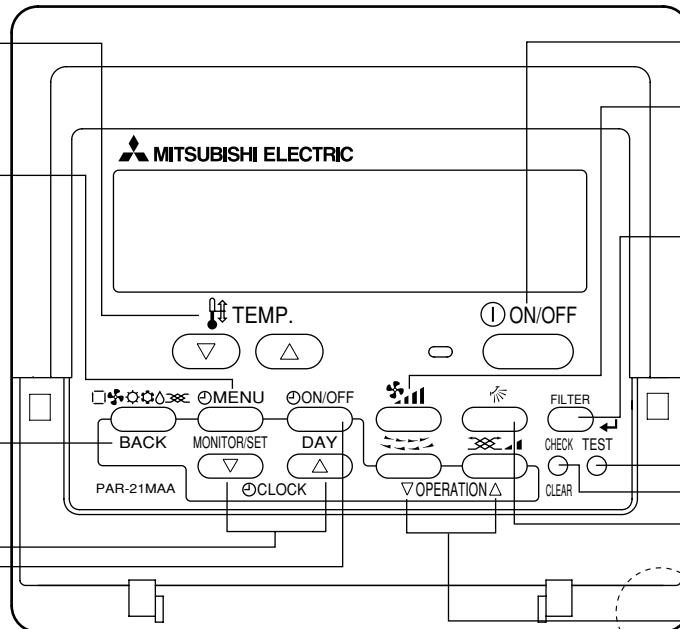
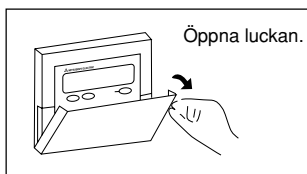

ON/OFF-knapp

Fläkthastighetsknapp

Filterknapp (←-knapp)

Testknapp

Kontrollknappen (Clear)

Luftflöde upp/ner-knapp

Ventilationsgallerknapp (▽ Funktionsknapp)

▽ Till föregående funktionsnummer.

Ventilationsknapp (△ Funktionsknapp)

△ Till nästa funktionsnummer.

Inbyggd temperatursensor

Obs:

● “PLEASE WAIT”-meddelande (VÄNTA)

Detta meddelande visas i ungefär tre minuter när strömmen till inomhusenheten slås på, eller när strömmen återkommer efter ett strömavbrott.

● “NOT AVAILABLE”-meddelande (FINNS INTE)

Detta meddelande visas om du trycker på en knapp för en funktion som inomhusenheten inte är utrustad med.

Om en fjärrkontroll används för att styra flera inomhusenheter av olika modell samtidigt visas detta meddelande inte om funktionen ifråga finns på någon av inomhusenheterna.

2. Namn på delarna

■ För fjärrkontroll (alternativ)

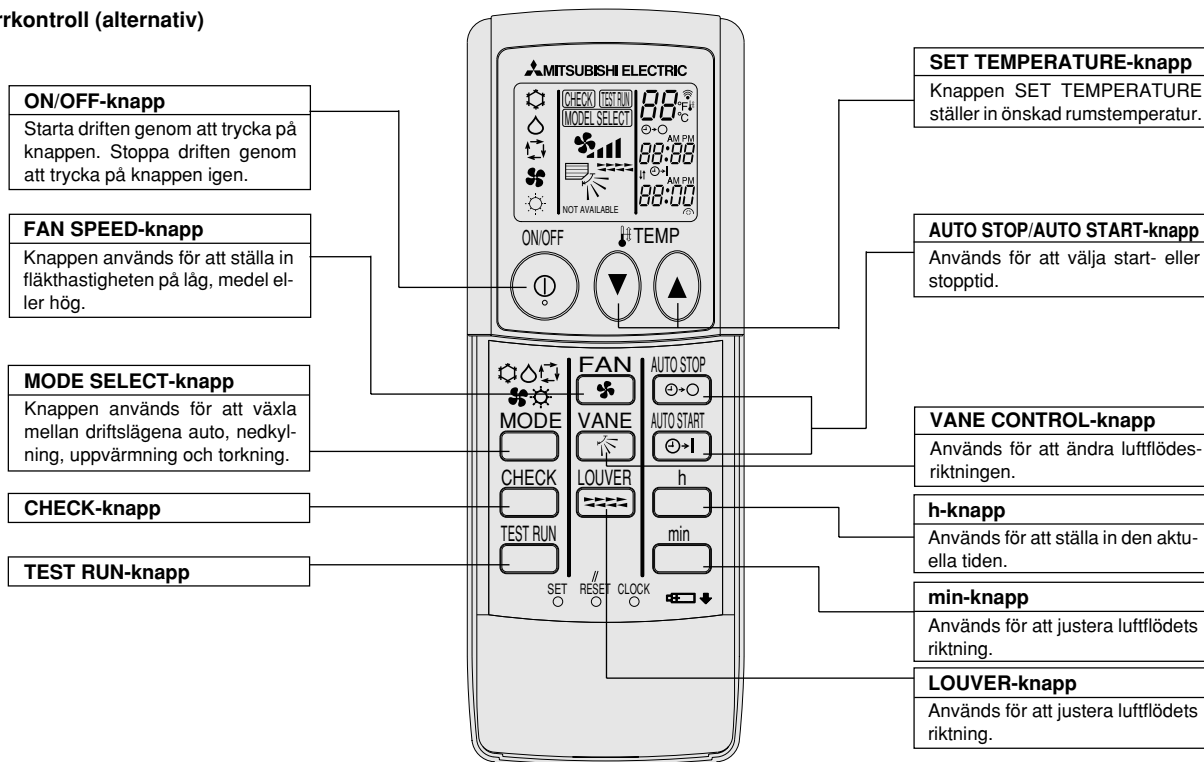

- Den trådlösa fjärrkontrollen ska riktas mot mottagaren på inomhusenheten.
- Om fjärrkontrollen används inom ungefär två minuter från det att strömmen till inomhusenheten slagits på avger inomhusenheten eventuellt två ljudsignaler, eftersom den utför sin inledande automatiska kontroll.
- Inomhusenheten avger en ljudsignal för att bekräfta att signalen från fjärrkontrollen har tagits emot. Signaler kan tas emot på ett avstånd på upp till omkring sju meter, i en rät linje från inomhusenheten, inom ett område 45° åt vänster respektive höger om enheten. Belysning i form av lysrör och andra starka ljuskällor kan emellertid inverka på inomhusenhetens förmåga att ta emot signaler.
- Om funktionslampan nära inomhusenhetens mottagare blinkar behöver enheten kontrolleras. Kontakta återförsäljaren för service.
- Hantera fjärrkontrollen försiktigt! Undvik att tappa den och undvik kraftiga stötar. Fjärrkontrollen får inte bli våt och lämna den inte där luftfuktigheten är hög.
- Installera den medföljande hållaren på en vägg och sätt alltid tillbaka fjärrkontrollen i hållaren när du har använt den, för att undvika att slarva bort den.

Batteriinstallation/byte

1. Ta av den övre kåpan, sätt i två AAA-batterier och sätt tillbaka den övre kåpan.

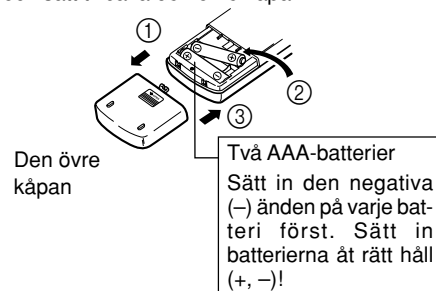

2. Tryck på Reset (återställ).

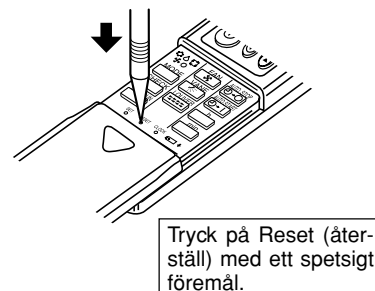

3. Skärmkonfiguration

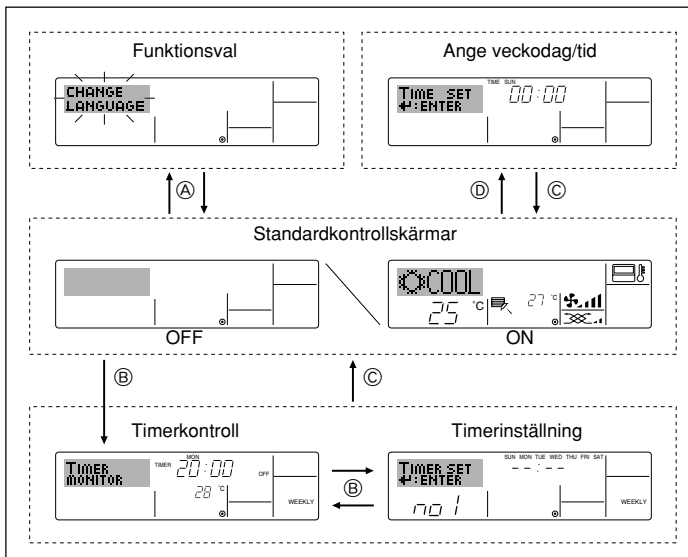

<Skärmtyper>

Det går inte att ställa in displayspråket till Svenska. Därför visas den ursprungliga språkinställningen, Engelska, på displayerna i denna handbok.

- Funktionsval: Ange funktioner och intervall som kan användas med fjärrkontrollen (timerfunktioner, funktionsbegränsningar osv.)
- Ange veckodag/tid: Ange aktuell veckodag eller tid på dagen.
- Standardkontrollskärmar: Visa och ange luftkonditioneringssystemets funktionsstatus
- Timerkontroll: Visar inställd timer (veckotimer, enkel timer eller automatisk avstängning)
- Timerinställning: Anger funktionen för timeralternativen (veckotimer, enkel timer eller automatisk avstängning)

<Hur du ändrar skärmen>

Om du vill gå till (A) : Tryck ner både lägesknappen och timer på/av-knappen under 2 sekunder.

Om du vill gå till (B) : Tryck på timermenyknappen.

Om du vill gå till (C) : Tryck på lägesknappen (Tillbaka).

Om du vill gå till (D) : Tryck på någon av tidsinställningsknapparna (▽ eller △).

4. Ställa in veckodag och tid

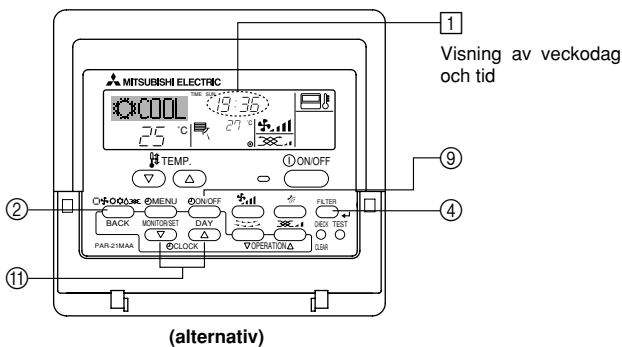

Obs:
Veckodag och tid kommer inte att visas om klockanvändningen har inaktiverats under funktionsval.

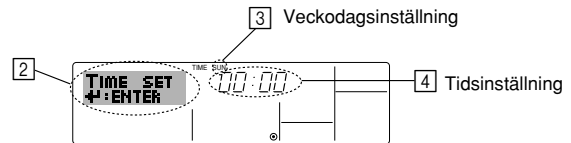

1. Tryck på ▽ eller △ av tidsinställningsknapparna ⑪ för att visa displayen ②.
2. Tryck på knappen timer på/av (ange dag) ⑨ för att ange dag.
* Varje tryckning flyttar fram den veckodag som visas på ③: Sun → Mon → ... → Fri → Sat.
3. Tryck på lämplig tidsinställningsknapp ⑪ för att ange tiden.
* När du håller knappen nedtryckt kommer tiden (④) att ökas först i minutintervall och sedan i tiominutersintervall och sedan i timintervall.
4. När önskade inställningar har gjorts i steg 2 och steg 3 trycker du på filterknappen ◀ ④ för att acceptera inställningen.

5. Drift

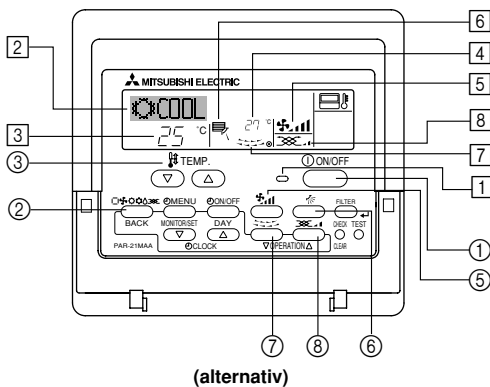

5.1. Slå PÅ/AV

<Starta funktionen>

- Tryck på knappen ON/OFF ①.
- Indikatorn ① tänds och displayområdet aktiveras.

Obs:

- När enheten är startas om är de ursprungliga inställningar följande.

	Fjärrkontrollinställningar		
Läge	Senaste inställning		
Temperaturinställning	Senaste inställning		
Fläkthastighet	Senaste inställning		
Luftflöde upp/ner	Läge	COOL eller DRY	Horis. utlopp
		HEAT	Senaste inställning
		FAN	Horis. utlopp

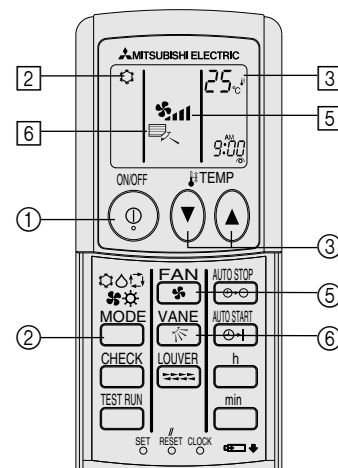

(alternativ)

5. Drift

<Avsluta funktionen>

- Tryck på knappen ON/OFF ① igen.
 - Indikatorn (□) slocknar och displayområdet släcks.

Obs:

Om du trycker på ON/OFF omedelbart efter det att enheten stängts av, kommer luftkonditioneringen inte att starta förrän efter tre minuter. Detta förhindrar att interna komponenter skadas.

5.2. Val av arbetssätt

- Tryck på knappen för arbetssättet (□) ② och välj önskat arbetssätt ②.

- Kylning
 - Torkning
 - Fläkt
 - Uppvärmning
 - Automatiskt (kylning/uppvärmning)
 - Ventilationsläge
- Indikeras endast på följande villkor
Direktsluten fjärrkontroll används
LOSSNAY ansluten

Information för multi-system luftkonditionering (Utomhusenhet: MXZ serien)

- Multi-system luftkonditionering (Utomhusenhet: MXZ serie) kan koppla ihop två eller fler inomhusenheter med en utomhusenhet. Beroende på kapacitet kan två eller fler enheter köras samtidigt.**

- När du försöker köra två eller fler inomhusenheter med en utomhusenhet samtidigt, en för kylning och en för värmning, kommer driftläget för den inomhusenhet som valts tidigare att väljas. De övriga funktionenheterna, som ska starta sedan, kan inte initieras, vilket indikeras med en blinkande funktionssignal.

I detta fall, ställ alla inomhusenheter i samma driftläge.

- Det kan inträffa att inomhusenheten, som är igång i (AUTO) läget inte kan växla till driftläget (COOL ↔ HEAT) och hamnar i ett standby-läge.
- När inomhusenheten startar medan avfrostning sker på utomhusenheten tar det några minuter (max cirka 15 minuter) för att blåsa ut den varma luften.
- Vid drift med uppvärmning kan inomhusenheten, trots att den inte är i drift, bli varm eller så kan ljudet av strömmande köldmedium höras. Detta är inget fel. Orsaken är att köldmedium strömmar kontinuerligt.

Automatiskt driftläge

- Kylningen startar om rumstemperaturen blir för hög, och uppvärmningen startar om den blir för låg – på basis av den inställda temperaturen.
- Om rumstemperaturen ändras, och ligger kvar 2 °C eller mer över den inställda temperaturen i 15 minuter, vid automatisk drift, slår luftkonditioneringen om till nedkylningsläget. På motsvarande sätt slår luftkonditioneringen om till uppvärmningsläget om rumstemperaturen ligger kvar 2 °C eller mer under den inställda temperaturen i 15 minuter.

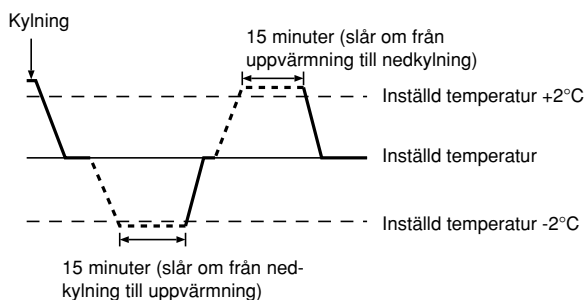

- Eftersom rumstemperaturen anpassas automatiskt, för att hålla en fast temperatur, utförs nedkylningen några grader över den inställda rumstemperaturen, och uppvärmningen några grader under den, när temperaturen väl är uppnådd (automatisk energisparfunktion).

5.3. Ställa in önskad temperatur

► För att sänka rumstemperaturen:

Tryck på (◀) ③ för att ställa in den önskade temperaturen.
Vald temperatur visas ③.

- Varje gång du trycker på knappen minskas temperaturen med 1 °C.

► För att höja rumstemperaturen:

Tryck på (▶) ③ för att ställa in den önskade temperaturen.
Vald temperatur visas ③.

- Varje gång du trycker på knappen minskas temperaturen med 1 °C.

- Följande temperaturområden är tillgängliga:

Kylning & Torkning: 19 - 30 °C
Uppvärmning: 17 - 28 °C
Automatiskt: 19 - 28 °C

- Displayen blinkar antingen 8 °C eller 39 °C för att visa att rumstemperaturen ligger under eller över den visade temperaturen.

5.4. Ställa in önskad fläkthastighet

- Tryck på (Ⓜ) ⑤ för att välja önskad fläkthastighet.

- Varje gång knappen trycks in ändras de tillgängliga alternativen på displayen ⑤ på fjärrkontrollen så som visas nedan.

Fläkthastighet	Fjärrkontrolldisplay			
	Låg	Medium	Hög	Auto
3-stegs	(☪)) ☪	(☪)) ☪	(☪)) ☪	☪

5. Drift

Enhetens display och fläkthastighet kommer att variera i följande situationer:

- När VÄNTA och AVFROSTA visas.
- Alldeles efter uppvärmningsläget (i väntan på övergång till ett annat läge).
- När temperaturen i rummet är högre än temperaturinställningen på enheten under drift i uppvärmningsläge.
- I torkningsläget övergår inomhusfläkten automatiskt till låghastighetsdrift. Fläkthastigheten kan inte ändras.
- När temperaturen i värmeväxlaren är låg i uppvärmningsläge (t.ex. omedelbart efter det att uppvärmningen startar).

Obs:

- I följande fall kommer aktuella fläkthastigheten för enheten att skilja sig från den hastighet som visas på fjärrkontrollens display.
 1. Medan displayen visar "STAND BY" eller "DEFROST".
 2. När värmeväxlarens temperatur är låg i uppvärmningsläget. (Exempelvis direkt efter initiering av uppvärmning).
 3. I läget HEAT när rumtemperaturen är högre än temperaturinställningen.
 4. När enheten använder läget DRY.

6. Timer

6.1. För fast ansluten fjärrkontroll (alternativ)

Du kan använda funktionsval för att välja vilken av tre typer av timer som ska användas: ① Veckotimer, ② Enkel timer eller ③ Automatisk avstängning.

6.1.1. Veckotimer

■ Veckotimer kan användas för att ange upp till åtta åtgärder för varje veckodag.

- Varje åtgärd kan vara något av följande: Tid för PÅ/AV tillsammans med en temperaturinställning, eller enbart tid för PÅ/AV eller enbart temperaturinställning.
- När den angivna tidpunkten nås utför luftkonditioneringsapparaten den åtgärd som anges av timern.

■ Tidsinställningen för denna timer är ned till 1 minut.

Obs:

*1. Veckotimer/enkel timer/automatisk avstängning kan inte användas samtidigt.

*2. Veckotimer kommer inte att fungera när något av följande villkor gäller. Funktionen för tidtagare är av, systemet befinner sig i onormalt tillstånd, en testkörning pågår, fjärrkontrollen utför en självttest eller test av fjärrkontrollen, användaren håller på att ställa in en funktion, användaren håller på att ställa in tidtagaren, användaren håller på att ställa in aktuell veckodag eller klockslag, systemet befinner sig under central styrning. (Systemet kan inte utföra några åtgärder (slå på enheten, stänga av enheten eller ställa in temperatur) som deaktiveras under dessa betingelser.)

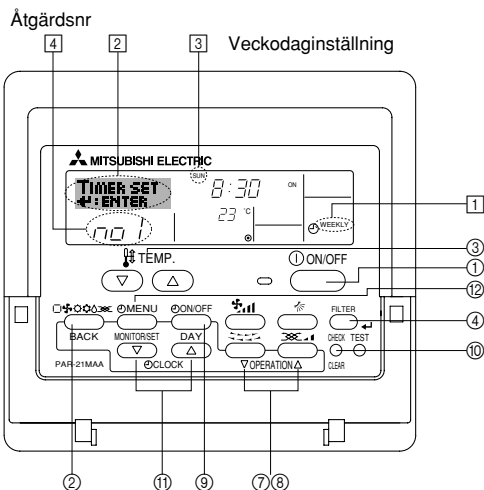

<Så här anger du veckotimer>

1. Försäkra att du visar standardkontrollskärmen och att veckotimerindikatorn ① visas på displayen.

5.5. Ventilation

► För LOSSNAY-kombination

5.5.1. För fast ansluten fjärrkontroll

● Om du vill köra fläkten tillsammans med inomhusenheten:

- Tryck på knappen ON/OFF ①.

- Ventilationsindikatorn visas på skärmen (⑧). Ventilation kommer nu automatiskt att användas när inomhusenheten arbetar.

● Om du vill köra ventilationsfläkten oberoende:

- Tryck på lägesknappen ② tills  visas på displayen. Då kommer ventilationsfläkten att starta.

● Om du vill ändra fläktens hastighet:

- Tryck på ventilationsknappen ③.

- Varje tryckning växlar inställningen enligt nedan.



5.5.2. För trådlös fjärrkontroll

● Ventilatorn går automatiskt i drift när inomhusenheten sätts på.

● Ingen indikation på den trådlösa fjärrkontrollen.

2. Tryck på timermenyknappen ②, så att "Set Up" visas på skärmen (②). (Observera att varje tryckning växlar displayen mellan "Set Up" och "Monitor".)

3. Tryck på knappen timer på/av (ange dag) ④ för att ange dag. Varje tryckning flyttar fram visningen i ③ till nästa inställning i följande sekvens: "Sun Mon Tues Wed Thurs Fri Sat" → "Sun" → ... → "Fri" → "Sat" → "Sun Mon Tues Wed Thurs Fri Sat" ...

4. Tryck på ▾ eller ▲ (⑦ eller ⑧) efter behov för att välja tillämpligt åtgärdsnummer (1 till 8) ④.

* Dina alternativ under steg 3 och steg 4 kommer att välja en av cellerna från den matris som visas nedan.

(Fjärrkontrollens display till vänster visar hur displayen visas vid inställning av åtgärd 1 för söndag till de värden som anges nedan.)

Inställningsmatris

Åtgärdsnr	Sunday	Monday	...	Saturday
No. 1	• 8:30 • ON • 23 °C			
No. 2	• 10:00 • OFF	• 10:00 • OFF	• 10:00 • OFF	• 10:00 • OFF
...				
No. 8				

<Åtgärd 1 inställningar för söndag>

Starta luftkonditioneringsapparaten kl. 08:30, med temperaturen angiven till 23 °C.

<Åtgärd 2 inställningar för alla dagar>

Stäng av luftkonditioneringsapparaten kl. 10:00.

Obs:

Genom att ange dagsinställningen till "Sun Mon Tues Wed Thurs Fri Sat" kan du ange samma åtgärd för samma tid alla dagar.

(Exempel: Åtgärd 2 ovan, som är samma för alla veckodagar.)

<Inställning av veckotimer>

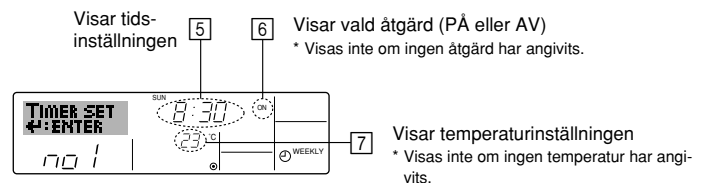

5. Tryck på lämplig tidsinställningsknapp ⑤ för att ange önskad tid (⑤).
* När du håller knappen nedtryckt kommer tiden att ökas först i minutintervall och sedan i tiominutersintervall och sedan i timintervall.

6. Tryck på knappen ON/OFF ① för att välja önskad åtgärd (PÅ eller AV) i ⑥.

* Varje tryckning ändrar nästa inställning i följande sekvens: ingen visning (ingen inställning) → "ON" → "OFF"

6. Timer

7. Tryck på lämplig temperaturinställningsknapp ③ för att ange önskad temperatur (⑦).
- * Varje tryckning ändrar inställningen i följande sekvens: ingen visning (ingen inställning) ⇔ 24 ⇔ 25 ⇔ ... ⇔ 29 ⇔ 30 ⇔ 12 ⇔ ... ⇔ 23 ⇔ ingen visning.
(Tillgängligt intervall: Intervallet för inställningen är från 12 °C till 30 °C. Det faktiska intervall i vilket temperaturen kan kontrolleras kommer däremot att variera beroende på typen av ansluten enhet.)
8. När önskade inställningar har gjorts i steg 5, steg 6 och steg 7 trycker du på filterknappen ↵ ④ för att acceptera inställningen. Om du vill ta bort den aktuella inställningen för markerad åtgärd trycker du snabbt en gång och släpper upp knappen Kontroll (Clear) ⑩.
- * Den tidsinställning som visas kommer att ändras till "—" och inställningarna för På/Av och temperatur kommer att släckas.
(Om du vill rensa alla veckotimerinställningar samtidigt håller du ner knappen Kontroll (Clear) ⑩ under två sekunder eller mer. Displayen kommer att börja blinka, vilket visar att alla inställningar har raderats.)

Obs:

Dina ändringar kommer inte att gälla om du trycker på lägesknappen (tillbaka) ② innan du trycker på filterknappen ↵ ④.

Om du har angivit två eller mer åtgärder för exakt samma tid kommer bara den åtgärd med högsta åtgärdsnummer att utföras.

9. Upprepa steg 3 till steg 8 efter behov för att fylla så många tillgängliga celler som du önskar.
10. Tryck på lägesknappen (tillbaka) ② för att gå tillbaka till standardkontrollskärmen och avsluta inställningsproceduren.
11. Aktivera timern genom att trycka på knappen Timer på/av ⑨ så att indikatorn "Timer av" inte längre visas på skärmen. **Försäkra att indikatorn "Timer av" inte längre visas.**
- * Om det inte finns några timerinställningar kommer indikatorn "Timer av" att blinka på skärmen.

<Så här visar du inställningarna för veckotimer>

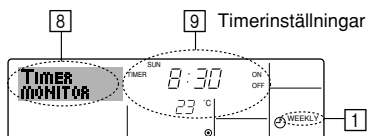

- Försäkra att veckotimerindikatorn visas på displayen (①).
 - Tryck på timermenyknappen ②, så att "Monitor" visas på skärmen (i ⑧).
 - Tryck på knappen timer på/av (ange dag) ③ för att visa den dag som du vill se.
 - Tryck på ▽ eller △ (⑦ eller ⑧) efter behov för att ändra den timeråtgärd som visas på displayen (⑨).
- * Varje tryckning visar nästa timeråtgärd, efter tidsinställningen.
- Tryck på Lägesknappen (tillbaka) ② när du vill stänga visningen och återgå till standardskärmen.

<Stänga av veckotimer>

Tryck på knappen timer på/av ⑨ så att "Timer av"-indikatorn visas på skärmen vid ⑩.

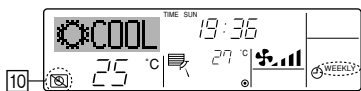

<Aktivera veckotimer>

Tryck på knappen timer på/av ⑨ så att "Timer av"-indikatorn släcks på skärmen (vid ⑩).

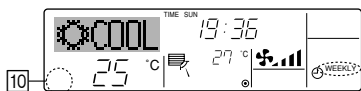

6.1.2. Enkel timer

■ Du kan ange enkel timer på tre olika sätt.

- Endast starttid: Luftkonditioneringsapparaten startar efter den angivna tiden.
- Endast stopptid: Luftkonditioneringsapparaten stoppar efter den angivna tiden.
- Starttid och stopptid: Luftkonditioneringsapparaten startar och stoppar efter respektive angiven tid.

■ Den enkla timern (start och stopp) kan användas endast en gång inom en 72-timmersperiod. Tidsinställningen görs i steg om en timme.

Obs:

1. Veckotimer/enkel timer/automatisk avstängning kan inte användas samtidigt.
2. Enkel timer kommer inte att fungera när något av följande villkor gäller. Timerfunktionen är avstängd, systemet är inte i normal drift, en testkörning pågår, fjärrkontrollen utför en självkontroll eller diagnos, användaren väljer just funktion, användaren ändrar just timerinställningen eller systemet är under central kontroll. (Under dessa villkor är åtgärderna på/av inaktiverade.)

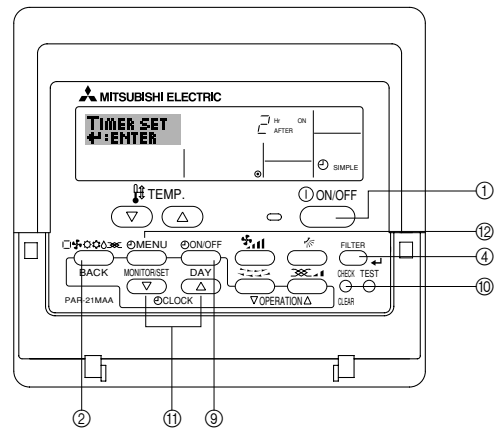

<Så här anger du enkel timer>

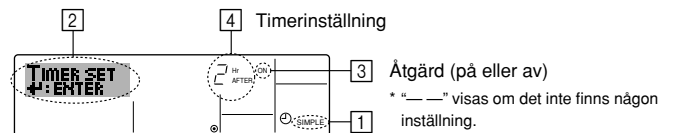

- Försäkra att du visar standardkontrollskärmen och att indikatorn för enkel timer visas på displayen (vid ①).
Om något annat än Enkel tidtagare visas ska du byta till SIMPLE TIMER med hjälp av funktionsvalet (se 8.[4]-3 (3)) inställning av tidtagarfunktionen.
- Tryck på timermenyknappen ②, så att "Set Up" visas på skärmen (i ②). (Observera att varje tryckning växlar displayen mellan "Set Up" och "Monitor".)
- Tryck på knappen ON/OFF ① för att visa den aktuella inställningen för enkel timer, PÅ eller AV. Tryck på knappen en gång för att visa återstående tid till PÅ och sedan igen för att visa återstående tid till AV. (Indikatorn för PÅ/AV visas vid ③).

 - "PÅ" timer: Luftkonditioneringsapparaten kommer att starta efter angivet antal timmar.
 - "AV" timer: Luftkonditioneringsapparaten kommer att stoppa efter angivet antal timmar.

- Med "ON" eller "OFF" vid ③: Tryck på lämplig tidsinställningsknapp ④ efter behov för att ange antalet timmar till PÅ (om "ON" visas) eller antalet timmar till AV (om "OFF" visas vid ④).

 - Tillgängligt intervall: 1 till 72 timmar

- Om du vill ange tid för både PÅ och AV upprepar du steg 3 och steg 4.
* Observera att tiderna för PÅ och AV inte kan anges till samma tid.
- Om du vill ta bort befintlig inställning för PÅ eller AV: Visa inställningen för PÅ eller AV (se steg 3) och tryck sedan på knappen Kontroll (clear) ⑩ så att tidsinställningen visar "—" vid ④. (Om du bara vill använda en inställning för PÅ eller bara en inställning för AV ska du se till att den inställning som du inte vill använda visas som "—".)

6. Timer

7. När du har utfört steg 3 till steg 6 ovan trycker du på knappen Filter ◀ ④ för att spara inställningen.

Obs:

Dina nya inställningar kommer inte att gälla om du trycker på lägesknappen (tillbaka) ② innan du trycker på filterknappen ◀ ④.

8. Tryck sedan på lägesknappen (tillbaka) ② för att gå tillbaka till standardkontrollskärmen.

9. Tryck på knappen timer på/av ⑨ för att starta timerens nedräkning. När timeren räknar ned visas timerens tidsinställning på displayen. **Försäkra att timerens tidsinställning är synlig och korrekt.**

<Visa inställningar för enkel timer>

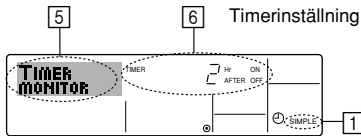

1. Försäkra att indikatorn för enkel timer visas på displayen (①).
2. Tryck på timermenyknappen ⑫, så att "Monitor" visas på skärmen (i ⑤).
 - Om timeren för närvarande räknar ner för PÅ eller AV visas den aktuella timertiden vid ⑥.
 - Om värden har angivits för både PÅ och AV visas de två värdena växelvis.
3. Tryck sedan på lägesknappen (tillbaka) ② för att stänga visningen och gå tillbaka till standardkontrollskärmen.

<Stänga av enkel timer...>

Tryck på knappen timer på/av ⑨ så att timerinställningen inte längre visas på skärmen (vid ⑦).

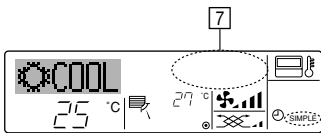

<Starta enkel timer...>

Tryck på knappen timer på/av ⑨ så att timerinställningen visas på skärmen vid ⑦.

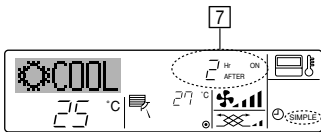

Exempel

Om tider för både PÅ och AV har angivits för enkel timer visas åtgärd och display enligt nedan.

Exempel 1:

Starta timeren med PÅ angivet till tidigare än AV

PÅ: 3 timmar

AV: 7 timmar



När timeren startas
Displayen visar timerens inställning för PÅ (återstående timmar till PÅ).



Vid 3 timmar efter att timeren startats
Displayen ändras till att visa timerens inställning för AV (återstående tid till AV). Den tid som visas är AV inställningen (7 timmar) – PÅ-inställningen (3 timmar) = 4 timmar.



Vid 7 timmar efter att timeren startats
Luftkonditioneringsapparaten stängs av och kommer att förbli avstängd tills den startas om.

Exempel 2:

Starta timeren med AV angivet till tidigare än PÅ

PÅ: 5 timmar

AV: 2 timmar



När timeren startas
Displayen visar timerens inställning för AV (återstående tid till AV).



Vid 2 timmar efter att timeren startats
Displayen ändras till att visa timerens inställning för PÅ (återstående tid till PÅ). Den tid som visas är PÅ-inställningen (5 timmar) – AV inställningen (2 timmar) = 3 timmar.

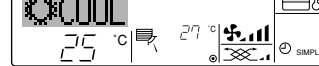

Vid 5 timmar efter att timeren startats
Luftkonditioneringsapparaten startas och kommer att förbli igång tills den stängs av.

6.1.3. Timer för automatisk avstängning

■ Denna timer startar nedräkningen när luftkonditioneringsapparaten startar och stänger av efter angiven tid.

■ Tillgängliga inställningar är från 30 minuter till 4 timmar, i 30-minutersintervall.

Obs:

*1. Veckotimer/enkel timer/automatisk avstängning kan inte användas samtidigt.

*2. Automatisk avstängning kommer inte att fungera när något av följande villkor gäller.

Timerfunktionen är avstängd, systemet är inte i normal drift, en testkörning pågår, fjärrkontrollen utför en självkontroll eller diagnos, användaren väljer just funktion, användaren ändrar just timerinställningen eller systemet är under central kontroll. (Under dessa villkor är åtgärderna på/av inaktiverade.)

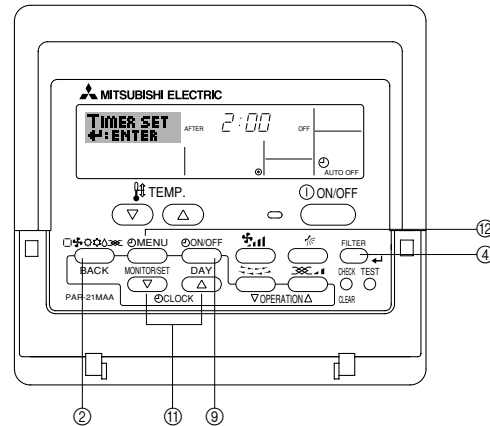

<Så här anger du automatisk avstängning>

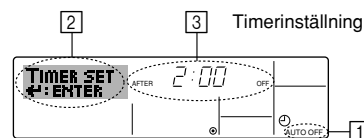

1. Försäkra att du visar standardkontrollskärmen och att indikatorn för automatisk avstängning visas på displayen (vid ①).

Om något annat än Auto av tidtagare visas ska du byta till AUTO OFF TIMER med hjälp av funktionsvalet (se 8.[4]-3 (3)) inställning av tidtagarfunktionen.

2. Tryck ned timermenyknappen ⑫ under **3 sekunder** så att "Set Up" visas på skärmen (vid ②).
(Observera att varje tryckning växlar displayen mellan "Set Up" och "Monitor".)

3. Tryck på lämplig tidsinställningsknapp ⑩ för att ange önskad avstängningstid (③).

4. Tryck filterknappen ◀ ④ för att spara inställningen.

Obs:

Dina inställningar kommer inte att gälla om du trycker på lägesknappen (tillbaka) ② innan du trycker på filterknappen ◀ ④.

5. Tryck sedan på lägesknappen (tillbaka) ② för att avsluta inställningen och gå tillbaka till standardkontrollskärmen.

6. Om luftkonditioneringsapparaten redan är igång startar timerens nedräkning omedelbart. **Kontrollera att timerinställningen visas korrekt på displayen.**

6. Timer

<Kontrollera aktuell inställning för automatisk avstängning>

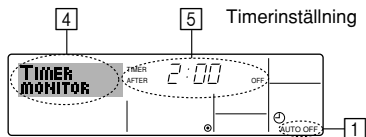

1. Försäkra att indikatorn för automatisk avstängning visas på displayen (1).
2. Tryck ned timermenyknappen (2) under **3 sekunder** så att "Monitor" visas på skärmen (vid 4).

 - Återstående tid för timern före avstängning visas vid 5.

3. Tryck på lägesknappen (tillbaka) (2) när du vill stänga visningen och återgå till standardskärmen.

<Stänga av automatisk avstängning...>

- Tryck ned knappen timer på/av (3) under **3 sekunder** så att "Timer av"-indikatorn visas (6) och timerinställningen (7) släcks.

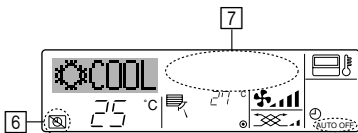

- Du kan också stänga av själva luftkonditioneringsapparaten. Timerns värde (vid 7) kommer att försvinna från skärmen.

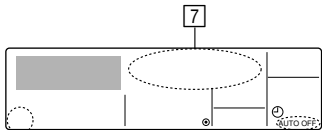

<Starta automatisk avstängning...>

- Tryck ned knappen timer på/av (3) under **3 sekunder**. "Timer av"-indikatorn släcks (vid 6) och timerinställningen tänds på displayen (vid 7).
- Du kan också starta luftkonditioneringsapparaten. Timervärdet visas vid 7.

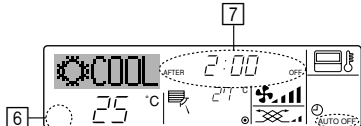

6.2. För fjärrkontroll (alternativ)

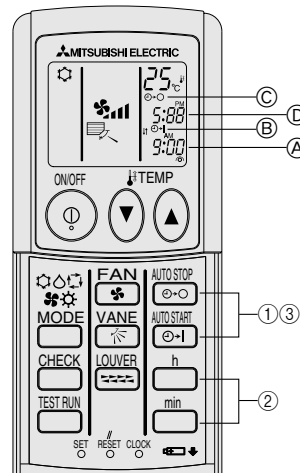

1) Ställ in aktuellt klockslag

- 1 Tryck på CLOCK med ett långsmalt föremål. Tidsangivelsen vid läge (A) blinkar.
- 2 Tryck på h (timmar) och min (minuter) för att ställa in aktuellt klockslag.
- 3 Tryck på CLOCK med ett långsmalt föremål.

2) Ställ in den tidpunkt då enheten ska starta enligt följande

- 1 Tryck på (B).

 - Tiden kan ställas in när följande symbol blinkar.
 - Starttid: (B) START blinkar.
 - Starttiden visas vid (A).

- 2 Använd h (timmar) och min (minuter) för att ställa in önskad tid.
- 3 Tryck på (C) för att avbryta timerinställningen för start.

3) Ställ in den tidpunkt då enheten ska stoppa enligt följande

- 1 Tryck på (C).

 - Tiden kan ställas in när följande symbol blinkar.
 - Stopptid: (C) STOP blinkar.
 - Stopptiden visas vid (D).

- 2 Använd h (timmar) och min (minuter) för att ställa in önskad tid.
- 3 Tryck på (C) för att avbryta timerinställningen för stopp.

4) Ändra inställda tidpunkter

- Tryck på (B) eller (C) för att avbryta timerinställningen och upprepa steg 2) till 3).

7. Övriga funktioner

7.1. Låsa fjärrkontrollens knappar (funktionsbegränsning)

- Du kan, om du vill, låsa knapparna på fjärrkontrollen. Du kan använda Välj funktion i fjärrkontrollen för att ange vilken typ av lås som du vill använda. (Information om val av låsningstyp ges i sektion 8, punkt [4]-2 (1)).

Du kan använda någon av följande två låsningstyper.

- 1 Lås alla knappar: Låser alla knappar på fjärrkontrollen.
- 2 Lås alla utom ON/OFF:

Låser alla knappar utom knappen ON/OFF.

Obs:

Indikatorn "Låst" visas på skärmen för att visa att knapparna har låsts.

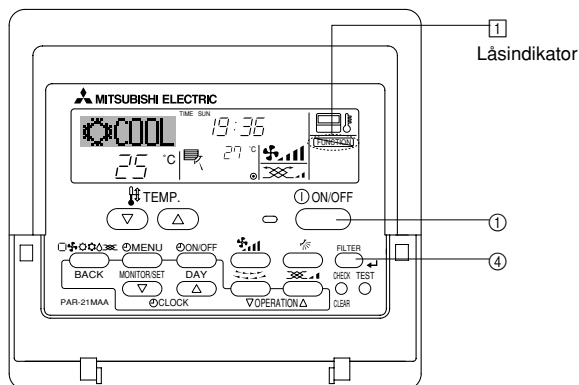

<Så här låser du knapparna>

1. Medan du håller ned filterknappen (4) trycker du på och håller ned knappen ON/OFF (1) under 2 sekunder. Indikatorn "Låst" visas på skärmen (vid 1) för att visa att låsningen nu har aktiverats.

- * Om låsning har inaktiverats under funktionsval kommer skärmen att visa meddelandet "Not Available" när du trycker på knapparna enligt ovan.



- Om du trycker på en låst knapp kommer indikatorn "Låst" (vid 1) att blinka på displayen.

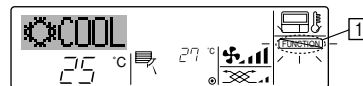

<Så här låser du upp knapparna>

1. Medan du håller ned filterknappen (4) trycker du på och håller ned knappen ON/OFF (1) under 2 sekunder så att indikatorn "Låst" släcks på skärmen (vid 1).

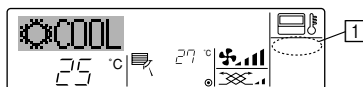

7. Övriga funktioner

7.2. Indikering av felkoder

Om du har angivit att ett telefonnummer ska ringas upp i händelse av problem visar skärmen detta nummer. (Du kan ange det under Funktionsval. Mer information ges i sektion 8.)

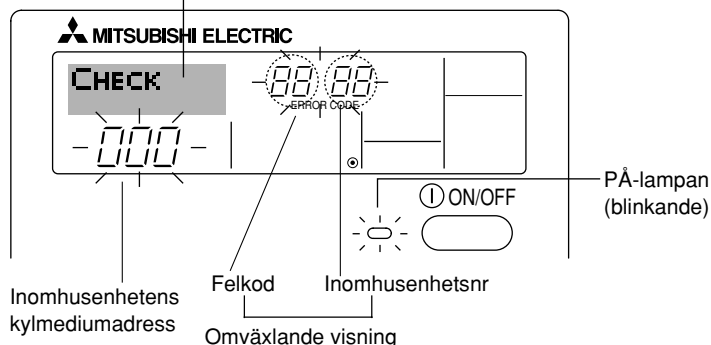

När kontrollknappen trycks ned:

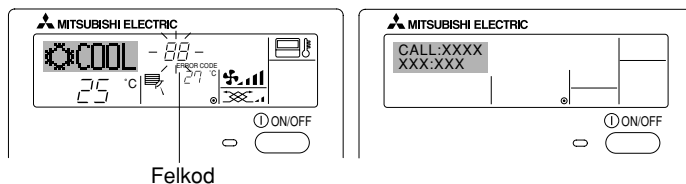

- Om både PÅ-lampan och felkoden blinkar: Det betyder att luftkonditioneringsapparaten inte fungerar och åtgärden har stoppats (och kan inte startas). Notera angivet enhetsnummer och felkoden och stäng sedan av strömmen till luftkonditioneringsapparaten och ring återförsäljaren eller serviceteknikern.
- Om bara felkoden blinkar (medan PÅ-lampa förblir tänd): Funktionen fortsätter men det kan finnas ett problem i systemet. I detta fall bör du anteckna felkoden och sedan ringa återförsäljaren eller serviceteknikern för råd.
 - * Om du har angivit att ett telefonnummer ska ringas upp i händelse av problem visas detta nummer skärmen när du trycker på kontrollknappen. (Du kan ange det under Funktionsval. Mer information ges i sektion 8.)

8. Funktionsval

Funktionsval för fjärrkontrollen

Inställningarna för följande fjärrkontrollfunktioner kan ändras med fjärrkontrollens funktionsvalsläge. Ändra inställningarna vid behov.

Punkt 1	Punkt 2	Punkt 3 (inställningens innehåll)
1. Ändra språk ("CHANGE LANGUAGE")	Språkinställning som visas	• Flera språk kan visas
2. Funktionsgräns ("FUNCTION SELECTION")	(1) Inställning av funktionsgräns (driftspärr) ("LOCKING FUNCTION")	• Ställer in gränser för driftområden (driftspärr)
	(2) Använd automatisk lägesinställning ("SELECT AUTO MODE")	• Anger om automatiskt driftläge ska användas eller inte
	(3) Inställning av temperaturområdets gräns ("LIMIT TEMP FUNCTION")	• Ställer in det justerbara temperaturområdet (maximum, minimum)
3. Lägesval ("MODE SELECTION")	(1) Inställning av huvudfjärrkontroll/underordnade ("CONTROLLER MAIN/SUB")	• Väljer huvud- eller underordnad fjärrkontroll * När två fjärrkontroller är anslutna till en grupp måste en fjärrkontroll ställas in som underordnad.
	(2) Använd klockinställning ("CLOCK")	• Anger om klockfunktionen ska användas eller inte
	(3) Inställning av timerfunktion ("WEEKLY TIMER")	• Ställer in timertyp
	(4) Inställning av kontaktnummer vid fel ("CALL.")	• Kontaktnummer som visas i händelse av fel • Ställer in telefonnumret
4. Ändra visning ("DISP MODE SETTING")	(1) Inställning för temperaturvisning °C/°F ("TEMP MODE °C/°F")	• Ställer in temperaturenhet (°C eller °F) som visas
	(2) Inställning för visning av insugningsluftens temperatur ("ROOM TEMP DISP SELECT")	• Anger om inomhusluftens (insugningsluftens) temperatur ska visas eller inte
	(3) Inställning för visning av automatisk nedkylning/uppvärmning ("AUTO MODE DISP C/H")	• Anger om "Cooling" (Nedkylning) eller "Heating" (Uppvärmning) ska visas när automatiskt driftläge används

8. Funktionsval

[Flödesdiagram för funktionsval] Språkinställning (engelska)

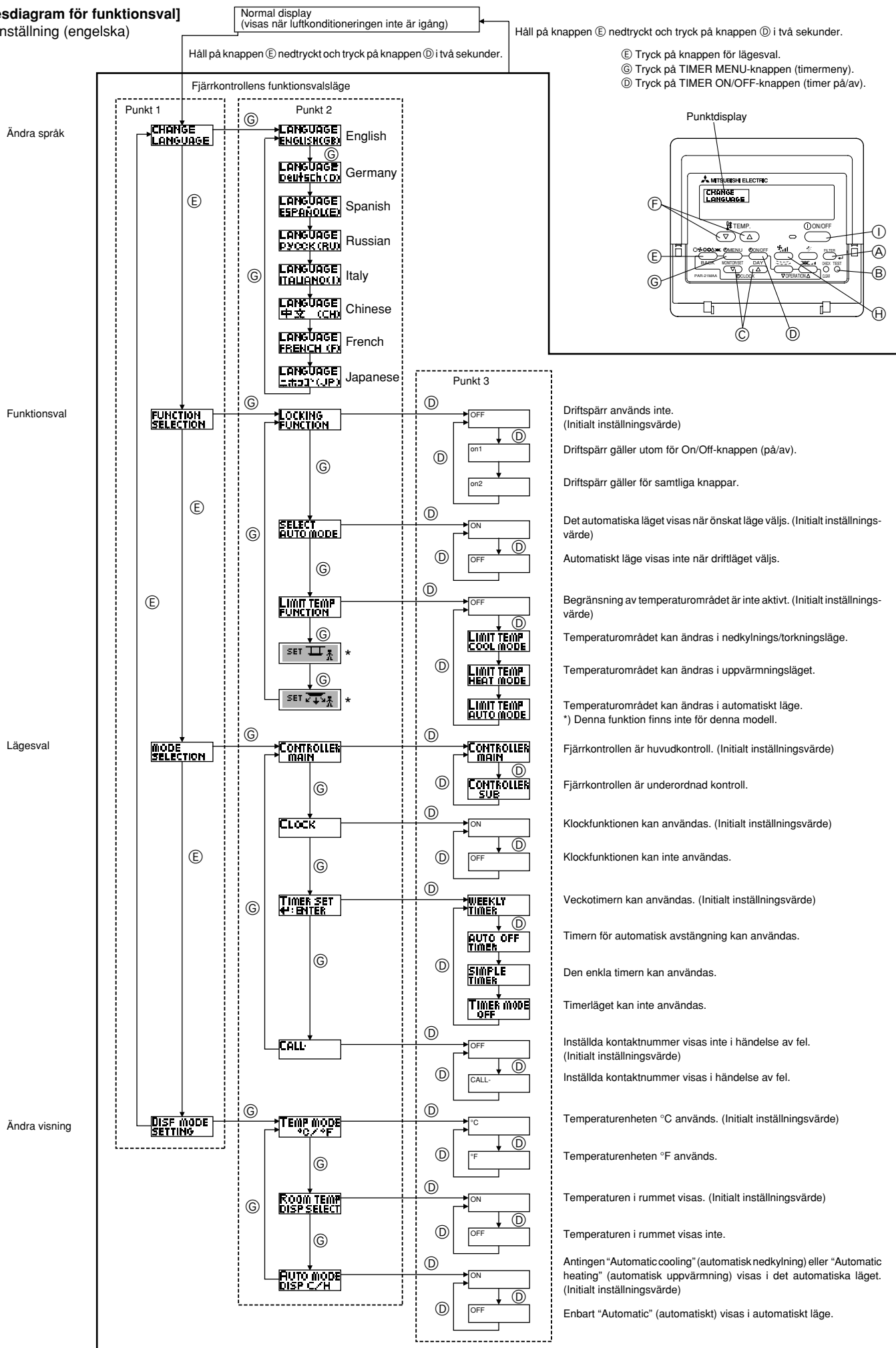

8. Funktionsval

[Detaljerade inställningar]

[4]–1. Inställningen CHANGE LANGUAGE (BYT SPRÅK)

Du kan välja språk som visas på displayen.

- Tryck på knappen [⊖ MENU] ⊕ om du vill byta språk.
 - Engelska (GB),
 - Tyska (D),
 - Spanska (E),
 - Ryska (RU),
 - Italienska (I),
 - Kinesiska (CH),
 - Franska (F),
 - Japanska (JP)

Se punktdisplaytabellen.

[4]–2. Funktionsgräns

(1) Inställning av funktionsgräns (driftspärr)

- Tryck på knappen [⊖ ON/OFF] ⊕ om du vill byta inställning.
 - no1: Inställning av driftspärr kan ske på alla knappar utom knappen [⊖ ON/OFF].
 - no2: Inställning av driftspärr kan ske på alla knappar.
 - OFF (Initialt inställningsvärde): Driftspärr ställs inte in.
- * För att driftspärrinställningen ska gälla på den vanliga skärmen måste knapparna på den vanliga skärmen tryckas in när inställningen ovan har utförts. (tryck och håll på knapparna [FILTER]- och [⊖ ON/OFF] på knapparna intryckta samtidigt i två sekunder.)

(2) Använd automatisk lägesinställning

Följande inställningar kan göras när fjärrkontrollen är ansluten till enheten med automatiskt driftläge.

- Tryck på knappen [⊖ ON/OFF] ⊕ om du vill byta inställning.
 - ON (Initialt inställningsvärde):
Automatiskt läge visas när driftläget väljs.
 - OFF: Automatiskt läge visas inte när driftläget väljs.

(3) Inställning av temperaturområdets gräns

Temperaturen kan ändras inom det inställda området när inställningen är klar.

- Tryck på knappen [⊖ ON/OFF] ⊕ om du vill byta inställning.
 - LIMIT TEMP COOL MODE: Temperaturområdet kan ändras i nedkylnings-/torkningsläget.
 - LIMIT TEMP HEAT MODE: Temperaturområdet kan ändras i uppvärmningsläget.
 - LIMIT TEMP AUTO MODE: Temperaturområdet kan ändras i automatiskt läge.
 - OFF (initialinställning): Begränsning av temperaturområdet är inte aktivt.

* När en inställning, annan än OFF (AV) görs, ställs gränsen för temperaturområdet i nedkylning, uppvärmning och automatiskt läge in samtidigt. Området kan inte begränsas om det inställda temperaturområdet inte har ändrats.

- Tryck på [⏸ TEMP. (▽) eller (△)] knappen ⊕ för att öka eller minska temperaturen.

- Tryck på [⊖] knappen ⊕ om du vill ändra den övre eller undre gränsen. Den aktuella inställningen blinkar och temperaturen kan ställas in.

- Inställbart område

Nedkylnings-/torkningsläge:

Undre gräns: 19°C till 30°C Övre gräns: 30°C till 19°C

Uppvärmningsläge:

Undre gräns: 17°C till 28°C Övre gräns: 28°C till 17°C

Automatiskt läge:

Undre gräns: 19°C till 28°C Övre gräns: 28°C till 19°C

[4]–3. Ställa in läge

(1) Inställning av huvudfjärrkontroll/underordnade

- Tryck på knappen [⊖ ON/OFF] ⊕ om du vill byta inställning.
 - Main: Fjärrkontrollen som är huvudkontroll.
 - Sub: Fjärrkontrollen som är underordnad kontroll.

(2) Använd klockinställning

- Tryck på knappen [⊖ ON/OFF] ⊕ om du vill byta inställning.
 - ON: Klockfunktionen kan användas.
 - OFF: Klockfunktionen kan inte användas.

(3) Inställning av timerfunktion

- Tryck på knappen [⊖ ON/OFF] ⊕ om du vill byta inställning (Välj ett av följande).
 - WEEKLY TIMER (Initialt inställningsvärde):
Veckotimern kan användas.
 - AUTO OFF TIMER: Timern för automatisk avstängning kan användas.
 - SIMPLE TIMER: Enkel timer kan användas.
 - TIMER MODE OFF: Timerläget kan inte användas.
- * "WEEKLY TIMER" kan inte användas när klockinställningen är OFF (AV).

(4) Inställning av kontaktnummer vid fel

- Tryck på knappen [⊖ ON/OFF] ⊕ om du vill byta inställning.
 - CALL OFF: Inställda kontaktnummer visas inte i händelse av fel.
 - CALL **** * : Inställda kontaktnummer visas i händelse av fel.
CALL_ : Kontaktnummer kan anges när skärmen till vänster visas.
- Ställa in kontaktnummer
Utför proceduren som följer när du vill ange kontaktnummer. Flytta den blinkande markören när du ska ange siffror. Tryck på knappen [⏸ TEMP. (▽) och (△)] ⊕ för att flytta markören till höger (vänster). Tryck på knappen [⊖ CLOCK (▽) och (△)] ⊕ för att ange siffrorna.

[4]–4. Ändra visningsinställningen

(1) Inställning för temperaturvisning °C/°F

- Tryck på knappen [⊖ ON/OFF] ⊕ om du vill byta inställning.
 - °C: Temperaturenheten °C används.
 - °F: Temperaturenheten °F används.

(2) Inställning för visning av insugningsluftens temperatur

- Tryck på knappen [⊖ ON/OFF] ⊕ om du vill byta inställning.
 - ON: Insugningsluftens temperatur visas.
 - OFF: Insugningsluftens temperatur visas inte.

(3) Inställning för visning av automatisk nedkylning/uppvärmning

- Tryck på knappen [⊖ ON/OFF] ⊕ om du vill byta inställning.
 - ON: "Automatic cooling" (Automatisk nedkylning) eller "Automatic heating" (Automatisk uppvärmning) visas när automatiskt läge används.
 - OFF: Enbart "Automatic" (Automatiskt) visas i automatiskt läge.

8. Funktionsval

[Punktdisplaytabell]

Språkinställning		English	Germany	Spanish	Russian	Italy	Chinese	French	Japanese
Väntar på uppstart		PLEASE WAIT	←	←	←	←	←	←	←
Funktionsläge	Kylning	COOL	Kühlen	FRÍO	Холод	COOL	制冷	FROID	冷房
	Torkning	DRY	Trocknen	DESHUMIDIFICACIÓN	Сушка	DRY	除湿	DESHU	ドライ
	Uppvärmning	HEAT	Heizen	CALOR	Тепло	HEAT	制热	CHAUD	暖房
	Automatiskt	AUTO	AUTO	AUTOMÁTICO	Авто	AUTO	自动	AUTO	自動
	Automatiskt (Kylning)	COOL	Kühlen	FRÍO	Холод	COOL	制冷	FROID	冷房
	Automatiskt (Uppvärmning)	HEAT	Heizen	CALOR	Тепло	HEAT	制热	CHAUD	暖房
	Fläkt	FAN	Lüfter	VENTILACIÓN	Вент	VENTILAZIONE	送风	VENTILATION	送風
	Ventilation	VENTILATION	Gehäusebetrieb	VENTILACIÓN	Вентиляция	ARIA ESTERNA	换气	VENTILATION	换气
	Beredskap (Värmejustering)	STAND BY	STAND BY	CALENTANDO	ОБОГРЕВ: ПАУЗА	STAND BY	准备中	PRE CHAUFFAGE	準備中
Avfrostning	DEFROST	Alttauen	DESCONGE-LACIÓN	ОТТАВЛИВАНИЕ	SBRINAMENTO	除霜中	DEGIVRAGE	霜取中	
Inställd temperatur	SET TEMP	TEMP Einstellen	TEMP. CONSIGNA	ЦЕЛЕВАЯ ТЕМПЕРАТУРА	IMPOSTAZIONE TEMPERATURA	设定温度	REGLAGE TEMPERATURE	設定温度	
Fläkthastighet	FAN SPEED	Lüfterbeschwindigkeit	VELOCIDAD VENTILADOR	СКОРОСТЬ ВЕНТИЛЯТОРА	VELOCITÀ VENTILATORE	风速	VITESSE DE VENTILATION	風速	
Knapp som inte används	NOT AVAILABLE	Nicht verfügbar	NO DISPONIBLE	НЕ ДОСТУПНО	NON DISPONIBILE	无效按钮	NON DISPONIBILE	无效ボタン	
Kontrollera (fel)	CHECK	Prüfen	COMPROBAR	ПРОВЕРКА	CHECK	检查	CONTROLE	点検	
Provkörning	TEST RUN	Testbetrieb	TEST FUNCIONAMIENTO	ТЕСТОВЫЙ ЗАПУСК	TEST RUN	试运行	TEST	试运行	
Självtest	SELF CHECK	Selbst-diagnose	AUTO REVISIÓN	САМОДИАГНОСТИКА	SELF CHECK	自我诊断	AUTO CONTROLE	自己診断	
Val av enhetsfunktion	FUNCTION SELECTION	Funktion auswählen	SELECCIÓN DE FUNCIÓN	ВЫБОР ФУНКЦИИ	SELEZIONE FUNZIONI	功能选择	SELECTION FONCTIONS	ノウハウ選択	
Ventilationsinställning	SETTING OF VENTILATION	Lüfterstufen wählen	CONFIG. VENTILACIÓN	НАСТРОЙКА ВЕНТУРА	IMPOSTAZIONE ARIA ESTERNA	换气设定	SELECTION VENTILATION	换气設定	

Språkinställning		English	Germany	Spanish	Russian	Italy	Chinese	French	Japanese
Ändra språk		CHANGE LANGUAGE	←	←	←	←	←	←	←
Funktionsval		FUNCTION SELECTION	Funktion auswählen	SELECCIÓN DE FUNCIONES	ВЫБОР ФУНКЦИИ	SELEZIONE FUNZIONI	功能限制	SELECTION FONCTIONS	ノウハウ制限
Funktionsgränstillning		LOCKING FUNCTION	Sperrfunktion	FUNCION BLOQUEADA	ФУНКЦИЯ БЛОКИРОВКИ	BLOCCO FUNZIONI	操作限制	BLOCAGE FONCTIONS	操作権限
Använd automatisk lägesinställning		SELECT AUTO MODE	Auswahl AUTO Betrieb	SELECCIÓN MODO AUTO	ВЫБОР РЕЖИМА АВТО	SELEZIONE MODO AUTO	自动模式	SELECTION DU MODO AUTO	自動モード
Inställning av temperaturområdesbegränsning		LIMIT TEMP FUNCTION	Limit TEMP Funktion	LÍMIT TEMP CONSIGNA	ОГРАНИЧЕНИЕ УЛТ.ТЕМПЕРАТ	LIMITAZIONE TEMPERATURA	温度限制	LIMITATION TEMPERATURE	温度制限
Använd funktionen för lägesinställning av automatisk upphöjning/sänkning av filterhöjd		SET	←	←	←	←	←	←	←
Använd lägesinställning för fast luftflödesriktning		SET	←	←	←	←	←	←	←
Läge för gränstemperatur för avkylning/dag		LIMIT TEMP COOL MODE	Limit Kuhl Temp	LÍMIT TEMP MODO FRÍO	ОГРАНИЧЕНО ОХЛАЖДЕНИЕ	LIMITAZIONE MODO COOL	制冷范围	LIMITE TEMP MODO FROID	制冷房
Läge för gränstemperatur för uppvärmning		LIMIT TEMP HEAT MODE	Limit Heiz Temp	LÍMIT TEMP MODO CALOR	ОГРАНИЧЕНО ОБОГРЕВ	LIMITAZIONE MODO HEAT	制热范围	LIMITE TEMP MODO CHAUD	制热房
Autoläge för gränstemperatur		LIMIT TEMP AUTO MODE	Limit AUTO Temp	LÍMIT TEMP MODO AUTO	ОГРАНИЧЕНО РЕЖИМ АВТО	LIMITAZIONE MODO AUTO	自动范围	LIMITE TEMP MODO AUTO	制自动
Lägesval		MODE SELECTION	Betriebsart wählen	SELECCIÓN DE MODO	ВЫБОР РЕЖИМА	SELEZIONE MODO	基本模式	SELECTION DU MODO	基本ノウハウ
Fjärrkontrollinställning MAIN (huvud)		CONTROLLER MAIN	Hauptcontroller	CONTROL PRINCIPAL	ОСНОВНОЙ ПУЛЬТ	CONTROLLO MAIN	遥控主	TELCOMMANDE MAITRE	リモコン主
Fjärrkontrollinställning SUB (underordnad)		CONTROLLER SUB	Nebencontroller	CONTROL SECUNDARIO	ДОПОЛНИТЕЛЬНЫЙ ПУЛЬТ	CONTROLLO SUB	遥控辅	TELCOMMANDE ESCLAVE	リモコン主
Använd klockinställning		CLOCK	Uhr	RELOJ	ЧАСЫ	OROLOGIO	时钟	AFFICHAGE HORLOGE	時計
Ställa in veckodag och tid		TIME SET \leftarrow :ENTER	Uhr stellen \leftarrow :einstellen	CONFIG RELOJ \leftarrow :CONFIG	ЧАСЫ:УСТ. \leftarrow :ВВОД	OROLOGIO \leftarrow :ENTER	时间 \leftarrow :ENTER	HORLOGE \leftarrow :ENTRER	トクイセッテイ \leftarrow :カクタイ
Timerinställning		TIMER SET \leftarrow :ENTER	Zeitschaltuhr \leftarrow :einstellen	TEMPORIZA - DOR \leftarrow :CONFIG	ТАЙМЕР:УСТ. \leftarrow :ВВОД	TIMER \leftarrow :ENTER	定时器 \leftarrow :ENTER	PROG HORAIRE \leftarrow :ENTRER	タイマーセッテイ \leftarrow :カクタイ
Timerkontroll		TIMER MONITOR	Uhrzeit Anzeige	VISUALIZAR TEMPORIZAD.	ПРОСМОТР ТАЙМЕРА	VISUALIZ TIMER	定时器状态	AFFICHAGE PROG HORAIRE	タイマーモニター
Veckotimer		WEEKLY TIMER	Wochenzeit schalt Uhr	TEMPORIZA - DOR SEMANAL	НЕДЕЛЬНЫЙ ТАЙМЕР	TIMER SETTIMANALE	每周定时器	PROG HEBDO MAIRAIRE	タイマー週間
Timerläge av		TIMER MODE OFF	Zeitschaltuhr AUS	TEMPORIZA - DOR APAGADO	ТАЙМЕР ВЫКЛ.	TIMER OFF	定时器无效	PROG HORAIRE INACTIF	タイマー無効
Timer för automatisk avstängning		AUTO OFF TIMER	AUTO Zeit funktion AUS	APAGADO AUTOMÁTICO	АВТОМАТ. ПО ТАЙМЕРУ	AUTO OFF TIMER	解除定时	PROG HORAIRE ARRET AUTO	タイマーリセット
Enkel timer		SIMPLE TIMER	Einfache Zeitfunktion	TEMPORIZA - DOR SIMPLE	ПРОСТОЙ ТАЙМЕР	TIMER SEMPLIFICATO	简易定时器	PROG HORAIRE SIMPLIIE	タイマーカンイ
Inställning av kontaktnummer vid fel		CALL	←	←	←	←	←	←	←
Andra visning		DISP MODE SETTING	Anzeige Betriebsart	MOSTRAR MODO	НАСТРОЙКА ИНА РЕЖИМА	IMPOSTAZIONE MODO DISPLAY	转换表示	AFFICHAGE SOUS MENU	表示切替
Inställning av temperaturvisning °C/°F		TEMP MODE \leftarrow :C/ \leftarrow :F	Wechsel \leftarrow :C/ \leftarrow :F	TEMPERADOS \leftarrow :C/ \leftarrow :F	ЕДИН.ТЕМП. \leftarrow :C/ \leftarrow :F	TEMPERATURA \leftarrow :C/ \leftarrow :F	温度 \leftarrow :C/ \leftarrow :F	TEMPERATURE \leftarrow :C/ \leftarrow :F	温度 \leftarrow :C/ \leftarrow :F

8. Funktionsval

Språkinställning	English	Germany	Spanish	Russian	Italy	Chinese	French	Japanese
Inställning av visning av rumstemperatur	ROOM TEMP DISP SELECT	Room Temp gewöhnlich	MOSTRAR TEMP	ПОКАЗЫВАТЬ TEMP. В КОМН.	TEMPERATURA AMBIENTE	吸入温度	TEMPERATURE AMBIANTE	室温表示
Inställning för visning av automatisk nedkylning/uppvärmning	AUTO MODE DISP C/H	Auto Betrieb C/H	MOSTRAR F/C EN AUTO	ИНА Т/Х В РЕЖИМЕ АВТО	AUTO C/H	自動表示	OFFCHAGE AUTO F/C	自動表示

9. Om den trådlösa fjärrkontrollen inte fungerar (alternativ)

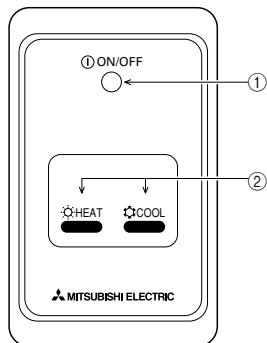

① **ON/OFF (PÅ/AV)-lampa** (lyser när enheten fungerar, släckt när den inte fungerar)

② **Nödfunktion**

Om inte fjärrkontrollenheten fungerar använder du antingen knappen COOL (KYLA) eller HEAT (VÄRME) på den trådlösa fjärrkontrollmottagaren för att aktivera eller inaktivera enheten. Om du trycker på knappen HEAT (VÄRME) på kylenheter, aktiveras eller inaktiveras fläkten.

Genom att trycka på knappen COOL (KYLA) eller HEAT (VÄRME) aktiveras följande inställningar.

Funktionsläge	COOL (KYLA)	HEAT (VÄRME)
Förinställd temperatur	24 °C/75 °F	24 °C/75 °F
Fläkthastighet	Hög	Hög

10. Skötsel och rengöring

► Rengöring av filtren

- Rengör filtren med en dammsugare. Om du inte har en dammsugare kan man knacka filtren mot ett hårt föremål för att få bort smuts och damm.
- Om filtren är synnerligen smutsiga kan man tvätta dem i ljummet vatten. Se till att allt rengöringsmedel sköljs bort ordentligt och låt filtren torka helt innan de monteras tillbaka i enheten.

⚠ Försiktighet:

- Torka ej filtren i direkt solljus eller vid en värmekälla, t.ex. en elektrisk brasa, det kan göra att de blir skeva.
- Tvätta ej filtren i hett vatten (över 50°C), det kan göra att de blir skeva.
- Se till att luftfiltren alltid är monterade. Om enheten drivs utan luftfilter kan det skada den.

⚠ Försiktighet:

- Stäng av enheten och strömförsörjningen innan du börjar rengöringen.
- Inomhusenheterna är utrustade med filter som tar bort damm i luften som sugas in. Rengör filtren på de sätt som visas i bilderna som följer.

► Borttagning av filter

⚠ Försiktighet:

- Försiktighetsåtgärder måste vidtas för att skydda ögonen från damm när filtret tas bort. Om du klättrar upp på en stol måste du vara försiktig så att du inte trillar.
- Ta inte på metalldelarna inuti inomhusenheten när filtret tas bort, det kan orsaka skador.



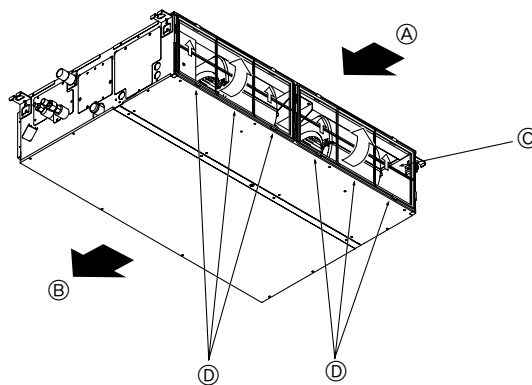

■ PEAD-RP-JA(L)Q



- Drag i filterratten medan du lyfter den.

Ⓐ Luftintag Ⓑ Luftuttag Ⓒ Filter Ⓓ Ratt

11. Felsökning

Problem?	Här är lösningen. (Enheten fungerar på normalt sätt.)
Luftkonditioneringsapparaten värmer eller kyler inte som den ska.	<ul style="list-style-type: none"> ■ Rengör filtret. (Luftflödet reduceras om filtret är smutsigt eller igensatt.) ■ Kontrollera och justera temperaturinställningen. ■ Kontrollera att det finns gott om fritt område kring utomhusenheten. Är inomhusenhetens luftintag eller utlopp blockerat? ■ Har en dörr eller ett fönster inte lämnats öppet?
Det dröjer länge innan det blåser varm luft från inomhusenheten när uppvärmningen startar.	<ul style="list-style-type: none"> ■ Det blåser inte varm luft förrän inomhusenheten är tillräckligt uppvärmd.
I uppvärmningsläget stoppar luftkonditioneringsapparaten innan den inställda rumstemperaturen uppnåtts.	<ul style="list-style-type: none"> ■ Vid låg utomhustemperatur och hög luftfuktighet kan rimfrost bildas på utomhusenheten. Utomhusenheten kör då en avfrostningssekvens. Den normala funktionen återupptas efter ungefär 10 minuter.
När luftflödets riktning ändras går skovlarna alltid först upp och sedan ner förbi inställningspositionen, innan de slutligen stannar i inställningspositionen.	<ul style="list-style-type: none"> ■ När luftflödets riktning ändras går skovlarna till inställningspositionen efter att ha känt av baspositionen.
Ett ljud som från rinnande vatten, eller ett väsljud, hörs.	<ul style="list-style-type: none"> ■ Dessa ljud kan höras när kylmedel strömmar genom luftkonditioneringsapparaten eller om kylmedelsflödet ändras.
Ett knak- eller knarrljud hörs.	<ul style="list-style-type: none"> ■ Dessa ljud uppkommer när olika delar gnids mot varandra till följd av utvidgning eller sammandragning orsakad av temperaturväxlingar.
Det luktar illa i rummet.	<ul style="list-style-type: none"> ■ Inomhusenheten suger in luft som innehåller gaser som kommer från väggarna, från mattor eller från möbler, eller lukt som satt sig i kläder, och blåser sedan ut denna luft i rummet.
Det kommer en vit dimma från inomhusenheten.	<ul style="list-style-type: none"> ■ Detta kan inträffa vid initieringen om såväl inomhustemperaturen som luftfuktigheten är hög. ■ Under avfrostning kan sval luft blåsas ner och bilda en sådan dimma.
Det kommer vatten eller ånga från utomhusenheten.	<ul style="list-style-type: none"> ■ I nedkylningsläget kan vatten bildas och droppa från de kalla rören och fogarna. ■ I uppvärmningsläget kan vatten bildas och droppa från värmeväxlaren. ■ I avfrostningsläget avdunstar vatten på värmeväxlaren och bildar vattenånga.
Driftindikatorn visas inte i fjärrkontrollens display.	<ul style="list-style-type: none"> ■ Slå på strömbrytaren. "☉" visas i fjärrkontrollens display.
"  " visas i fjärrkontrollens display.	<ul style="list-style-type: none"> ■ Under centralkontroll visas "" i fjärrkontrollens display och luftkonditioneringsapparaten kan inte startas eller stoppas med fjärrkontrollen.
Om luftkonditioneringsapparaten startas på nytt direkt efter att ha stoppats händer ingenting när man trycker på ON/OFF-knappen (på/av).	<ul style="list-style-type: none"> ■ Vänta i ungefär tre minuter. (Funktionen avbryts för att skydda luftkonditioneringsapparaten.)
Luftkonditioneringen startar utan att ON/OFF-knappen (på/av) har tryckts in.	<ul style="list-style-type: none"> ■ Har påslagningstimmern ställts in? Stäng av luftkonditioneringsapparaten med ON/OFF-knappen (på/av). ■ Är luftkonditioneringsapparaten ansluten till en central fjärrkontroll? Kontakta de personer som reglerar luftkonditioneringsapparaten. ■ Visas "" i fjärrkontrollens display? Kontakta de personer som reglerar luftkonditioneringsapparaten. ■ Är funktionen för automatisk återställning efter strömavbrott aktiverad? Stäng av luftkonditioneringsapparaten med ON/OFF-knappen (på/av).
Luftkonditioneringsapparaten stoppar utan att ON/OFF-knappen (på/av) har tryckts in.	<ul style="list-style-type: none"> ■ Har frånslagningstimmern ställts in? Starta om luftkonditioneringsapparaten med ON/OFF-knappen (på/av). ■ Är luftkonditioneringsapparaten ansluten till en central fjärrkontroll? Kontakta de personer som reglerar luftkonditioneringsapparaten. ■ Visas "" i fjärrkontrollens display? Kontakta de personer som reglerar luftkonditioneringsapparaten.
Timerfunktionen för luftkonditioneringsapparaten kan inte ställas in.	<ul style="list-style-type: none"> ■ Är timerinställningarna ogiltiga? Om timern kan ställas in visas (WEEKLY), (SIMPLE) eller (AUTO OFF) i fjärrkontrollens display.
"PLEASE WAIT" (vänta) visas i fjärrkontrollens display.	<ul style="list-style-type: none"> ■ Initialinställningarna utförs. Vänta i ungefär 3 minuter.
En felkod visas i fjärrkontrollens display.	<ul style="list-style-type: none"> ■ Skyddsanordningarna har aktiverats för att skydda luftkonditioneringsapparaten. ■ Försök inte reparera denna utrustning själv. Slå av strömbrytaren omedelbart och kontakta återförsäljaren. Uppläs återförsäljaren om modellbeteckningen och om vad som visades i fjärrkontrollens display.
Ett ljud som från rinnande vatten eller en roterande motor kan höras.	<ul style="list-style-type: none"> ■ När en nedkylning inaktiveras kör tömningspumpen en liten stund och stoppar sedan. Vänta i ungefär tre minuter.
Fläkthastigheten ändras även om inställningen inte har ändrats.	<ul style="list-style-type: none"> ■ Luftkonditioneringsapparaten ökar automatiskt fläkthastigheten gradvis från en lägre hastighet till den inställda hastigheten så att inte kall luft ska blåsas ut i inledningen av uppvärmningsdriften. Den minskar även fläkthastigheten för att skydda fläktmotorn när returlufttemperaturen eller fläkthastigheten blir för hög.

11. Felsökning

Problem?	Här är lösningen. (Enheten fungerar på normalt sätt.)												
Ljudet är högre än specifikationerna.	<p>■ Som framgår av tabellen nedan påverkas ljudnivån inomhus av rummets akustik. Ljudnivån blir högre än den specificerade nivån, som uppmättes i ett ekofritt rum.</p> <table border="1" data-bbox="820 266 1481 434"> <thead> <tr> <th></th> <th>Rum med hög ljusabsorbans</th> <th>Normala rum</th> <th>Rum med låg ljusabsorbans</th> </tr> </thead> <tbody> <tr> <td>Exempel på olika platser</td> <td>Radiostudio, musikrum och liknande</td> <td>Reception, hotelllobby och liknande</td> <td>Kontor, hotellrum</td> </tr> <tr> <td>Ljudnivåer</td> <td>3 till 7 dB</td> <td>6 till 10 dB</td> <td>9 till 13 dB</td> </tr> </tbody> </table>		Rum med hög ljusabsorbans	Normala rum	Rum med låg ljusabsorbans	Exempel på olika platser	Radiostudio, musikrum och liknande	Reception, hotelllobby och liknande	Kontor, hotellrum	Ljudnivåer	3 till 7 dB	6 till 10 dB	9 till 13 dB
	Rum med hög ljusabsorbans	Normala rum	Rum med låg ljusabsorbans										
Exempel på olika platser	Radiostudio, musikrum och liknande	Reception, hotelllobby och liknande	Kontor, hotellrum										
Ljudnivåer	3 till 7 dB	6 till 10 dB	9 till 13 dB										
Ingenting visas i den trådlösa fjärrkontrollens display. Displayen är svag eller signaler tas bara emot av inomhusenheten när fjärrkontrollen befinner sig mycket nära den.	<p>■ Batterierna är svaga. Byt ut batterierna och tryck på Reset-knappen.</p> <p>■ Kontrollera att batterierna sitter i rätt riktning (+, -) om det inte räcker.</p>												
Funktionslampan nära mottagaren för den trådlösa fjärrkontrollens signal på inomhusenheten blinkar.	<p>■ Självdiagnostiken har aktiverats för att skydda luftkonditioneringsapparaten.</p> <p>■ Försök inte reparera denna utrustning själv. Slå av strömbrytaren omedelbart och kontakta återförsäljaren. Upplys återförsäljaren om modellbeteckningen.</p>												

Indholdsfortegnelse

1. Sikkerhedsforanstaltninger	115	7. Andre funktioner	123
2. Delenes navne	115	8. Funktionsvalg	124
3. Indstilling af skærm	118	9. Nødbetjening for trådløs fjernbetjening (mulighed)	128
4. Indstilling af ugedagen og tiden	118	10. Vedligeholdelse og rengøring	128
5. Funktion	118	11. Problemløsning	129
6. Timer	120		

Bemærk (markering for WEEE)



Dette symbol er kun for EU-lande.

Dette symbol er i henhold til direktiv 2002/96/EF artikel 10 Information for brugere og tillæg IV.

mitsubishi electric-produktet er designet og produceret med genanvendelige materialer og komponenter af høj kvalitet.

Dette symbol betyder, at elektrisk og elektronisk udstyr skal bortskaffes separat fra husholdningsaffald, når det ikke fungerer mere.

Dette udstyr bør kasseres på den lokale genbrugsstation.

Der er separate indsamlingssystemer til brugte elektriske og elektroniske produkter i den Europæiske Union.

Hjælp os med at passe på det miljø, vi lever i!

Bemærk:

Udtrykket "Ledningsforbundet fjernbetjening" i denne betjeningsvejledning refererer kun til PAR-21MAA.

Se den instruktionsbog, der ligger i PAR-30MAA-kassen, for at få yderligere oplysninger om PAR-30MAA.

1. Sikkerhedsforanstaltninger

- ▶ Læs alle "Sikkerhedsforanstaltninger", før du installerer enheden.
- ▶ "Sikkerhedsforanstaltninger" angiver vigtige punkter vedrørende sikkerhed. Sørg for at følge disse punkter nøje.
- ▶ Rapporter til eller få godkendelse fra forsyningsmyndigheden inden tilslutning til systemet.

Symboler anvendt i teksten

⚠ Advarsel:

Beskriver sikkerhedsforanstaltninger, der skal træffes, for at undgå risiko for personskade eller dødsfald.

⚠ Forsigtig:

Beskriver sikkerhedsforanstaltninger, der skal træffes, for at undgå beskadigelse af enheden.

Symboler anvendt i illustrationer

⌚ : Angiver en del, der skal jordforbindes.

⚠ Advarsel:

- Enheden må ikke installeres af brugeren. Lad en forhandler eller et autoriseret firma installere enheden. Hvis enheden ikke installeres korrekt, kan det resultere i vandlækage, elektrisk stød eller brand.
- Der må ikke stå på enheden, og der må ikke placeres nogen dele på den.
- Der må ikke sprøjtes vand over enheden, og den må ikke røres med våde hænder. Det kan resultere i elektrisk stød.
- Der må ikke sprøjtes brændbart gas tæt på enheden. Det kan forårsage ildebrand.
- Anbring ikke en gasvarmer eller noget andet apparat med åbne flammer, hvor det kan blive udsat for luft, der udledes fra enheden. Det kan forårsage mangelfuld forbrænding.
- Frontpanelet eller ventilatorafskærmningen må ikke fjernes fra den udendørs enhed, når den kører.

- Når du bemærker en meget unormal støj eller vibration, skal anlægget standses, sluk på strømkontakten og kontakt forhandleren.
- Stik aldrig fingre, grene, osv. ind i luftindtag eller udblæsninger.
- Hvis du opdager mærkelige lugte, skal du holde op med at bruge enheden, slukke på strømkontakten og kontakte forhandleren. Ellers kan det resultere i et driftssvigt, elektrisk stød eller brand.
- Dette klimaanlæg er IKKE beregnet til brug af børn eller umyndige personer uden overvågning.
- Unge børn skal overvåges for at sikre, at de ikke leger med klimaanlægget.
- Hvis kølemiddelgas blæser ud eller lækker, skal klimaanlægget standses, lokalet skal udluftes grundigt, og forhandleren skal kontaktes.

⚠ Forsigtig:

- Brug ikke nogen skarpe genstande til at trykke på knapperne, da det kan beskadige fjernbetjeningen.
- Luftindtag eller udblæsninger på den indendørs eller udendørs enhed må aldrig blokeres eller overdækkes.

Bortskafning af enheden

Kontakt forhandleren, når det er nødvendigt at bortskaffe enheden.

2. Delenes navne

■ Indendørsenhed

	PEAD-RP-JA(L)Q
Ventilatortrin	3 trin
Vinge	–
Luftgælle	–
Filter	Normal
Indikation for filterrensning	–

■ PEAD-RP-JA(L)Q

Loftforsænket

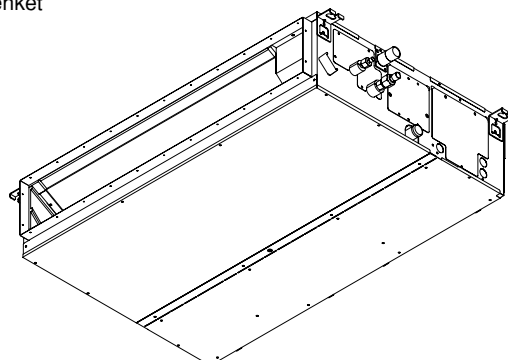

2. Delenes navne

■ Fjernbetjening med ledning (PAR-21MAA mulighed)

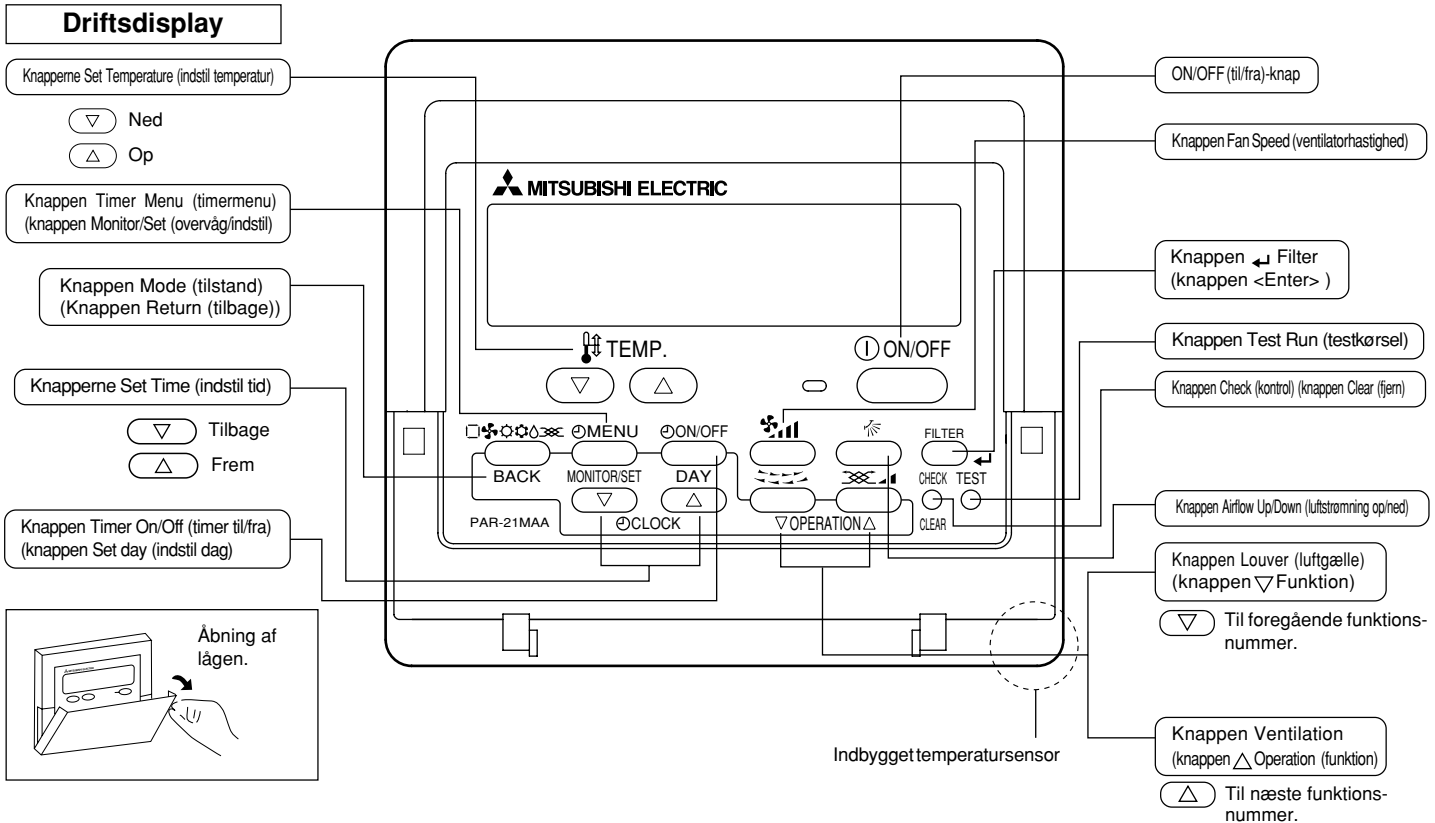
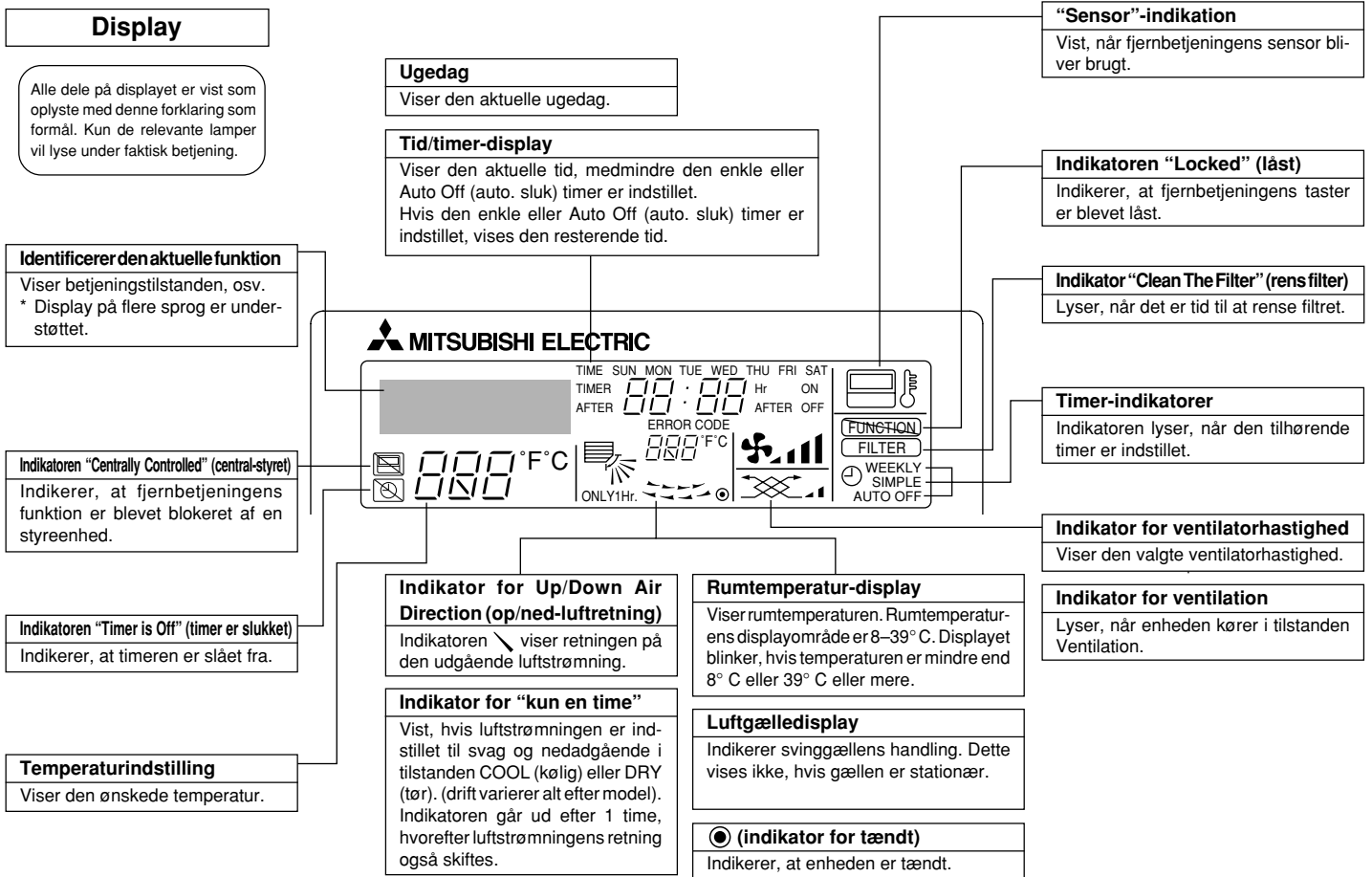

Bemærk:

- Meddelelsen “PLEASE WAIT” (vent venligst)
Denne meddelelse vises i ca. 3 minutter, når der tilføres strøm til den indendørs enhed, eller når enheden er ved at blive genoprettet efter et strømsvigt.
- Meddelelsen “NOT AVAILABLE” (findes ikke)
Denne meddelelse vises, hvis der trykkes på en knap for at udføre en funktion, som den indendørs enhed ikke har.
Hvis en enkelt fjernbetjening samtidig bruges til at betjene flere indendørs enheder, som ikke er den samme model, bliver denne meddelelse ikke vist, hvis nogen af de indendørs enheder er udstyret med funktionen.

2. Delenes navne

■ Trådløs fjernbetjening (mulighed)

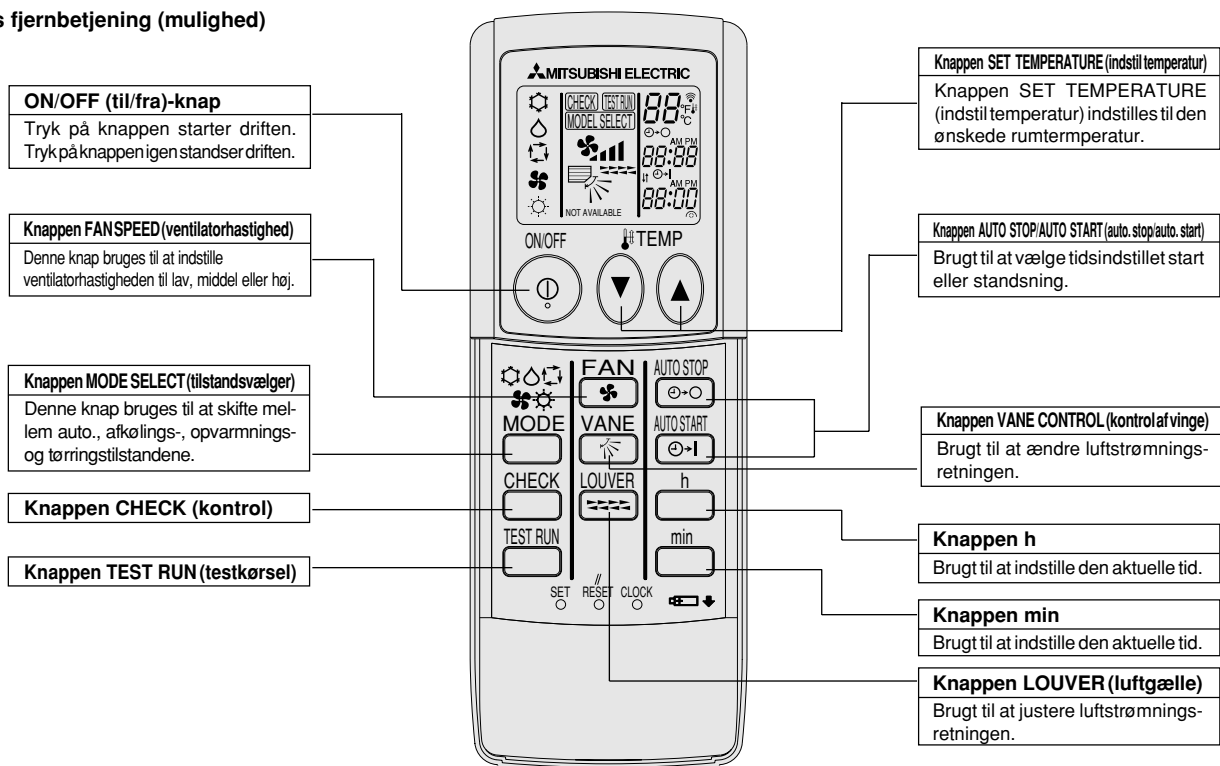

- Når den trådløse fjernbetjening anvendes, skal den peges mod modtageren på den indendørs enhed.
- Hvis fjernbetjeningen bruges inden for ca. to minutter efter at der er tændt for den indendørs enhed, vil enheden muligvis bippe to gange, mens den foretager den indledende kontrol.
- Den indendørs enhed bipper for at bekræfte, at det sendte signal fra fjernbetjeningen er blevet modtaget. Signaler kan modtages op til ca. 7 meter i en direkte linie fra den indendørs enhed, inden for en radius på 45°. Oplysning, såsom lysstofrør eller kraftigt lys kan imidlertid påvirke den indendørs enheds evne til at modtage signaler.
- Hvis funktionslyset nær modtageren på den indendørs enhed blinker, skal enheden efterses. Kontakt forhandleren for service.
- Vær forsigtig med fjernbetjeningen! Den må ikke tabes eller udsættes for kraftige stød. Den må ej heller blive våd eller efterlades på et sted med høj luftfugtighed.
- For ikke at miste fjernbetjeningen skal holderen, som følger med fjernbetjeningen, monteres på væggen, og derefter kan fjernbetjeningen altid placeres i holderen efter brug.

Isætning/udskiftning af batteri

1. Fjern det øverste dæksel, sæt to AAA-batterier i og sæt derefter det øverste dæksel på igen.

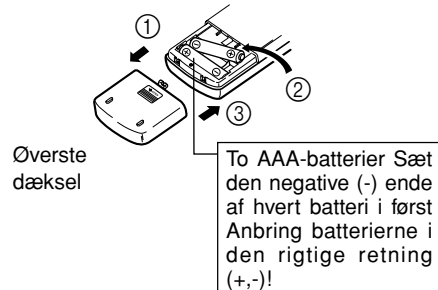

2. Tryk på knappen Reset (nulstil).

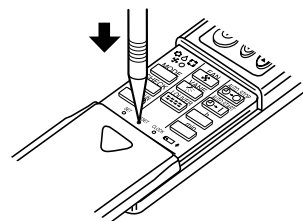

Tryk på knappen Reset (nulstil) med en genstand, som har en smal ende.

3. Indstilling af skærm

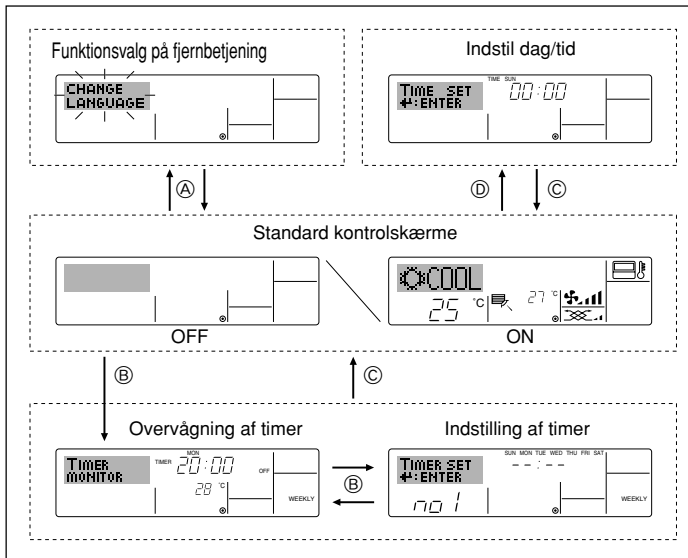

<Skærmtyper>

For oplysninger om indstilling af sproget på fjernbetjeningens display, henvises der til afsnit 8: Funktionsvalg.

Den oprindelige sprogindstilling er engelsk.

- Funktionsvalg på fjernbetjening: Indstil de funktioner og områder, som er tilgængelige for fjernbetjeningen (timerfunktioner, funktionsrestriktioner, osv.)
- Set Day/Time (indstil dag/tid): Indstil den aktuelle ugedag eller tid.
- Standard kontrolskærme: Vis og indstil køleanlæggets funktionsstatus
- Overvågning af timer: Viser den aktuelle indstillede timer (ugentlig timer, enkel timer eller Auto Off (auto. sluk))
- Indstilling af timer: Indstil én af timerens funktion (ugentlig timer, enkel timer eller Auto Off (auto. sluk)).

<Sådan ændres skærmen>

- Ⓐ : Hold knapperne Mode og Timer On/Off (tilstand og timer til/fra) nede i 2 sekunder.
- Ⓑ : Tryk på knappen Timer Menu (timermenu).
- Ⓒ : Tryk på knappen Mode (Return) (tilstand (tilbage)).
- Ⓓ : Tryk på én af knapperne til Set Time (▽ eller △) (indstil tid).

4. Indstilling af ugedagen og tiden

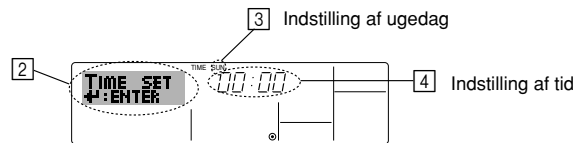
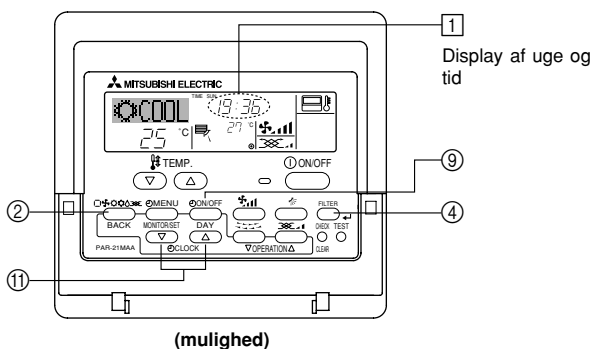

1. Tryk på knappen ▽ eller △ Set Time (indstil tid) ⑩ to show display ②.
2. Tryk på knappen Timer On/Off (timer til/fra) (Set Day) (indstil dag) ⑨ for at indstille dagen
 - * Hvert tryk flytter dagen fremad, vist ved ③ : Sun (søn) → Mon (man) → ... → Fri (fre) → Sat (lør.).
3. Tryk på den tilhørende knap Set Time (indstil tid) ⑩ som nødvendigt for at indstille tiden.
 - * Når du holder knappen nede, vil tiden (ved ④) først blive forøget med minut-intervaller, derefter med 10 minutters interval og derefter i intervaller på 1 time.
4. Når de behørigte indstillinger er foretaget i trin 2 og 3, skal der trykkes på knappen Filter ← ④ for at fastlåse værdierne.

Bemærk:
Dagen og tiden vil ikke blive vist, hvis anvendelse af uret er blevet deaktiveret på fjernbetjeningens funktionsvalg.

5. Funktion

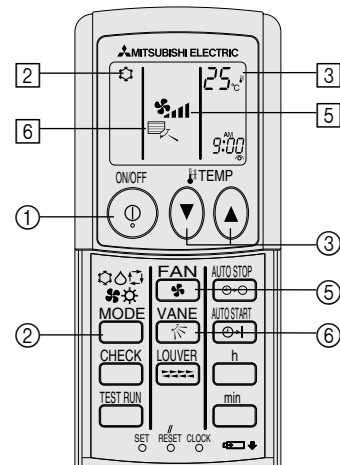
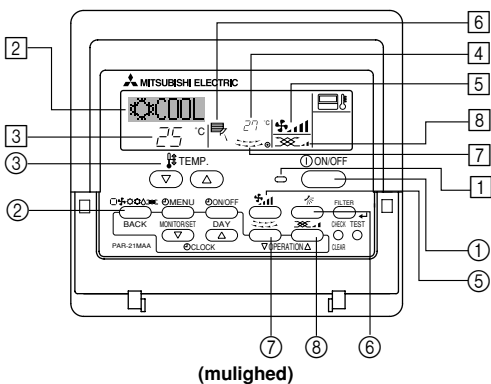

5.1. Tænd og sluk

<For at starte funktion>

- Tryk på knappen ON/OFF (til/fra) ①.
 - ON (til)-lyset ① og displayområdet lyser.

Bemærk:

- Når enheden bliver genstartet, er de indledende indstillinger som følger.

	Fjernbetjeningens indstillinger		
Tilstand	Seneste funktionstilstand		
Temperaturindstilling	Seneste indstillede temperatur		
Ventilatorhastighed	Seneste indstillede ventilatorhastighed		
Luftstrømning op/ned	Tilstand	COOL (kølig) eller DRY (tør)	Vandret udblæsning
		HEAT (varme)	Seneste indstilling
		FAN (ventilator)	Vandret udblæsning

5. Funktion

<For at standse funktion>

- Tryk på knappen ON/OFF (til/fra) ① igen.
 - ON (til)-lyset ① og displayområdet går ud.

Bemærk:

Selv efter at du trykker på knappen ON/OFF (til/fra) lige efter nedlukning af den igangværende funktion, vil klimaanlægget ikke starte i ca. 3 minutter. Dette er for at forhindre, at indvendige komponenter skal tage skade.

5.2. Mode select (valg af tilstand)

- Tryk på funktionstilstand (□❄️🔥🔄) -knappen ② og vælg funktionstilstanden ②.

- ❄️ Afkølingstilstand
 - 💧 Tørringstilstand
 - 🌀 Ventilatorstilstand
 - 🔥 Opvarmningstilstand
 - Automatisk (afkøling/opvarmning) tilstand
 - 🌀 Ventilatorstilstand
- Kun indikeret ved følgende tilstand
Fjernbetjening med ledning bliver anvendt
LOSSNAY er tilsluttet

Information for multi-system klimaanlæg (udendørs enhed: MXZ serien)

► Multi-system klimaanlæg (udendørs enhed: MXZ serien) kan tilslutte to eller flere indendørs enheder med en udendørs enhed. Alt efter kapaciteten, kan to eller flere enheder fungere samtidig.

- Når der anvendes to eller flere indendørs enheder med en udendørs enhed samtidig - en til afkøling og den anden til opvarmning, bliver funktionstilstanden af den indendørs enhed, som blev startet først, valgt. De andre indendørs enheder, som vil starte senere, kan ikke fungere, hvilket er angivet med en funktionstilstand, der blinker. I dette tilfælde skal alle indendørs enheder indstilles til den samme funktionstilstand.
- Der kan være tilfælde, hvor den indendørs enhed kører i 🔄 (AUTO) tilstand, og ikke kan skifte over til funktionstilstanden (COOL ↔ HEAT) (afkøl/opvarm) og går i standby-tilstand.
- Når den indendørs enhed starter funktionen, mens den udendørs enhed bliver afriimet, tager det nogle få minutter (maks. ca. 15 minutter) at blæse den varme luft ud.
- I opvarmningsfunktion kan den indendørs enhed, som ikke er i funktion, blive varm, eller der kan høres løbende kølemiddel - ingen af delene er en fejlfunktion. Årsagen er, at kølemidlet konstant flyder ind i den.

Automatisk funktion

- I henhold til en indstillet temperatur starter afkølingsfunktionen, hvis rumtemperaturen er for varm, og opvarmningsfunktionen starter, hvis rumtemperaturen er for kold.
- Under automatisk funktion skifter klimaanlægget til afkølingstilstand, hvis rumtemperaturen skifter, og i 15 minutter forbliver 2°C eller mere over den indstillede temperatur. Under automatisk funktion skifter klimaanlægget til opvarmningstilstand, hvis rumtemperaturen skifter, og i mere end 15 minutter forbliver 2°C eller mere over den indstillede temperatur.

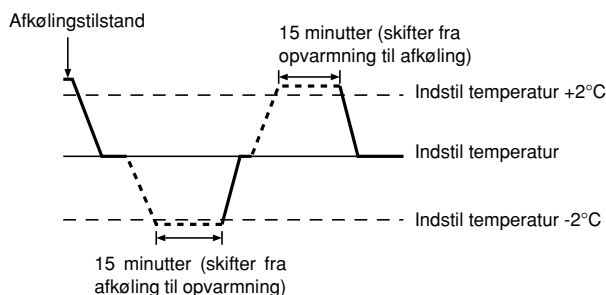

- Fordi rumtemperaturen automatisk justeres for at opretholde en fastlagt ønsket temperatur, foretages afkølingsfunktion nogen få grader varmere, og opvarmningsfunktionen foretages nogen få grader køligere end den indstillede temperatur, når temperaturen er opnået (automatisk energibesparende funktion).

5.3. Temperaturindstilling

► Sådan sænkes rumtemperaturen:

Tryk på knappen ③ button ③ to set the desired temperature.
Den valgte temperatur bliver vist ③.

- Hver gang du trykker på knappen, bliver temperaturen sænket med 1 °C.

► Sådan øges rumtemperaturen:

Tryk på knappen ④ ④ or at indstille den ønskede temperatur.
Den valgte temperatur bliver vist ③.

- Hver gang du trykker på knappen, bliver temperaturen øget med 1 °C.
- De tilgængelige temperaturområder er som følger:
 - Afkøling/tørring: 19 - 30 °C
 - Opvarmning: 17 - 28 °C
 - Automatisk: 19 - 28 °C
- Displayet blinker mellem 8° C - 39° C for at meddele dig, hvis rumtemperaturen er lavere eller højere end den viste temperatur.

5.4. Indstilling af ventilatorhastighed

- Tryk på knappen ⑤ 🌀 for at indstille den ønskede ventilatorhastighed.
 - Hver gang du trykker på knappen, skifter de tilgængelige muligheder med displayet ⑤ på fjernbetjeningen, som vist nedenfor.

Ventilatorhastighed	Fjernbetjeningsdisplay			
	Lav	Middel	Høj	Automatisk
3-stadie	🌀 🌀 🌀	🌀 🌀 🌀 🌀	🌀 🌀 🌀 🌀 🌀	🌀

5. Funktion

Enhedens display og ventilatorhastighed vil være forskellig i de følgende situationer:

- Når STAND BY (standby) og DEFROST (afrimning) bliver vist.
- Lige efter opvarmningstilstand (mens der ventes på ændring til en anden tilstand).
- Når rummets temperatur er højere end temperaturindstilling på enheden, som kører i opvarmningstilstand.
- I tørringsfunktion skifter den indendørs ventilator automatisk til funktion med lav hastighed. Det er ikke muligt at slukke for ventilatoren.
- Når varmevekslerens temperatur er lav i opvarmningstilstand (f.eks. lige efter at varmfunktionen starter).

Bemærk:

- I de følgende tilfælde vil den faktiske ventilatorhastighed fra enheden variere fra hastigheden, som er vist på fjernbetjeningens display.
 1. Når displayet viser "STAND BY" (standby) eller "DEFROST" (afrimning).
 2. Når varmevekslerens temperatur er lav i opvarmningstilstand. (f.eks. lige efter at varmfunktionen starter)
 3. I tilstanden HEAT (varm), når rumtemperaturen er højere end temperaturindstillingen.
 4. Når enheden er i tilstanden DRY (tør).

6. Timer

6.1. Til fjernbetjeningen med ledning (mulighed)

Fjernbetjeningens funktionsvalg kan bruges til at vælge, hvilke af de tre typer timer der skal bruges: ① Ugentlig timer, ② Enkel timer eller ③ Auto. sluk timer.

6.1.1. Ugentlig timer

- Den ugentlige timer kan bruges til at indstille op til 8 funktioner for hver dag i ugen.
 - Hver funktion kan bestå af følgende: ON/OFF (tænd/sluk) tid sammen med en temperaturindstilling, eller kun ON/OFF tid eller kun temperaturindstilling.
 - Når den aktuelle tid når en tid, som er indstillet på denne timer, udfører klimaanlægget handlingen, som er indstillet af timeren.
- Tidsindstillingsinterval for denne timer er 1 minut.

Bemærk:

- *1. Ugentlig timer/Enkel timer/Auto. sluk timer kan ikke bruges samtidig.
- *2. Den ugentlige timer vil ikke fungere, når nogen af de følgende tilstande forekommer.

Timerfunktionen er slukket; systemet fejlfungerer; en testkørsel bliver udført; fjernbetjeningen er ved at udføre en selvtest eller fjernbetjeningskontrol; brugeren er ved at indstille en funktion; brugeren er ved at indstille timeren; brugeren er ved at indstille den aktuelle ugedag eller tidspunkt; systemet er under central kontrol (Specifikt vil systemet ikke udføre funktioner (tænd eller sluk for enhed eller temperaturindstilling), som ikke kan foretages under disse forhold).

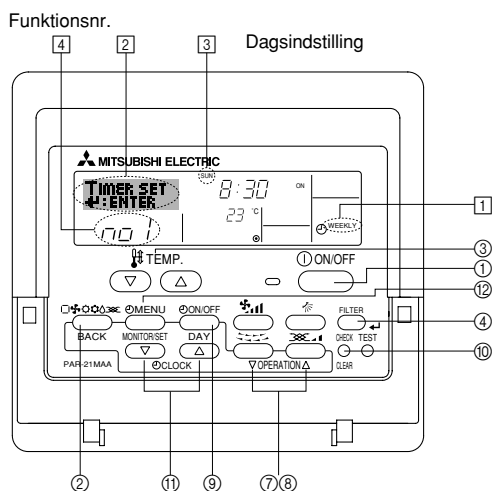

5.5. Ventilation

► For LOSSNAY kombination

5.5.1. Til fjernbetjeningen med ledning

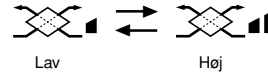

- Sådan køres ventilatoren sammen med den indendørs enhed:
 - Tryk på knappen ON/OFF (til/fra) ①.
 - Indikationen Vent bliver vist på skærmen (ved ⑧). Ventilatoren vil nu automatisk køre hver gang, den indendørs enhed kører.
- Sådan køres ventilatoren uafhængigt:
 - Tryk på knappen Mode (tilstand) ② til  bliver vist på displayet. Dette vil få ventilatoren til at starte.
- Sådan ændres ventilatorens styrke:
 - Tryk på knappen Ventilation ⑧ efter behov.
 - Hvert tryk skifter indstillingen, som vist nedenfor.



5.5.2. Til trådløs fjernbetjening

- Ventilatoren går automatisk i gang, når indendørsenheden tændes.
- Ingen indikation om den trådløse fjernbetjening.

<Sådan indstilles den ugentlige timer>

1. Sørg for, at du er på en standard kontrolskærm, og at den ugentlige timerindikator ① er vist på displayet.
2. Tryk på knappen Timer Menu (timermenu) ⑫, så "Set Up" (opsætning) bliver vist på skærmen (ved ②). (Bemærk, at hvert tryk på knappen skifter displayet mellem "Set Up" (opsætning) og "Monitor" (overvåg).
3. Tryk på knappen Timer On/Off (timer til/fra) (Set Day) (indstil dag) ⑨ for at indstille dagen. Hvert tryk ændrer displayet ved ③ til den næste indstilling, i den følgende rækkefølge: "Søn Man Tirs Ons Tors Fre Lør" → "Søn" → ... → "Fre" → "Lør" → "Søn Man Tirs Ons Tors Fre Lør"...
4. Tryk på funktionsknappen  eller  Operation button (⑦ eller ⑧) efter behov, for at vælge det behørigt funktionstal (1 to 8) ④.
 - * Dine input ved trin 3 og 4 vil vælge et af felterne fra skemaet, som er illustreret nedenfor.
 - (Fjernbetjeningens display til venstre viser, hvordan displayet ville se, når Operation (funktion) 1 for søndag er indstillet til værdierne, som er angivet nedenfor).

Opsætningskema

Funkt. nr.	Sunday	Monday	...	Saturday
No. 1	• 8:30 • ON • 23 °C			
No. 2	• 10:00 • OFF	• 10:00 • OFF	• 10:00 • OFF	• 10:00 • OFF
...				
No. 8				

<Funktion 1 indstillinger for søndag>
Start klimaanlægget kl. 8:30, med temperaturen indstillet til 23 °C.

<Funktion 2 indstillinger for hver dag>
Sluk for klimaanlægget kl. 10:00.

Bemærk:

Ved at indstille dagen til "Søn Man Tirs Ons Tors Fre Lør", kan du indstille den samme funktion til at blive udført på det samme tidspunkt hver dag. (Eksempel: Funktion 2 ovenfor, som er den samme for alle ugens dage).

<Indstilling af den ugentlige timer>

Viser tidsindstillingen

Viser den valgte funktion (ON (til) eller OFF (fra))
* Bliver ikke vist, hvis funktionen ikke er indstillet.

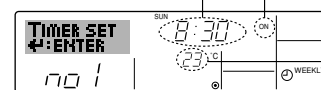

Viser temperaturindstillingen
* Bliver ikke vist, hvis temperaturen ikke er indstillet.

5. Tryk på den tilhørende knap Set Time (indstil tid) ⑪ som nødvendigt for at indstille den ønskede tid (ved ⑤).
 - * Når du holder knappen nede, vil tiden først blive forøget med minutintervaller, derefter med 10 minutters interval og derefter i intervaller på 1 time

6. Timer

6. Tryk på knappen ON/OFF (til/fra) ① for at vælge den ønskede funktion (ON eller OFF), ved ⑥.

* Hvert tryk skifter til den næste indstilling, i den følgende rækkefølge: Intet display (ingen indstilling) → "ON" → "OFF"

7. Tryk på den ønskede knap Set Temperature (indstil temperatur) ③ for at indstille den ønskede temperatur (ved ⑦).

* Hvert tryk skifter indstillingen, i den følgende rækkefølge: Intet display (ingen indstilling) ⇔ 24 ⇔ 25 ⇔ ... ⇔ 29 ⇔ 30 ⇔ 12 ⇔ ... ⇔ 23 ⇔ Intet display.

(Tilgængeligt område: Området for indstillingen er 12 °C til 30 °C. Det faktiske temperaturområde, der kan indstilles, vil imidlertid variere, afhængigt af den tilsluttede enhedstype).

8. Når de behørigte indstillinger er foretaget i trin 5, 6 og 7, skal der trykkes på knappen Filter ← ④ for at fastlåse værdierne. For at fjerne de aktuelt indstillede værdier for den valgte funktion, tryk og slip hurtigt knappen Check (Clear) (kontrol (fjern)) ⑩ én gang.

* Den viste tidsindstilling vil skifte til "—:—", og On/Off (til/fra)- og temperaturindstillingerne vil forsvinde.

(For at fjerne alle ugentlige tidsindstillinger samtidig, skal knappen Check (Clear) (kontrol (fjern)) ⑩ holdes nede i 2 sekunder eller mere. Displayet vil begynde at blinke, hvilket indikerer, at alle indstillinger er blevet slettet.)

Bemærk:

De nye indtastninger vil blive annulleret, hvis der trykkes på knappen Mode (Return) (Tilstand (tilbage)) ② før der trykkes på knappen Filter ← ④. Hvis du har indstillet to eller flere forskellige funktioner til det samme tidspunkt, vil kun funktionen med det højeste funktionsnr. blive udført.

9. Gentag trin 3 til 8 som nødvendigt for at udfylde så mange som de tilgængelige felter, som du ønsker.

10. Tryk på knappen Mode (Return) (tilstand (tilbage)) ② for at vende tilbage til standard kontrolskærmen og gøre indstillingsproceduren færdig.

11. For at aktivere timeren, skal der trykkes på knappen Timer On/Off (timer til/fra) ⑨, så indikationen "Timer Off" (timer fra) forsvinder fra skærmen.

Sørg for, at indikationen "Timer Off" (timer fra) ikke længere er vist.

* Hvis der ikke er nogen timerindstillinger, vil indikationen "Timer Off" (timer fra) blinke på skærmen.

<Sådan vises de ugentlige timerindstillinger>

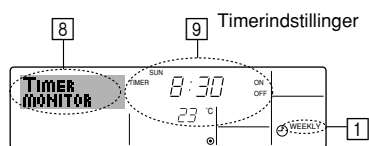

1. Sørg for, at den ugentlige timerindikator er synlig på skærmen (ved ①).

2. Tryk på knappen Timer Menu (timermenu) ⑫, så "Monitor" (overvåg) bliver vist på skærmen (ved ⑧).

3. Tryk på knappen Timer On/Off (Set Day) (timer til/fra (indstil dag)) ⑨ for at vælge den dag, du ønsker at vise.

4. Tryk på knappen ∇ eller ∆ Operation (funktion) ⑦ eller ⑧ som nødvendigt for at ændre timerfunktionen, som er vist på displayet (ved ⑨).

* Hvert tryk vil gå videre til den næste timerfunktion, i tidsindstillingens rækkefølge.

5. For at lukke overvågningen og vende tilbage til standard kontrolskærmen, skal der trykkes på knappen Mode (Return) (tilstand (tilbage)) ②.

<Sådan slukkes den ugentlige timer>

Tryk på knappen Timer On/Off (timer til/fra) ⑨ så "Timer Off" (timer fra) bliver vist ved ⑩.

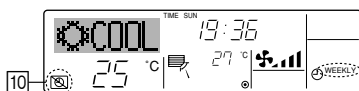

<Sådan tændes den ugentlige timer>

Tryk på knappen Timer On/Off (timer til/fra) ⑨ så "Timer Off" (timer fra) (ved ⑩) går ud.

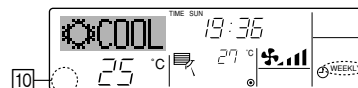

6.1.2. Enkel timer

Den enkle timer kan indstilles på tre måder.

- Kun starttid: Klima anlægget starter, når den indstillede tid er gået.
- Kun stoptid: Klima anlægget stopper, når den indstillede tid er gået.
- Start- og stoptider: Klima anlægget starter og stopper, når de respektive tider er gået.

Den enkle timer (start og stop) kan kun indstilles én gang inden for en 72-timers periode.

Tidsindstillingen foretages i intervaller på en time.

Bemærk:

*1. Ugentlig timer/Enkel timer/Auto. sluk timer kan ikke bruges på samme tidspunkt.

*2. Den enkle timer vil ikke fungere, når nogen af de følgende tilstande forekommer.

Timeren er slukket; systemet fejlfungerer; en testkørsel bliver udført; fjernbetjeningen er ved at udføre en selvtest eller fjernbetjeningskontrol; brugeren er ved at vælge en funktion; brugeren er ved at indstille timeren; brugeren er ved at indstille den aktuelle ugedag eller tidspunkt; systemet er under central kontrol (Under disse forhold er On/Off-funktion ikke mulig).

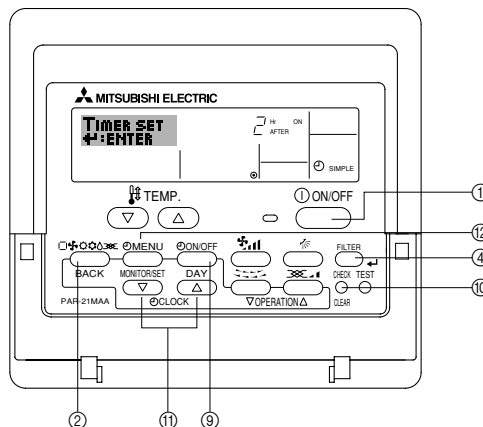

<Sådan indstilles den enkle timer>

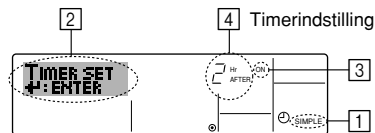

1. Sørg for, at du er på en standard kontrolskærm, og at den enkle timerindikator er vist på displayet (ved ①).

Hvis andet end den enkle timer er vist, kan der indstilles til SIMPLE TIMER (enkel timer) ved hjælp af fjernbetjeningens funktionskontrol (se 8.[4]-3 (3)) timerfunktionindstilling).

2. Tryk på knappen Timer Menu (timermenu) ⑫, så "Set Up" (opsætning) bliver vist på skærmen (ved ②). (Bemærk, at hvert tryk på knappen skifter displayet mellem "Set Up" (opsætning) og "Monitor" (overvåg)).

3. Tryk på ON/OFF-knappen ① for at vise den aktuelle ON (til) eller OFF (fra) enkle timerindstilling. Tryk på knappen en gang for at vise den resterende tid til ON (til), og igen, for at vise den resterende tid til OFF (fra). (Indikationen ON/OFF (til/fra) bliver vist ved ③).

• "ON" (til) timer: Klima anlægget vil starte, når det angivne antal timer er gået.

• "OFF" (fra) timer: Klima anlægget vil standse, når det angivne antal timer er gået.

4. Når "ON" (til) eller "OFF" (fra) er vist ved ③: Tryk på den behørigte knap Set Time (indstil tid) ⑪ Tryk på den behørigte knap Set Time (indstil tid) ④.

• Tilgængeligt område: 1 til 72 timer

6. Timer

5. For at indstille både ON (til)- og OFF (fra)-tider, skal trin 3 og 4 gentages.
 * Bemærk, at ON (til)- og OFF (fra)-tider ikke kan indstilles til den samme tid.
6. Sådan fjernes den aktuelle ON (til)- eller OFF (fra)-indstilling: Vis ON (til)- eller OFF (fra)-indstillingen (se trin 3), og tryk derefter på knappen Check (Clear) (kontrol (fjern)) ⑩, så tidsindstillingen ændres til "—" ved ④. (Hvis du kun ønsker at bruge en ON (til)-indstilling eller en OFF (fra)-indstilling, skal det sikres, at den indstilling, som du ikke ønsker at bruge, bliver vist som "—".)
7. Efter udførelse af trin 3 til 6 ovenfor, skal der trykkes på knappen Filter ④ for at fastsætte værdien.
- Bemærk:**
De nye indstillinger vil blive annulleret, hvis der trykkes på knappen Mode (Return) (Tilstand (tilbage)) ② før der trykkes på knappen Filter ④.

8. Tryk på knappen Mode (Return) (tilstand (tilbage)) ② for at vende tilbage til standard kontrolskærmen.
9. Tryk på knappen Timer On/Off (timer til/fra) ⑨ for at starte timerens nedtælling. Når timeren kører, kan timerværdien ses på displayet. **Sørg for, at timerværdien er synlig og korrekt.**

<Visning af indstillingerne for den aktuelle enkle timer>

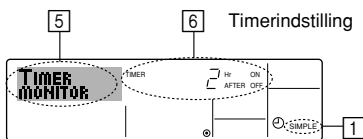

- Sørg for, at den enkle timerindikator er synlig på skærmen (ved ①).
- Tryk på knappen Timer Menu (timermenu) ②, så "Monitor" (overvågning) bliver vist på skærmen (ved ⑤).
 - Hvis ON (til)- eller OFF (fra) enkle timer kører, vil den aktuelle timerværdi blive vist ved ⑥.
 - Hvis både ON (til)- og OFF (fra)-værdier er blevet indstillet, vises de to værdier på skift.
- Tryk på knappen Mode (Return) (tilstand (tilbage)) ② for at vende tilbage til standard kontrolskærmen.

<Sådan slukkes den enkle timer...>

Tryk på knappen Timer On/Off (timer til/fra) ⑨, så timerindstillingen ikke længere bliver vist på skærmen (ved ⑦).

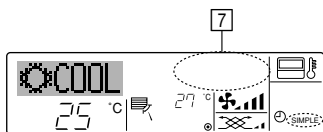

<Sådan tændes den enkle timer...>

Tryk på knappen Timer On/Off (timer til/fra) ⑨, så timerindstillingen bliver vist ved ⑦.

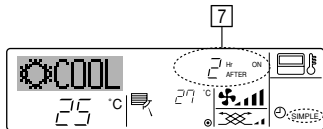

Eksempler

Hvis både ON (til)- og OFF (fra)-tider er blevet indstillet med den enkle timer, er funktion og display som angivet nedenfor.

Eksempel 1:

Start timeren, med ON (til)-tiden indstillet tidligere end OFF (fra)-tiden
 ON (til)- indstilling: 3 timer
 OFF (fra)-indstilling: 7 timer

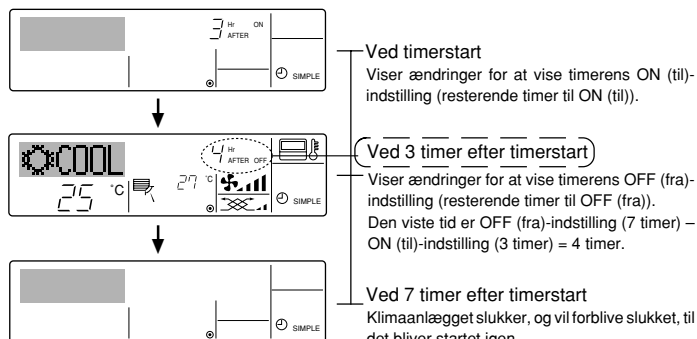

Eksempel 2:

Start timeren, med OFF (fra)-tiden indstillet tidligere end ON (til)-tiden
 ON (til)- indstilling: 5 timer
 OFF (fra)-indstilling: 2 timer

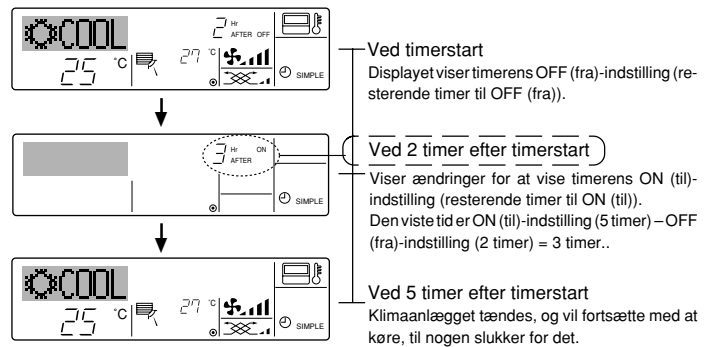

6.1.3. Auto. sluk timer

■ Denne timer starter nedtælling, når klimaanlægget starter, og slukker for klimaanlægget, når den indstillede tid er gået.

■ Mulige indstillinger er fra 30 minutter til 4 timer, med 30 minutters interval.

Bemærk:

*1. Ugentlig timer/Enkel timer/Auto. sluk timer kan ikke bruges på samme tidspunkt.

*2. Auto. sluk timeren vil ikke fungere, når nogen af de følgende tilstande forekommer.

Timeren er slukket; systemet fejlfungerer; en testkørsel bliver udført; fjernbetjeningen er ved at udføre en selvtest eller fjernbetjeningens kontrol; brugeren er ved at vælge en funktion; brugeren er ved at indstille timeren; brugeren er ved at indstille den aktuelle ugedag eller tidspunkt; systemet er under central kontrol (Under disse forhold er On/Off-funktion ikke mulig).

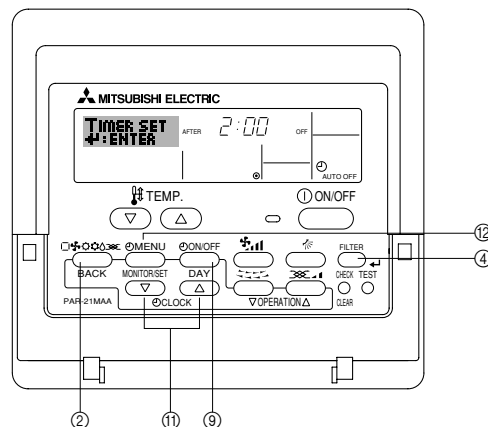

<Sådan indstilles auto. sluk timeren>

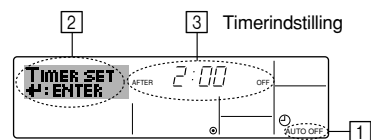

- Sørg for, at du er på en standard kontrolskærm, og at auto. sluk timerindikatoren er vist på displayet (ved ①). Hvis andet end auto. sluk timeren er vist, kan der indstilles til AUTO OFF TIMER (auto. sluk timer) ved hjælp af fjernbetjeningens funktionskontrol (se 8.[4]-3 (3)) timerfunktionindstilling.
- Hold knappen Timer Menu (timermenu) ⑫ nede i **3 sekunder**, så "Set Up" (opsætning) bliver vist på skærmen (ved ②). (Bemærk, at hvert tryk på knappen skifter displayet mellem "Set Up" (opsætning) og "Monitor" (overvåg).
- Tryk på den tilhørende knap Set Time (indstil tid) ⑪ som nødvendigt for at indstille OFF (fra)-tiden (ved ③).
- Tryk på knappen Filter ④ for at fastsætte indstillingen.

Bemærk:

Din indtastning vil blive annulleret, hvis der trykkes på knappen Mode (Return) (Tilstand (tilbage)) ② før der trykkes på knappen Filter ④.

- Tryk på knappen Mode (Return) (tilstand (tilbage)) ②, for at gøre indstillingsproceduren færdig og vende tilbage til standard kontrolskærmen.
- Hvis klimaanlægget allerede kører, så starter timer nedtællingen med det samme. Sørg for at kontrollere, **at timerindstillingen er vist rigtigt på displayet.**

6. Timer

<Kontrol af indstillingen for den aktuelle auto. sluk-timer>

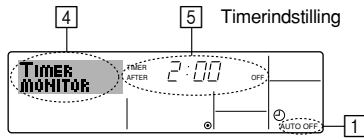

1. Sørg for, at "Auto Off" (auto. sluk) er vist på skærmen (ved 1).
2. Hold knappen Timer Menu (timermenu) 2 nede i **3 sekunder**, så "Monitor" (overvågning) bliver vist på skærmen (ved 4).
 - Den resterende tid til nedlukning bliver vist ved 5.
3. For at lukke overvågningen og vende tilbage til standard kontrolskærmen, skal der trykkes på knappen Mode (Return) (tilstand (tilbage)) 2.

<Sådan slukkes auto. sluk timeren...>

- Hold knappen Timer On/Off (timer til/fra) 9 nede i **3 sekunder**, så "Timer Off" (timer fra) (ved 6) bliver vist, og så timerværdien (ved 7) forsvinder.

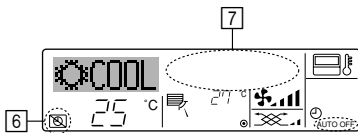

- Eller der kan slukkes for selve klimaanlægget. Timerværdien (ved 7) vil forsvinde fra skærmen.

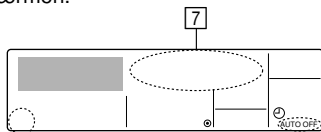

<Sådan tændes auto. sluk timeren...>

- Hold knappen Timer On/Off (timer til/fra) 9 nede i **3 sekunder**. Indikationen "Timer fra" (timer fra) forsvinder (ved 6), og timerindstillingen bliver vist på displayet (ved 7).
- Eller der kan tændes for klimaanlægget. Timerværdien vil blive vist ved 7.

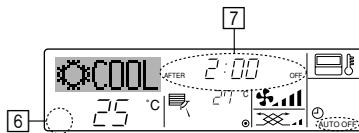

7. Andre funktioner

7.1. Låsning af fjernbetjeningens knapper (funktion, der begrænser fjernbetjeningen)

- Du kan låse fjernbetjeningens knapper, hvis du ønsker. Fjernbetjeningens funktionsvalg kan bruges til at vælge hvilken type lås, der skal bruges. (For information om valg af låsetypen, henvises til afsnit 8, emne [4]-2 (1)).

Du kan bruge en af de følgende to låsetyper.

- 1 Lås alle knapper:
Låser alle knapperne på fjernbetjeningen
- 2 Lås all, undtagen ON/OFF (til/fra):
Låser alle knapperne undtagen knappen ON/OFF (til/fra).

Bemærk:

Indikatoren "Locked" (låst) bliver vist på skærmen for at indikere, at knapperne er låst.

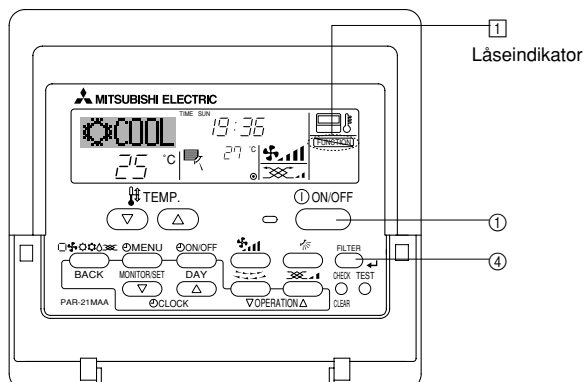

6.2. For trådløs fjernbetjening (mulighed)

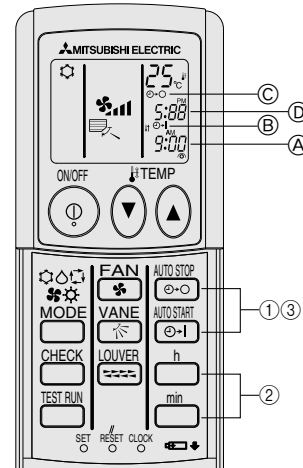

1) Indstil den aktuelle tid

- 1 Tryk på knappen CLOCK (ur) ved hjælp af en tynd genstand og tiden A blinker.

- 2 Tryk på knappen h og min for at indstille den aktuelle tid.

- 3 Tryk på knappen CLOCK (ur) med en tynd genstand.

2) Indstil tiden for at starte enheden på følgende måde

- 1 Tryk på knappen START.

- Tiden kan indstilles, mens det følgende symbol blinker.

On (til)-tid: B START blinker.

- Starttiderne vises ved A.

- 2 Brug knapperne h og min for at indstille den ønskede tid.

- 3 Tryk på knappen CLOCK (ur) for at annullere ON-timeren.

3) Indstil tiden for at standse enheden på følgende måde

- 1 Tryk på knappen STOP.

- Tiden kan indstilles, mens det følgende symbol blinker.

Off (fra)-tid: C STOP blinker.

- Stoptiderne vises ved D.

- 2 Brug knapperne h og min for at indstille den ønskede tid.

- 3 Tryk på knappen CLOCK (ur) for at annullere OFF-timeren.

4) Ændring af de indstillede tider

Tryk på STOP og START for at annullere timeren og gentag fra 2) eller 3)

<Sådan låses knapperne>

1. Mens knappen Filter 4 holdes nede, skal ON/OFF (til/fra)-knappen 1 trykkes og holdes nede i 2 sekunder. Indikatoren "Locked" (låst) bliver vist på skærmen (ved 1) for at indikere, at låsen nu er aktiveret.

- * Hvis låsning er blevet deaktiveret i fjernbetjeningens funktionsvalg, vil skærmen vise meddelelsen "Not Available" (ikke tilgængelig), når du trykker på knapperne som beskrevet ovenfor.

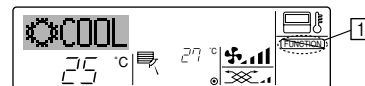

- Hvis du trykker på en låst knap, vil indikationen "Locked" (låst) (ved 1) blinke på displayet.



<Sådan låses knapperne op>

1. Mens knappen Filter 4, holdes nede, skal ON/OFF (til/fra)-knappen 1 trykkes og holdes nede i 2 sekunder — så indikationen "Locked" (låst) forsvinder fra skærmen (ved 1).



7. Andre funktioner

7.2. Indikation for fejlkoder

Når du har indtastet nummeret, som der skal ringes til i tilfælde af et problem, viser skærmen det pågældende nummer. (Du kan indstille dette under fjernbetjeningens funktionsvalg. Der henvises til afsnit 8 for information).

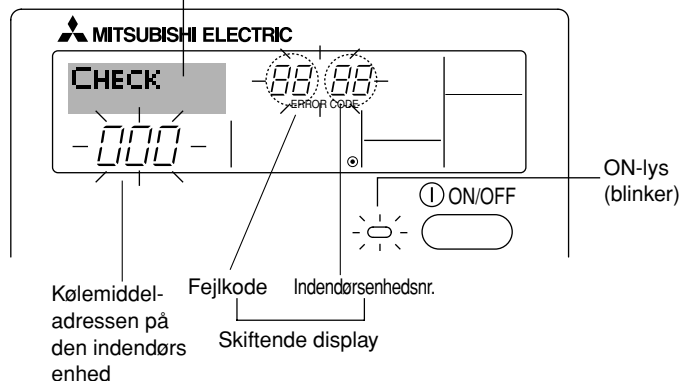

Når der trykkes på knappen Check (kontrol):

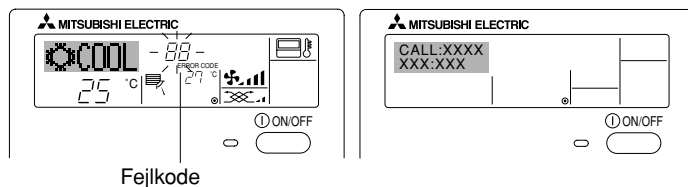

- Hvis både ON-lyset og fejlkoden blinker: Dette betyder, at klimaanlægget ikke virker, og driften er blevet standset (og ikke kan starte igen). Læg mærke til det indikerede enhedsnummer og fejlkode, og sluk derefter for klimaanlægget og ring til forhandleren eller montøren.
- Hvis kun fejlkoden blinker (mens ON-lyset forbliver oplyst): Driften fortsætter, men der kan være et problem med systemet. I dette tilfælde bør du notere fejlkoden, og derefter kontakte forhandleren eller montøren.
 - * Når du har indtastet nummeret, som der skal ringes til i tilfælde af et problem, skal der trykkes på knappen Check (kontrol) for at vise det på skærmen. (Du kan indstille dette under fjernbetjeningens funktionsvalg. Der henvises til afsnit 8 for information).

8. Funktionsvalg

Funktionsvalg på fjernbetjening

Indstillingen af de følgende fjernbetjeningsfunktioner kan ændres ved brug af fjernbetjeningens funktionsvalgtilstand. Ændr indstillingen efter behov.

Punkt 1	Punkt 2	Punkt 3 (indstillingsindhold)
1. Skift sprog ("CHANGE LANGUAGE")	Indstilling af sprog, som skal vises	<ul style="list-style-type: none"> • Visning på flere sprog er muligt
2. Funktionsbegrænsning ("FUNCTION SELECTION") (funktionsvalg)	(1) Funktion, der begrænser indstilling (funktionslås) ("LOCKING FUNCTION")	<ul style="list-style-type: none"> • Indstilling af funktionsbegrænsningens område (funktionslås)
	(2) Brug af automatisk tilstandsindstilling ("SELECT AUTO MODE") (vælg auto. tilstand)	<ul style="list-style-type: none"> • Indstilling af brug eller ikke-brug af "automatisk" funktionstilstand
	(3) Funktion, der begrænser temperatur ("LIMIT TEMP FUNCTION") (begræns temp. funktion)	<ul style="list-style-type: none"> • Indstilling af temperaturens justerbare område (maksimum, minimum)
3. Tilstandsvalg ("MODE SELECTION") (tilstandsvalg)	(1) Fjernbetjenings hoved/under-indstilling ("CONTROLLER MAIN/ SUB") (fjernbetjenings hoved/under)	<ul style="list-style-type: none"> • Valg af fjernbetjeningens hoved- eller undermenu * Når der er tilsluttet to fjernbetjeninger til en gruppe, skal den ene være indstillet til "Sub".
	(2) Brug af urindstilling ("CLOCK") (ur)	<ul style="list-style-type: none"> • Indstilling af brug eller ikke-brug af urfunktionen
	(3) Timerfunktionsindstilling ("WEEKLY TIMER") (ugentlig timer)	<ul style="list-style-type: none"> • Indstilling af timertypen
	(4) Indstilling af kontaktnummer ved en fejlsituation ("CALL.") (ring)	<ul style="list-style-type: none"> • Kontaktnummerdisplay i tilfælde af fejl • Indstilling af telefonnummeret.
4. Ændring af display ("DISP MODE SETTING") (indstilling af displaytilstand)	(1) Indstilling af temperaturdisplay °C/°F ("TEMP MODE °C/°F") (temperaturtilstand °C/°F)	<ul style="list-style-type: none"> • Indstilling af temperaturenheden (°C eller °F), som skal vises
	(2) Indstilling af sugelufttemperatur ("ROOM TEMP DISP SELECT") (valg af rumtemp. display)	<ul style="list-style-type: none"> • Indstilling af brug eller ikke-brug af visningen af den indendørs (suge) lufttemperatur
	(3) Indstilling af afkølings/opvarmningsdisplay ("AUTO MODE DISP C/H") (auto. tilstandsdisplay afkøling/opvarmning)	<ul style="list-style-type: none"> • Indstilling af brug eller ikke-brug af visningen af "Cooling" (afkøling)- eller "Heating" (opvarmning)-display under funktion med automatisk tilstand

8. Funktionsvalg

[Flowskema med funktionsvalg]

Indstilling af sprog (engelsk)

Normalt display (vises, når klimaanlægget ikke kører)

Hold (E)-knappen nede og tryk på (D)-knappen i 2 sekunder.

Hold (E)-knappen nede og tryk på (D)-knappen i 2 sekunder.

(E) Tryk på funktionstilstandsknappen.

(G) Tryk på knappen TIMER MENU (timermenu).

(D) Tryk på knappen TIMER ON/OFF (timer til/fra).

Skift sprog

Funktionsvalg

Tilstandsvalg

Display tilstandsindstilling

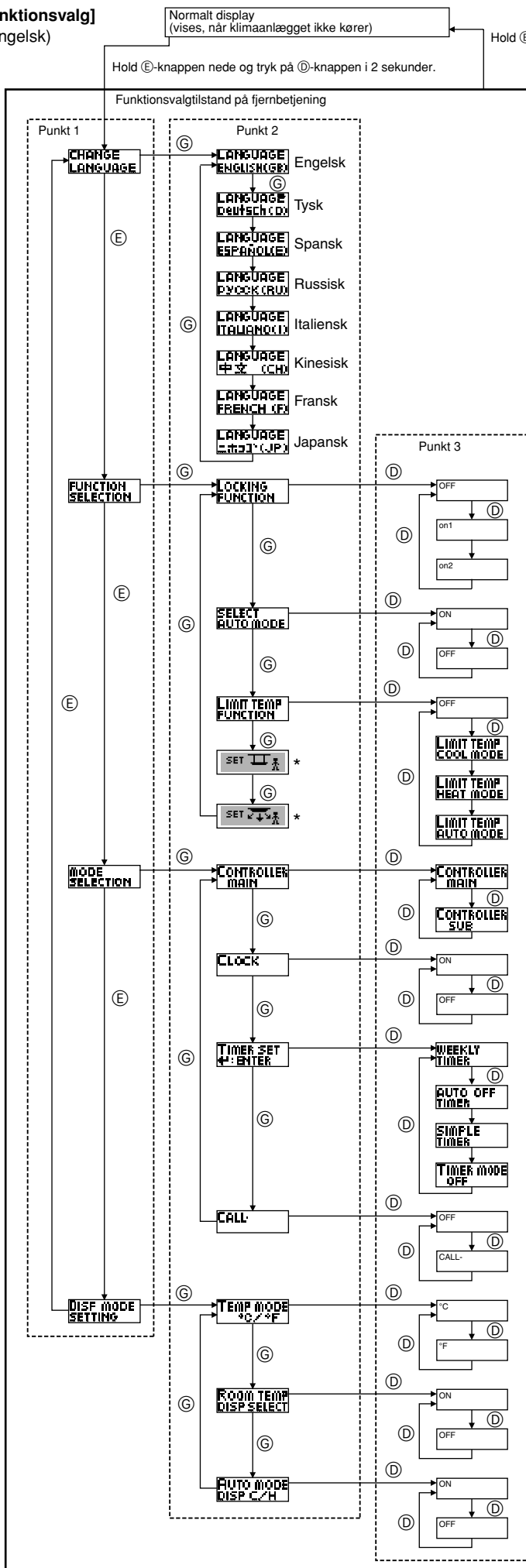

Prikdisplay

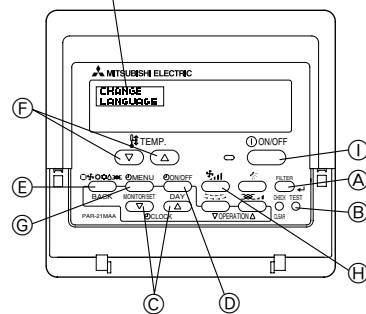

Funktionslåseindstillingen er ikke brugt. (Oprindelig indstillingsværdi)

Funktionslåseindstillingen er aktiveret, undtagen On/Off (til/fra)-knappen.

Funktionslåseindstillingen er alle knapper.

Den automatiske tilstand bliver vist, når funktionstilstanden er valgt. (Oprindelig indstillingsværdi)

Den automatiske tilstand bliver ikke vist, når funktionstilstanden bliver valgt.

Funktion, der begrænser temperatur, er ikke aktiv. (Oprindelig indstillingsværdi)

Temperaturens område kan ændres i afkølings/tør-tilstand.

Temperaturens område kan ændres i opvarmningstilstand.

Temperaturens område kan ændres i automatisk tilstand.

*) Denne funktion er ikke til rådighed for denne model.

Fjernbetjeningen vil være hovedbetjeningen. (Oprindelig indstillingsværdi)

Fjernbetjeningen vil være underbetjeningen.

Urfunktionen kan bruges. (Oprindelig indstillingsværdi)

Urfunktionen kan ikke bruges.

Ugentlig timer kan bruges. (Oprindelig indstillingsværdi)

Auto. sluk timer kan bruges.

Enkel timer kan bruges

Timertilstand kan ikke bruges.

De indstillede kontaktnumre bliver ikke vist i tilfælde af fejl. (Oprindelig indstillingsværdi)

De indstillede kontaktnumre bliver vist i tilfælde af fejl.

Temperatureenheden °C bliver brugt. (Oprindelig indstillingsværdi)

Temperatureenheden °F bliver brugt.

Rumtemperaturen bliver vist. (Oprindelig indstillingsværdi)

Rumtemperaturen bliver ikke vist.

En af "Automatic cooling" (automatisk afkøling) og "Automatic heating" (automatisk opvarmning) bliver vist, når den automatiske tilstand kører. (Oprindelig indstillingsværdi)

Kun "Automatic" (automatisk) bliver vist i automatisk tilstand.

8. Funktionsvalg

[Detaljeret indstilling]

[4]-1. Indstillingen CHANGE LANGUAGE (skift sprog)

Det viste sprog på prikdisplayet kan vælges.

- Tryk på knappen [⊖MENU] ⊕ for at ændre sproget.
 - Engelsk (GB), ② Tysk (D), ③ Spansk (E), ④ Russisk (RU), ⑤ Italiensk (I), ⑥ Kinesisk (CH), ⑦ Fransk (F), ⑧ Japansk (JP)Der henvises til prikdisplayskemaet.

[4]-2. Funktionsbegrænsning

(1) Funktion, der begrænser indstilling (funktionslås)

- Tryk på knappen [⊖ON/OFF] ⊕ for at ændre indstillingen.
 - nr. 1: Funktionslåseindstillingen låser alle knapperne undtagen knappen [⊖ON/OFF].
 - nr. 2: Funktionslåseindstillingen låser alle knapper.
 - OFF (fra) (oprindelig indstillingsværdi): Funktionslåseindstillingen foretages ikke.
- * For at gøre funktionslåseindstillingen gyldig på den normale skærm, er det nødvendigt at trykke på knapperne (tryk og hold knapperne [FILTER] og [⊖ON/OFF] nede samtidig i to sekunder) på den normale skærm, efter at den ovenstående indstilling er foretaget.

(2) Brug af automatisk tilstandsindstilling

Når fjernbetjeningen er sluttet til enheden, som har automatisk funktionstilstand, kan de følgende indstillinger foretages.

- Tryk på knappen [⊖ON/OFF] ⊕ for at ændre indstillingen.
 - ON (til) (oprindelig indstillingsværdi): Den automatiske tilstand bliver vist, når funktionstilstanden bliver valgt.
 - OFF (fra): Den automatiske tilstand bliver ikke vist, når funktionstilstanden bliver valgt.

(3) Funktion, der begrænser temperatur

Når denne indstilling er foretaget, kan temperaturen ændres inden for det indstillede område.

- Tryk på knappen [⊖ON/OFF] ⊕ for at ændre indstillingen.
 - LIMIT TEMP COOL MODE (begræns temp. afkølingstilstand): Temperaturens område kan ændres i afkølings/tør-tilstand.
 - LIMIT TEMP HEAT MODE (begræns temp. opvarmningstilstand): Temperaturens område kan ændres i opvarmningstilstand.
 - LIMIT TEMP AUTO MODE (begræns temp. auto. tilstand): Temperaturens område kan ændres i automatisk tilstand.
 - OFF (fra) (oprindelig indstilling): Funktion, der begrænser temperatur, er ikke aktiv.
- * Når indstillingen, andet end OFF (fra), foretages, bliver funktionen, der begrænser temperatur ved afkølings-, opvarmnings- og automatisk tilstand foretaget samtidig. Området kan imidlertid ikke begrænses, når det indstillede temperaturområde ikke er nået.
- For at forhøje eller sænke temperaturen, tryk på knappen [TEMP. (▽) eller (△)] ⊕.
- For at skifte mellem den øvre grænseindstilling og den nedre grænseindstilling, tryk på knappen [TEMP. (▽) eller (△)] ⊕. Den valgte indstilling vil blinke, og temperaturen kan indstilles.
- Indstillingsområde
Afkølings-/tørringstilstand:
Nedre grænse: 19°C ~ 30°C Øvre grænse: 30°C ~ 19°C
Opvarmningstilstand:
Nedre grænse: 17°C ~ 28°C Øvre grænse: 28°C ~ 17°C
Automatisk tilstand:
Nedre grænse: 19°C ~ 28°C Øvre grænse: 28°C ~ 19°C

[4]-3. Tilstandsvalgindstilling

(1) Fjernbetjeningens hoved/under-indstilling

- Tryk på knappen [⊖ON/OFF] ⊕ for at ændre indstillingen.
 - Hoved: Fjernbetjeningen vil være hovedbetjeningen.
 - Under: Fjernbetjeningen vil være underbetjeningen.

(2) Brug af urindstilling

- Tryk på knappen [⊖ON/OFF] ⊕ for at ændre indstillingen.
 - ON (til): Urfunktionen kan bruges.
 - OFF (fra): Urfunktionen kan ikke bruges.

(3) Timerfunktionsindstilling

- Tryk på knappen [⊖ON/OFF] ⊕ for at ændre indstillingen (vælg en af følgende).
 - WEEKLY TIMER (ugentlig timer) (oprindelig indstillingsværdi): Den ugentlige timer kan bruges.
 - AUTO OFF TIMER (auto. sluk timer): Auto. sluk timeren kan bruges.
 - SIMPLE TIMER (enkel timer): Den enkle timer kan bruges.
 - TIMER MODE OFF (timer-tilstand fra): Timertilstanden kan ikke bruges.
- * Når urindstillingen er OFF (fra), kan "WEEKLY TIMER" (ugentlig timer) ikke bruges.

(4) Indstilling af kontaktnummer ved en fejlsituation

- Tryk på knappen [⊖ON/OFF] ⊕ for at ændre indstillingen.
 - CALL OFF (opkald fra): De indstillede kontaktnumre bliver ikke vist i tilfælde af fejl.
 - CALL **** * (ring til...): De indstillede kontaktnumre bliver vist i tilfælde af fejl.
CALL_ (ring): Kontaktnummeret kan indstilles, når displayet er som vist til venstre.
- Indstilling af kontaktnumrene
For at indstille kontaktnumrene, skal de følgende procedurer følges. Flyt den blinkende markør til at indstille numre. Tryk på knappen [TEMP. (▽) og (△)] ⊕ or at flytte markøren til højre (venstre). Tryk på knapperne [⊖CLOCK (▽) og (△)] ⊕ for at indstille numrene.

[4]-4. Displayændringsindstilling

(1) Indstilling af temperaturdisplay °C/°F

- Tryk på knappen [⊖ON/OFF] ⊕ for at ændre indstillingen.
 - °C: Temperaturenheden °C bliver brugt.
 - °F: Temperaturenheden °F bliver brugt.

(2) Indstilling af sugelufttemperatur

- Tryk på knappen [⊖ON/OFF] ⊕ for at ændre indstillingen.
 - ON (til): Sugelufttemperaturen bliver vist.
 - OFF (fra): Sugelufttemperaturen bliver ikke vist.

(3) Indstilling til automatisk afkølings-/opvarmningsdisplay

- Tryk på knappen [⊖ON/OFF] ⊕ for at ændre indstillingen.
 - ON (til): Enten "Automatic cooling" (automatisk afkøling) og "Automatic heating" (automatisk opvarmning) bliver vist, når den automatiske tilstand kører.
 - OFF (fra): Kun "Automatic" (automatisk) bliver vist i automatisk tilstand.

8. Funktionsvalg

[Prikdisplayskema]

Valg af sprog	Engelsk	Tysk	Spansk	Russisk	Italiensk	Kinesisk	Fransk	Japansk	
Venter på opstart	PLEASE WAIT	←	←	←	←	←	←	←	
Tilstanden Operation (funktion)	Kølig	COOL	Kühlen	FRÍO	Холод	COOL	FROID	冷房	
	Tør	DRY	Trocknen	DESHUMIDIFICACIÓN	Сушка	DRY	DESHU	ドライ	
	Varme	HEAT	Heizen	CALOR	Тепло	HEAT	CHAUD	暖房	
	Automatisk	AUTO	AUTO	AUTOMÁTICO	Авто	AUTO	AUTO	自動	
	Automatisk (kølig)	COOL	Kühlen	FRÍO	Холод	COOL	FROID	冷房	
	Automatisk (varme)	HEAT	Heizen	CALOR	Тепло	HEAT	CHAUD	暖房	
	Ventilator	FAN	Lüfter	VENTILACIÓN	Вент	VENTILAZIONE	送风	VENTILATION	送風
	Ventilation	VENTILATION	Gelüftebetrieb	VENTILACIÓN	Вентиляция	ARIA ESTERNA	换气	VENTILATION	換気
	Standby (varm justering)	STAND BY	STAND BY	CALENTANDO	Обогрев: пауза	STAND BY	准备中	PRE CHAUFFAGE	準備中
Afrimning	DEFROST	Abtauen	DESCONGELACIÓN	Оттаивание	SBRINA MENTO	除霜中	DEGIVRAGE	霜取中	
Indstil temperatur	SET TEMP	TEMP einstellen	TEMP. CONSIGNA	ЦЕЛЕВАЯ ТЕМПЕРАТУРА	IMPOSTAZIONE TEMPERATURA	设定温度	REGLAGE TEMPERATURE	設定温度	
Ventilatorhastighed	FAN SPEED	Lüfterseschwindigkeit	VELOCIDAD VENTILADOR	СКОРОСТЬ ВЕНТИЛЯТОРА	VELOCITÀ VENTILATORE	风速	VITESSE DE VENTILATION	風速	
Knap, som ikke er i brug	NOT AVAILABLE	nicht verfügbar	NO DISPONIBLE	НЕ ДОСТУПНО	NON DISPONIBILE	无效按钮	NON DISPONIBILE	無効ボタン	
Kontrol (fej)	CHECK	Prüfen	COMPROBAR	ПРОВЕРКА	CHECK	检查	CONTROLE	点検	
Testkørsel	TEST RUN	Testbetrieb	TEST FUNCIONAMIENTO	ТЕСТОВЫЙ ЗАПУСК	TEST RUN	试运行	TEST	試運転	
Selvkontrol	SELF CHECK	Selbst-diagnose	AUTO REVISIÓN	Самодиагностика	SELF CHECK	自我诊断	AUTO CONTROLE	自己診断	
Enheds funktionsvalg	FUNCTION SELECTION	Funktion SAUSWAHL	SELECCIÓN DE FUNCIÓN	ВЫБОР ФУНКЦИИ	SELEZIONE FUNZIONI	功能选择	SELECTION FONCTIONS	メニュー選択	
Indstilling af ventilation	SETTING OF VENTILATION	Lüftersrufer wählen	CONFIG. VENTILACIÓN	НАСТРОЙКА ВЕНТУСТАИ.	IMPOSTAZIONE ARIA ESTERNA	换气设定	SELECTION VENTILATION	換気設定	

Valg af sprog	Engelsk	Tysk	Spansk	Russisk	Italiensk	Kinesisk	Fransk	Japansk
CHANGE LANGUAGE (skift sprog)	CHANGE LANGUAGE	←	←	←	←	←	←	←
Funktionsvalg	FUNCTION SELECTION	Funktion AUSWAHL	SELECCIÓN DE FUNCIONES	ВЫБОР ФУНКЦИИ	SELEZIONE FUNZIONI	功能限制	SELECTION FONCTIONS	メニュー制限
Funktion, der begrænser indstilling	LOCKING FUNCTION	Sperre - Funktion	FUNCIÓN BLOQUEADA	ФУНКЦИЯ БЛОКИРОВАН	BLOCCO FUNZIONI	操作限制	BLOCQUE FONCTIONS	操作ロック
Brug af automatisk tilstandsindstilling	SELECT AUTO MODE	Auswahl Auto Betrieb	SELECCIÓN MODO AUTO	ВЫБОР РЕЖИМА АВТО	SELEZIONE MODO AUTO	自动模式	SELECTION DU MODO AUTO	自動モード
Funktion, der begrænser temperatur	LIMIT TEMP FUNCTION	Limit Temp Funktion	LIMIT TEMP CONSIGNA	ОГРАНИЧЕНИЕ УСТ.ТЕМПЕРАТ	LIMITAZIONE TEMPERATURA	温度限制	LIMITATION TEMPERATURE	温度制限
Brug af indstilling til automatisk filterstigning panel op/ ned funktionstilstand	SET	←	←	←	←	←	←	←
Brug af indstilling til fastsat luftstrømningstilstand	SET	←	←	←	←	←	←	←
Begræns temperatur afkølings-/ opvarmningstilstand	LIMIT TEMP COOL MODE	Limit Kühl Temp	LIMIT TEMP MODO FRÍO	ОГРАНИЧЕНО Охлаждение	LIMITAZIONE MODO COOL	制冷范围	LIMITE TEMP MODO FROID	制冷房
Begræns temperatur opvarmningstilstand	LIMIT TEMP HEAT MODE	Limit Heiz Temp	LIMIT TEMP MODO CALOR	ОГРАНИЧЕНО ОБОГРЕВ	LIMITAZIONE MODO HEAT	制热范围	LIMITE TEMP MODO CHAUD	制热房
Begræns temperatur auto. tilstand	LIMIT TEMP AUTO MODE	Limit Auto Temp	LIMIT TEMP MODO AUTO	ОГРАНИЧЕНО РЕЖИМА АВТО	LIMITAZIONE MODO AUTO	自动范围	LIMITE TEMP MODO AUTO	制自动
Tilstandsvalg	MODE SELECTION	Betriebsart wählen	SELECCIÓN DE MODO	ВЫБОР РЕЖИМА	SELEZIONE MODO	基本模式	SELECTION DU MODO	基本メニュー
Fjernbetjenings indstilling MAIN (hoved)	CONTROLLER MAIN	Haupt Controller	CONTROL PRINCIPAL	Основной пульт	CONTROLLO MAIN	遥控主	TELCOMMANDE MAITRE	リモコン主
Fjernbetjenings indstilling SUB (under)	CONTROLLER SUB	Neben Controller	CONTROL SECUNDARIO	Дополнительный пульт	CONTROLLO SUB	遥控辅	TELCOMMANDE ESClave	リモコン主
Brug af urindstilling	CLOCK	Uhr	RELOJ	Часы	OROLOGIO	时钟	AFFICHAGE HORLOGE	時計
Indstilling af ugedagen og tiden	TIME SET	Uhr stellen	CONFIG RELOJ	Часы, УСТ.	OROLOGIO	时间	HORLOGE	タイムセッテイ
Timer indstillet	TIMER SET	Zeitschaltuhr	TEMPORIZA - DOR	Таймер, УСТ.	TIMER	定时器	PROG HORAIRES	タイマーセッテイ
Overvågning af timer	TIMER MONITOR	Uhrzeit Anzeige	VISUALIZAR TEMPORIZAD.	ПРОСМОТР ТАЙМЕРА	VISUALIZ TIMER	定时器状态	AFFICHAGE PROG HORAIRES	タイマーモニター
Ugentlig timer	WEEKLY TIMER	Wochenzeit Schalt Uhr	TEMPORIZA - DOR SEMANAL	НЕДЕЛЬНЫЙ ТАЙМЕР	TIMER SET SEMANALE	每周定时器	PROG HEBDO MAHAIRE	タイマー週間
Timer-tilstand fra	TIMER MODE OFF	Zeitschaltuhr AUS	TEMPORIZA - DOR APAGADO	Таймер ВЫКЛ.	TIMER OFF	定时器无效	PROG HORAIRES INACTIF	タイマー無効
Auto. sluk timer	AUTO OFF TIMER	Auto Zeit funktion AUS	APAGADO AUTOMÁTICO	Отключ. по таймеру	AUTO OFF TIMER	解除定时	PROG HORAIRES ARRET AUTO	タイマー解除
Enkel timer	SIMPLE TIMER	Einfache Zeitfunktion	TEMPORIZA - DOR SIMPLE	ПРОСТОЙ ТАЙМЕР	TIMER SEMPLIFICATO	简易定时器	PROG HORAIRES SIMPLIFIE	タイマーカンイ
Indstilling af kontaktnummer ved en fejlsituation	CALL	←	←	←	←	←	←	←
Displayændring	DISP MODE SETTING	Anzeige Betriebsart	MOSTRAR MODO	НАСТРОЙКА ИНА РЕЖИМА	IMPOSTAZIONE MODO DISPLAY	转换表示	AFFICHAGE SOUS MENU	表示切替
Indstilling af temperaturdisplay °C/°F	TEMP MODE	Wechsel	TEMP GRADOS	ЕДИН.ТЕМП.	TEMPERATURA	温度	TEMPERATURE	温度

8. Funktionsvalg

Vælg sprog	Engelsk	Tysk	Spansk	Russisk	Italiensk	Kinesisk	Fransk	Japansk
Indstilling af rumtemperaturdisplay	ROOM TEMP DISP SELECT	ROOM TEMP ZEWÄHLT	MOSTRAR TEMP	ПОКАЗАТЕЛЬ ТЕМП. КОМН.	TEMPERATURA AMBIENTE	吸入温度	TEMPERATURE AMBIANTE	室温表示
Indstilling til automatisk afkølings-/opvarmningsdisplay	AUTO MODE DISP C/H	Auto Betrieb C/H	MOSTRAR F/C EN AUTO	НАСТ. Т/Х В РЕЖИМЕ АВТО	AUTO C/H	自动表示	AFFICHAGE AUTO F/C	自動表示

9. Nødbetjening for trådløs fjernbetjening (mulighed)

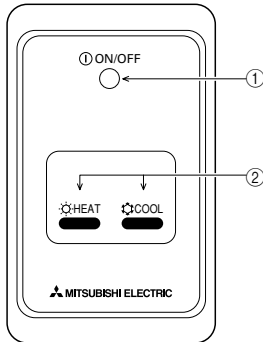

① **ON/OFF (til/fra)-lys** (lyser, når enheden er i drift; lyser ikke, når enheden ikke er tændt)

② Nødbetjening

I tilfælde hvor fjernbetjeningen ikke fungerer korrekt, bruges enten knappen ☼ COOL (afkøl) eller ☼ HEAT (opvarm) på den trådløse fjernbetjeningssignalmodtager for at tænde eller slukke for enheden. På enheder med udelukkende afkøler, vil tryk på ☼ HEAT knappen skifte viften til og fra.

Tryk på knappen ☼ COOL (afkøl) eller ☼ HEAT (opvarm) vælger de følgende indstillinger.

Funktion	COOL (kølig)	HEAT (varme)
Forindstillet temperatur	24 °C/75 °F	24 °C/75 °F
Ventilatorhastighed	Høj	Høj

10. Vedligeholdelse og rengøring

► Rensning af filtrene

- Brug en støvsuger til at rense filtrene. Hvis du ikke har en støvsuger, kan du banke filtrene mod en hård genstand for at banke skidt og støv af.
- Hvis filtrene er meget beskidte, kan de vaskes i lunkent vand. Vær omhyggelig med at skylle rengøringsmiddel grundigt af, og lad filtrene tørre helt, før de sættes i enheden igen.

⚠ Forsigtig:

- Filtrene må ikke tørre i direkte sollys, eller ved at bruge en varmekilde, såsom et elektrisk varmeapparat. Det kan gøre dem skæve.
- Vask filtrene i varmt vand (over 50° C), da det kan gøre dem skæve.
- Sørg for, at luftfiltrene altid er sat i. Hvis enheden bruges uden luftfiltre, kan det ødelægge den.

⚠ Forsigtig:

- Før du starter rengøring, skal du slukke for enheden og slukke for strømforsyningen.
- Indendørs enheder er udstyrede med filtre, som kan fjerne støv fra indsuget luft. Rens filtrene ved hjælp af metoderne, som er vist i de følgende illustrationer.

► Fjernelse af filter

⚠ Forsigtig:

- Når filtret fjernes, skal du beskytte dine øjne mod støv. Og hvis du er nødt til at stå på en stol for at gøre jobbet, skal du være forsigtig ikke at falde.
- Når filtret er fjernet, må metaldele inde i den indendørs enhed ikke berøres - det kan resultere i tilskadekomst.

■ PEAD-RP-JA(L)Q

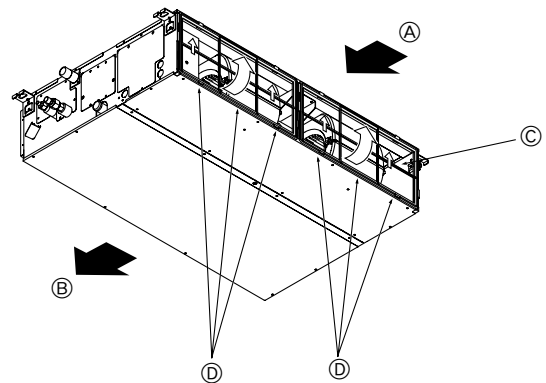

- Mens der løftes i filterknappen, trækkes den af.

Ⓐ Luftindtag Ⓑ Luftudblæsning Ⓒ Filter Ⓓ Knap

11. Problemløsning

Er der problemer?	Her er løsningen. (Enheden fungerer normalt).
Klimaanlægget varmer eller afkøler ikke tilfredsstillende.	<ul style="list-style-type: none"> ■ Rens filteret. (Luftstrømning bliver reduceret, når filteret er beskidt eller tilstoppet). ■ Kontrollér temperaturjusteringen og justér den indstillede temperatur. ■ Sørg for, at der er masser af plads omkring den udendørs enhed. Er luftindtaget eller luftudblæsningen på den indendørs enhed blokeret? ■ Er en dør eller et vindue åbent?
Når varmfunktionen starter, blæser der ikke varm luft ud fra den indendørs enhed med det samme.	<ul style="list-style-type: none"> ■ Der bliver ikke blæst varm luft, før den indendørs enhed er varmet tilstrækkeligt op.
I opvarmningstilstand standser klimaanlægget, før den indstillede rumtemperatur er nået.	<ul style="list-style-type: none"> ■ Når den udendørs temperatur er lav, og luftfugtigheden er høj, kan der være frost på den udendørs enhed. Hvis dette forekommer, foretager den udendørs enhed en afrimningsfunktion. Normal drift bør starte efter ca. 10 minutter.
Når luftstrømningsretningen bliver ændret, vil gællerne altid gå op og ned forbi den indstillede position, før de standser ved positionen.	<ul style="list-style-type: none"> ■ Når luftstrømningsretningen bliver ændret, vil gællerne gå til den indstillede position, efter at de har fundet grundpositionen.
Løbende vand eller en hvislende lyd kan høres engang imellem.	<ul style="list-style-type: none"> ■ Disse lyde kan høres, når kølemidlet flyder i klimaanlægget, eller når kølemiddelstrømningen skifter.
En knækkende lyd kan høres.	<ul style="list-style-type: none"> ■ Disse lyde kan høres, når delene gnider mod hinanden pga. udvidelse og sammentrækning fra temperaturændringer.
Lokalet har en ubehagelig lugt.	<ul style="list-style-type: none"> ■ Den indendørs enhed indsuger luft, som indeholder gasarter, der er produceret fra vægge, tæpper og møbler, samt lugte fra tøj, og derefter blæses luften tilbage i lokalet.
En hvid tåge eller dis udsendes fra den indendørs enhed.	<ul style="list-style-type: none"> ■ Hvis den indendørs temperatur og luftfugtighed er høj, kan denne tilstand forekomme, når den starter. ■ I afrimningstilstand kan kølig luftstrømning blæse ned og ligne en tåge.
Vand eller dis udsendes fra den udendørs enhed.	<ul style="list-style-type: none"> ■ I afkølingstilstand kan der dannes vand, som drypper fra afkølingsrørene og samlinger. ■ I opvarmningstilstand kan der dannes vand, som drypper fra varmerørene og samlinger. ■ I afrimningstilstand fordampes vand på varmeudveksleren, og en vandtåge kan blive udsendt.
Funktionsindikatoren vises ikke på fjernbetjeningens display.	<ul style="list-style-type: none"> ■ Tænd på strømkontakten. "☉" vil blive vist på fjernbetjeningens display.
"☉" bliver vist på fjernbetjeningens display.	<ul style="list-style-type: none"> ■ I central-styring vises "☉" på fjernbetjeningens display, og klimaanlægget kan ikke startes eller standses med fjernbetjeningen.
Når klimaanlægget startes igen, lige efter at det er blevet slukket, fungerer det ikke, selvom der trykkes på knappen ON/OFF (til/fra).	<ul style="list-style-type: none"> ■ Vent ca. 3 minutter. (Driften er standset for at beskytte klimaanlægget).
Klimaanlægget kører, selv om der ikke er trykket på knappen ON/OFF (til/fra).	<ul style="list-style-type: none"> ■ I Er til-timeren indstillet? Tryk på knappen ON/OFF (til/fra) for at standse driften. ■ Er klimaanlægget sluttet til en central fjernbetjening? Rådfør med de personer, som styrer klimaanlægget. ■ Bliver "☉" vist på fjernbetjeningens display? Rådfør med de personer, som styrer klimaanlægget. ■ Er den automatiske genoprettelsesfunktion fra strømsvigt blevet indstillet? Tryk på knappen ON/OFF (til/fra) for at standse driften.
Klimaanlægget standser, selv om der ikke er trykket på knappen ON/OFF (til/fra).	<ul style="list-style-type: none"> ■ Er fra-timeren indstillet? Tryk på knappen ON/OFF (til/fra) for at starte driften igen. ■ Er klimaanlægget sluttet til en central fjernbetjening? Rådfør med de personer, som styrer klimaanlægget. ■ Bliver "☉" vist på fjernbetjeningens display? Rådfør med de personer, som styrer klimaanlægget.
Fjernbetjeningens timerfunktion kan ikke indstilles.	<ul style="list-style-type: none"> ■ Er timerindstillingerne forkerte? Hvis timeren kan indstilles, bliver WEEKLY, SIMPLE eller AUTO OFF ikke vist på fjernbetjeningens display.
"PLEASE WAIT" (vent venligst) bliver vist på fjernbetjeningens display.	<ul style="list-style-type: none"> ■ De oprindelige indstillinger bliver foretaget. Vent ca. 3 minutter.
En fejlkode bliver vist på fjernbetjeningens display.	<ul style="list-style-type: none"> ■ Beskyttelsesenheder er aktive for at beskytte klimaanlægget. ■ Forsøg ikke selv at reparere dette udstyr. Sluk på strømkontakten med det samme og kontakt forhandleren. Sørg for, at oplyse forhandleren om modelnavnet og informationen, som blev vist på fjernbetjeningens display.
Tømning af vand eller motoromdrejninger kan høres.	<ul style="list-style-type: none"> ■ Når afkølingsfunktionen standser, går drænpumpen i gang og standser derefter. Vent ca. 3 minutter.
Ventilatorhastigheden ændres, selv når indstillingen ikke er blevet ændret.	<ul style="list-style-type: none"> ■ Luftkonditioneringsapparatet øger automatisk ventilatorhastigheden gradvist, så der ikke blæses kold luft ud i starten af opvarmingsprocessen. Det nedsætter også ventilatorhastigheden for at beskytte ventilatormotoren, når returlufttemperaturen eller ventilatorhastigheden bliver for høj.

11. Problemløsning

Er der problemer?	Her er løsningen. (Enheden fungerer normalt.)												
Støjen er højere end specifikationerne angiver.	<p>■ Det indendørs lydniveau påvirkes af akustik i det specifikke lokale som vist i den følgende tabel, og vil være højere end støjspecifikationen, som blev målt i et lokale uden ekko.</p> <table border="1" data-bbox="821 271 1481 439"> <thead> <tr> <th data-bbox="821 271 959 327"></th> <th data-bbox="963 271 1129 327">Lokaler med stor lydisolering</th> <th data-bbox="1134 271 1300 327">Normale lokaler</th> <th data-bbox="1305 271 1481 327">Lokaler med lav lydisolering</th> </tr> </thead> <tbody> <tr> <td data-bbox="821 333 959 405">Eksempler på steder</td> <td data-bbox="963 333 1129 405">Radiostudioer, musiklokale, osv.</td> <td data-bbox="1134 333 1300 405">Receptionslokale, hotellooby, osv.</td> <td data-bbox="1305 333 1481 405">Kontor, hotelværelsem</td> </tr> <tr> <td data-bbox="821 412 959 439">Støjniveauer</td> <td data-bbox="963 412 1129 439">3 til 7 dB</td> <td data-bbox="1134 412 1300 439">6 til 10 dB</td> <td data-bbox="1305 412 1481 439">9 til 13 dB</td> </tr> </tbody> </table>		Lokaler med stor lydisolering	Normale lokaler	Lokaler med lav lydisolering	Eksempler på steder	Radiostudioer, musiklokale, osv.	Receptionslokale, hotellooby, osv.	Kontor, hotelværelsem	Støjniveauer	3 til 7 dB	6 til 10 dB	9 til 13 dB
	Lokaler med stor lydisolering	Normale lokaler	Lokaler med lav lydisolering										
Eksempler på steder	Radiostudioer, musiklokale, osv.	Receptionslokale, hotellooby, osv.	Kontor, hotelværelsem										
Støjniveauer	3 til 7 dB	6 til 10 dB	9 til 13 dB										
Der vises intet på den trådløse fjernbetjenings display, displayet er svagt i styrke, eller der sendes ikke signaler til den indendørs enhed, medmindre fjernbetjeningen er tæt på.	<p>■ Batterierne er næsten brugt op. Udskift batterierne og tryk på knappen Reset (nulstil).</p> <p>■ Hvis der stadig intet sker, efter at batterierne er udskiftes, skal det sikres, at batterierne er sat i med de rigtige retninger (+, -).</p>												
Funktionslyset nær modtageren for den trådløse fjernbetjening på den indendørs enhed blinker.	<p>■ Selvdiagnosefunktionen er aktive for at beskyttet klimaanlægget.</p> <p>■ Forsøg ikke selv at reparere dette udstyr. Sluk på strømkontakten med det samme og kontakt forhandleren. Sørg for at oplyse forhandleren om modelnavnet.</p>												

Índice

1. Precauções de Segurança	131	7. Outras funções	139
2. Nomes das peças	131	8. Selecção de Função	140
3. Configuração do mostrador	134	9. Funcionamento de emergência para controlo remoto sem fios (opção) ..	144
4. Acertar o dia de semana e a hora	134	10. Cuidados e limpeza	144
5. Funcionamento	134	11. Avarias	145
6. Temporizador	136		

Nota (Marcação para WEEE)



Este símbolo destina-se apenas aos países da UE.

Este símbolo está em conformidade com o artigo 10º da directiva 2002/96/CE de informação aos utilizadores e Anexo IV.

O seu produto MITSUBISHI ELECTRIC foi concebido e produzido com materiais e componentes de alta qualidade que podem ser reciclados e reutilizados.

Este símbolo significa que o equipamento eléctrico e electrónico no final da sua vida útil deve ser deitado fora separadamente do lixo doméstico.

Por favor, entregue este equipamento no seu ponto local de recolha/reciclagem.

Na União Europeia existem sistemas de recolha separados para produtos eléctricos e electrónicos usados.

Por favor, ajude-nos a conservar o ambiente em que vivemos!

Nota:

Neste manual de funcionamento, a frase "Controlo remoto com fios" refere-se apenas ao PAR-21MAA. Para mais informações sobre o PAR-30MAA, por favor consulte o livro de instruções incluído na caixa do PAR-30MAA.

1. Precauções de Segurança

- ▶ Antes de instalar a unidade, leia atentamente as "Precauções de segurança".
- ▶ As "Precauções de segurança" referem aspectos de grande importância relativos à segurança. Observe-os.
- ▶ Reporte-se ou peça autorização à autoridade responsável pelo fornecimento antes de proceder à ligação do sistema.

Símbolos utilizados no texto

⚠ **Aviso:**

Descreve as precauções a observar para evitar riscos de ferimentos ou morte ao utilizador.

⚠ **Cuidado:**

Descreve os cuidados a ter para não danificar o aparelho.

Símbolos utilizados nas ilustrações

⚡ : Indica uma peça a ligar à terra.

⚠ **Aviso:**

- O aparelho não deve ser instalado pelo utilizador. Peça ao distribuidor ou a uma empresa autorizada para o instalar. Se o aparelho não for instalado correctamente, pode haver fugas de água, choques eléctricos ou provocar incêndio.
- Não se sente no aparelho nem coloque objectos em cima dele.
- Não derrame água sobre o aparelho e não lhe toque com as mãos. Pode apanhar um choque eléctrico.
- Não vaporize gás combustível perto do aparelho para não provocar incêndio.
- Não ponha um aquecedor a gás nem qualquer outro aparelho com chama viva à saída da descarga de ar do aparelho para não dar origem a combustão defeituosa.
- Não retire o painel frontal nem a protecção da ventoinha da unidade exterior enquanto ela funcionar.

⚠ **Cuidado:**

- Não utilize objectos pontiagudos para accionar os botões, a fim de não danificar o controlador remoto.
- Nunca bloquee nem tape as admissões ou saídas internas e externas do aparelho.

- Se houver um ruído ou sentir vibração excepcionalmente anormal, pare a unidade, desligue a corrente e contacte o concessionário.
- Nunca meta os dedos, paus, etc. nas entradas ou saídas do ar.
- Se detectar cheiros estranhos, deixe de utilizar o aparelho, desligue o interruptor da alimentação e consulte o seu distribuidor. Não o fazendo, pode causar uma avaria, apanhar um choque eléctrico ou provocar incêndio.
- Este aparelho de ar condicionado NÃO se destina a ser utilizado por crianças ou pessoas enfermas sem supervisão.
- Deve ser prestada especial atenção às crianças, para que não brinquem com o aparelho de ar condicionado.
- Se escapar gás refrigerante do sistema ou houver fugas, pare a unidade de ar condicionado, ventile profundamente a peça e contacte o seu concessionário.

Arrumação do aparelho

Se necessitar de arrumar o aparelho, consulte o seu distribuidor.

2. Nomes das peças

■ Unidade Interior

	PEAD-RP-JA(L)Q
Etapas da ventoinha	3 etapas
Lâmina	—
Aleta	—
Filtro	Normal
Indicação de limpeza do filtro	—

■ PEAD-RP-JA(L)Q

Dissimulação no tecto

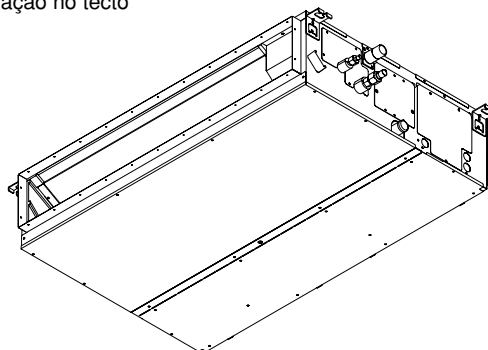

2. Nomes das peças

■ Para controlo remoto ligado (PAR-21MAA opção)

Mostrador

Apenas por conveniência, nesta exposição todos os sinais do mostrador aparecerão como visíveis simultaneamente. Durante o normal funcionamento, esses sinais estarão visíveis ou não, consoante a operação em curso.

Identifica a operação em curso

Mostra o modo de operação, etc.
* Mostrador multilingue.

Indicador "Centrally Controlled" (Controlo centralizado)

Indica que a operação do controlo remoto foi desactivada por um controlador principal.

Indicador "Timer Is Off" (Temporizador desligado)

Indica que o temporizador está desligado.

Regulação da temperatura

Mostra a temperatura escolhida.

Day-of-Week (Dia da semana)

Mostra o dia actual da semana.

Visualização de Time/Timer Display (Hora/Temporizador)

Mostra a hora actual, se não tiver sido activado o temporizador Auto Off (Desligar automático) ou Simple (Simples). Se o temporizador Auto Off (Desligar automático) ou Simple (Simples) tiverem sido activados, aparece o tempo que falta para desligar.

Indicador "Sensor"

Aparece quando o sensor do controlo remoto é utilizado.

Indicador "Locked" (Bloqueado)

Indica que os botões do controlo remoto foram bloqueados.

Indicador "Clean The Filter" (Limpar filtro)

Aparece sempre que o filtro deve ser limpo.

Indicadores de temporizador

Quando um temporizador é activado, aparece o respectivo indicador.

Indicador Fan Speed (Velocidade da ventoinha)

Mostra a velocidade seleccionada para a ventoinha.

Indicador de Ventilation (Ventilação)

Aparece quando a unidade está a funcionar no modo Ventilation (Ventilação).

Indicador Up/Down Air Direction (Direcção do ar, para cima/para baixo)

O indicador  mostra a direcção do fluxo da saída de ar.

Indicador "One Hour Only" (Só uma hora)

Aparece quando o fluxo de ar é regulado como fraco e para baixo, nos modos COOL (FRIO) ou DRY (SECO). (Esta operação varia, consoante o modelo.) O indicador desliga-se depois de uma hora; e nessa altura a direcção do fluxo de ar também é alterada.

Visualização de Ambient Temperature (Temperatura ambiente)

Mostra a temperatura ambiente. A amplitude de visualização da temperatura ambiente vai de 8 °C a 39 °C. O mostrador pisca se a temperatura for inferior a 8 °C ou igual ou superior a 39 °C.

Visualização de Louver (Aleta)



Indica o movimento da aleta. Não aparece quando é seleccionada a opção de aleta parada.

● (Indicador Power On (Ligado))

Indica que a energia está ligada.

Sobre o controlo da (s) unidades (s)



Botões Set Temperature (Regulação da temperatura)

-  Down (Para baixo)
-  Up (Para cima)

Botão Timer Menu (Menu de temporizador) (Botão Monitor/Set (Monitor/Configuração))

Botão Mode (Modo) (Retroceder)

Botões Set Time (Acertar hora)

-  Back (Para trás)
-  Ahead (Para a frente)

Botão On/Off Timer (Ligar/desligar temporizador) (Botão Set Day (Acertar dia))

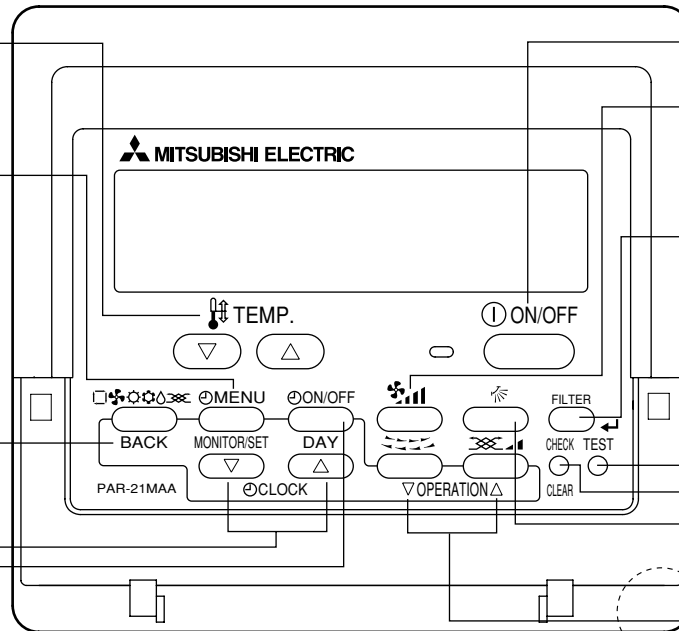
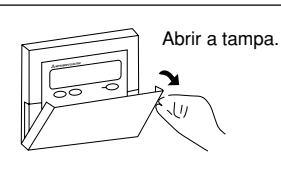

Botão ON/OFF (Iniciar/Parar)

Botão Fan Speed (Velocidade da ventoinha)

Botão Filter (Filtro) (botão)

Botão Test Run (Teste)

Botão Check (Inspeção) (botão de apagar)

Botão Airflow Up/Down (Fluxo do ar para cima/para baixo)

Botão Louver (Aleta) Botão Operation (Operação)

 muda para o número de operação anterior.

Botão Ventilation (Ventilação) (botão Operation (Operação))

 muda para o próximo número de operação.

Nota:

● Mensagem "PLEASE WAIT" (AGUARDAR, POR FAVOR)

Esta mensagem é apresentada durante aproximadamente 3 minutos quando liga a unidade interior à corrente ou quando a unidade recomeça a funcionar após uma falta de corrente.

● Mensagem "NOT AVAILABLE" (NÃO DISPONÍVEL)

Esta mensagem é apresentada se premir um botão de uma função não disponível na unidade interior.

Se utilizar um único controlo remoto para simultaneamente controlar várias unidades interiores de modelos diferentes, esta mensagem não será apresentada se uma das unidades interiores possuir a função seleccionada.

2. Nomes das peças

■ Para controlo remoto sem fio (opção)

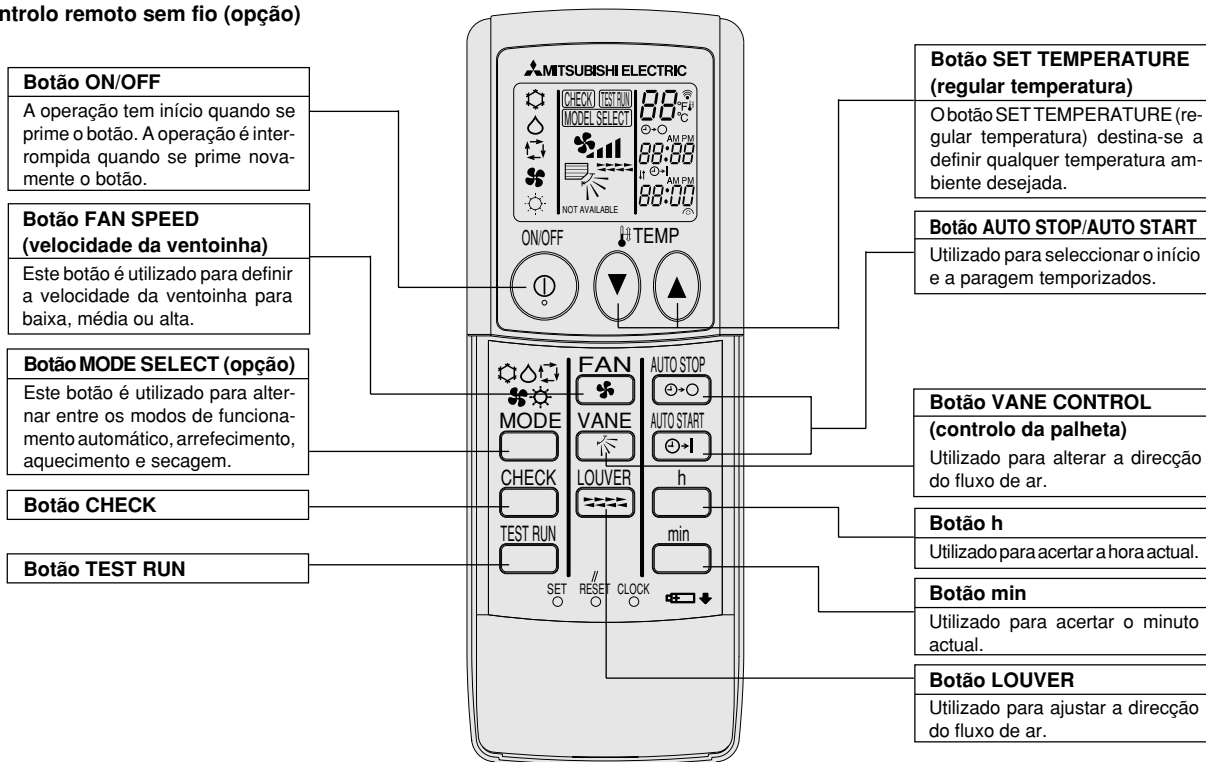

- Quando utilizar o controlo remoto sem fios, aponte-o em direcção ao receptor da unidade interior.
- Se operar o controlo remoto no espaço de cerca de dois minutos após ligar a unidade interior, a unidade interior poderá emitir dois sinais sonoros indicando que está a efectuar a verificação automática inicial.
- A unidade interior emite um sinal sonoro para confirmar que recebeu o sinal enviado pelo controlo remoto. A unidade consegue receber sinais emitidos de distâncias até aproximadamente 7 metros da unidade, em linha recta, numa área de 45° à esquerda e à direita da unidade. Contudo, iluminação como por exemplo luzes fluorescentes e luzes fortes pode afectar a capacidade de recepção de sinais da unidade interior.
- Se a luz de funcionamento junto do receptor da unidade interior estiver a piscar isso significa que a unidade necessita de ser inspeccionada. Contacte o vendedor para obter assistência.
- Trate o controlo remoto com cuidado! Não o deixe cair e não o submeta a fortes impactos. Não molhe o controlo remoto e não o deixe em locais com elevada humidade.
- Para evitar perder o controlo remoto, monte o suporte incluído com o controlo remoto numa parede e após a utilização coloque o controlo remoto sempre no respectivo suporte.

Colocação/substituição de pilhas

1. Retire a tampa superior, introduza duas pilhas AAA e coloque a tampa superior de novo no devido lugar.

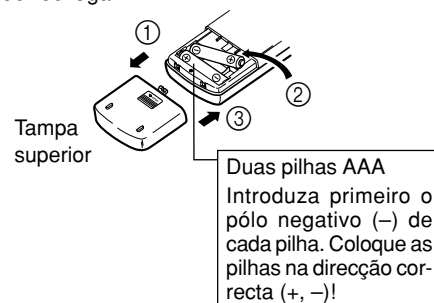

2. Prima o botão Reset (Redefinir).

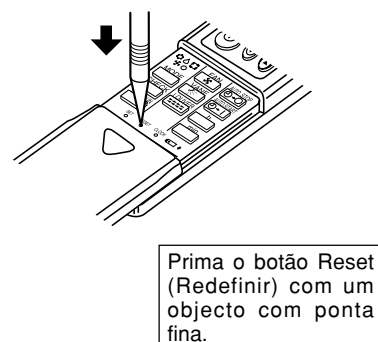

3. Configuração do mostrador

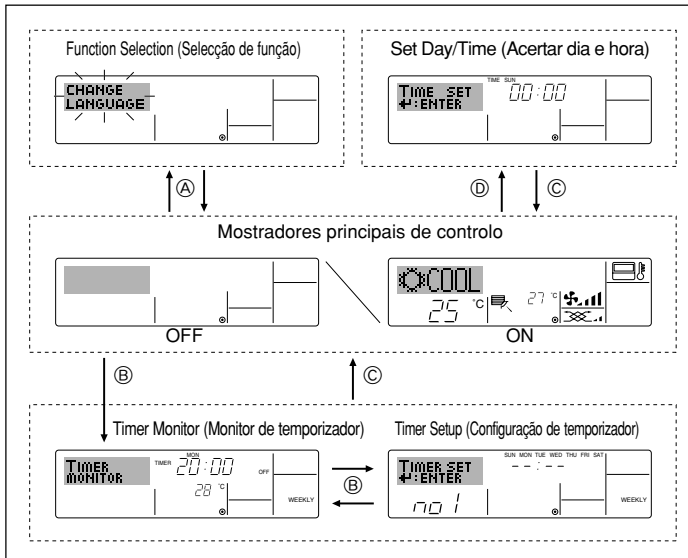

<Tipos de mostrador>

Não é possível definir o português como idioma para visualização. Portanto, será utilizado o inglês, como idioma predefinido, na visualização deste manual.

- **Function Selection (Selecção de função):** definir funções intervalos de valores no controlo remoto (funções de temporizador, restrições, etc.)
- **Set Day/Time (Acertar dia e hora):** acertar o dia da semana ou a hora actuais.
- **Mostradores principais de controlo:** ver e definir o estado da operação do sistema de ar condicionado
- **Timer Monitor (Monitor de temporizador):** ver o temporizador definido (Weekly (Semanal), Simple (Simples) ou Auto Off (Desligar automático))
- **Configurar temporizador:** configurar operação para um dos temporizadores (Weekly (Semanal), Simple (Simples) ou Auto Off (Desligar automático))

<Como alterar o mostrador>

- Para ir para (A) : mantenha premido os botões Mode (Modo) e Timer On/Off (Temporizador ligado/desligado) durante 2 segundos.
- Para ir para (B) : prima o botão Timer Menu (Menu de temporizador).
- Para ir para (C) : prima o botão Mode (Modo) (Retrocéder).
- Para ir para (D) : prima um dos botões de acertar hora (▽ ou △).

4. Acertar o dia de semana e a hora

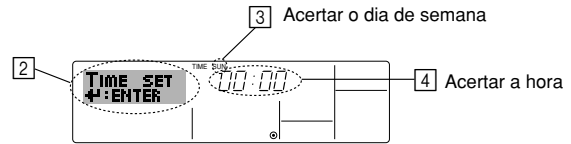
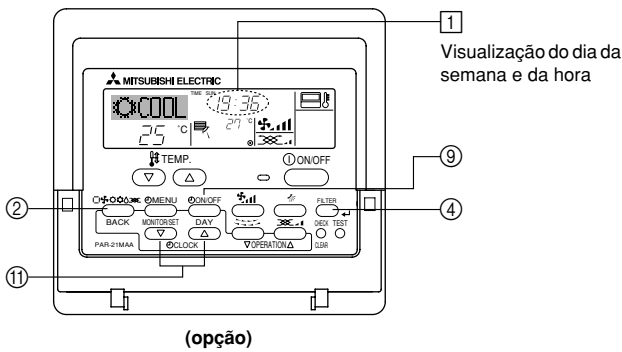

1. Prima o botão de Set Time (Acertar hora) ▽ ou △ (1) para ver a indicação (2).
2. Prima o botão Timer On/Off (Temporizador ligado/desligado) (Acertar dia) (9) para acertar o dia.
 - * Cada pressão avança o dia mostrado em (3): Sun → Mon → ... → Fri → Sat.
3. Prima o botão Set Time (Acertar hora) desejado (1) até acertar a hora.
 - * Mantendo premido o botão para baixo, a hora (em (4)) será incrementada; primeiro em intervalos de um minuto, depois em intervalos de 10 minutos e, depois, em intervalos de uma hora.
4. Uma vez concluídos os passos 2 e 3 prima o botão Filter ← (Filtro) (4) para registar os valores definidos.

Nota:
Se o relógio tiver sido desactivado em Function Selection (Selecção de função) o dia e a hora não aparecem.

5. Funcionamento

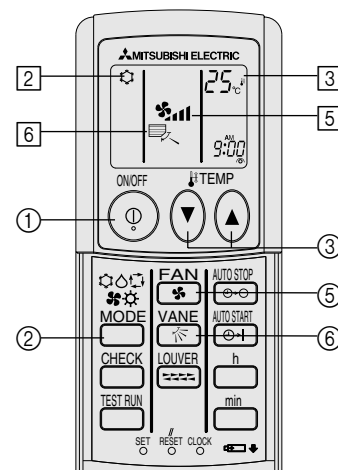
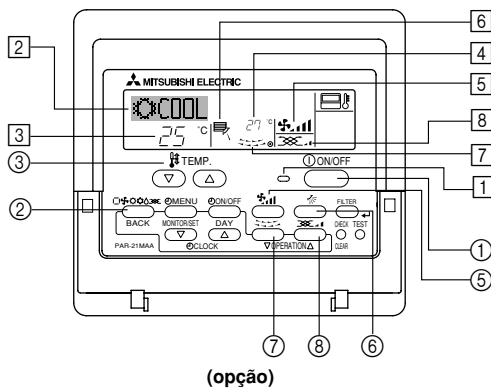

5.1. Ligar/Desligar

<Para iniciar a operação>

- Prima o botão ON/OFF (1).
- Acende-se a luz indicadora de ON (LIGADO) (1) e o mostrador acende-se.

Nota:

- Quando a unidade é posta a funcionar, a configuração predefinida é a seguinte.

		Para configurar o controlo remoto	
Modo		Última configuração	
Regulação da temperatura		Última configuração	
Velocidade da ventoinha		Última configuração	
Fluxo do ar para cima/ para baixo	Modo	COOL ou DRY	Saída horizontal
		HEAT	Última configuração
		FAN	Saída horizontal

5. Funcionamento

<Para parar a operação>

- Prima novamente o botão ON/OFF ①.
 - Acende-se a luz indicadora de ON (LIGADO) ① e o mostrador apaga-se.

Nota:

Mesmo se carregar no botão ON/OFF imediatamente depois de desligar a operação em curso, o ar condicionado não funcionará durante três minutos, para não estragar os componentes internos.

5.2. Selecção do modo

- Carregue no botão (☐☼☼☼☼) ② do modo de funcionamento e selecione o modo de funcionamento ②.

- ☼ Modo de arrefecimento
 - ☼ Modo de secagem
 - ☼ Modo de ventilação
 - ☼ Modo de aquecimento
 - ☐ Modo automático (arrefecimento/aquecimento)
 - ☼☼ Modo de ventilação
- Apenas indicado na seguinte situação
Controlador remoto com fios utilizado
LOSSNAY ligado

Informações para o parêlo de ar condicionado multi-sistema (Unidade para o exterior: série MXZ)

- ▶ O aparelho de ar condicionado multi-sistema (unidade para o exterior: série MXZ) pode ligar duas ou mais unidades a uma unidade para o exterior. Dependendo da capacidade, podem funcionar simultaneamente duas ou mais unidades.
- Quando tenta utilizar simultaneamente duas ou mais unidades para o interior com uma unidade para o exterior, uma para refrigeração e outra para aquecimento, é seleccionado o modo de funcionamento da unidade para o interior que foi colocada em funcionamento primeiro. As restantes unidades interiores que comecem a funcionar depois não poderão funcionar, surgindo, a piscar, uma indicação do estado de funcionamento. Neste caso, configure todas as unidades para o interior para o mesmo modo de funcionamento.
- Poderá dar-se o caso de a unidade interior que está a funcionar em ☼ (AUTO), não poder mudar para o outro modo de operação (ARREFECIMENTO ↔ QUENTE), assumindo o estado de espera.
- Quando a unidade para o interior é colocada em funcionamento durante a descongelação da unidade para o exterior, a expulsão do ar quente demora alguns minutos (máx. cerca de 15 minutos).
- Durante a operação de aquecimento, embora a unidade para o interior que não funciona possa aquecer ou se possa ouvir um som de fluxo de gás, isto não significa que esteja avariada. A razão para estas situações é que o gás de refrigeração continua a fluir para a unidade para o interior.

Funcionamento automático

- De acordo com uma temperatura definida, a operação de arrefecimento começa se a temperatura ambiente estiver muito elevada e a operação de aquecimento começa se a temperatura ambiente estiver muito baixa.
- Durante o funcionamento automático, se a temperatura ambiente sofrer alterações e permanecer 2 °C ou mais acima da temperatura definida durante 15 minutos, o aparelho de ar condicionado liga o modo de arrefecimento. Da mesma forma, se a temperatura ambiente permanecer 2 °C ou mais abaixo da temperatura definida durante 15 minutos, o aparelho de ar condicionado liga o modo de aquecimento.

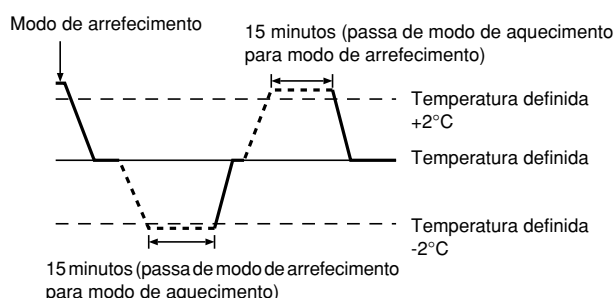

- Devido ao facto de a temperatura ambiente ser automaticamente ajustada para manter uma temperatura efectiva fixa, quando a temperatura é alcançada o arrefecimento é efectuado a alguns graus mais quente e o aquecimento é efectuado a alguns graus mais frio que a temperatura ambiente definida (operação de poupança de energia automática).

5.3. Definição da temperatura

▶ Para diminuir a temperatura ambiente:

- Carregue no botão ☐ ③ para regular a temperatura desejada. A temperatura seleccionada aparece no visor ③.
- Por cada toque no botão, o valor da temperatura diminui de 1 °C.

▶ Para aumentar a temperatura ambiente:

- Carregue no botão ☐ ③ para regular a temperatura. A temperatura seleccionada aparece no visor ③.
- Por cada toque no botão, o valor da temperatura diminui de 1 °C.

- As gamas de temperatura disponíveis são:

Arrefecimento e secagem: 19 - 30 °C
Aquecimento: 17 - 28 °C
Automático: 19 - 28 °C

- O mostrador fica intermitente exibindo 8 °C ou 39 °C para o informar se a temperatura ambiente é inferior ou superior à temperatura exibida.

5.4. Definição da velocidade da ventoinha

- Carregue no botão ☼☼☼☼☼ ⑤ para seleccionar a velocidade da ventoinha desejada.
- Por cada toque no botão, as opções disponíveis mudam com o visor ⑤ no controlo remoto, como se mostra a seguir:

Velocidade da ventoinha	Mostrador do controlo remoto			
	Baixa	Medium	Alta	Automático
3 modos	☼☼) ☼☼☼	☼☼☼) ☼☼☼☼	☼☼☼☼) ☼☼☼☼☼	☼☼☼☼☼

5. Funcionamento

O mostrador e a velocidade da ventoinha da unidade poderão diferir nas seguintes situações:

- Quando aparece STAND BY e DEFROST (EM ESPERA e DESCONGELAR).
- Imediatamente a seguir ao modo de aquecimento (enquanto aguarda que mude para outro modo).
- Quando a temperatura da divisão for superior à definição da temperatura da unidade que se encontra a funcionar no modo de aquecimento.
- Em modo de funcionamento de secagem, a ventoinha interna muda automaticamente para funcionamento a baixa velocidade. É impossível mudar a velocidade da ventoinha.
- Quando a temperatura do permutador de calor estiver baixa no modo de aquecimento (ex.: imediatamente após o início da operação de aquecimento).

Nota:

● Nos seguintes casos, a velocidade da ventoinha na unidade será diferente da que aparece no mostrador do controlo remoto.

1. Quando no mostrador aparece "STAND BY" ("SUSPENSO") ou "DEFROST" ("DESCONGELAR").
2. Quando a temperatura do permutador de calor está baixa no modo de aquecimento (por exemplo, imediatamente após o início da operação de aquecimento).
3. No modo HEAT (CALOR), quando a temperatura ambiente do compartimento é superior à temperatura regulada.
4. Quando a unidade se encontra no modo DRY (SECO).

6. Temporizador

6.1. Para controlo remoto ligado (opção)

Em Function Selection (Seleção de função) pode seleccionar qual dos três tipos de temporizador pretende utilizar.

- ① Temporizador Weekly (Semanal), ② temporizador Simple (Simples) ou ③ temporizador Auto Off (Desligar automaticamente).

6.1.1. Weekly Timer (Temporizador semanal)

■ O temporizador semanal pode ser utilizado para definir até oito operações para cada dia da semana.

- Cada operação pode consistir no seguinte: Tempo para ON/OFF (LIGADO/DESLIGADO) e temperatura, só tempo para ON/OFF (LIGADO/DESLIGADO) ou só temperatura.
- Quando chega a hora definida para o temporizador, o ar condicionado executa a acção programada.

■ A hora definida para este temporizador é de 1 minuto.

Nota:

- *1. Os temporizadores Simple (Simples) e Auto Off (Desligar automático) não podem ser utilizados ao mesmo tempo.
- *2. O temporizador semanal não funciona quando se verifica uma das seguintes condições.

A funcionalidade de temporizador está desligada; o sistema está a funcionar de uma forma anormal; está a ser executado um teste; o controlo remoto está a efectuar um auto-diagnóstico; o utilizador está a configurar uma funcionalidade; o utilizador está a configurar o temporizador; o utilizador está a acertar o dia de semana ou a hora; o sistema está sob o controlo da unidade principal. (Mais precisamente, o sistema não executará operações (ligar unidade, desligar unidade, regular temperatura) que, nessas condições, são desligadas.)

N.º de operação

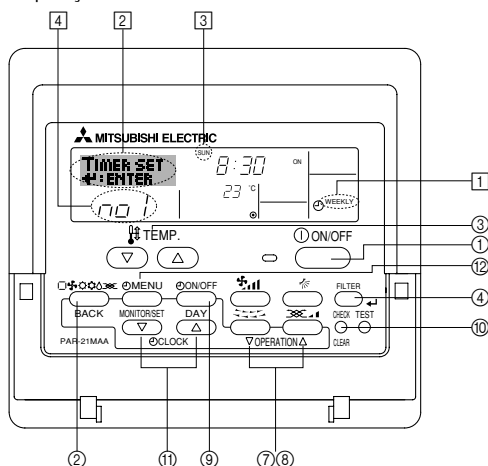

5.5. Ventilação

► Para combinação com LOSSNAY

5.5.1. Para controlo remoto ligado

● Para pôr o ventilador a funcionar com a unidade interior:

- Prima o botão ON/OFF ①.

• Aparece o indicador "Vent" (em ⑧). O ventilador funcionará automaticamente, sempre que a unidade interior estiver a funcionar.

● Para por o ventilador a funcionar independentemente:

- Prima o botão Modo (Modo) ② até que apareça ⑩. O ventilador começa a funcionar.

● Para alterar a velocidade do ventilador:

- Prima o botão Ventilation (Ventilação) ⑥, tantas vezes quantas forem necessárias.

• Cada pressão alterna o valor definido, tal como mostrado em baixo.

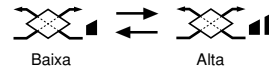

5.5.2. Para controlo remoto sem fios

● O ventilador funcionará automaticamente quando a unidade interior for ligada.

● Nenhuma indicação no controlo remoto sem fios.

<Como configurar o temporizador semanal>

1. Certifique-se de que o mostrador é um mostrador inicial de controlo e que o indicador de temporizador semanal ① aparece no mostrador.
 2. Prima o botão Timer Menu (Menu de temporizador) ⑩, para aparecer "Set Up" (Configuração) no mostrador (em ②). (Note que cada pressão no botão alterna o mostrador entre "Set Up" (Configuração) e "Monitor".)
 3. Prima o botão Timer On/Off (Set Day (Acertar dia)) ⑨ para acertar o dia. Cada pressão avança o mostrador em ③ para o valor seguinte, na seguinte sequência: "Sun (Dom) Mon (Seg) Tues (Ter) Wed (Qua) Thurs (Qui) Fri (Sex) Sat (Sab)" → "Sun" ("Dom") → ... → "Fri" ("Sex") → "Sat" ("Sáb") → "Sun (Dom) Mon (Seg) Tues (Ter) Wed (Qua) Thurs (Qui) Fri (Sex) Sat (Sáb)" ...
 4. Prima o botão Operation ▽ (Operação) ou △ (⑦ ou ⑧) quantas vezes forem necessárias para seleccionar o número de operação apropriado (de 1 a 8) ④.
- * Os valores que introduzir nos passos 3 e 4 seleccionarão uma das células da matriz mostrada em baixo.
(O mostrador do controlo remoto à esquerda é o exemplo Operação 1 para Domingo, com os respectivos valores.)

Matriz de configuração

N.º Op.	Sunday	Monday	...	Saturday
No. 1	• 8:30 • ON • 23 °C			
No. 2	• 10:00 • OFF	• 10:00 • OFF	• 10:00 • OFF	• 10:00 • OFF
...				
No. 8				

<Configuração de Operação 1 para Domingo>
Pôr o ar condicionado a funcionar à 8:30, à temperatura de 23 °C.

<Configuração de Operação 2 para todos os dias>
Desligar o ar condicionado às 10:00.

Nota:

Ao definir o dia como "Sun Mon Tues Wed Thurs Fri Sat (Dom Seg Ter Qua Qui Sex Sab)", está a determinar que a operação seleccionada deve ser efectuada todos os dias.

(Exemplo: Operação 2, em cima; a mesma programação para todos os dias da semana.)

<Configurar o temporizador semanal>

Mostra configuração da hora ⑤ ⑥ Mostra a operação seleccionada (ON (LIGADO) ou OFF (DESLIGADO))
* Não aparece, se a operação não tiver sido definida.

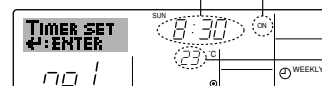

Mostra a temperatura definida
* Não aparece, se a temperatura não tiver sido definida.

5. Prima o botão Set Time (Acertar hora) ⑪ quantas vezes forem necessárias para definir a hora desejada (em ⑤).

* Ao premir o botão para baixo, o temporizador é primeiro incrementado em intervalos de um minuto e depois em intervalos de uma hora.

6. Prima o botão ON/OFF ① para seleccionar a operação desejada (Ligar ou Desligar), em ⑥.

* Cada pressão muda para o valor seguinte, nesta sequência: sem visualização (sem configuração) → "ON" → "OFF"

6. Temporizador

7. Prima o botão Set Temperature (Regular temperatura) ③ quantas vezes forem necessárias para definir a temperatura desejada (em ⑦).
 - * Cada pressão muda para o valor seguinte, nesta sequência: sem visualização (sem configuração) ⇔ 24 ⇔ 25 ⇔ ... ⇔ 29 ⇔ 30 ⇔ 12 ⇔ ... ⇔ 23 ⇔ sem visualização.
 - (Intervalo disponível: o intervalo de valores para esta definição é de 12 °C a 30 °C. O intervalo de valores para regulação, no entanto, varia consoante o tipo da unidade a que o equipamento estiver associado.)
8. Uma vez concluídos os passos 5, 6 e 7 prima o botão Filter ④ (Filtro) ④ para registar os valores definidos.

Para apagar os valores definidos para a operação seleccionada, prima e solte rapidamente uma vez o botão Check (Clear) (Inspeção (Apagar)) ⑩.

 - * A hora muda para “—:—”, a definição On/Off e as regulações da temperatura desaparecem.
 - (Para apagar todas as definições no temporizador semanal de uma só vez, prima e mantenha premido o botão Check (Clear) (Inspeção (Apagar)) ⑩, durante dois segundos ou mais. O mostrador começa a piscar, indicando que todas as definições foram apagadas.)

Nota:

Os novos valores introduzidos serão cancelados se premir o botão Mode (Modo) (Retroceder) ② antes de premir o botão Filter ④ (Filtro) ④. Se tiver definido duas ou mais operações diferentes para exactamente a mesma hora, apenas a operação com o Operation No. (N.º de Operação) mais elevado será executada.

9. Repita os passos de 3 a 8 quantas vezes forem necessárias, para preencher as células que desejar.
10. Prima o botão Mode (Modo) (Retroceder) ② para concluir o processo de configuração.
11. Para activar o temporizador, prima o botão Timer On/Off (Temporizador ligar/desligar) ⑨, para que a indicação “Timer Off” desapareça. **Espera que a indicação “Timer Off” desapareça do mostrador.**
 - * Se não existirem definições de temporizador, a indicação “Timer Off” (“Temporizador desligado”) começa a piscar no mostrador.

<Para ver a configuração do temporizador semanal>

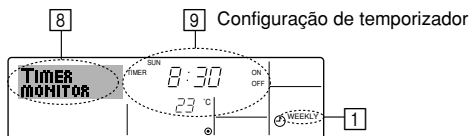

1. Certifique-se de que o indicador de temporizador semanal está visível (em ①).
2. Prima o botão do menu de temporizador ⑧ para aparecer no mostrador a indicação “Monitor” (em ⑧).
3. Prima o botão Timer On/Off (Ligar/desligar temporizador) (Set Day) (Acertar dia) ⑨ as vezes que forem necessárias até seleccionar o dia que deseja ver.
4. Prima o botão de operação ∇ ou △ (⑦ ou ⑧) tantas vezes quantas forem necessárias para alterar a operação no mostrador (em ⑨).
 - * Cada pressão avançará para a operação seguinte, pela ordem cronológica definida.
5. Para fechar o monitor e voltar ao mostrador inicial de controlo, prima o botão Mode (Modo) (Retroceder) ②.

<Para desligar o temporizador semanal>

Prima o botão Timer On/Off (Ligar/desligar temporizador) ⑨ para que apareça a indicação “Timer Off” (Temporizador desligado) em ⑩.

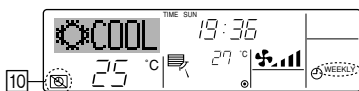

<Para ligar o temporizador semanal>

Prima o botão Timer On/Off (Ligar/desligar temporizador) ⑨ para que a indicação “Timer Off” (Temporizador desligado) (em ⑩) se apague.

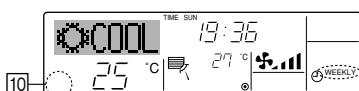

6.1.2. Simple Timer (Temporizador simples)

■ Pode utilizar o temporizador simples de três formas.

- Só hora de início:
 - o ar condicionado começa a funcionar na hora programada.
- Só hora de parar:
 - o ar condicionado pára de funcionar na hora programada.
- Horas de início e de parar:
 - o ar condicionado começa a funcionar e pára na hora programada.

■ O temporizador (iniciar e parar) simples só pode ser configurado de 22 em 72 horas. A hora é acertada em incrementos de uma hora.

Nota:

- *1. Os temporizadores Simple (Simples) e Auto Off (Desligar automático) não podem ser utilizados ao mesmo tempo.
- *2. O temporizador simples não funciona quando se verifica uma das seguintes condições.

Quando a função de temporizador está desligada, quando o sistema está a funcionar de forma anormal, durante um teste, durante uma auto-verificação ou diagnóstico do controlo remoto, ou quando o sistema se encontra sob controlo central. (Nestas condições, a operação “Ligar/Desligar” é desactivada.)

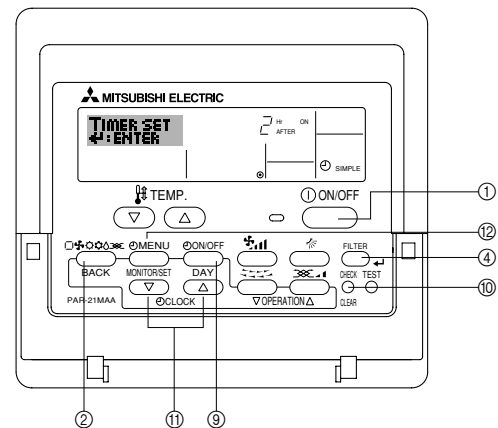

<Como configurar o temporizador simples>

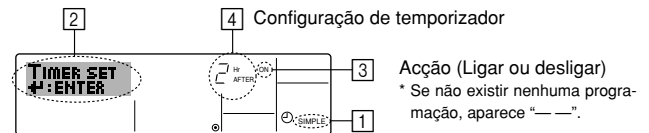

1. Certifique-se de que o mostrador é um mostrador inicial de controlo e que aparece o indicador de temporizador simples (em ①).

Quando aparece uma indicação diferente de Simple Timer (Temporizador Simples), active SIMPLE TIMER utilizando a selecção de função (consulte 8.[4]-3 (3)) da programação da função de temporizador.
2. Prima o botão Timer Menu (Menu de temporizador) ②, para aparecer “Set Up” (Configuração) no mostrador (em ②). (Note que cada pressão no botão altera o mostrador entre “Set Up” (Configuração) e “Monitor”.)
3. Prima o botão ON/OFF ① para ver a definição actual ON (LIGAR) ou OFF (DESLIGAR) no temporizador simples. Prima o botão uma vez para ver o tempo que falta para ON (LIGAR), e prima mais uma vez para ver o tempo que falta para OFF (DESLIGAR). (Aparece a indicação ON/OFF (LIGAR/DESLIGAR) em ③).
 - Temporizador “ON” (LIGAR): o ar condicionado começará a funcionar quando tiver passado o número de horas programado.
 - Temporizador “OFF” (DESLIGAR): o ar condicionado parará de funcionar quando tiver passado o número de horas programado.
4. Com “ON” (LIGAR) ou “OFF” (DESLIGAR) visível em ③: Prima o botão Set Time (Configurar temporizador) ⑩ tantas vezes quantas forem necessárias para acertar as horas para ON (LIGAR) (se estiver visível o indicador “ON”) ou as horas para OFF (DESLIGAR), (se estiver visível o indicador “OFF” em ④).
 - Intervalo disponível: de 1 a 72 horas
5. Para programar horas para ON (LIGAR) e OFF (DESLIGAR), repita os passos 3 e 4.
 - * Note que as horas para ON (LIGAR) e OFF (DESLIGAR) não podem ser programadas com o mesmo valor.
6. Para apagar a programação para ON ou OFF: Veja a hora programada para ON ou OFF (ver passo 3) e prima o botão Check (Verificar) (Apagar) ⑩ para que a hora apareça como “—” em ④. (Se desejar utilizar apenas a programação ON, certifique-se de que a outra opção aparece como “—”.)

6. Temporizador

7. Depois de concluir os passos de 3 a 6 em cima, prima o botão Filter (Filtro) ④ para registar o novo valor.

Nota:

Se desejar cancelar os novos valores introduzidos prima o botão Mode (Modo) (Retroceder) ② antes de premir o botão Filter (Filtro) ④.

8. Prima o botão Mode (Modo) (Retroceder) ② para voltar ao mostrador inicial de controlo.

9. Prima o botão Timer On/Off (Ligar/desligar temporizador) ⑨ para iniciar a contagem decrescente do temporizador. Quando o temporizador está a funcionar, a contagem aparece no mostrador. **Certifique-se de que esse valor está correcto.**

<Para ver a programação actual do temporizador simples>

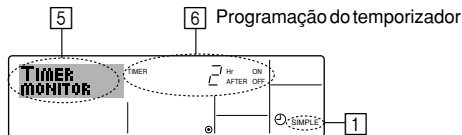

1. Certifique-se de que o indicador do temporizador simples está visível (em ①).
2. Prima o botão Timer Menu (Menu de temporizador) ⑫ para que apareça no mostrador a indicação "Monitor" (em ⑤).
 - Se estiver em execução o temporizador simples para ON (LIGAR) ou OFF (DESLIGAR), a programação aparece em ⑥.
 - Se tiverem sido definidos valores para ON (LIGAR) e OFF (DESLIGAR), estes aparecerão alternadamente.
3. Prima o botão Mode (Modo) (Retroceder) ② para fechar o mostrador de monitor e voltar ao mostrador inicial de controlo.

<Para desligar o temporizador simples...>

Prima o botão Timer On/Off (Ligar/desligar temporizador) ⑨, para apagar a programação do mostrador (em ⑦).

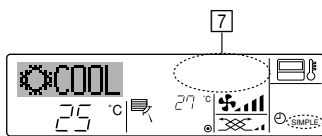

<Para iniciar o temporizador simples...>

Prima o botão Timer On/Off (Ligar/desligar temporizador) ⑨ para que a programação apareça em ⑦.

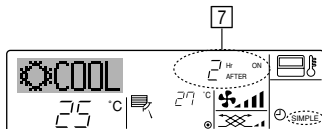

Exemplos

Se tiverem sido programados ON (LIGAR) e OFF (DESLIGAR) no temporizador simples, a operação e os respectivos valores aparecem por baixo.

Exemplo 1:

Inicie o temporizador com a programação ON anterior à programação OFF

Programação ON: 3 horas

Programação OFF: 7 horas

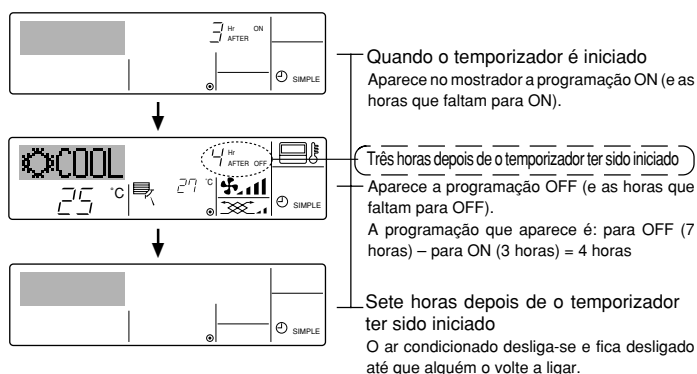

Exemplo 2:

Inicie o temporizador a programação OFF anterior à programação ON

Programação ON: 5 horas

Programação OFF: 2 horas

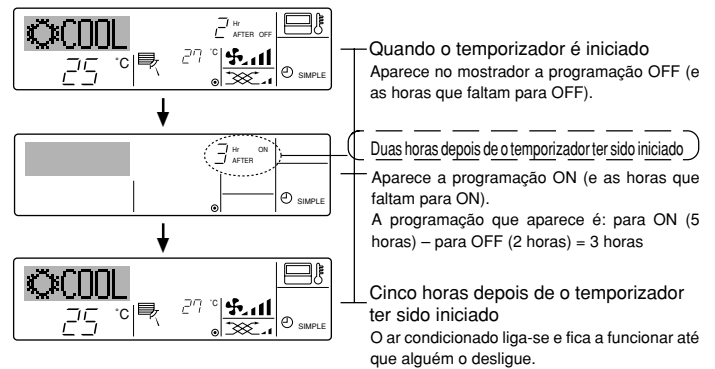

6.1.3. Auto Off Timer (Temporizador para desligar automaticamente)

- Este temporizador inicia a contagem decrescente quando o ar condicionado começa a funcionar e desliga-o depois do tempo programado.
- As definições disponíveis são executadas de 30 minutos a 4 horas, em intervalos de 30 minutos.

Nota:

- *1. Os temporizadores Simple (Simples) e Auto Off (Desligar automático) não podem ser utilizados ao mesmo tempo.
- *2. O temporizador Auto Off (Desligar automático) não funciona quando se verifica uma das seguintes condições. Quando a função de temporizador está desligada, quando o sistema está a funcionar de forma anormal, durante um teste, durante uma auto-verificação ou diagnóstico do controlo remoto, ou quando o sistema se encontra sob controlo central. (Nestas condições, a operação Ligar/Desligar é desactivada.)

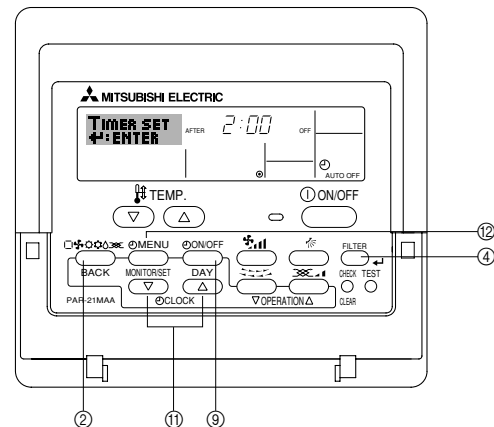

<Como configurar o temporizador Auto Off (Desligar automático)>

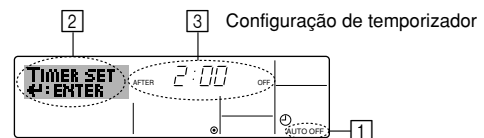

1. Certifique-se de que o mostrador é um mostrador principal de controlo e que a indicação Auto Off (Desligar automático) aparece no mostrador (em ①). Quando aparece uma indicação diferente de Auto Off Timer (Temporizador Desligar automático), active AUTO OFF TIMER utilizando a selecção de função (consulte 8.[4]-3 (3)) da programação da função de temporizador.
2. Prima e mantenha premido o botão do menu de temporizador ⑫ durante **3 segundos**, para que apareça "Set Up" "Configuração" no mostrador (em ②). (Note que cada pressão no botão alterna o mostrador entre "Set Up" (Configuração) e "Monitor".)
3. Prima o botão Set Time (Acertar hora) ⑪ quantas vezes forem necessárias para definir a hora para OFF (em ③).
4. Prima o botão Filter (Filtro) ④ para registar o valor.

Nota:

Se desejar cancelar o valor prima o botão Mode (Modo) (Retroceder) ② antes de premir o botão Filtro (Filtro) ④.

5. Prima o botão Mode (Modo) (Retroceder) ② para concluir o processo de configuração e voltar ao mostrador inicial de controlo.
6. Se o ar condicionado já estiver a funcionar, o temporizador inicia imediatamente a contagem decrescente. **Certifique-se de que a contagem no mostrador está correcta.**

6. Temporizador

<Para ver a programação actual do temporizador Auto Off (Desligar automático)>

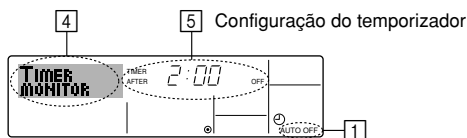

1. Certifique-se de que aparece no mostrador a indicação "Auto Off" (Desligar automático) (em 1).
2. Prima e mantenha premido o botão do menu de temporizador 2 durante **3 segundos**, para aparecer a indicação "Monitor" no mostrador (em 4).
 - Aparece o tempo que falta para desligar em 5.
3. Para fechar o monitor e voltar ao mostrador inicial de controlo, prima o botão Mode (Modo) (Retroceder) 2.

<Para desligar o temporizador Auto Off (Desligar automático)...>

- Prima e mantenha premido o botão Timer On/Off (Ligar/desligar temporizador) 9 durante **3 segundos**, para que apareça a indicação Timer Off (Desligar temporizador) (em 6) e a programação do temporizador (em 7) desapareça.

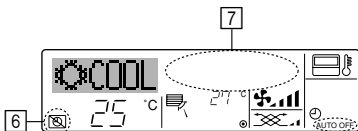

- Ou então, desligue o ar condicionado. A programação do temporizador (em 7) desaparece do mostrador.

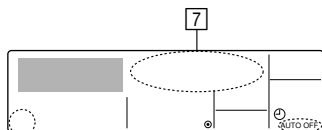

<Para iniciar o temporizador Auto Off (Desligar automático)...>

- Prima e mantenha premido o botão Timer On/Off (Ligar/desligar temporizador) 9 durante **3 segundos**. A indicação Timer Off (Desligar temporizador) desaparece (em 6) e o temporizador acende-se (em 7).
- Ou então, ligue o ar condicionado. A programação do temporizador aparece em 7.

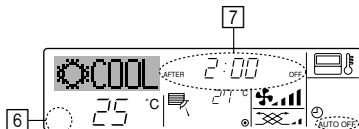

7. Outras funções

7.1. Bloquear os botões do controlo remoto (limitação de operações)

- Se pretender, pode bloquear os botões do controlo remoto. Pode utilizar Function Selection (Seleção de função) do controlo remoto para seleccionar o tipo de bloqueio a utilizar. (Para obter informações acerca de como desactivar o bloqueio consulte, na secção 8, o item [4]-2 (1)). Especificamente, pode utilizar um destes dois tipos de bloqueio.

- 1) Bloquear todos os botões:
bloqueia todos os botões do controlo remoto.
- 2) Bloquear todos os botões, excepto ON/OFF:
bloqueia todos os botões, excepto os botão ON/OFF.

Nota:

O indicador "Locked" (Bloqueado) aparece no mostrador, indicando que os botões foram bloqueados.

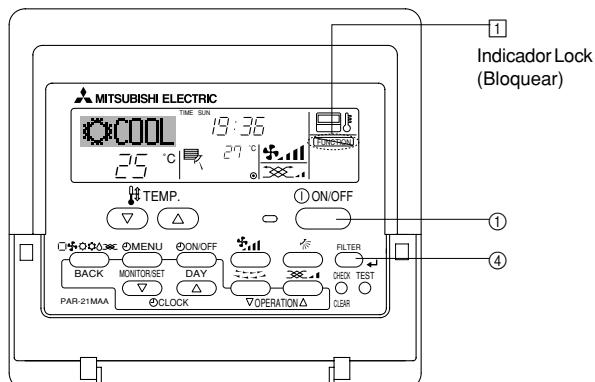

6.2. Para controlo remoto sem fio (opção)

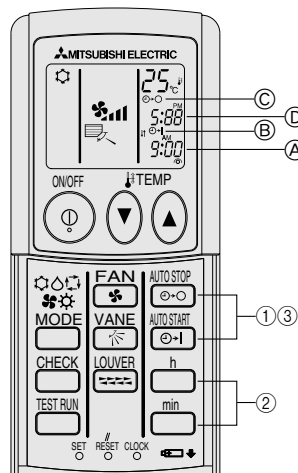

1) Definir a hora actual

- 1) Prima o botão CLOCK utilizando um objecto fino para tornar intermitente a hora A.
- 2) Prima o botão h e min para definir a hora actual.
- 3) Prima o botão CLOCK utilizando um objecto fino.

2) Defina a temporização para iniciar a unidade da forma que se segue

- 1) Prima o botão ON/OFF.
 - É possível definir a temporização enquanto o símbolo que se segue estiver a piscar.
 - Temporização de arranque: B START está a piscar.
 - As temporizações de arranque são visualizadas em A.
- 2) Utilize o botão h e min para definir a temporização pretendida.
- 3) Para cancelar a Temporização de arranque, prima o botão ON/OFF.

3) Defina a temporização para parar a unidade da forma que se segue

- 1) Prima o botão ON/OFF.
 - É possível definir a temporização enquanto o símbolo que se segue estiver a piscar.
 - Temporização de paragem: C STOP está a piscar.
 - As temporizações de paragem são visualizadas em D.
- 2) Utilize o botão h e min para definir a temporização pretendida.
- 3) Para cancelar a Temporização de paragem, prima o botão ON/OFF.

4) Alterar as temporizações definidas

Prima em ON/OFF ou ON/OFF para cancelar o temporizador e repetir o procedimento a partir de 2) ou 3).

<Como bloquear os botões>

1. Enquanto mantém premido o botão Filter (Filtro) 4, prima e mantenha premido o botão ON/OFF 1 durante 2 segundos. Aparece a indicação "Locked" (Bloqueado) no mostrador (em 1), indicando que o bloqueio foi aplicado.

* Se a função de bloqueio tiver sido desactivada em Function Selection (Seleção de função), aparece a mensagem "Not Available" (Não disponível) quando premir os botões, tal como descrito em cima.

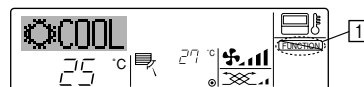

- Se premir um botão bloqueado, começa a piscar no mostrador a indicação "Locked" (Bloqueado) (em 1).

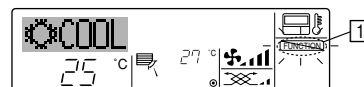

<Como desbloquear os botões>

1. Com o botão Filter (Filtro) 4 premido, prima e mantenha premido o botão ON/OFF 1 durante 2 segundos – para que a indicação "Locked" (Bloqueado) desapareça do mostrador (em 1).



7. Outras funções

7.2. Indicação de códigos de erro

Se tiver introduzido o número de telefone para onde se deve ligar no caso de algum problema, esse número aparece no mostrador. (Pode fazê-lo em Function Selection. Para mais informações, consulte a secção 8.)

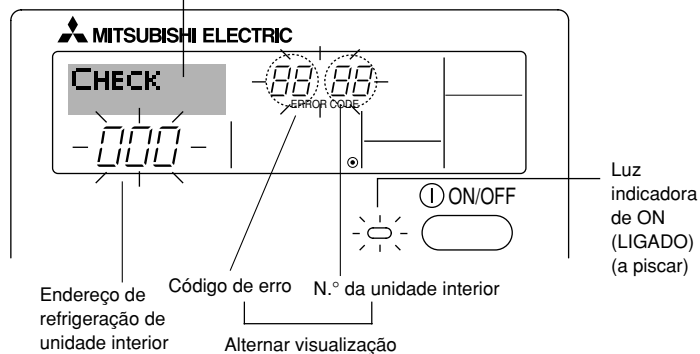

Quando o botão Check (Inspeção) é premido:

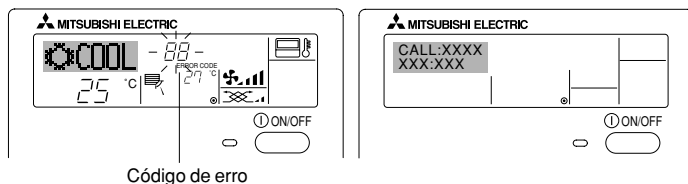

- Se a lâmpada indicadora de ON (LIGADO) e o código de erro estiverem a piscar: Significa que o ar condicionado está avariado e que o funcionamento foi interrompido (e que não é possível voltar ao funcionamento normal). Tome nota do código de erro e do número de unidade, desligue a energia do ar condicionado e telefone ao vendedor ou serviço de reparações.
- Se só estiver a piscar o código de erro (e a lâmpada indicadora de ON (LIGADO) apenas acesa): A operação está a continuar, mas pode existir algum problema no sistema. Nesse caso, deve tomar nota do código de erro e consultar o vendedor ou o serviço de reparações.
 - * Se tiver introduzido um número de telefone para o qual se deve ligar no caso de problemas, prima o botão Check (Inspeção), para que esse número apareça no mostrador. (Pode fazê-lo em Function Selection. Para mais informações, consulte a secção 8.)

8. Selecção de Função

Selecção de função do controlo remoto

As definições das funções do controlo remoto que se seguem podem ser alteradas através do modo de selecção de função do controlo remoto. Altere a definição conforme necessário.

Item 1	Item 2	Item 3 (conteúdo da definição)
1. Alteração de idioma ("CHANGE LANGUAGE")	Definição do idioma a visualizar	<ul style="list-style-type: none"> • É possível a visualização em vários idiomas
2. Limite da função ("FUNCTION SELECTION")	(1) Definição do limite da função de operação (bloqueio da operação) ("LOCKING FUNCTION")	<ul style="list-style-type: none"> • Definição da amplitude do limite de operação (bloqueio da operação)
	(2) Utilização da definição de modo automático ("SELECT AUTO MODE")	<ul style="list-style-type: none"> • Definição da utilização ou não utilização do modo de operação "automático"
	(3) Definição do limite de variação da temperatura ("LIMIT TEMP FUNCTION")	<ul style="list-style-type: none"> • Definição da variação regulável da temperatura (máximo, mínimo)
3. Selecção de modo ("MODE SELECTION")	(1) Definição do controlo remoto mestre/subordinado ("CONTROLLER MAIN/SUB")	<ul style="list-style-type: none"> • Selecção do controlo remoto mestre ou subordinado * Quando dois controlos remotos estão ligados a um grupo, um deles tem que ser definido como subordinado.
	(2) Utilização da definição do relógio ("CLOCK")	<ul style="list-style-type: none"> • Definição da utilização ou não utilização da função de relógio
	(3) Definição da função do temporizador ("WEEKLY TIMER")	<ul style="list-style-type: none"> • Definição do tipo de temporizador
	(4) Definição do número de contacto em situação de erro ("CALL.")	<ul style="list-style-type: none"> • Visualização do número de contacto em caso de erro • Definição do número de telefone
4. Visualização da alteração ("DISP MODE SETTING")	(1) Definição do visor da temperatura °C/°F ("TEMP MODE °C/°F")	<ul style="list-style-type: none"> • Definição da unidade de temperatura (°C ou °F) a visualizar
	(2) Definição do visor da temperatura do ar de aspiração ("ROOM TEMP DISP SELECT")	<ul style="list-style-type: none"> • Definição da utilização ou não utilização da visualização da temperatura do ar (aspiração) do interior
	(3) Definição do visor de refrigeração/aquecimento ("AUTO MODE DISP C/H")	<ul style="list-style-type: none"> • Definição da utilização ou não utilização da visualização de "Refrigeração" ou "Aquecimento" no visor, durante a operação em modo automático

8. Selecção de Função

[Fluxograma de selecção de função]

Definição de idioma (a definição inicial é English (inglês))

Visor normal (visualização quando o aparelho de ar condicionado não está em funcionamento)

Mantenha o botão de (E) premido e prima o botão de (D) durante dois segundos.

Mantenha o botão de (E) premido e prima o botão de (D) durante dois segundos.

- (E) Prima o botão do modo de funcionamento.
- (G) Prima o botão TIMER MENU (Menu de temporizador).
- (D) Prima o botão TIMER ON/OFF (Temporizador ligado/desligado).

Alteração de idioma

Seleção de Função

Seleção de modo

Visualização da alteração

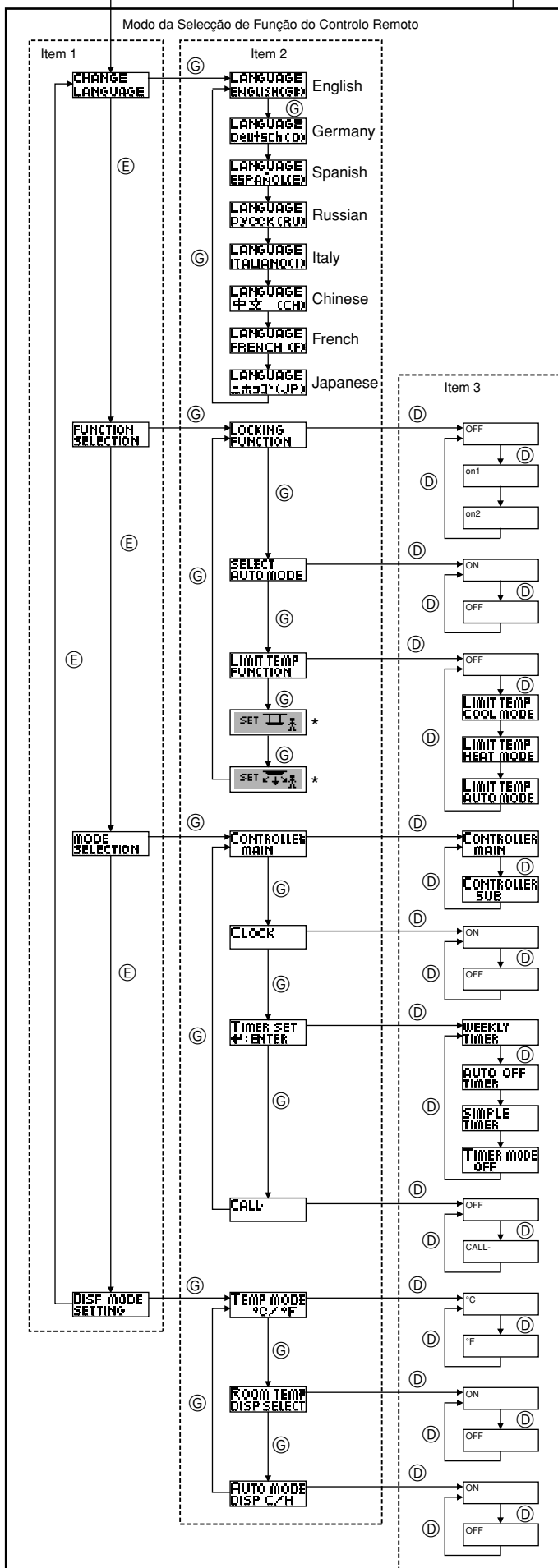

Visor por matriz de pontos

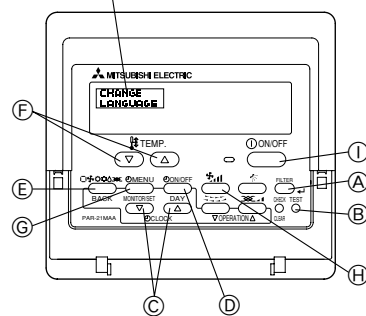

A definição de bloqueio de operação não é utilizada. (Valor da definição inicial)

A definição de bloqueio de operação é aplicada a todos os botões, excepto aos botão de ligar/desligar (ON/OFF).

A definição de bloqueio de operação é aplicada a todos os botões.

O modo automático é visualizado quando se selecciona o modo de funcionamento. (Valor da definição inicial)

O modo automático não é visualizado quando o modo de funcionamento é seleccionado.

O limite para a amplitude térmica não está activo. (Valor da definição inicial)

A amplitude térmica pode ser alterada no modo de arrefecimento/desumidificação.

A amplitude térmica pode ser alterada no modo de aquecimento.

A amplitude térmica pode ser alterada no modo automático.

*) Esta função não está disponível para este modelo.

O controlo remoto será o mestre. (Valor da definição inicial)

O controlo remoto será o subordinado.

A função do relógio pode ser utilizada. (Valor da definição inicial)

A função do relógio não pode ser utilizada.

A função Weekly timer (Temporizador semanal) pode ser utilizada. (Valor da definição inicial)

A função Auto Off Timer (Temporizador para desligar automaticamente) pode ser utilizada.

A função Simple timer (Temporizador simples) pode ser utilizada.

O modo de temporizador não pode ser utilizado

Os números de contacto não são visualizados em caso de erro. (Valor da definição inicial)

Os números de contacto são visualizados em caso de erro.

É utilizada a unidade de temperatura °C. (Valor da definição inicial)

É utilizada a unidade de temperatura °F.

É indicada a temperatura do ar ambiente. (Valor da definição inicial)

Não é indicada a temperatura do ar ambiente.

No modo automático visualiza-se o visor "Automatic cooling" (Arrefecimento automático) ou "Automatic heating" (Aquecimento automático). (Valor da definição inicial)

No modo automático apenas se visualiza "Automatic" (Automático).

8. Selecção de Função

[Definição detalhada]

[4]-1. definição de ALTERAR IDIOMA

O idioma que aparece no visor por matriz de pontos pode ser seleccionado.

- Prima o botão de [⊕ MENU] ⊕ para alterar o idioma.
 - ① inglês (GB), ② alemão (D), ③ espanhol (E), ④ russo (RU),
 - ⑤ italiano (I), ⑥ chinês (CH), ⑦ francês (F), ⑧ japonês (JP)
- Consultar o quadro por matriz de pontos.

[4]-2. Limite da função

(1) Definição do limite da função de operação (bloqueio da operação)

- Para alterar a definição, prima o botão de [⊕ ON/OFF] ⊕.
 - ① no1 : A definição de bloqueio da operação é feita em todos os botões, excepto no botão de [⊕ ON/OFF].
 - ② no2 : A definição de bloqueio da operação é feita em todos os botões.
 - ③ OFF (Valor da definição inicial):
A definição de bloqueio da operação não é feita.
- * Para tornar a definição de bloqueio da operação válida no visor normal, é necessário premir os botões (mantenha premidos simultaneamente os botões [FILTER] e [⊕ ON/OFF] durante dois segundos) no visor normal depois de ter sido feita a definição anterior.

(2) Utilização da definição de modo automático

Quando o controlo remoto está ligado à unidade que se encontra em modo de operação automático, podem ser feitas as definições que se seguem.

- Para alterar a definição, prima o botão de [⊕ ON/OFF] ⊕.
 - ① ON (Valor da definição inicial):
O modo automático é visualizado quando é seleccionado o modo de operação.
 - ② OFF:
O modo automático não é visualizado quando é seleccionado o modo de operação.

(3) Definição do limite de variação da temperatura

Depois de feita esta definição, a temperatura pode ser alterada dentro da variação definida.

- Para alterar a definição, prima o botão de [⊕ ON/OFF] ⊕.
 - ① LIMIT TEMP COOL MODE : A variação da temperatura pode ser alterada no modo de refrigeração/desumidificação.
 - ② LIMIT TEMP HEAT MODE : A variação da temperatura pode ser alterada no modo de aquecimento.
 - ③ LIMIT TEMP AUTO MODE : A variação da temperatura pode ser alterada no modo automático.
 - ④ OFF (definição inicial) : O limite de variação da temperatura não está activo.

* Quando é feita outra definição além de OFF, a definição do limite de variação da temperatura nos modos de refrigeração, aquecimento e automático é feita ao mesmo tempo. Contudo, a variação não pode ser limitada quando a variação de temperatura definida não tiver sido alterada.

- Para aumentar ou diminuir a temperatura, prima o botões [⏴ TEMP. (▽) or (△)] ⊕.

- Para alterar a definição do limite superior e inferior, prima o botão de [⏴] ⊕. A definição seleccionada fica intermitente, podendo ser definida a temperatura.

- Definição da variação

Modo de Refrigeração/Desumidificação :

Limite inferior: 19°C a 30°C Limite superior: 30°C a 19°C

Modo de aquecimento :

Limite inferior: 17°C a 28°C Limite superior: 28°C a 17°C

Modo automático :

Limite inferior: 19°C a 28°C Limite superior: 28°C a 19°C

[4]-3. Definição da selecção de modo

(1) Definição do controlo remoto mestre/subordinado

- Para alterar a definição, prima o botão de [⊕ ON/OFF] ⊕.
 - ① Main : O controlo remoto será o mestre.
 - ② Sub : O controlo remoto será o subordinado.

(2) Utilização da definição do relógio

- Para alterar a definição, prima o botão de [⊕ ON/OFF] ⊕.
 - ① ON : A função do relógio pode ser utilizada.
 - ② OFF : A função do relógio não pode ser utilizada.

(3) Definição da função do temporizador

- Para alterar a definição, prima o botão de [⊕ ON/OFF] ⊕ (Escolha uma das opções que se seguem).
 - ① WEEKLY TIMER (Valor da definição inicial) :
O temporizador semanal pode ser utilizado.
 - ② AUTO OFF TIMER : O temporizador de desligamento automático pode ser utilizado.
 - ③ SIMPLE TIMER : O temporizador simples pode ser utilizado.
 - ④ TIMER MODE OFF : O modo de temporizador não pode ser utilizado.
- * Quando a utilização da definição do relógio está em OFF, o "WEEKLY TIMER" (TEMPORIZADOR SEMANAL) não pode ser utilizado.

(4) Definição do número de contacto em situação de erro

- Para alterar a definição, prima o botão de [⊕ ON/OFF] ⊕.
 - ① CALL OFF : A definição dos números de contacto não é visualizada em caso de erro.
 - ② CALL **** * : A definição dos números de contacto é visualizada em caso de erro.
CALL_ : O número de contacto pode ser definido quando o visor se encontra conforme ilustrado à esquerda.
- Definição dos números de contacto
Para poder definir os números de contacto, execute os procedimentos que se seguem.
Desloque o cursor intermitente para definir os números. Prima o botões [⏴ TEMP. (▽) e (△)] ⊕ para mover o cursor para a direita (esquerda). Prima o botões [⊕ CLOCK (▽) e (△)] ⊕ para definir os números.

[4]-4. Definição de alteração do visor

(1) Definição do visor da temperatura ° C/° F

- Para alterar a definição, prima o botão de [⊕ ON/OFF] ⊕.
 - ① °C : É utilizada a unidade de temperatura °C.
 - ② °F : É utilizada a unidade de temperatura °F.

(2) Definição do visor da temperatura do ar de aspiração

- Para alterar a definição, prima o botão de [⊕ ON/OFF] ⊕.
 - ① ON : É indicada a temperatura do ar de aspiração.
 - ② OFF : Não é indicada a temperatura do ar de aspiração.

(3) Definição do visor de refrigeração/aquecimento

- Para alterar a definição, prima o botão de [⊕ ON/OFF] ⊕.
 - ① ON : É visualizado "Refrigeração automática" e "Aquecimento automático" sob modo automático em funcionamento.
 - ② OFF : Apenas é visualizado "Automático" sob o modo automático.

8. Selecção de Função

[Quadro por matriz de pontos]

Definição de idioma		English	Germany	Spanish	Russian	Italy	Chinese	French	Japanese
A espera que a operação de arranque termine		PLEASE WAIT	←	←	←	←	←	←	←
Modo de funcionamento	Modo de arrefecimento	COOL	Kühlen	FRÍO	Холод	COOL	制冷	FROID	冷房
	Modo de secagem	DRY	Trocknen	DESHUMIDIFICACIÓN	Сушка	DRY	除湿	DESHU	ドライ
	Modo de aquecimento	HEAT	Heizen	CALOR	Тепло	HEAT	制热	CHAUD	暖房
	Modo automático	AUTO	AUTO	AUTOMÁTICO	Автомат	AUTO	自动	AUTO	自動
	Modo automático (Modo de arrefecimento)	COOL	Kühlen	FRÍO	Холод	COOL	制冷	FROID	冷房
	Modo automático (Modo de aquecimento)	HEAT	Heizen	CALOR	Тепло	HEAT	制热	CHAUD	暖房
	Modo de ventilação	FAN	Lüfter	VENTILACIÓN	Вент	VENTILAZIONE	送风	VENTILATION	送風
	Ventilação	VENTILATION	Gebälsebetrieb	VENTILACIÓN	Вентиляция	ARIA ESTERNA	换气	VENTILATION	換気
Suspenso (Regulação de calor)	STAND BY	STAND BY	CALENTANDO	ОБОГРЕВ: ПАУЗА	STAND BY	准备中	PRE CHAUFFAGE	準備中	
Descongelar	DEFROST	Abtauen	DESCONGELACIÓN	ОТТАВАИВАНИЕ	SBRINAMENTO	除霜中	DEGIVRAGE	霜取中	
Temperatura definida	SET TEMP	TEMP einstellen	TEMP. CONSIGNA	ЦЕЛЕВАЯ ТЕМПЕРАТУРА	IMPOSTAZIONE TEMPERATURA	设定温度	REGLAGE TEMPERATURE	設定温度	
Velocidade da ventoinha	FAN SPEED	Lüfterbeschwindigkeit	VELOCIDAD VENTILADOR	СКОРОСТЬ ВЕНТИЛЯТОРА	VELOCITÀ VENTILATORE	风速	VITESSE DE VENTILATION	風速	
Botão fora de utilização	NOT AVAILABLE	Nicht verfügbar	NO DISPONIBLE	НЕ ДОСТУПНО	NON DISPONIBILE	无效按钮	NON DISPONIBLE	無効ボタン	
Verificar (Erro)	CHECK	Prüfen	COMPROBAR	ПРОВЕРКА	CHECK	检查	CONTROLE	点検	
Teste de funcionamento	TEST RUN	Testbetrieb	TEST FUNCIONAMIENTO	ТЕСТОВЫЙ ЗАПУСК	TEST RUN	试运行	TEST	試運転	
Autoverificação	SELF CHECK	Selbst-diagnose	AUTO REVISIÓN	САМОДИАГНОСТИКА	SELF CHECK	自我诊断	AUTO CONTROLE	自己診断	
Seleção do funcionamento da unidade	FUNCTION SELECTION	Funktion auswählen	SELECCIÓN DE FUNCIÓN	ВЫБОР ФУНКЦИИ	SELEZIONE FUNZIONI	功能选择	SELECTION FONCTIONS	モード選択	
Definir ventilação	SETTING OF VENTILATION	Lüfterstufen wählen	CONFIG. VENTILACIÓN	НАСТРОЙКА ВЕНТУСТАИ.	IMPOSTAZIONE ARIA ESTERNA	换气设定	SELECTION VENTILATION	換気設定	

Definição de idioma		English	Germany	Spanish	Russian	Italy	Chinese	French	Japanese
Alteração de idioma		CHANGE LANGUAGE	←	←	←	←	←	←	←
FUNCTION SELECTION		FUNCTION SELECTION	Funktion auswählen	SELECCIÓN DE FUNCIONES	ВЫБОР ФУНКЦИИ	SELEZIONE FUNZIONI	功能限制	SELECTION FONCTIONS	モード制限
Definição do limite da função de operação		LOCKING FUNCTION	Sperre - Funktion	FUNCION BLOQUEADA	ФУНКЦИЯ БЛОКИРОВКИ	BLOCCO FUNZIONI	操作限制	BLOCAGE FONCTIONS	操作ロック
Utilização da definição de modo automático		SELECT AUTO MODE	Auswahl Autobetrieb	SELECCIÓN MODO AUTO	ВЫБОР РЕЖИМА АВТО	SELEZIONE MODO AUTO	自动模式	SELECTION DU MODO AUTO	自動モード
Definição do limite da amplitude térmica		LIMIT TEMP FUNCTION	Limit Temp Funktion	LIMIT TEMP CONSIGNA	ОГРАНИЧЕНИЕ УСТ.ТЕМПЕРАТ	LIMITAZIONE TEMPERATURA	温度限制	LIMITATION TEMPERATURE	温度制限
Utilização do ajuste de modo de operação acima/abaixo do painel de elevação do filtro automático		SET ↑ ↓	←	←	←	←	←	←	←
Uso do modo de direcção do fluxo de ar fixo		SET ↑ ↓	←	←	←	←	←	←	←
Limite da temperatura do modo de arrefecimento/dia		LIMITTEMP COOL MODE	Limit Kühl Temp	LIMIT TEMP MODO FRÍO	ОГРАНИЧЕНО ОХЛАЖДЕНИЕ	LIMITAZIONE MODO COOL	制冷范围	LIMITE TEMP MODO FROID	制冷房
Limite da temperatura do modo de aquecimento		LIMIT TEMP HEAT MODE	Limit Heiz Temp	LIMIT TEMP MODO CALOR	ОГРАНИЧЕН ОБОГРЕВ	LIMITAZIONE MODO HEAT	制热范围	LIMITE TEMP MODO CHAUD	制热房
Limite da temperatura do modo automático		LIMITTEMP AUTO MODE	Limit Auto Temp	LIMIT TEMP MODO AUTO	ОГРАНИЧЕН РЕЖИМ АВТО	LIMITAZIONE MODO AUTO	自动范围	LIMITE TEMP MODO AUTO	制自动
Seleção de modo		MODE SELECTION	Betriebsart wählen	SELECCIÓN DE MODO	ВЫБОР РЕЖИМА	SELEZIONE MODO	基本模式	SELECTION DU MODO	基本モード
Definição do controlo remoto PRINCIPAL		CONTROLLER MAIN	Haupt Controller	CONTROL PRINCIPAL	ОСНОВНОЙ ПУЛЬТ	CONTROLLO MAIN	遥控主	TELCOMMANDE MAITRE	リモコン主
Definição do controlo remoto SUB		CONTROLLER SUB	Neben Controller	CONTROL SECUNDARIO	ДОПОЛНИТЕЛЬНЫЙ ПУЛЬТ	CONTROLLO SUB	遥控辅	TELCOMMANDE ESCLAVE	リモコン副
Utilização da definição do relógio		CLOCK	Uhr	RELOJ	ЧАСЫ	OROLOGIO	时钟	AFFICHAGE HORLOGE	時計
Definição do dia da semana e da hora		TIME SET ↑:ENTER	Uhr stellen ↑:einstellen	CONFIG RELOJ ↑:CONFIG	ЧАСЫ:УСТ. ↑:ВВОД	OROLOGIO ↑:ENTER	时间 ↑:ENTER	HORLOGE ↑:ENTRER	トケイセッテイ ↑:カブタイ
Definição do temporizador		TIMER SET ↑:ENTER	Zeitschaltuhr ↑:einstellen	TEMPORIZA - DOR ↑:CONFIG	ТАЙМЕР:УСТ. ↑:ВВОД	TIMER ↑:ENTER	定时器 ↑:ENTER	PROG HORAIRE ↑:ENTRER	タイマーセッテイ ↑:カブタイ
Monitor de temporizador		TIMER MONITOR	Uhrzeit Anzeige	VISUALIZAR TEMPORIZAD.	ПРОСМОТР ТАЙМЕРА	VISUALIZ TIMER	定时器状态	AFFICHAGE PROG HORAIRE	タイマーモニター
Temporizador semanal		WEEKLY TIMER	Wochenzeit Schalt Uhr	TEMPORIZA - DOR SEMANAL	НЕДЕЛЬНЫЙ ТАЙМЕР	TIMER SETTIMANALE	每周定时器	PROG HEBDO MADAIRE	タイマー週間
Modo de temporizador desligado		TIMER MODE OFF	Zeitschaltuhr AUS	TEMPORIZA - DOR APAGADO	ТАЙМЕР ВЫКЛ.	TIMER OFF	定时器无效	PROG HORAIRE INACTIF	タイマー無効
Temporizador para desligar automaticamente		AUTO OFF TIMER	AUTO Zeit funktion AUS	APAGADO AUTOMÁTICO	АВТОМАТИЧ. ПО ТАЙМЕРУ	AUTO OFF TIMER	解除定时	PROG HORAIRE ARRET AUTO	タイマーリセットボタン
Temporizador simples		SIMPLE TIMER	Einfache Zeitfunktion	TEMPORIZA - DOR SIMPLE	ПРОСТОЙ ТАЙМЕР	TIMER SEMPLIFICATO	简易定时器	PROG HORAIRE SIMPLIFE	タイマーカンイ
Definição dos números de contacto em situação de erro		CALL	←	←	←	←	←	←	←
Alteração do visor		DISP MODE SETTING	Anzeige Betriebsart	MOSTRAR MODO	НАСТРОЙКА ИНД.РЕЖИМА	IMPOSTAZIONE MODO DISPLAY	转换表示	AFFICHAGE SOUS MENU	表示切替
Definição da visualização da temperatura em °C/°F		TEMP MODE °C/°F	Wechsel °C/°F	TEMPERADOS °C/°F	ЕДИН.ТЕМПЕР °C/°F	TEMPERATURA °C/°F	温度 °C/°F	TEMPERATURE °C/°F	温度 °C/°F

8. Selecção de Função

Definição de idioma	English	Germany	Spanish	Russian	Italy	Chinese	French	Japanese
Definição da visualização da temperatura do ar ambiente	ROOM TEMP DISP SELECT	ROOM TEMP ZEWOHLT	MOstrar TEMP	ПОКАЗЫВАТЬ ТЕМП. В КОМН.	TEMPERATURA AMBIENTE	吸入温度	TEMPERATURE AMBIANTE	室温表示
Definição da visualização de arrefecimento/aquecimento automático	AUTO MODE DISP C/H	Auto Betrieb C/H	MOstrar F/C EN AUTO	НАД. Т/Х В РЕЖИМЕ АВТО	AUTO C/H	自动表示	AFFICHAGE AUTO F/C	自動表示

9. Funcionamento de emergência para controlo remoto sem fios (opção)

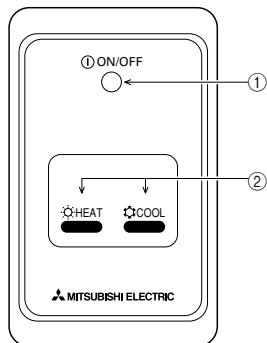

- 1 **Lâmpada ON/OFF** (acesa com a unidade em funcionamento; apagada com a unidade fora de funcionamento)
- 2 **Funcionamento de emergência**

Nas situações em que a unidade de controlo remoto não funcionar devidamente, utilize o botão COOL (refrigeração) ou HEAT (aquecimento) do receptor de sinais do controlo remoto sem fios para ligar ou desligar a unidade. Nas unidades apenas com refrigerador, se premir o botão HEAT (aquecimento) liga e desliga a ventoinha.

Preindo o botão COOL (refrigeração) ou HEAT (aquecimento), pode seleccionar as definições que se seguem.

Modo de funcionamento	COOL (refrigeração)	HEAT (aquecimento)
Temperatura predefinida	24 °C/75 °F	24 °C/75 °F
Velocidade da ventoinha	Alta	Alta

10. Cuidados e limpeza

► Limpeza dos filtros

- Limpe os filtros com um aspirador. Se não tiver aspirador, sacuda-os contra um objecto sólido para eliminar a sujidade e a poeira.
- Se os filtros estiverem muito sujos, lave-os com água tédida. Tenha cuidado para enxaguar devidamente qualquer resto de detergente e deixar secar bem os filtros antes de os repor no aparelho.

⚠ Cuidado:

- Não seque os filtros ao sol nem com uma fonte de calor, tal como um radiador eléctrico, pois isso pode deformá-los.
- Não lave os filtros com água quente (acima de 50°C); pode deformá-los.
- Assegure-se de que os filtros de ar estão bem instalados. Pôr o aparelho a trabalhar sem os filtros de ar pode causar mau funcionamento.

⚠ Cuidado:

- Antes de iniciar a limpeza, pare a máquina e desligue a corrente.
- As unidades interiores estão equipadas com filtros para eliminar a poeira do ar aspirado. Limpe os filtros utilizando os métodos ilustrados nas figuras.

► Remoção do filtro

⚠ Cuidado:

- Quando remover o filtro, devem ser tomadas precauções para proteger os olhos do pó. Se também tiver que subir a um banco para efectuar o trabalho, tenha cuidado para não cair.
- Quando o filtro for removido, não toque nas partes metálicas dentro da unidade interior, caso contrário, isto poderá provocar ferimentos.

■ PEAD-RP-JA(L)Q

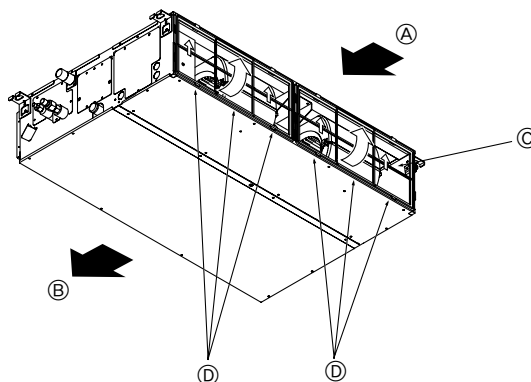

- Puxe o botão do filtro, enquanto o levanta.

Ⓐ Entrada de ar Ⓑ Saída de ar Ⓒ Filtro Ⓓ Botão

11. Avarias

Está a ter algum problema?	Aqui está a solução. (A unidade está a funcionar correctamente.)
O aparelho de ar condicionado não aquece ou não arrefece bem.	<ul style="list-style-type: none"> ■ Limpe o filtro. (O fluxo de ar é menor quando o filtro está sujo ou entupido.) ■ Verifique a regulação da temperatura e regule a temperatura definida. ■ Certifique-se de que existe muito espaço à volta da unidade exterior. A entrada ou saída de ar da unidade interior está obstruída? ■ Deixou uma porta ou uma janela aberta?
Quando a operação de aquecimento se inicia, o ar que sai da unidade interior não sai logo quente.	<ul style="list-style-type: none"> ■ Só sai ar quente quando a unidade interior tiver aquecido o suficiente.
Durante o modo de aquecimento, o aparelho de ar condicionado pára antes de atingir a temperatura ambiente definida.	<ul style="list-style-type: none"> ■ Quando a temperatura exterior é baixa e a humidade é elevada, pode formar-se gelo na unidade exterior. Se isso acontecer, a unidade exterior efectua uma operação de descongelação. O funcionamento normal será retomado após aproximadamente 10 minutos.
Quando a direcção do fluxo de ar é alterada, as lâminas movem-se sempre para cima e para baixo, para além da posição definida, antes de pararem na posição pretendida.	<ul style="list-style-type: none"> ■ Quando a direcção do fluxo de ar é alterada, as lâminas movem-se para a posição definida depois de detectarem a posição base.
Ouve-se um som de água a correr ou de sibilação ocasional.	<ul style="list-style-type: none"> ■ Estes sons podem ouvir-se quando o refrigerante está a circular no aparelho de ar condicionado ou quando o fluxo do refrigerante está a mudar.
Ouve-se ranger ou ouvem-se estalidos.	<ul style="list-style-type: none"> ■ A unidade interior aspira ar que contém gases provenientes de paredes, carpintaria e mobiliário bem como odores de roupas e depois lança esse ar novamente para a divisão.
A divisão tem um odor desagradável.	<ul style="list-style-type: none"> ■ The indoor unit draws in air that contains gases produced from the walls, carpeting, and furniture as well as odors trapped in clothing, and then blows this air back into the room.
A unidade interior emite um vapor ou névoa branca.	<ul style="list-style-type: none"> ■ Isto pode acontecer aquando do início do funcionamento, se a temperatura interior e a humidade forem elevadas. ■ Durante o modo de descongelação, é possível que fluxo de ar frio seja lançado para baixo e surja sob o aspecto de névoa.
A unidade exterior emite água ou vapor.	<ul style="list-style-type: none"> ■ Durante o modo de arrefecimento, pode formar-se água que pode pingar de tubos de arrefecimento e uniões. ■ Durante o modo de aquecimento, pode formar-se água que pode pingar do permutador de calor. ■ Durante o modo de descongelação, a água no permutador de calor evapora-se e pode surgir vapor de água.
O indicador de funcionamento não aparece no mostrador do controlo remoto.	<ul style="list-style-type: none"> ■ Ligue o botão de ligar/desligar. No mostrador do controlo remoto surgirá o símbolo "☉".
No mostrador do controlo remoto surge o símbolo "☉".	<ul style="list-style-type: none"> ■ Quando a unidade está sob o controlo central, o símbolo "☉" aparece no mostrador do controlo remoto e o controlo remoto não pode ser utilizado para iniciar ou parar o funcionamento do aparelho de ar condicionado.
Quando se liga o aparelho de ar condicionado pouco tempo depois de se ter desligado esse aparelho, o aparelho não funciona apesar de se ter premido o botão ON/OFF (LIGAR/DESLIGAR).	<ul style="list-style-type: none"> ■ Espere cerca de três minutos. (O funcionamento foi interrompido para proteger o aparelho de ar condicionado.)
O aparelho de ar condicionado funciona sem que se prima o botão ON/OFF (LIGAR/DESLIGAR).	<ul style="list-style-type: none"> ■ O temporizador está definido? ■ Prima o botão ON/OFF (LIGAR/DESLIGAR) para parar o funcionamento. ■ O aparelho de ar condicionado está ligado a um controlo remoto central? Contacte as pessoas que controlam o aparelho de ar condicionado. ■ O símbolo "☉" aparece no mostrador do controlo remoto? Contacte as pessoas que controlam o aparelho de ar condicionado. ■ Está definida a função de reinício automático após falta de corrente? Prima o botão ON/OFF (LIGAR/DESLIGAR) para parar o funcionamento.
O aparelho de ar condicionado pára de funcionar sem que se prima o botão ON/OFF (LIGAR/DESLIGAR).	<ul style="list-style-type: none"> ■ Está definido o temporizador para desligar automaticamente? Prima o botão ON/OFF (LIGAR/DESLIGAR) para retomar o funcionamento. ■ O aparelho de ar condicionado está ligado a um controlo remoto central? Contacte as pessoas que controlam o aparelho de ar condicionado. ■ O símbolo "☉" aparece no mostrador do controlo remoto? Contacte as pessoas que controlam o aparelho de ar condicionado.
Não se consegue definir a operação do temporizador do controlo remoto.	<ul style="list-style-type: none"> ■ As definições do temporizador são inválidas? ■ Se o temporizador puder ser definido, o símbolo WEEKLY, SIMPLE, ou AUTO OFF aparece no mostrador do controlo remoto.
No mostrador do controlo remoto surge a mensagem "PLEASE WAIT" (AGUARDAR, POR FAVOR).	<ul style="list-style-type: none"> ■ O aparelho está a proceder às definições iniciais. Espere cerca de 3 minutos.
Surge um código de erro no mostrador do controlo remoto.	<ul style="list-style-type: none"> ■ Os dispositivos de protecção entraram em funcionamento para proteger o aparelho de ar condicionado. ■ Não tente proceder a reparações neste equipamento. Desligue imediatamente o botão de ligar/desligar e contacte o vendedor. Certifique-se de que comunica ao vendedor o nome do modelo e a informação que apareceu no mostrador do controlo remoto.
Ouve-se o som de drenagem de água ou de um motor em rotação.	<ul style="list-style-type: none"> ■ Quando a operação de arrefecimento pára, a bomba de drenagem funciona e depois pára. Espere cerca de 3 minutos.
A velocidade da ventoinha muda mesmo quando a definição não tenha sido alterada.	<ul style="list-style-type: none"> ■ O ar condicionado aumenta automaticamente a velocidade da ventoinha, de forma gradual, a partir de uma velocidade inferior até à velocidade estabelecida, para que não seja ventilado ar frio no início da operação de aquecimento. Também reduz a velocidade da ventoinha para proteger o motor da mesma, quando o retorno da temperatura do ar ou a velocidade da ventoinha se tornarem excessivamente elevados.

11. Avarias

Está a ter algum problema?	Aqui está a solução. (A unidade está a funcionar correctamente.)												
<p>O ruído é superior ao indicado nas especificações.</p>	<p>■ O nível sonoro produzido pelo funcionamento da unidade interior é afectado pela acústica da divisão em particular, conforme indicado no quadro a seguir, e será superior ao valor indicado nas especificações que foi medido numa sala isenta de eco.</p> <table border="1" data-bbox="821 297 1481 465"> <thead> <tr> <th></th> <th>Locais com elevada absorção sonora</th> <th>Locais normais</th> <th>Locais com baixa absorção sonora</th> </tr> </thead> <tbody> <tr> <td>Exemplos de locais</td> <td>Estúdio de rádio, sala de música, etc.</td> <td>Recepção, átrio principal de hotel, etc.</td> <td>Escritório, quarto de hotel</td> </tr> <tr> <td>Níveis de ruído</td> <td>3 dB a 7 dB</td> <td>6 dB a 10 dB</td> <td>9 dB a 13 dB</td> </tr> </tbody> </table>		Locais com elevada absorção sonora	Locais normais	Locais com baixa absorção sonora	Exemplos de locais	Estúdio de rádio, sala de música, etc.	Recepção, átrio principal de hotel, etc.	Escritório, quarto de hotel	Níveis de ruído	3 dB a 7 dB	6 dB a 10 dB	9 dB a 13 dB
	Locais com elevada absorção sonora	Locais normais	Locais com baixa absorção sonora										
Exemplos de locais	Estúdio de rádio, sala de música, etc.	Recepção, átrio principal de hotel, etc.	Escritório, quarto de hotel										
Níveis de ruído	3 dB a 7 dB	6 dB a 10 dB	9 dB a 13 dB										
<p>Não aparece nada no mostrador do controlo remoto sem fios, os dados do mostrador são pouco visíveis ou os sinais só são recebidos pela unidade interior se o controlo remoto estiver perto.</p>	<p>■ As pilhas estão fracas. Substitua as pilhas e prima o botão Reset (Redefinir). ■ Se continuar a não aparecer nada no mostrador mesmo depois de substituir as pilhas, verifique se as pilhas estão colocadas na direcção correcta (+, -).</p>												
<p>A luz de funcionamento junto do receptor do controlo remoto sem fios, na unidade interior, está a piscar.</p>	<p>■ A função de autodiagnóstico entrou em funcionamento para proteger o aparelho de ar condicionado. ■ Não tente proceder a reparações neste equipamento. Desligue imediatamente o botão de ligar/desligar e contacte o vendedor. Certifique-se de que comunica ao vendedor o nome do modelo.</p>												

Περιεχόμενα

1. Προφυλακτικά Μέτρα Ασφαλείας	147	7. Άλλες λειτουργίες	155
2. Ονόματα μερών	147	8. Επιλογή λειτουργίας	156
3. Διαμόρφωση οθόνης	150	9. Λειτουργία εκτάκτου ανάγκης για ασύρματο τηλεχειριστήριο (προαιρετικό)	160
4. Ρύθμιση της ημέρας της εβδομάδας και της ώρας	150	10. Φροντίδα και καθάρισμα	160
5. Λειτουργία	150	11. Εντοπισμός βλαβών	161
6. Timer (Χρονοδιακόπτης)	152		

Σημείωση (Επισημάνση για το WEEE)



Το σύμβολο αυτό αφορά μόνο τις χώρες της ΕΕ.

Το σύμβολο αυτό είναι σύμφωνο με την οδηγία 2002/96/ΕΚ Άρθρο 10 Πληροφορίες για χρήστες και Παράρτημα IV.

Το προϊόν MITSUBISHI ELECTRIC που διαθέτετε είναι σχεδιασμένο και κατασκευασμένο από υλικά και εξαρτήματα υψηλής ποιότητας, τα οποία μπορούν να ανακυκλωθούν και να χρησιμοποιηθούν ξανά.

Το σύμβολο αυτό σημαίνει ότι ο ηλεκτρολογικός και ηλεκτρικός εξοπλισμός, στο τέλος της διάρκειας ζωής του, θα πρέπει να απορριφτεί ξεχωριστά από τα υπόλοιπα οικιακά απορρίμμάτα σας.

Παρακαλούμε διαθέστε (εξαλείψτε) τον εξοπλισμό αυτό στον τοπικό σας κοινοτικό κέντρο συλλογής/ανακύκλωσης απορριμμάτων.

Στην Ευρωπαϊκή Ένωση υπάρχουν ξεχωριστά συστήματα συλλογής για τα χρησιμοποιημένα ηλεκτρολογικά και ηλεκτρικά προϊόντα.

Βοηθήστε μας να προστατεύσουμε το περιβάλλον στο οποίο ζούμε!

Σημείωση:

Η φράση "Εσύρματο τηλεχειριστήριο" σε αυτό το εγχειρίδιο λειτουργίας αναφέρεται μόνο στο μοντέλο PAR-21MAA. Εάν χρειάζεστε περισσότερες πληροφορίες σχετικά με το μοντέλο PAR-30MAA, σας παραπέμπουμε στο εγχειρίδιο χρήσης που συμπεριλαμβάνεται στο κουτί του.

1. Προφυλακτικά Μέτρα Ασφαλείας

- ▶ Πριν κάνετε την εγκατάσταση της μονάδας, βεβαιωθείτε ότι διαβάσατε όλα τα "Προφυλακτικά Μέτρα Ασφαλείας".
- ▶ Τα "Προφυλακτικά Μέτρα Ασφαλείας" παρέχουν πολύ σημαντικές πληροφορίες σχετικά με την ασφάλεια. Παρακαλείστε να θεαοιώνεστε ότι εφαρμόζετε τα μέτρα ασφαλείας που προβλέπονται.
- ▶ Πριν κάνετε τη σύνδεση στο σύστημα, παρακαλούμε να αναφέρετε ή να ζητήσετε επιβεβαίωση από τον αρμόδιο οργανισμό ανεφοδιασμού.

Σύμβολα που χρησιμοποιούνται στο κείμενο

⚠ Προειδοποίηση:

Περιγράφει τα μέτρα ασφαλείας που πρέπει να λαμβάνονται για την πρόληψη του κινδύνου τραυματισμού ή και θανάτου του χρήστη.

⚠ Προσοχή:

Περιγράφει προφυλακτικά μέτρα που πρέπει να λαμβάνονται για ν' αποφεύγεται θλάση στη μονάδα.

Σύμβολα που χρησιμοποιούνται στις εικονογραφίες

⚠ : Δείχνει μέρος της συσκευής που πρέπει να γειώνεται.

⚠ Προειδοποίηση:

- Η εγκατάσταση της μονάδας δεν πρέπει να γίνεται από τον χρήστη. Ζητήστε από το κατάστημα που την αγοράσατε ή από εξουσιοδοτημένη εταιρεία να κάνουν την εγκατάσταση της μονάδας. Εάν η εγκατάσταση της μονάδας δεν γίνει όπως προβλέπεται, ενδέχεται να έχει σαν αποτέλεσμα να παρουσιαστεί διαρροή νερού, να προκληθεί ηλεκτροπληξία ή να συμβεί πυρκαγιά.
- Μη στέκεστε ή τοποθετείτε διάφορα είδη πάνω στη μονάδα.
- Μη πετάτε ή πιτσιλίζετε νερό πάνω στη μονάδα και μη την αγγίζετε με βρεγμένα χέρια. Υπάρχει κίνδυνος να προκληθεί ηλεκτροπληξία.
- Μη ψεκάσετε εύφλεκτο αέριο κοντά στη μονάδα. Ενδέχεται να προκληθεί πυρκαγιά.
- Μη τοποθετείτε θερμάστρα γκαζιού ή κάθε άλλη συσκευή που παράγει γυμνή φλόγα σε μέρος όπου θα εκτίθεται στην αποβολή αερίων από τη μονάδα. Η καύση της θερμάστρας ενδέχεται να είναι ατελής.
- Ενώ η εξωτερική μονάδα βρίσκεται σε λειτουργία δεν πρέπει να θγάζετε το μπροστινό φάνωμα ή τον προφυλακτήρα του ανεμιστήρα.

⚠ Προσοχή:

- Μη χρησιμοποιείτε αιχμηρά αντικείμενα για να πατάτε τα κουμπιά, η ενέργεια αυτή ενδέχεται να προκαλέσει θλάση στο τηλεχειριστήριο.
- Ποτέ μη μπλοκάρτε ή καλύψετε τα ανοίγματα εισόδου και εξόδου αέρα της εσωτερικής και της εξωτερικής μονάδας.

- Μόλις παρατηρήσετε παράξενους ή ασυνήθιστους ήχους, θόρυβο, ή κραδασμούς, σταματήστε την λειτουργία της συσκευής κλείνοντας τον διακόπτη παροχής ηλεκτρικού ρεύματος και αποταθείτε στον μεταπωλητή που σας την προμήθευσε.
- Μη βάζετε τα δάκτυλά σας, μακρόστενα αντικείμενα κτλ. μέσα στο στόμιο εισόδου και εξόδου του αέρα.
- Εάν ασυνήθιστες μυρωδιές εκπέμπονται από την μονάδα, σταματήστε να τη χρησιμοποιείτε, κλείστε τον ηλεκτρικό διακόπτη και συμβουλευτείτε το κατάστημα από το οποίο την αγοράσατε. Εάν συνεχίσετε να τη χρησιμοποιείτε, ενδέχεται να προκληθεί θλάση, ηλεκτροπληξία ή πυρκαγιά.
- Το συγκεκριμένο κλιματιστικό ΔΕΝ προορίζεται για να χρησιμοποιείται χωρίς επίβλεψη από παιδιά ή άτομα με ειδικές ανάγκες.
- Μικρά παιδιά πρέπει να επιβλέπονται ώστε να μην παίζουν με το κλιματιστικό.
- Εάν παρουσιασθεί μία διαφυγή ή διαρροή στο ψυκτικό αέριο, σταματήστε να χρησιμοποιείτε το μηχάνημα, εξαερίστε πλήρως τον χώρο και αποταθείτε στον μεταπωλητή.

Πέταγμα της μονάδας σαν άχρηστη

Εάν θέλετε να πετάξετε τη συσκευή σαν άχρηστη, συμβουλευτείτε σχετικά το κατάστημα από το οποίο την αγοράσατε.

2. Ονόματα μερών

■ Εσωτερική μονάδα

	PEAD-RP-JA(L)Q
Βαθμίδες λειτουργίας ανεμιστήρα	3 βαθμίδες
Πτερύγιο	—
Κινητή γρίλια	—
Φίλτρο	Κανονικό
Ένδειξη καθαρισμού φίλτρου	—

■ PEAD-RP-JA(L)Q

Κρυφό οροφής

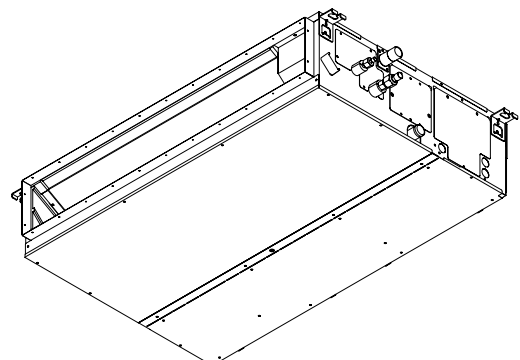

2. Ονόματα μερών

■ για ενσύρματο τηλεχειριστήριο (PAR-21MAA προαιρετικό)

Ενότητα ενδείξεων

Για επεξηγηματικούς λόγους, εμφανίζονται αναμμένες όλες οι ενδείξεις. Κατά την κανονική λειτουργία, θα είναι αναμμένα μόνο τα κατάλληλα αντικείμενα.

Αναγνωρίζει την τρέχουσα λειτουργία

Δείχνει την κατάσταση, κ.λπ.
* Υποστηρίζονται ενδείξεις σε πολλές γλώσσες.

Δείκτης κεντρικού ελέγχου

Υποδεικνύει ότι έχει απενεργοποιηθεί η λειτουργία του τηλεχειριστηρίου από τον κύριο ελεγκτή.

Δείκτης ανενεργού χρονοδιακόπτη

Υποδεικνύει ότι ο χρονοδιακόπτης είναι ανενεργός.

Ρύθμιση θερμοκρασίας

Εμφανίζει την προοριζόμενη θερμοκρασία.

Ημέρα της εβδομάδας

Εμφανίζει την τρέχουσα ημέρα της εβδομάδας.

Ένδειξη χρόνου/χρονοδιακόπτη

Εμφανίζει τον τρέχοντα χρόνο, εκτός αν είναι ρυθμισμένος ο απλός χρονοδιακόπτης ή ο χρονοδιακόπτης αυτόματης διακοπής. Αν είναι ρυθμισμένος ο απλός χρονοδιακόπτης ή ο χρονοδιακόπτης αυτόματης διακοπής, εμφανίζει το χρόνο που απομένει.

Δείκτης αισθητήρα

Εμφανίζεται όταν χρησιμοποιείται ο αισθητήρας του τηλεχειριστηρίου.

Δείκτης κλειδώματος

Υποδεικνύει ότι έχουν κλειδωθεί τα πλήκτρα του τηλεχειριστηρίου.

Δείκτης καθαρισμού φίλτρου

Ανάβει όταν πρέπει να καθαρίσετε το φίλτρο.

Δείκτης χρονοδιακόπτη

Ανάβει η ένδειξη αν ρυθμιστεί ο αντίστοιχος χρονοδιακόπτης.

Δείκτης ταχύτητας ανεμιστήρα

Εμφανίζει την επιλεγμένη ταχύτητα ανεμιστήρα.

Δείκτης εξαερισμού

Εμφανίζεται όταν η μονάδα βρίσκεται σε κατάσταση εξαερισμού.

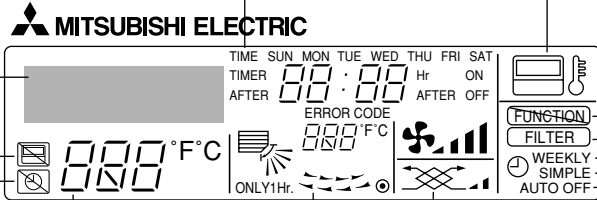

Δείκτης ανοδικής/καθοδικής κατεύθυνσης αέρα

Η ένδειξη \ δείχνει την κατεύθυνση της εξερχόμενης ροής αέρα.

Δείκτης λειτουργίας μόνο για μία ώρα

Εμφανίζεται αν είναι ρυθμισμένη η ροή αέρα σε ήπια ένταση και προς τα κάτω κατά τη διάρκεια των καταστάσεων λειτουργίας COOL ή DRY. (Η λειτουργία διαφέρει ανάλογα με το μοντέλο). Η ένδειξη σβήνει μετά από μία ώρα και τότε αλλάζει και η κατεύθυνση της ροής αέρα.

Ένδειξη θερμοκρασίας περιβάλλοντος

Εμφανίζει τη θερμοκρασία περιβάλλοντος. Η περιοχή τιμών θερμοκρασίας περιβάλλοντος είναι 8-39 °C. Η ένδειξη αναβοσβήνει, εάν η θερμοκρασία είναι χαμηλότερη από 8 °C ή 39 °C και άνω.

Ένδειξη κινητής γρίλιας

Υποδεικνύει τη δράση της κινητής γρίλιας. Δεν εμφανίζεται αν η γρίλια είναι ακίνητη.

● (Δείκτης ενεργούς ισχύος)

Υποδεικνύει ότι η ισχύς είναι ενεργής.

Έλεγχος

Πλήκτρα ρύθμισης θερμοκρασίας

- ▽ Κάτω
- △ Πάνω

Πλήκτρο μενού χρονοδιακόπτη (πλήκτρο παρακολούθησης/ρύθμισης)

Πλήκτρο κατάστασης (πλήκτρο επιστροφής)

Πλήκτρα ρύθμισης χρόνου

- ▽ Πίσω
- △ Μπροστά

Πλήκτρο χρονοδιακόπτη έναρξης/διακοπής λειτουργίας (πλήκτρο ρύθμισης ημέρας)

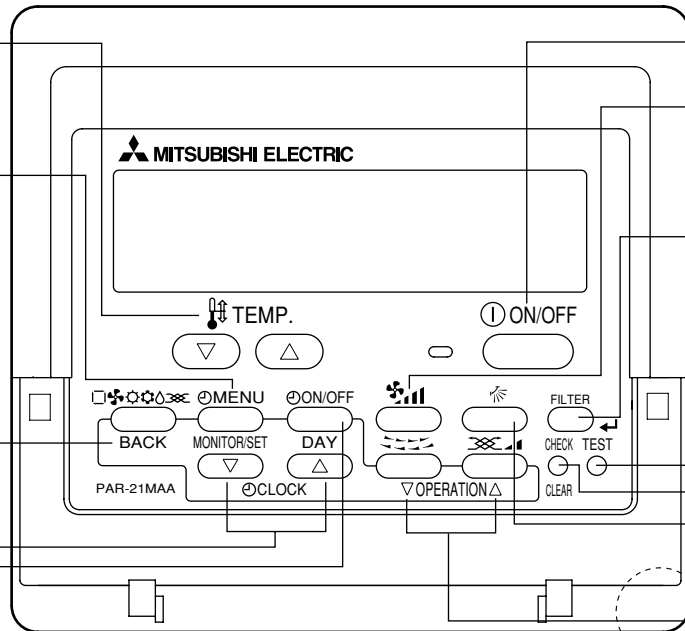
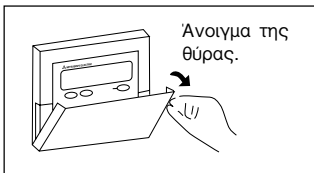

Πλήκτρο έναρξης/διακοπής

Πλήκτρο ταχύτητας ανεμιστήρα

Πλήκτρο φίλτρου (πλήκτρο ←)

Πλήκτρο δοκιμής

Πλήκτρο ελέγχου (πλήκτρο διαγραφής)

Πλήκτρο ανοδικής/καθοδικής ροής αέρα

Πλήκτρο κινητής γρίλιας (Πλήκτρο λειτουργίας ▽)

▽ Προς προηγούμενο αριθμό λειτουργίας.

Πλήκτρο εξαερισμού (πλήκτρο λειτουργίας △)

△ Προς επόμενο αριθμό λειτουργίας.

Ενσωματωμένος αισθητήρας θερμοκρασίας

Σημείωση:

● Μήνυμα "ΠΑΡΑΚΑΛΩ ΠΕΡΙΜΕΝΕΤΕ"

Το μήνυμα αυτό εμφανίζεται για περίπου 3 λεπτά κατά την έναρξη τροφοδοσίας της εσωτερικής μονάδας με ηλεκτρική ενέργεια ή όταν αποκαθίσταται η λειτουργία της μονάδας μετά από διακοπή της τροφοδοσίας.

● Μήνυμα "ΜΗ ΔΙΑΘΕΣΙΜΗ ΛΕΙΤΟΥΡΓΙΑ"

Το μήνυμα αυτό εμφανίζεται, εάν πατήσετε ένα κουμπί για λειτουργία την οποία δεν διαθέτει η εσωτερική μονάδα.

Σε περίπτωση που χρησιμοποιείται ένα τηλεχειριστήριο για ταυτόχρονο χειρισμό πολλών εσωτερικών μονάδων, οι οποίες είναι διαφορετικά μοντέλα, αυτό το μήνυμα δεν θα εμφανιστεί, αν οποιαδήποτε από τις εσωτερικές μονάδες διαθέτει αυτή τη λειτουργία.

2. Ονόματα μερών

■ Ασύρματο τηλεχειριστήριο (προαιρετικό)

Πλήκτρο ON/OFF (ενεργοποίηση/απενεργοποίηση)
Με το πάτημα του κουμπιού ξεκινάει η λειτουργία. Με δεύτερο πάτημα η λειτουργία σταματάει.
Πλήκτρο FAN SPEED (Ταχύτητα ανεμιστήρα)
Το πλήκτρο αυτό χρησιμοποιείται για τη ρύθμιση της ταχύτητας ανεμιστήρα στο χαμηλό, μέτριο ή υψηλό.
Πλήκτρο MODE SELECT (Επιλογή κατάστασης λειτουργίας)
Το πλήκτρο αυτό χρησιμοποιείται για την εναλλαγή των λειτουργιών αυτόματο, ψύξη, θέρμανση και αφύγρανση.
Κουμπί CHECK
Κουμπί TEST RUN

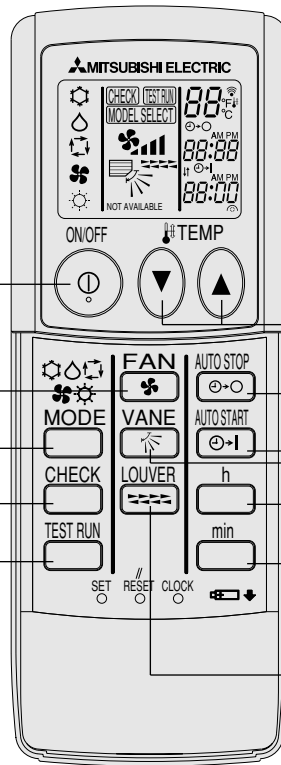

Πλήκτρο SET TEMPERATURE (Ρύθμιση θερμοκρασίας)
Το πλήκτρο SET TEMPERATURE ορίζει τη θερμοκρασία του δωματίου.

Κουμπί AUTO STOP/AUTO START
Χρησιμοποιείται για την επιλογή έναρξης και διακοπής της λειτουργίας με χρονοδιακόπτη.

Πλήκτρο VANE CONTROL (Έλεγχος πτερυγίου)
Χρησιμοποιείται για την αλλαγή της κατεύθυνσης της ροής του αέρα.

Κουμπί h
Χρησιμοποιείται για τη ρύθμιση της τρέχουσας ώρας

Κουμπί min
Χρησιμοποιείται για τη ρύθμιση της τρέχουσας ώρας

Κουμπί LOUVER
Χρησιμοποιείται για τη ρύθμιση της κατεύθυνσης ροή αέρα.

- Όταν χρησιμοποιείτε το ασύρματο τηλεχειριστήριο, φροντίστε να το έχετε στραμμένο προς την κατεύθυνση του δέκτη της εσωτερικής μονάδας.
- Εάν χρησιμοποιήσετε το τηλεχειριστήριο εντός δύο λεπτών μετά την παροχή ρεύματος στην εσωτερική μονάδα, η εσωτερική μονάδα ενδέχεται να ηχήσει δύο φορές λόγω του ότι εκτελεί τον αρχικό αυτόματο έλεγχο.
- Η εσωτερική μονάδα ηχεί για να επιβεβαιωθεί ότι το σήμα που εκπέμπεται από το τηλεχειριστήριο έχει ληφθεί. Η λήψη των σημάτων είναι εφικτή από τη μονάδα σε απόσταση έως και περίπου 7 μέτρων σε ευθεία από την εσωτερική μονάδα και σε ζώνη 45° αριστερά και δεξιά από τη μονάδα. Ωστόσο, η ικανότητα της μονάδας να λαμβάνει σήματα μπορεί να επηρεαστεί από φωτισμό, όπως μια πηγή φθορίζοντος ή ισχυρού φωτός.
- Εάν αναβοσβήνει η λυχνία λειτουργίας κοντά στο δέκτη της εσωτερικής μονάδας, πρέπει να ελέγξετε τη μονάδα. Απευθυνθείτε στον αντιπρόσωπο της περιοχής σας για επισκευή.
- Να χειρίζεστε με προσοχή το τηλεχειριστήριο! Φροντίστε να μην σας πέσει ή να μην υποστεί ισχυρούς κραδασμούς. Επίσης, να μην το βρέχετε, ούτε να το αφήνετε σε χώρο με υψηλή υγρασία.
- Για να αποφύγετε το ενδεχόμενο να τοποθετήσετε το τηλεχειριστήριο σε σημείο όπου μπορεί να υποστεί βλάβη, εγκαταστήστε τη βάση στήριξης που παρέχεται μαζί με αυτό σε έναν τοίχο και να τοποθετείτε πάντοτε εκεί το τηλεχειριστήριο μετά τη χρήση.

Τοποθέτηση/αντικατάσταση μπαταριών

1. Αφαιρέστε το πάνω κάλυμμα, τοποθετήστε δύο μπαταρίες AAA και, στη συνέχεια, τοποθετήστε το πάνω κάλυμμα στη θέση του.

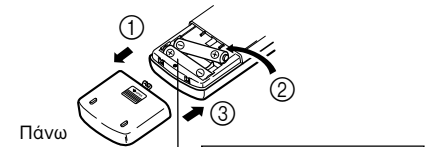

Πάνω κάλυμμα

Δύο μπαταρίες AAA
Τοποθετήστε πρώτα τον αρνητικό (-) πόλο της κάθε μπαταρίας. Τοποθετήστε τις μπαταρίες με τη σωστή κατεύθυνση (+, -)!

2. Πατήστε το κουμπί Reset (Επανεκκίνηση).

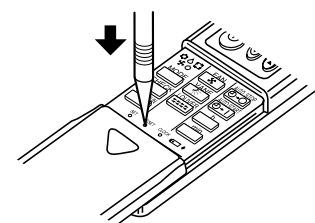

Πατήστε το κουμπί Reset (Επανεκκίνηση) με ένα αντικείμενο με στενό άκρο.

3. Διαμόρφωση οθόνης

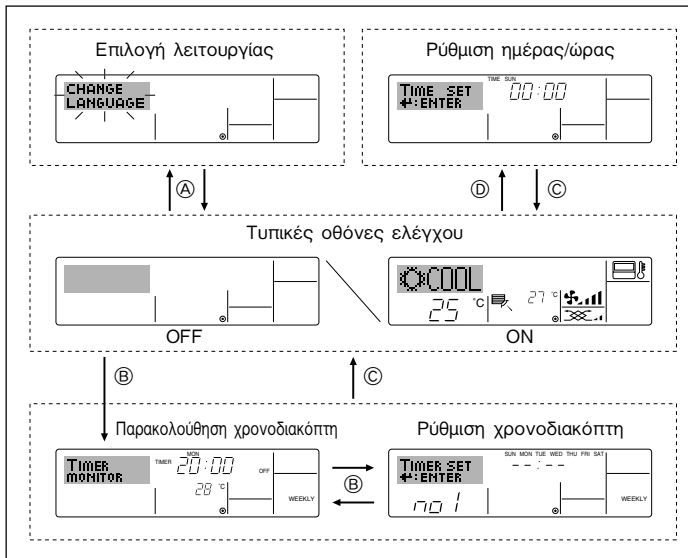

<Είδη οθόνης>

Η γλώσσα ενδείξεων δεν μπορεί να ρυθμιστεί στα Ελληνικά. Επομένως, στις ενδείξεις του παρόντος εγχειριδίου εμφανίζεται η γλώσσα αρχικής ρύθμισης, δηλ. τα Αγγλικά.

- **Επιλογή λειτουργίας:**
Ρυθμίστε τις λειτουργίες και τις περιοχές τιμών που διατίθενται στο τηλεχειριστήριο (λειτουργίες χρονοδιακόπτη, περιορισμοί λειτουργίας, κ.λπ.)
- **Ρύθμιση ημέρας/ώρας:**
Ρυθμίστε την τρέχουσα ημέρα της εβδομάδας ή την ώρα.
- **Τυπικές οθόνες ελέγχου:**
Προβάλετε και ρυθμίστε την κατάσταση του συστήματος κλιματισμού
- **Παρακολούθηση χρονοδιακόπτη:**
Προβάλετε τον τρέχοντα ρυθμισμένο χρονοδιακόπτη (εβδομαδιαίος χρονοδιακόπτης, απλός χρονοδιακόπτης ή χρονοδιακόπτης αυτόματης διακοπής)
- **Ρύθμιση χρονοδιακόπτη:**
Ρυθμίστε τη λειτουργία οποιουδήποτε χρονοδιακόπτη (εβδομαδιαίος χρονοδιακόπτης, απλός χρονοδιακόπτης ή χρονοδιακόπτης αυτόματης διακοπής).

<Πώς να αλλάξετε την οθόνη>

Για μετάβαση στο (A) : Πιέστε παρατεταμένα τα πλήκτρα κατάστασης και χρονοδιακόπτη έναρξης/διακοπής λειτουργίας για 2 δευτερόλεπτα.

Για μετάβαση στο (B) : Πιέστε το πλήκτρο μενού χρονοδιακόπτη.

Για μετάβαση στο (C) : Πιέστε το πλήκτρο κατάστασης (επιστροφής).

Για μετάβαση στο (D) : Πιέστε οποιοδήποτε από τα πλήκτρα ρύθμισης χρόνου (▽ ή Δ).

4. Ρύθμιση της ημέρας της εβδομάδας και της ώρας

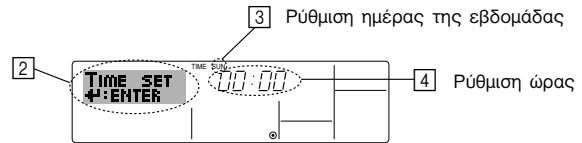
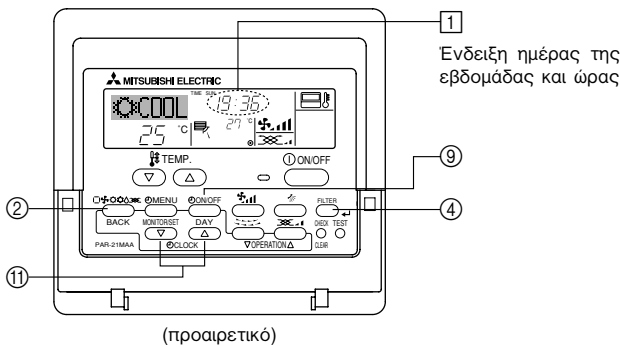

Παρατήρηση:

Δεν θα εμφανιστεί η ημέρα και η ώρα αν έχει απενεργοποιηθεί η χρήση ρολογιού από την επιλογή λειτουργίας.

1. Πιέστε το πλήκτρο ρύθμισης χρόνου ▽ ή Δ (10) για να εμφανιστεί η ένδειξη (2).
2. Πιέστε το πλήκτρο χρονοδιακόπτη έναρξης/διακοπής λειτουργίας (ρύθμισης ημέρας) (9) για να ρυθμίσετε την ημέρα.
* Με κάθε πάτημα του πλήκτρου, προχωράει η ημέρα που εμφανίζεται στο (3): Sun → Mon → ... → Fri → Sat.
3. Πιέστε το κατάλληλο πλήκτρο ρύθμισης χρόνου (10), όπως απαιτείται, για να ρυθμίσετε την ώρα.
* Καθώς πιέζετε παρατεταμένα το πλήκτρο, η ώρα (στο (4)) θα αυξάνεται σταδιακά πρώτα σε βήματα του ενός λεπτού, κατόπιν σε βήματα των δέκα λεπτών και έπειτα σε βήματα της μίας ώρας.
4. Αφού κάνετε τις κατάλληλες ρυθμίσεις στα βήματα 2 και 3, πιέστε το πλήκτρο φίλτρου ◀ (4) για να κλειδώσετε τις τιμές.

5. Λειτουργία

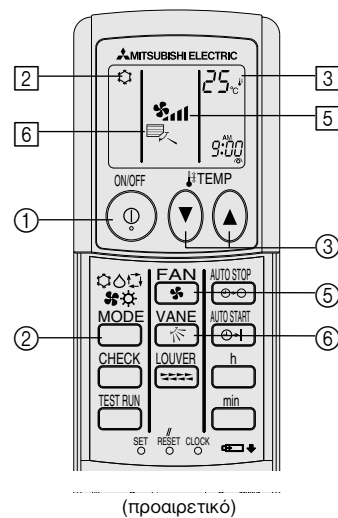
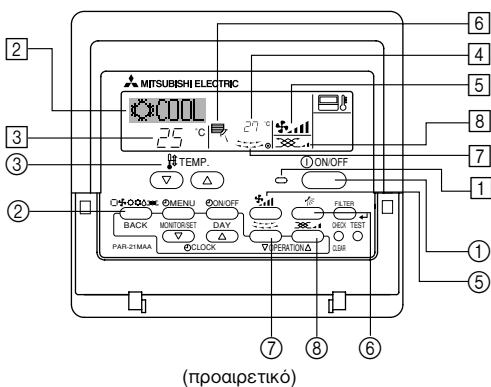

5.1. ON (Ενεργοποίηση)/OFF (Απενεργοποίηση)

<Για να ξεκινήσετε τη λειτουργία>

- Πιέστε το πλήκτρο έναρξης/διακοπής λειτουργίας (1).
 - Ανάβουν η λυχνία λειτουργίας (2) και η περιοχή ένδειξης.

Παρατήρηση:

- Όταν γίνει επανεκκίνηση της μονάδας, οι αρχικές ρυθμίσεις έχουν ως εξής:

	Ρυθμίσεις τηλεχειριστηρίου		
Κατάσταση	Τελευταία ρύθμιση		
Ρύθμιση θερμοκρασίας	Τελευταία ρύθμιση		
Ταχύτητα ανεμιστήρα	Τελευταία ρύθμιση		
Ανοδική/Καθοδική ροή αέρα	Κατάσταση	COOL ή DRY	Οριζόντια έξοδος
		HEAT	Τελευταία ρύθμιση
		FAN	Οριζόντια έξοδος

5. Λειτουργία

<Για να διακόψετε τη λειτουργία>

- Πιέστε ξανά το πλήκτρο έναρξης/διακοπής λειτουργίας ①.
 - Σβήνουν η λυχνία λειτουργίας ① και η περιοχή ένδειξης.

Σημείωση:

Ακόμη κι αν πατήσετε το διακόπτη λειτουργίας με την ένδειξη ON/OFF για ν'ανοίξετε πάλι τη συσκευή αμέσως μόλις την κλείσατε, δεν πρόκειται να τεθεί σε λειτουργία πριν περάσουν τρία λεπτά. Αυτό συμβαίνει για να προστατευτούν τα εσωτερικά μέρη της συσκευής από τυχόν θλάβες.

5.2. Επιλογή τρόπου λειτουργίας

- Πατήστε το κουμπί επιλογής λειτουργίας (☀️❄️🌀🔥) ② και επιλέξτε τον τρόπο λειτουργίας ②.

- ☀️ Λειτουργία κλιματισμού με κρύο αέρα
 - 💧 Λειτουργία αφύγρανσης
 - 🌀 Λειτουργία ανεμιστήρα
 - 🔥 Λειτουργία θέρμανσης
 - ☑️ Αυτόματη λειτουργία (ψύξης/θέρμανσης)
 - 🌀 Κατάσταση λειτουργίας Ventilation (Εξαερισμός)
- Υποδεικνύεται με την ακόλουθη προϋπόθεση
Χρησιμοποιείται ενσύρματο τηλεχειριστήριο
Υπάρχει σύνδεση LOSSNAY

Πληροφορίες για τα συστήματα Multi (Εξωτερική μονάδα: Σειρά MXZ)

▶ Στα συστήματα Multi (Εξωτερική μονάδα: σειρά MXZ) είναι δυνατή η σύνδεση δύο ή περισσότερων εσωτερικών μονάδων σε μία εξωτερική μονάδα. Ανάλογα με την ικανότητα του συστήματος, μπορούν να λειτουργούν ταυτόχρονα δύο ή περισσότερες μονάδες.

- Κατά την ταυτόχρονη λειτουργία δύο ή περισσότερων εσωτερικών μονάδων με μία εξωτερική μονάδα, μία σε λειτουργία ψύξης και οι άλλες σε λειτουργία θέρμανσης, επιλέγεται ο τρόπος λειτουργίας της εσωτερικής μονάδας που αρχίζει να λειτουργεί νωρίτερα από τις άλλες. Οι υπόλοιπες εσωτερικές μονάδες που θα τεθούν σε λειτουργία αργότερα, δεν μπορούν να λειτουργήσουν, γεγονός που θα υποδεικνύεται από ένα σήμα λειτουργίας που αναβοσβήνει.

Στην περίπτωση αυτή, επιλέξτε για όλες τις εσωτερικές μονάδες την ίδια κατάσταση λειτουργίας.

- Υπάρχει ενδεχόμενο η εσωτερική μονάδα, η οποία λειτουργεί σε αυτόματη λειτουργία (AUTO) να μην μπορεί να αλλάξει σε κατάσταση ψύξης - θέρμανσης (COOL ↔ HEAT) και να τίθεται σε κατάσταση αναμονής.
- Όταν η εσωτερική μονάδα αρχίζει να λειτουργεί ενώ η εκτελείται απόψυξη της εξωτερικής μονάδας, θα χρειαστούν μερικά λεπτά (περίπου 15 λεπτά το πολύ) για να αρχίσει να εξέρχεται ζεστός αέρας από τη μονάδα.
- Στη λειτουργία θέρμανσης, παρόλο που η εσωτερική μονάδα δεν λειτουργεί, μπορεί να αναπτυχθεί υψηλή θερμοκρασία ή να ακουστεί ο ήχος του ψυκτικού που κυλά. Αυτά δεν είναι ενδείξεις βλάβης. Ο λόγος είναι ότι το ψυκτικό δεν σταματά να κυλά στο εσωτερικό της μονάδας.

Αυτόματη λειτουργία

- Βάσει μιας καθορισμένης θερμοκρασίας, η λειτουργία ψύξης ξεκινά όταν η θερμοκρασία περιβάλλοντος είναι υπερβολικά υψηλή και η λειτουργία θέρμανσης ξεκινά όταν η θερμοκρασία περιβάλλοντος είναι πολύ χαμηλή.
- Κατά τη διάρκεια της αυτόματης λειτουργίας, εάν η θερμοκρασία περιβάλλοντος αλλάξει και παραμείνει στους 2 °C ή περισσότερο πάνω από την καθορισμένη θερμοκρασία για 15 λεπτά, το κλιματιστικό αλλάζει σε κατάσταση λειτουργίας ψύξης. Κατά τον ίδιο τρόπο, εάν η θερμοκρασία περιβάλλοντος παραμείνει στους 2 °C ή περισσότερο κάτω από την καθορισμένη θερμοκρασία για 15 λεπτά, το κλιματιστικό αλλάζει σε κατάσταση λειτουργίας θέρμανσης.

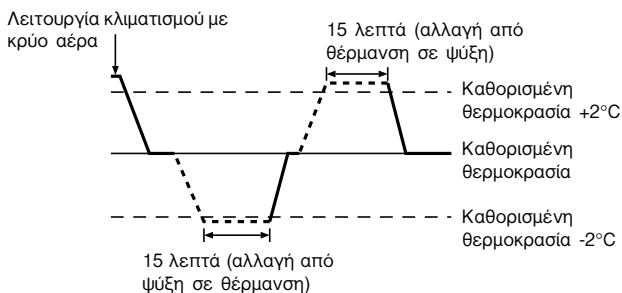

- Λόγω του ότι το κλιματιστικό ρυθμίζει αυτόματα τη θερμοκρασία περιβάλλοντος για να διατηρήσει μια καθορισμένη αποτελεσματική θερμοκρασία, η λειτουργία ψύξης εκτελείται μερικούς βαθμούς υψηλότερα και η λειτουργία θέρμανσης μερικούς βαθμούς χαμηλότερα σε σχέση με την καθορισμένη θερμοκρασία περιβάλλοντος, εφόσον επιτευχθεί η θερμοκρασία (αυτόματη λειτουργία εξοικονόμησης ενέργειας).

5.3. Ρύθμιση θερμοκρασίας

▶ Για να χαμηλώσετε τη θερμοκρασία δωματίου:

Πατήστε το κουμπί με την ένδειξη ③ για να τοποθετήσετε τη θερμοκρασία που θέλετε.

Η θερμοκρασία που έχετε επιλέξει εμφανίζεται ③.

- Κάθε φορά που πατάτε το κουμπί, η θερμοκρασία μειώνεται κατά 1 °C.

▶ Για να αυξήσετε τη θερμοκρασία δωματίου:

Πατήστε το κουμπί με την ένδειξη ③ για να τοποθετήσετε τη θερμοκρασία που θέλετε.

Η θερμοκρασία που έχετε επιλέξει εμφανίζεται ③.

- Κάθε φορά που πατάτε το κουμπί, η θερμοκρασία μειώνεται κατά 1 °C.

- Οι κλίμακες θερμοκρασιών που διατίθενται είναι:

Κρύος & Στεγνός αέρας: 19 - 30 °C

Θερμός αέρας: 17 - 28 °C

Αυτόματη λειτουργία: 19 - 28 °C

- Στην οθόνη αναβοσβήνει μία από τις δύο ενδείξεις 8 °C ή 39 °C για να σας πληροφορήσει εάν η θερμοκρασία του χώρου είναι χαμηλότερη ή υψηλότερη από την ένδειξη που εμφανίζεται στην οθόνη.

5.4. Ρύθμισης ταχύτητας ανεμιστήρα

- Πατήστε το κουμπί με την ένδειξη ⑤ για να επιλέξετε την ταχύτητα που θέλετε περιστροφής του ανεμιστήρα.

- Κάθε φορά που πατάτε το κουμπί, οι διαθέσιμες επιλογές αλλάζουν στη μικρή οθόνη ⑤ του τηλεχειριστηρίου, ως φαίνονται πιο κάτω.

Ταχύτητα ανεμιστήρα	Οθόνη τηλεχειριστηρίου			
	Χαμηλή	Μεσαία	Υψηλή	Αυτόματη
3-διαβαθμίσεις	(🌀)) 🌀	(🌀)) 🌀	(🌀)) 🌀	🌀

5. Λειτουργία

Η ένδειξη στην οθόνη και η ταχύτητα του ανεμιστήρα της μονάδας θα διαφέρουν στις ακόλουθες περιπτώσεις:

- Όταν εμφανίζονται οι ενδείξεις STAND BY (Αναμονή) και DEFROST (Απόψυξη).
- Αμέσως μετά τη λειτουργία θέρμανσης (διάστημα αναμονής για αλλαγή λειτουργίας).
- Όταν η θερμοκρασία του χώρου είναι υψηλότερη από την προεπιλεγμένη θερμοκρασία της μονάδας για τη λειτουργία θέρμανσης.
- Κατά τη λειτουργία στέγνωσης, ο εσωτερικός ανεμιστήρας τίθεται αυτόματα σε λειτουργία χαμηλής ταχύτητας. Η αλλαγή ταχύτητας του ανεμιστήρα δεν είναι δυνατή.
- Όταν η θερμοκρασία του εναλλάκτη θερμότητας είναι χαμηλή στη λειτουργία θέρμανσης (π.χ. αμέσως μετά την έναρξη της λειτουργίας θέρμανσης).

Παρατήρηση:

- Η πραγματική ταχύτητα ανεμιστήρα που παράγεται από τη μονάδα θα διαφέρει από την ταχύτητα που εμφανίζεται στην ένδειξη του τηλεχειριστήριου στις παρακάτω περιπτώσεις:
 1. Όταν στην ένδειξη εμφανίζεται STAND BY ή DEFROST.
 2. Όταν η θερμοκρασία του εναλλάκτη θερμότητας είναι χαμηλή στην κατάσταση λειτουργία θέρμανσης. (π.χ. αμέσως μετά την έναρξη της λειτουργίας θέρμανσης)
 3. Σε κατάσταση HEAT, όταν η θερμοκρασία δωματίου είναι υψηλότερη από τη ρύθμιση θερμοκρασίας.
 4. Όταν η μονάδα βρίσκεται σε κατάσταση DRY.

6. Timer (Χρονοδιακόπτης)

6.1. για ενσύρματο τηλεχειριστήριο (προαιρετικό)

Μπορείτε να χρησιμοποιήσετε την επιλογή λειτουργίας για να επιλέξετε έναν από τους τρεις τύπους χρονοδιακόπτη για χρήση: ① Εβδομαδιαίος χρονοδιακόπτης, ② Απλός χρονοδιακόπτης ή ③ Χρονοδιακόπτης αυτόματης διακοπής.

6.1.1. Weekly Timer (Εβδομαδιαίος Χρονοδιακόπτης)

- Μπορείτε να χρησιμοποιήσετε τον εβδομαδιαίο χρονοδιακόπτη για να ρυθμίσετε έως οκτώ λειτουργίες για κάθε ημέρα της εβδομάδας.
 - Κάθε λειτουργία ενδεχομένως να αποτελείται από οποιαδήποτε από τα εξής: Χρόνος έναρξης/διακοπής λειτουργίας μαζί με ρύθμιση θερμοκρασίας ή μόνο χρόνος έναρξης/διακοπής λειτουργίας ή μόνο ρύθμιση θερμοκρασίας.
 - Όταν ο τρέχων χρόνος φτάσει το χρόνο που έχει ρυθμιστεί στο χρονοδιακόπτη αυτόν, το κλιματιστικό εκτελεί την ενέργεια που έχει ρυθμιστεί στο χρονοδιακόπτη.

■ Η ανάλυση ρύθμισης χρόνου για το χρονοδιακόπτη αυτό είναι 1 λεπτό.

Παρατήρηση:

- *1. Δεν είναι δυνατό να χρησιμοποιηθούν ταυτόχρονα: εβδομαδιαίος χρονοδιακόπτης/απλός χρονοδιακόπτης/χρονοδιακόπτης αυτόματης διακοπής.
- *2. Ο εβδομαδιαίος χρονοδιακόπτης δεν θα λειτουργεί όταν ισχύει μία από τις εξής συνθήκες:
 - Ο χρονοδιακόπτης είναι ανενεργός, το σύστημα βρίσκεται σε αντικανονική κατάσταση, βρίσκεται σε εξέλιξη δοκιμή, το τηλεχειριστήριο πραγματοποιεί αυτο-έλεγχο ή έλεγχο τηλεχειριστήριου, ο χρήστης βρίσκεται στη διαδικασία ρύθμισης μιας λειτουργίας, ο χρήστης βρίσκεται στη διαδικασία ρύθμισης του χρονοδιακόπτη, ο χρήστης βρίσκεται στη διαδικασία ρύθμισης της τρέχουσας ημέρας της εβδομάδας ή της ώρας, το σύστημα ελέγχεται κεντρικά. (Ειδικότερα, το σύστημα δεν θα πραγματοποιεί λειτουργίες [έναρξη λειτουργίας μονάδας, διακοπή λειτουργίας μονάδας ή ρύθμιση θερμοκρασίας] που είναι απενεργοποιημένες κατά τη διάρκεια των συνθηκών αυτών).

Αρ. λειτουργίας

Ρύθμιση ημέρας

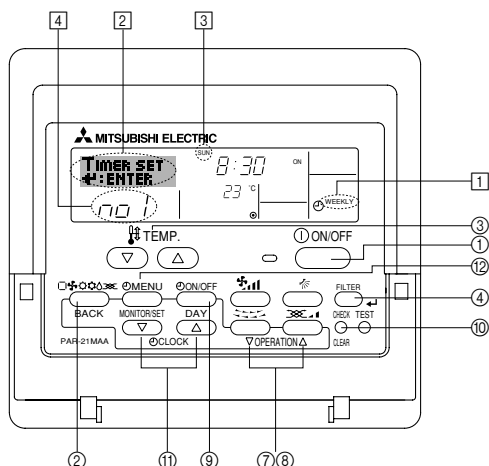

<Πώς να ρυθμίσετε τον εβδομαδιαίο χρονοδιακόπτη>

1. Βεβαιωθείτε ότι βρίσκεστε σε τυπική οθόνη ελέγχου και εμφανίζεται ο δείκτης εβδομαδιαίου χρονοδιακόπτη ① στην ένδειξη.

5.5. Ventilation (Εξαερισμός)

► Για τον συνδυασμό LOSSNAY

5.5.1. για ενσύρματο τηλεχειριστήριο

- Για να λειτουργεί ο εξαεριστήρας μαζί με την εσωτερική μονάδα:
 - Πιέστε το πλήκτρο έναρξης/διακοπής λειτουργίας ①.
 - Εμφανίζεται στην οθόνη ο δείκτης εξαερισμού (στο ⑧). Τώρα, ο εξαεριστήρας θα λειτουργεί αυτόματα κάθε φορά που λειτουργεί η εσωτερική μονάδα.
- Για να λειτουργεί ο εξαεριστήρας ανεξάρτητα:
 - Πιέστε το πλήκτρο κατάστασης ② έως ότου εμφανιστεί το ⑩ στην ένδειξη. Ετσι θα ξεκινήσει η λειτουργία του εξαεριστήρα.
- Για να αλλάξετε την ένταση του εξαεριστήρα:
 - Πιέστε το πλήκτρο εξαερισμού ⑥, όπως απαιτείται.
 - Με κάθε πάτημα, αλλάζει η ρύθμιση όπως παρουσιάζεται παρακάτω.



5.5.2. Για το ασύρματο τηλεχειριστήριο

- Ο ανεμιστήρας θα ξεκινήσει να λειτουργεί αυτόματα όταν ενεργοποιείται η εσωτερική μονάδα.
- Δεν υπάρχει ένδειξη στο ασύρματο τηλεχειριστήριο.

2. Πιέστε το πλήκτρο μενού χρονοδιακόπτη ⑫ για να εμφανιστεί το Set Up στην οθόνη (στο ②). (Σημειώσατε ότι, με κάθε πάτημα του πλήκτρου, αλλάζει η ένδειξη μεταξύ Set Up και Monitor).
3. Πιέστε το πλήκτρο χρονοδιακόπτη έναρξης/διακοπής λειτουργίας (ρύθμισης ημέρας) ⑨ για να ρυθμίσετε την ημέρα. Με κάθε πάτημα του πλήκτρου, η ένδειξη στο ③ προχωράει στην επόμενη ρύθμιση σύμφωνα με την εξής ακολουθία: "Sun Mon Tues Wed Thurs Fri Sat" → "Sun" → ... → "Fri" → "Sat" → "Sun Mon Tues Wed Thurs Fri Sat"...
4. Πιέστε το πλήκτρο λειτουργίας ∇ ή ∆ (⑦ ή ⑧), όπως απαιτείται, για να επιλέξετε τον κατάλληλο αριθμό λειτουργίας (1 έως 8) ④.
 - * Με τις καταχωρίσεις σας στα βήματα 3 και 4 θα επιλέξετε ένα από τα κελιά του πίνακα που απεικονίζεται παρακάτω.
 - (Η ένδειξη τηλεχειριστήριου στα αριστερά παρουσιάζει τον τρόπο που θα εμφανιστεί η ένδειξη αν ρυθμίσετε τη λειτουργία 1 στις τιμές που υποδεικνύονται παρακάτω για την Κυριακή).

Πίνακας ρύθμισης

Αρ. λειτουργίας	Sunday	Monday	...	Saturday
No. 1	• 8:30 • ON • 23 °C			
No. 2	• 10:00 • OFF	• 10:00 • OFF	• 10:00 • OFF	
...				
No. 8				

<Ρυθμίσεις λειτουργίας 1 για την Κυριακή>
Εναρξη κλιματιστικού στις 8:30, με τη θερμοκρασία ρυθμισμένη στους 23 °C.

<Ρυθμίσεις λειτουργίας 2 για κάθε ημέρα>
Διακοπή της λειτουργίας του κλιματιστικού στις 10:00.

Παρατήρηση:

Αν ρυθμίσετε την ημέρα σε "Sun Mon Tues Wed Thurs Fri Sat", μπορείτε να ρυθμίσετε να πραγματοποιηθεί η ίδια λειτουργία την ίδια ώρα κάθε ημέρα. (Παράδειγμα: Η λειτουργία 2 παραπάνω, η οποία είναι η ίδια για όλες τις ημέρες της εβδομάδας).

<Ρύθμιση του εβδομαδιαίου χρονοδιακόπτη>

- Εμφανίζει τη ρύθμιση ⑤
- Εμφανίζει την επιλεγμένη λειτουργία (έναρξη ή διακοπή λειτουργίας) ⑥
- * Δεν εμφανίζεται αν δεν είναι ρυθμισμένη η λειτουργία.
- Εμφανίζει τη ρύθμιση θερμοκρασίας ⑦
- * Δεν εμφανίζεται αν δεν είναι ρυθμισμένη η θερμοκρασία.

5. Πιέστε το κατάλληλο πλήκτρο ρύθμισης χρόνου ⑩, όπως απαιτείται, για να ρυθμίσετε τον επιθυμητό χρόνο (στο ⑤).
 - * Καθώς πιέζετε το πλήκτρο παρατεταμένα, ο χρόνος αυξάνεται σταδιακά πρώτα σε βήματα του ενός λεπτού, κατόπιν σε βήματα των δέκα λεπτών και έπειτα σε βήματα της μιας ώρας.
6. Πιέστε το πλήκτρο έναρξης/διακοπής λειτουργίας ① για να επιλέξετε την επιθυμητή λειτουργία (έναρξη ή διακοπή λειτουργίας) στο ⑥.
 - * Με κάθε πάτημα του πλήκτρου, αλλάζει η ρύθμιση σύμφωνα με την εξής ακολουθία: καμία ένδειξη (καμία ρύθμιση) → ON → OFF

6. Timer (Χρονοδιακόπτης)

- Πιέστε το κατάλληλο πλήκτρο ρύθμισης θερμοκρασίας ③ για να ρυθμίσετε την επιθυμητή θερμοκρασία (στο ⑦).
- Με κάθε πάτημα του πλήκτρου, αλλάζει η ρύθμιση σύμφωνα με την εξής ακολουθία: καμία ένδειξη (καμία ρύθμιση) ⇌ 24 ⇌ 25 ⇌ ... ⇌ 29 ⇌ 30 ⇌ 12 ⇌ ... ⇌ 23 ⇌ καμία ένδειξη.
(Διαθέσιμη περιοχή τιμών: Η περιοχή τιμών για τη ρύθμιση είναι 12 °C έως 30 °C. Όμως, η πραγματική περιοχή τιμών εντός της οποίας μπορεί να ελέγχεται η θερμοκρασία διαφέρει ανάλογα με το είδος της μονάδας που είναι συνδεδεμένη).
- Αφού κάνετε τις κατάλληλες ρυθμίσεις στα βήματα 5, 6 και 7, πιέστε το πλήκτρο φίλτρου ④ ④ για να κλειδώσετε τις τιμές. Για να διαγράψετε τις τρέχουσες ρυθμισμένες τιμές για την επιλεγμένη λειτουργία, πιέστε και αφήστε γρήγορα το πλήκτρο ελέγχου (διαγραφής) ⑩ μία φορά.
* Η ρύθμιση χρόνου που εμφανίζεται θα αλλάξει σε “—:—” και θα σβήσουν οι ρυθμίσεις έναρξης/διακοπής λειτουργίας και θερμοκρασίας.
(Για να διαγράψετε ταυτόχρονα όλες τις ρυθμίσεις εβδομαδιαίου χρονοδιακόπτη, πιέστε παρατεταμένα το πλήκτρο ελέγχου (διαγραφής) ⑩ για δύο δευτερόλεπτα ή περισσότερο. Θα αρχίσει να αναβοσβήνει η ένδειξη, υποδεικνύοντας ότι έχουν διαγραφεί όλες οι ρυθμίσεις).

Παρατήρηση:

Οι νέες καταχωρίσεις που κάνατε θα ακυρωθούν αν πιέσετε το πλήκτρο κατάστασης (επιστροφής) ② πριν πιέσετε το πλήκτρο φίλτρου ④ ④. Σε περίπτωση που έχετε ρυθμίσει δύο ή περισσότερες διαφορετικές λειτουργίες για την ίδια ώρα, θα πραγματοποιηθεί μόνο η λειτουργία με το μεγαλύτερο αριθμό λειτουργίας.

- Επαναλάβετε τα βήματα 3 έως 8, όπως απαιτείται, για να συμπληρώσετε όσα από τα διαθέσιμα κελιά επιθυμείτε.
- Πιέστε το πλήκτρο κατάστασης (επιστροφής) ② για να επιστρέψετε στην τυπική οθόνη ελέγχου και να ολοκληρώσετε τη διαδικασία ρύθμισης.
- Για να ενεργοποιήσετε το χρονοδιακόπτη, πιέστε το πλήκτρο χρονοδιακόπτη έναρξης/διακοπής λειτουργίας ⑨, ώστε να σβήσει ο δείκτης ανενεργού χρονοδιακόπτη από την οθόνη. **Βεβαιωθείτε ότι έσβησε ο δείκτης ανενεργού χρονοδιακόπτη.**
* Αν δεν υπάρχουν ρυθμίσεις χρονοδιακόπτη, στην οθόνη αναβοσβήνει ο δείκτης ανενεργού χρονοδιακόπτη.

<Πώς να προβάλετε τις ρυθμίσεις εβδομαδιαίου χρονοδιακόπτη>

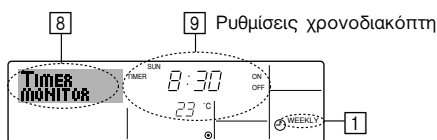

- Βεβαιωθείτε ότι ο δείκτης εβδομαδιαίου χρονοδιακόπτη εμφανίζεται στην οθόνη (στο ⑧).
- Πιέστε το πλήκτρο μενού χρονοδιακόπτη ⑫ για να εμφανιστεί το Monitor στην οθόνη (στο ⑧).
- Πιέστε το πλήκτρο χρονοδιακόπτη έναρξης/διακοπής λειτουργίας (ρύθμισης ημέρας) ⑨, όπως απαιτείται, για να επιλέξετε την ημέρα που επιθυμείτε να προβάλετε.
- Πιέστε το πλήκτρο λειτουργίας ∇ ή ∆ (⑦ ή ⑧), όπως απαιτείται, για να αλλάξετε τη λειτουργία χρονοδιακόπτη που εμφανίζεται στην ένδειξη (στο ⑧).
* Με κάθε πάτημα του πλήκτρου, θα προχωράτε στην επόμενη λειτουργία χρονοδιακόπτη σύμφωνα με τη σειρά της ρύθμισης χρόνου.
- Για να κλείσετε την παρακολούθηση και να επιστρέψετε στην τυπική οθόνη ελέγχου, πιέστε το πλήκτρο κατάστασης (επιστροφής) ②.

<Για να απενεργοποιήσετε τον εβδομαδιαίο χρονοδιακόπτη>

Πιέστε το πλήκτρο χρονοδιακόπτη έναρξης/διακοπής λειτουργίας ⑨ ώστε να εμφανιστεί ο δείκτης ανενεργού χρονοδιακόπτη στο ⑩.

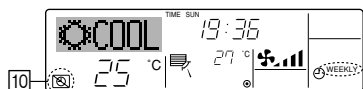

<Για να ενεργοποιήσετε τον εβδομαδιαίο χρονοδιακόπτη>

Πιέστε το πλήκτρο χρονοδιακόπτη έναρξης/διακοπής λειτουργίας ⑨ ώστε να σβήσει ο δείκτης ανενεργού χρονοδιακόπτη (στο ⑩).

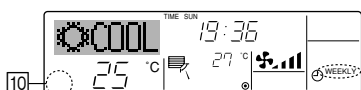

6.1.2. Simple Timer (Απλός Χρονοδιακόπτης)

- Μπορείτε να ρυθμίσετε τον απλό χρονοδιακόπτη με τρεις τρόπους.
 - Χρόνος έναρξης μόνο:
Το κλιματιστικό ξεκινά όταν παρέλθει ο χρόνος ρύθμισης.
 - Χρόνος διακοπής μόνο:
Το κλιματιστικό σταματά όταν παρέλθει ο χρόνος ρύθμισης.
 - Χρόνοι έναρξης και διακοπής:
Το κλιματιστικό ξεκινά και σταματά όταν παρέλθουν οι αντίστοιχοι χρόνοι.
- Μπορείτε να ρυθμίσετε τον απλό χρονοδιακόπτη (έναρξη και διακοπή) μόνο μία φορά εντός χρονικού διαστήματος 72 ωρών. Η ρύθμιση χρόνου γίνεται με βήματα της μίας ώρας.

Παρατήρηση:

- Δεν είναι δυνατό να χρησιμοποιηθούν ταυτόχρονα: εβδομαδιαίος χρονοδιακόπτης/απλός χρονοδιακόπτης/χρονοδιακόπτης αυτόματης διακοπής.
- Ο απλός χρονοδιακόπτης δεν θα λειτουργεί όταν ισχύει μία από τις εξής συνθήκες:
Ο χρονοδιακόπτης είναι ανενεργός, το σύστημα δεν βρίσκεται σε φυσιολογική κατάσταση, βρίσκεται σε εξέλιξη δοκιμή, το τηλεχειριστήριο πραγματοποιεί αυτο-έλεγχο ή διάγνωση, ο χρήστης βρίσκεται στη διαδικασία επιλογής μιας λειτουργίας, ο χρήστης βρίσκεται στη διαδικασία ρύθμισης του χρονοδιακόπτη, το σύστημα ελέγχεται κεντρικά. (Στις συνθήκες αυτές, απενεργοποιείται η λειτουργία έναρξης/διακοπής).

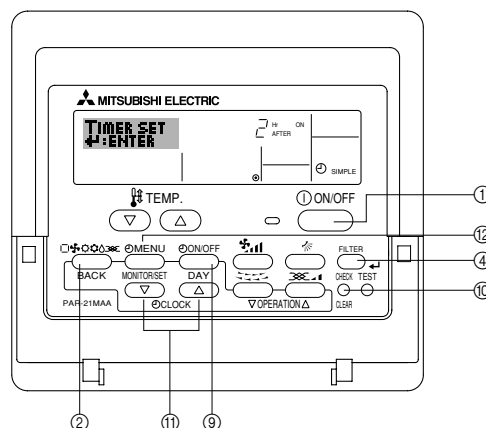

<Πώς να ρυθμίσετε τον απλό χρονοδιακόπτη>

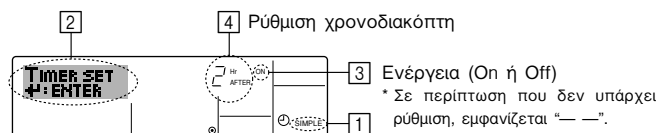

- Βεβαιωθείτε ότι βρίσκεστε σε τυπική οθόνη ελέγχου και εμφανίζεται ο δείκτης απλού χρονοδιακόπτη στην ένδειξη (στο ①).
Όταν εμφανίζεται ένδειξη διαφορετική του απλού χρονοδιακόπτη, ρυθμίστε την στο SIMPLE TIMER χρησιμοποιώντας τη ρύθμιση λειτουργίας χρονοδιακόπτη της επιλογής λειτουργίας (βλ. 8.[4]-3 (3)).
- Πιέστε το πλήκτρο μενού χρονοδιακόπτη ⑫ για να εμφανιστεί το Set Up στην οθόνη (στο ②). (Σημειώσατε ότι, με κάθε πάτημα του πλήκτρου, αλλάζει η ένδειξη μεταξύ Set Up και Monitor).
- Πιέστε το πλήκτρο έναρξης/διακοπής λειτουργίας ① για να εμφανιστεί η τρέχουσα ρύθμιση απλού χρονοδιακόπτη ON ή OFF. Πιέστε το πλήκτρο μία φορά για να εμφανιστεί το χρόνο που απομένει έως την έναρξη και κατόπιν πιέστε το ξανά για να εμφανιστεί το χρόνο που απομένει έως τη διακοπή. (Ο δείκτης έναρξης/διακοπής λειτουργίας εμφανίζεται στο ③).
 - Χρονοδιακόπτης έναρξης: Το κλιματιστικό θα αρχίσει να λειτουργεί όταν παρέλθει ο καθορισμένος αριθμός ωρών.
 - Χρονοδιακόπτης διακοπής: Το κλιματιστικό θα σταματήσει να λειτουργεί όταν παρέλθει ο καθορισμένος αριθμός ωρών.
- Με ON ή OFF να εμφανίζεται στο ③: Πιέστε το κατάλληλο πλήκτρο ρύθμισης χρόνου ⑪, όπως απαιτείται, για να ρυθμίσετε τις ώρες έως την έναρξη λειτουργίας (αν εμφανίζεται ON) ή τις ώρες έως τη διακοπή λειτουργίας (αν εμφανίζεται OFF στο ④).
 - Διαθέσιμη περιοχή τιμών: 1 έως 72 ώρες.
- Για να ρυθμίσετε τις ώρες έναρξης και διακοπής λειτουργίας, επαναλάβετε τα βήματα 3 και 4.
* Σημειώσατε ότι δεν μπορείτε να ρυθμίσετε τις ώρες έναρξης και διακοπής λειτουργίας στην ίδια τιμή.
- Για να διαγράψετε την τρέχουσα ρύθμιση έναρξης ή διακοπής λειτουργίας: Εμφανίστε τη ρύθμιση έναρξης ή διακοπής λειτουργίας (βλ. βήμα 3) και κατόπιν πιέστε το πλήκτρο ελέγχου (διαγραφής) ⑩ ώστε η ρύθμιση χρόνου να αλλάξει σε “—” στο ④. (Σε περίπτωση που επιθυμείτε να χρησιμοποιήσετε μόνο τη ρύθμιση έναρξης λειτουργίας ή μόνο τη ρύθμιση διακοπής λειτουργίας, βεβαιωθείτε ότι εμφανίζεται ως “—” η ρύθμιση που δεν επιθυμείτε να χρησιμοποιήσετε).

6. Timer (Χρονοδιακόπτης)

7. Αφού ολοκληρώσετε τα παραπάνω βήματα 3 έως 6, πιέστε το πλήκτρο φίλτρου ◀ ④ για να κλειδώσετε την τιμή.

Παρατήρηση:

Οι νέες ρυθμίσεις που κάνατε θα ακυρωθούν αν πιέσετε το πλήκτρο κατάστασης (επιστροφής) ② πριν πιέσετε το πλήκτρο φίλτρου ◀ ④.

8. Πιέστε το πλήκτρο κατάστασης (επιστροφής) ② για να επιστρέψετε στην τυπική οθόνη ελέγχου.

9. Πιέστε το πλήκτρο έναρξης/διακοπής λειτουργίας χρονοδιακόπτη ⑨ για να ξεκινήσετε την αντίστροφη μέτρηση του χρονοδιακόπτη. Όταν λειτουργεί ο χρονοδιακόπτης, ως ένδειξη εμφανίζεται η τιμή του χρονοδιακόπτη. **Βεβαιωθείτε ότι η τιμή του χρονοδιακόπτη είναι ορατή και σωστή.**

<Προβολή των τρεχουσών ρυθμίσεων απλού χρονοδιακόπτη>

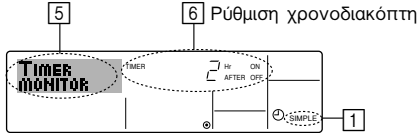

1. Βεβαιωθείτε ότι ο δείκτης απλού χρονοδιακόπτη εμφανίζεται στην οθόνη (στο ⑤).
2. Πιέστε το πλήκτρο μενού χρονοδιακόπτη ⑩ για να εμφανιστεί η ένδειξη Monitor στην οθόνη (στο ⑤).
 - Σε περίπτωση που βρίσκεται σε λειτουργία ο απλός χρονοδιακόπτης έναρξης ή διακοπής λειτουργίας, εμφανίζεται η τρέχουσα τιμή του χρονοδιακόπτη στο ⑥.
 - Σε περίπτωση που έχουν γίνει και οι δύο ρυθμίσεις έναρξης και διακοπής λειτουργίας, εμφανίζονται διαδοχικά οι δύο αυτές τιμές.
3. Πιέστε το πλήκτρο κατάστασης (επιστροφής) ② για να κλείσετε την ένδειξη παρακολούθησης και να επιστρέψετε στην τυπική οθόνη ελέγχου.

<Για να απενεργοποιήσετε τον απλό χρονοδιακόπτη...>

Πιέστε το πλήκτρο χρονοδιακόπτη έναρξης/διακοπής λειτουργίας ⑨ ώστε να μην εμφανίζεται πλέον η ρύθμιση χρονοδιακόπτη στην οθόνη (στο ⑦).

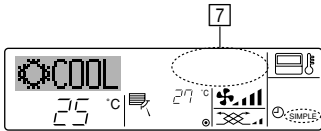

<Για να ξεκινήσετε τον απλό χρονοδιακόπτη...>

Πιέστε το πλήκτρο χρονοδιακόπτη έναρξης/διακοπής λειτουργίας ⑨ ώστε να εμφανιστεί η ρύθμιση χρονοδιακόπτη στο ⑦.

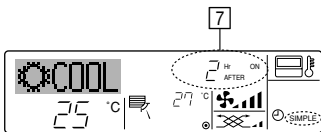

Παραδείγματα

Σε περίπτωση που έχουν ρυθμιστεί οι ώρες έναρξης και διακοπής λειτουργίας στον απλό χρονοδιακόπτη, η λειτουργία και η ένδειξη υποδεικνύονται παρακάτω.

Παράδειγμα 1:

Έναρξη χρονοδιακόπτη, με το χρόνο έναρξης λειτουργίας να προηγείται του χρόνου διακοπής λειτουργίας
 Ρύθμιση έναρξης λειτουργίας: 3 ώρες
 Ρύθμιση διακοπής λειτουργίας: 2 ώρες

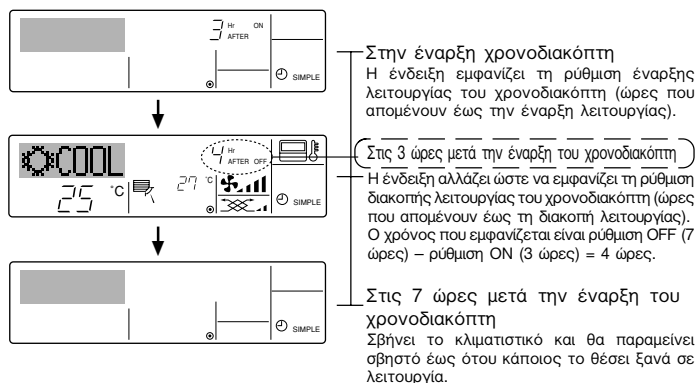

Παράδειγμα 2:

Έναρξη χρονοδιακόπτη, με το χρόνο διακοπής λειτουργίας να προηγείται του χρόνου έναρξης λειτουργίας
 Ρύθμιση έναρξης λειτουργίας: 5 ώρες
 Ρύθμιση διακοπής λειτουργίας: 2 ώρες

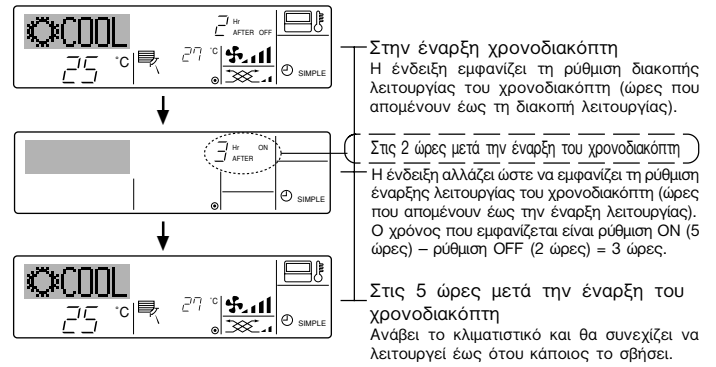

6.1.3. Auto Off Timer

(Χρονοδιακόπτης Αυτόματης Απενεργοποίησης)

- Ο χρονοδιακόπτης αυτός ξεκινάει αντίστροφη μέτρηση όταν αρχίσει το κλιματιστικό να λειτουργεί και διακόπτει τη λειτουργία του κλιματιστικού όταν παρέλθει ο ρυθμισμένος χρόνος.
- Οι διαθέσιμες ρυθμίσεις είναι από 30 λεπτά έως 4 ώρες, σε βήματα των 30 λεπτών.

Παρατήρηση:

1. Δεν είναι δυνατό να χρησιμοποιηθούν ταυτόχρονα: εβδομαδιαίος χρονοδιακόπτης/απλός χρονοδιακόπτης/χρονοδιακόπτης αυτόματης διακοπής.
2. Ο χρονοδιακόπτης αυτόματης διακοπής δεν θα λειτουργεί όταν ισχύει μία από τις εξής συνθήκες:
 Ο χρονοδιακόπτης είναι ανενεργός, το σύστημα δεν βρίσκεται σε φυσιολογική κατάσταση, βρίσκεται σε εξέλιξη δοκιμή, το τηλεχειριστήριο πραγματοποιεί αυτο-έλεγχο ή διάγνωση, ο χρήστης βρίσκεται στη διαδικασία επιλογής μιας λειτουργίας, ο χρήστης βρίσκεται στη διαδικασία ρύθμισης του χρονοδιακόπτη, το σύστημα ελέγχεται κεντρικά. (Στις συνθήκες αυτές, απενεργοποιείται η λειτουργία έναρξης/διακοπής).

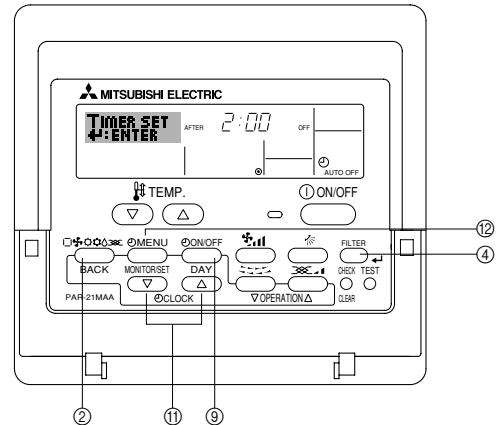

<Πώς να ρυθμίσετε το χρονοδιακόπτη αυτόματης διακοπής>

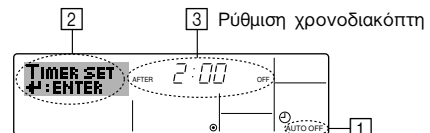

1. Βεβαιωθείτε ότι βρίσκεστε σε τυπική οθόνη ελέγχου και εμφανίζεται ο δείκτης χρονοδιακόπτη αυτόματης διακοπής στην ένδειξη (στο ①). Όταν εμφανίζεται ένδειξη διαφορετική του χρονοδιακόπτη αυτόματης διακοπής, ρυθμίστε την στο AUTO OFF TIMER χρησιμοποιώντας τη ρύθμιση λειτουργίας χρονοδιακόπτη της επιλογής λειτουργίας (βλ. 8.[4]-3 (3)).
2. Πιέστε παρατεταμένα το πλήκτρο μενού χρονοδιακόπτη ⑩ για 3 δευτερόλεπτα για να εμφανιστεί το Set Up στην οθόνη (στο ②). (Σημειώστε ότι, με κάθε πάτημα του πλήκτρου, αλλάζει η ένδειξη μεταξύ Set Up και Monitor).
3. Πιέστε το κατάλληλο πλήκτρο ρύθμισης χρόνου ⑪, όπως απαιτείται, για να ρυθμίσετε το χρόνο διακοπής (στο ③).
4. Πιέστε το πλήκτρο φίλτρου ◀ ④ για να κλειδώσετε τη ρύθμιση.

Παρατήρηση:

- Η καταχώριση που κάνατε θα ακυρωθεί αν πιέσετε το πλήκτρο κατάστασης (επιστροφής) ② πριν πιέσετε το πλήκτρο φίλτρου ◀ ④.
5. Πιέστε το πλήκτρο κατάστασης (επιστροφής) ② για να ολοκληρώσετε τη διαδικασία ρύθμισης και να επιστρέψετε στην τυπική οθόνη ελέγχου.
 6. Σε περίπτωση που ήδη λειτουργεί το κλιματιστικό, το χρονόμετρο αρχίζει αμέσως την αντίστροφη μέτρηση. **Βεβαιωθείτε ότι εμφανίζεται σωστά η ρύθμιση χρονοδιακόπτη στην ένδειξη.**

6. Timer (Χρονοδιακόπτης)

<Έλεγχος της τρέχουσας ρύθμισης χρονοδιακόπτη αυτόματης διακοπής>

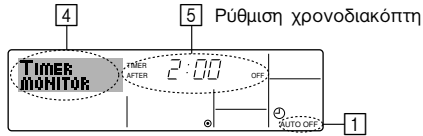

1. Βεβαιωθείτε ότι εμφανίζεται στην οθόνη η ένδειξη "Auto Off" (στο 1).
2. Πιέστε παρατεταμένα το πλήκτρο μενού χρονοδιακόπτη ⑩ για 3 δευτερόλεπτα για να εμφανιστεί το Monitor στην οθόνη (στο 4).
 - Ο χρόνος που απομένει έως τη διακοπή εμφανίζεται στο 5.
3. Για να κλείσετε την παρακολούθηση και να επιστρέψετε στην τυπική οθόνη ελέγχου, πιέστε το πλήκτρο κατάστασης (επιστροφής) ②.

<Για να απενεργοποιήσετε τον χρονοδιακόπτη αυτόματης διακοπής...>

- Πιέστε παρατεταμένα το πλήκτρο έναρξης/διακοπής χρονοδιακόπτη ⑨ για 3 δευτερόλεπτα ώστε να εμφανιστεί ο δείκτης ανενεργού χρονοδιακόπτη (στο 6) και να σβήσει η τιμή του χρονοδιακόπτη (στο 7).

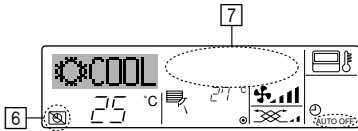

- Εναλλακτικά, σβήστε το ίδιο το κλιματιστικό. Θα σβήσει η τιμή του χρονοδιακόπτη (στο 7) από την οθόνη.

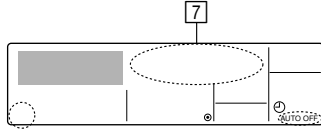

<Για να ξεκινήσετε τον χρονοδιακόπτη αυτόματης διακοπής...>

- Πιέστε παρατεταμένα το πλήκτρο έναρξης/διακοπής χρονοδιακόπτη ⑨ για 3 δευτερόλεπτα. Σβήνει ο δείκτης ανενεργού χρονοδιακόπτη (στο 6) και εμφανίζεται η ρύθμιση χρονοδιακόπτη στην ένδειξη (στο 7).
- Εναλλακτικά, ανάψτε το κλιματιστικό. Η τιμή του χρονοδιακόπτη θα εμφανιστεί στο 7.

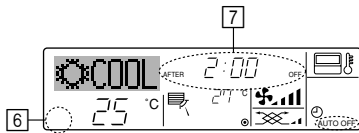

6.2. Για το τηλεχειριστήριο (προαιρετικό)

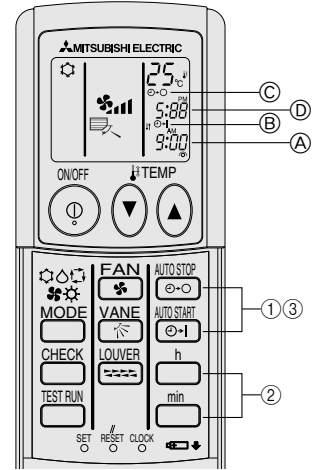

1) Ρυθμίστε την τρέχουσα ώρα

- 1 Πατήστε το κουμπί CLOCK χρησιμοποιώντας ένα λεπτό ραβδάκι. Η ώρα ① θα αρχίσει να αναβοσβήνει.
- 2 Πατήστε το κουμπί h και min για να ρυθμίσετε την ώρα.
- 3 Πατήστε το κουμπί CLOCK χρησιμοποιώντας ένα λεπτό ραβδάκι.

2) Ρυθμίστε την ώρα έναρξης λειτουργίας της μονάδας ως εξής

- 1 Πατήστε το κουμπί ON/OFF.
 - Μπορείτε να ρυθμίσετε την ώρα ενόσω το παρακάτω σύμβολο αναβοσβήνει. Ώρα ενεργοποίησης: Η ένδειξη START ② αναβοσβήνει.
 - Η ώρα εκκίνησης εμφανίζεται στο ①.
- 2 Χρησιμοποιήστε το κουμπί h και min για να ρυθμίσετε την επιθυμητή ώρα.
- 3 Για να ακυρώσετε την ενεργοποίηση του χρονοδιακόπτη ON, πατήστε το κουμπί ON/OFF.

3) Ρυθμίστε την ώρα τερματισμού λειτουργίας της μονάδας ως εξής

- 1 Πατήστε το κουμπί ON/OFF.
 - Μπορείτε να ρυθμίσετε την ώρα ενόσω το παρακάτω σύμβολο αναβοσβήνει. Απενεργοποίηση χρονοδιακόπτη: Η ένδειξη STOP ③ αναβοσβήνει.
 - Η ώρα τερματισμού εμφανίζεται στο ①.
- 2 Χρησιμοποιήστε το κουμπί h και min για να ρυθμίσετε την επιθυμητή ώρα.
- 3 Για να ακυρώσετε την απενεργοποίηση του χρονοδιακόπτη OFF, πατήστε το κουμπί ON/OFF.

4) Αλλαγή των ωρών ρύθμισης

Για να αλλάξετε τη ρύθμιση του χρονοδιακόπτη πατήστε ON/OFF ή ON/OFF και επαναλάβετε από το βήμα 2) ή 3).

7. Άλλες λειτουργίες

7.1. Κλειδώμα των πλήκτρων του τηλεχειριστηρίου (όριο λειτουργίας)

- Αν το επιθυμείτε, μπορείτε να κλειδώσετε τα πλήκτρα του τηλεχειριστηρίου. Έχετε τη δυνατότητα να χρησιμοποιήσετε την επιλογή λειτουργίας του τηλεχειριστηρίου για να επιλέξετε το είδος κλειδώματος που θα χρησιμοποιήσετε. (Για πληροφορίες σχετικά με την επιλογή του είδους κλειδώματος, ανατρέξτε στην ενότητα 8, αντικείμενο [4]-2 (1)). Ειδικότερα, μπορείτε να χρησιμοποιήσετε οποιοδήποτε από τα εξής δύο είδη κλειδώματος.

- 1 Κλειδώμα όλων των πλήκτρων: Κλειδώνει όλα τα πλήκτρα του τηλεχειριστηρίου.
- 2 Κλειδώμα όλων των πλήκτρων εκτός του πλήκτρου ON/OFF: Κλειδώνει όλα τα πλήκτρα εκτός από το πλήκτρο λειτουργίας (ON/OFF).

Παρατήρηση:

Στην οθόνη εμφανίζεται ο δείκτης κλειδώματος για να υποδείξει ότι τα πλήκτρα είναι τώρα κλειδωμένα.

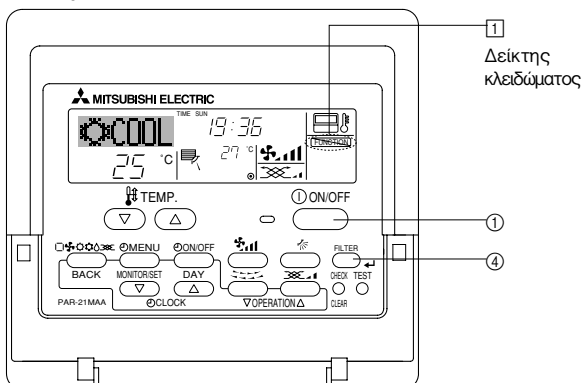

<Πώς να κλειδώσετε τα πλήκτρα>

1. Ενώ πιέζετε το πλήκτρο φίλτρου ④, πιέστε παρατεταμένα το πλήκτρο λειτουργίας (ON/OFF) ① για 2 δευτερόλεπτα. Εμφανίζεται ο δείκτης κλειδώματος στην οθόνη (στο 1), υποδεικνύοντας ότι είναι τώρα ενεργοποιημένο το κλειδώμα.

* Σε περίπτωση που έχει απενεργοποιηθεί το κλειδώμα από την επιλογή λειτουργίας, στην οθόνη θα εμφανιστεί το μήνυμα "Not Available" (Δεν διατίθεται) όταν πιέζετε τα πλήκτρα όπως περιγράφεται παραπάνω.

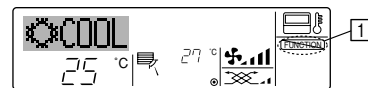

- Αν πιέσετε ένα κλειδωμένο πλήκτρο, ως ένδειξη αναβοσβήνει ο δείκτης κλειδώματος (στο 1).

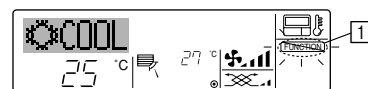

<Πώς να ξεκλειδώσετε τα πλήκτρα>

1. Ενώ πιέζετε το πλήκτρο φίλτρου ④, πιέστε παρατεταμένα το πλήκτρο λειτουργίας (ON/OFF) ① για 2 δευτερόλεπτα—ώστε να σβήσει από την οθόνη ο δείκτης κλειδώματος (στο 1).

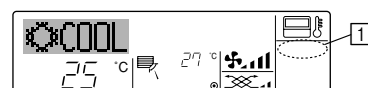

7. Άλλες λειτουργίες

7.2. Ένδειξη κωδικών σφαλμάτων

Αν έχετε εισάγει κάποιον τηλεφωνικό αριθμό τον οποίο μπορείτε να καλέσετε σε περίπτωση κάποιου προβλήματος, στην οθόνη θα εμφανίζεται ο αριθμός αυτός. (Η ρύθμιση αυτή μπορεί να γίνει στην επιλογή λειτουργίας. Για πληροφορίες, ανατρέξτε στην ενότητα 8.)

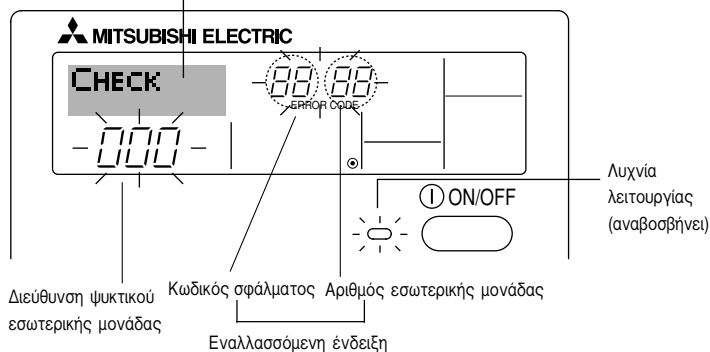

Όταν πιάσετε το πλήκτρο ελέγχου:

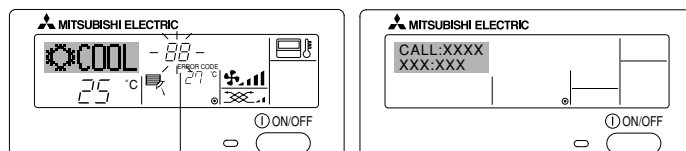

Κωδικός σφάλματος

- Σε περίπτωση που αναβοσβήνουν και η λυχνία λειτουργίας και ο κωδικός σφάλματος: Αυτό σημαίνει ότι το κλιματιστικό είναι χαλασμένο και έχει διακοπεί η λειτουργία (δεν είναι δυνατή η επαναφορά του). Σημειώστε τον αριθμό μονάδας και τον κωδικό σφάλματος που υποδεικνύονται, απουσιάστε το κλιματιστικό από την ηλεκτρική παροχή και καλέστε τον πωλητή ή τον υπεύθυνο συντήρησης.
 - Σε περίπτωση που αναβοσβήνει μόνο ο κωδικός σφάλματος (ενώ παραμένει αναμμένη η λυχνία λειτουργίας): Η λειτουργία συνεχίζεται, αλλά ενδεχομένως να υπάρχει πρόβλημα με το σύστημα. Στην περίπτωση αυτή, θα πρέπει να σημειώσετε τον κωδικό σφάλματος και κατόπιν να καλέσετε τον πωλητή ή τον υπεύθυνο συντήρησης για συμβουλή.
- * Αν έχετε εισάγει κάποιον τηλεφωνικό αριθμό τον οποίο μπορείτε να καλέσετε σε περίπτωση κάποιου προβλήματος, πιάστε το πλήκτρο ελέγχου για να το εμφανίσετε στην οθόνη. (Η ρύθμιση αυτή μπορεί να γίνει στην επιλογή λειτουργίας. Για πληροφορίες, ανατρέξτε στην ενότητα 8.)

8. Επιλογή λειτουργίας

Επιλογή λειτουργίας τηλεχειριστηρίου

Η ρύθμιση των ακόλουθων λειτουργιών τηλεχειριστηρίου μπορεί να αλλάξει με τη χρήση της επιλογής λειτουργίας του τηλεχειριστηρίου. Αλλάξτε τις ρυθμίσεις όταν είναι απαραίτητο.

Στοιχείο 1	Στοιχείο 2	Στοιχείο 3 (Πληροφορίες ρύθμισης)
1. Αλλαγή γλώσσας ("CHANGE LANGUAGE")	Ρύθμιση γλώσσας εμφάνισης	• Είναι δυνατή η εμφάνιση των ενδείξεων σε πολλές γλώσσες
2. Όριο λειτουργίας ("FUNCTION SELECTION")	(1) Ρύθμιση ορίου λειτουργίας (λειτουργία κλειδώματος) ("LOCKING FUNCTION")	• Ρύθμιση του εύρους του ορίου λειτουργίας (λειτουργία κλειδώματος)
	(2) Χρήση ρύθμισης αυτόματης λειτουργίας ("SELECT AUTO MODE")	• Ενεργοποίηση ή μη της "αυτόματης" λειτουργίας
	(3) Ρύθμιση εύρους θερμοκρασίας ("LIMIT TEMP FUNCTION")	• Ρύθμιση του εύρους επιλεγόμενης θερμοκρασίας (μέγιστη τιμή, ελάχιστη τιμή)
3. Επιλογή λειτουργίας ("MODE SELECTION")	(1) Ρύθμιση κύριου/δευτερεύοντος τηλεχειριστηρίου ("CONTROLLER MAIN/SUB")	• Επιλογή του κυρίου ή του δευτερεύοντος τηλεχειριστηρίου * Όταν συνδέονται δύο τηλεχειριστήρια σε μία ομάδα, το ένα τηλεχειριστήριο πρέπει να οριστεί ως δευτερεύον.
	(2) Ρύθμιση ώρας ("CLOCK")	• Ενεργοποίηση ή μη της λειτουργίας ρολογιού
	(3) Ρύθμιση λειτουργίας χρονοδιακόπτη ("WEEKLY TIMER")	• Ρύθμιση του τύπου χρονομέτρου
	(4) Ρύθμιση αριθμού επικοινωνίας σε περίπτωση τεχνικού προβλήματος ("CALL.")	• Αριθμός επικοινωνίας σε περίπτωση τεχνικού προβλήματος • Επιλογή του αριθμού τηλεφώνου
4. Αλλαγή ενδείξεων ("DISP MODE SETTING")	(1) Επιλογή μονάδας μέτρησης θερμοκρασίας °C/°F ("TEMP MODE °C/°F")	• Ρύθμιση της μονάδας θερμοκρασίας (°C ή °F) που θα εμφανίζεται
	(2) Ρύθμιση ένδειξης θερμοκρασίας εισερχόμενου αέρα ("ROOM TEMP DISP SELECT")	• Ενεργοποίηση ή μη της εμφάνισης της ένδειξης θερμοκρασίας εσωτερικού (εισερχόμενου) αέρα
	(3) Ρύθμιση ένδειξης αυτόματης ψύξης/θέρμανσης ("AUTO MODE DISP C/H")	• Ενεργοποίηση ή μη της εμφάνισης της ένδειξης "Cooling" (Ψύξη) ή "Heating" (Θέρμανση) κατά τη διάρκεια αυτόματης λειτουργίας

8. Επιλογή λειτουργίας

[Διάγραμμα επιλογής λειτουργίας]
 Ρύθμιση γλώσσας (Αγγλικά)

Κανονικές ενδείξεις (Ενδείξεις όταν το κλιματιστικό δεν λειτουργεί)

Κρατήστε πατημένο το κουμπί **E** και πατήστε το κουμπί **G** για δύο δευτερόλεπτα.

- E** Πατήστε το κουμπί κατάστασης λειτουργίας.
- G** Πατήστε το κουμπί TIMER MENU (MENU ΧΡΟΝΟΔΙΑΚΟΠΤΗ).
- D** Πατήστε το κουμπί TIMER ON/OFF (ΕΝΕΡΓΟΠΟΙΗΣΗ/ ΑΠΕΝΕΡΓΟΠΟΙΗΣΗ ΧΡΟΝΟΔΙΑΚΟΠΤΗ).

Οθόνη κοκκίδων

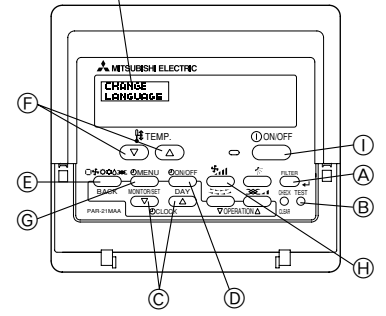

Αλλαγή γλώσσας

Κρατήστε πατημένο το κουμπί **E** και πατήστε το κουμπί **D** για δύο δευτερόλεπτα.

Επιλογή λειτουργίας τηλεχειριστηρίου

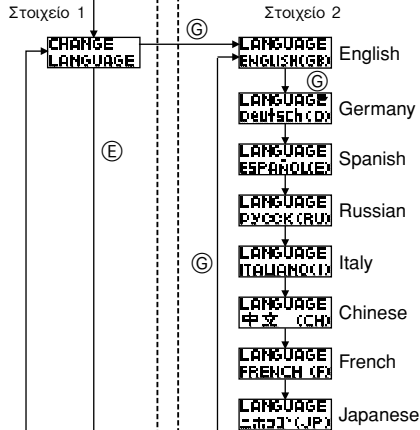

Επιλογή λειτουργίας

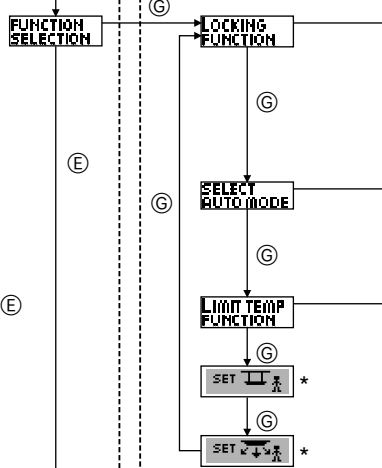

Στοιχείο 3

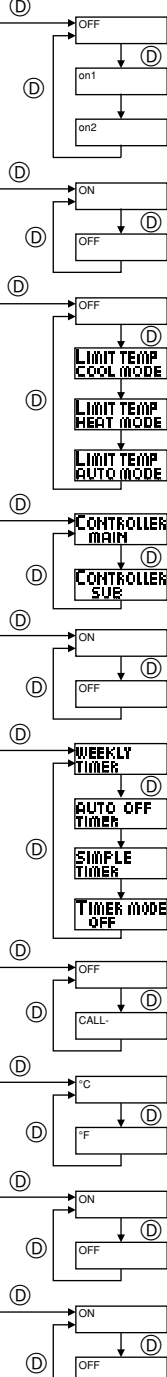

Επιλογή κατάστασης λειτουργίας

Αλλαγή ενδείξεων

- Η ρύθμιση της λειτουργίας κλειδώματος δεν χρησιμοποιείται. (Τιμή αρχικής ρύθμισης)
- Η ρύθμιση της λειτουργίας κλειδώματος δεν ισχύει για τα κουμπιά On/Off (Ενεργοποίηση/Απενεργοποίηση).
- Η ρύθμιση της λειτουργίας κλειδώματος ισχύει για όλα τα κουμπιά.
- Η ένδειξη αυτόματης λειτουργίας εμφανίζεται όταν επιλέγεται η κατάσταση λειτουργίας. (Τιμή αρχικής ρύθμισης)
- Η ένδειξη αυτόματης λειτουργίας δεν εμφανίζεται όταν επιλέγεται η κατάσταση λειτουργίας.
- Το εύρος θερμοκρασίας δεν είναι ενεργό. (Τιμή αρχικής ρύθμισης)
- Το εύρος θερμοκρασίας μπορεί να αλλάξει στη λειτουργία ψύξης/αφύγρανσης.
- Το εύρος θερμοκρασίας μπορεί να αλλάξει στη λειτουργία θέρμανσης.
- Το εύρος θερμοκρασίας μπορεί να αλλάξει στην αυτόματη λειτουργία.
- *) Σε αυτό το μοντέλο, δεν διατίθεται αυτή η λειτουργία.
- Το τηλεχειριστήριο θα είναι το κύριο τηλεχειριστήριο. (Τιμή αρχικής ρύθμισης)
- Το τηλεχειριστήριο θα είναι το δευτερεύον τηλεχειριστήριο.
- Η λειτουργία ρολογιού είναι ενεργοποιημένη. (Τιμή αρχικής ρύθμισης)
- Η λειτουργία ρολογιού δεν είναι ενεργοποιημένη.
- Μπορεί να χρησιμοποιηθεί η λειτουργία Weekly timer (Εβδομαδιαίος χρονοδιακόπτης). (Τιμή αρχικής ρύθμισης)
- Μπορεί να χρησιμοποιηθεί η λειτουργία Auto off timer (Χρονοδιακόπτης αυτόματης απενεργοποίησης).
- Μπορεί να χρησιμοποιηθεί η λειτουργία Simple timer (Απλός χρονοδιακόπτης).
- Δεν μπορεί να χρησιμοποιηθεί η λειτουργία χρονοδιακόπτη.
- Σε περίπτωση σφάλματος δεν εμφανίζονται οι καθορισμένοι αριθμοί επικοινωνίας. (Τιμή αρχικής ρύθμισης)
- Σε περίπτωση σφάλματος εμφανίζονται καθορισμένοι αριθμοί επικοινωνίας.
- Χρησιμοποιείται η μονάδα θερμοκρασίας °C. (Τιμή αρχικής ρύθμισης)
- Χρησιμοποιείται η μονάδα θερμοκρασίας °F.
- Εμφανίζεται η θερμοκρασία αέρα περιβάλλοντος. (Τιμή αρχικής ρύθμισης)
- Δεν εμφανίζεται η θερμοκρασία αέρα περιβάλλοντος.
- Όταν έχει επιλεγεί η αυτόματη λειτουργία, εμφανίζεται είτε η ένδειξη "Automatic cooling" (Αυτόματη ψύξη), είτε η ένδειξη "Automatic heating" (Αυτόματη θέρμανση). (Τιμή αρχικής ρύθμισης)
- Εμφανίζεται μόνο η ένδειξη "Automatic" (Αυτόματη λειτουργία) όταν έχει επιλεγεί η αυτόματη λειτουργία.

8. Επιλογή λειτουργίας

[Λεπτομέρειες ρύθμισης]

[4]-1. Ρύθμιση CHANGE LANGUAGE (ΑΛΛΑΓΗ ΓΛΩΣΣΑΣ)

Μπορεί να επιλεγεί η γλώσσα που θα εμφανίζεται στην οθόνη κουκίδων.

- Πιέστε το κουμπί [⊖MENU] ⊕ για να αλλάξετε τη γλώσσα.
① Αγγλικά (GB), ② Γερμανικά (D), ③ Ιαπωνικά (E), ④ Ρώσικα (RU),
⑤ Ιταλικά (I), ⑥ Κινέζικα (CH), ⑦ Γαλλικά (F), ⑧ Ιαπωνικά (JP)

Ανατρέξτε στον πίνακα οθόνης κουκίδων.

[4]-2. Όριο λειτουργίας

(1) Ρύθμιση ορίου λειτουργίας (λειτουργία κλειδώματος)

- Για να αλλάξετε τη ρύθμιση, πατήστε το κουμπί [⊖ON/OFF] ⊕.
① no1 : Η ρύθμιση της λειτουργίας κλειδώματος ισχύει για όλα τα κουμπιά εκτός από το [⊖ON/OFF].
② no2 : Η ρύθμιση της λειτουργίας κλειδώματος ισχύει για όλα τα κουμπιά.
③ OFF (Τιμή αρχικής ρύθμισης) : Η λειτουργία κλειδώματος δεν είναι ενεργοποιημένη.
* Για να ενεργοποιήσετε τη ρύθμιση λειτουργίας κλειδώματος στην κανονική οθόνη, είναι απαραίτητο να πατήσετε κάποια κουμπί (Πατήστε ταυτόχρονα και κρατήστε πατημένα τα κουμπιά [FILTER] και [⊖ON/OFF] για δύο δευτερόλεπτα) στην κανονική οθόνη αφού γίνει η παραπάνω ρύθμιση.

(2) Χρήση ρύθμισης αυτόματης λειτουργίας

- Όταν το τηλεχειριστήριο είναι συνδεδεμένο με μονάδα η οποία βρίσκεται σε αυτόματη λειτουργία, μπορούν να πραγματοποιηθούν οι ακόλουθες ρυθμίσεις.
• Για να αλλάξετε τη ρύθμιση, πατήστε το κουμπί [⊖ON/OFF] ⊕.
① ON (Τιμή αρχικής ρύθμισης) : Η ένδειξη αυτόματης λειτουργίας εμφανίζεται όταν επιλέγεται η κατάσταση λειτουργίας.
② OFF : Η ένδειξη αυτόματης λειτουργίας δεν εμφανίζεται όταν επιλέγεται η κατάσταση λειτουργίας.

(3) Ρύθμιση εύρους θερμοκρασίας

Αφού πραγματοποιηθεί αυτή η ρύθμιση, μπορεί να επιλεγεί μία θερμοκρασία ανάμεσα στο καθορισμένο εύρος.

- Για να αλλάξετε τη ρύθμιση, πατήστε το κουμπί [⊖ON/OFF] ⊕.
① LIMIT TEMP COOL MODE : Το εύρος θερμοκρασίας μπορεί να αλλάξει στη λειτουργία ψύξης/αφύγρανσης.
② LIMIT TEMP HEAT MODE : Το εύρος θερμοκρασίας μπορεί να αλλάξει στη λειτουργία θέρμανσης.
③ LIMIT TEMP AUTO MODE : Το εύρος θερμοκρασίας μπορεί να αλλάξει στην αυτόματη λειτουργία.
④ OFF (αρχική ρύθμιση) : Το εύρος θερμοκρασίας δεν είναι ενεργό.
* Όταν γίνει ρύθμιση άλλη πέραν της OFF (ΑΠΕΝΕΡΓΟΠΟΙΗΣΗ), γίνεται ταυτόχρονα η ρύθμιση του εύρους θερμοκρασίας για τις λειτουργίες αυτόματη, ψύξη και θέρμανση. Όμως, δεν είναι δυνατό να τεθεί όριο για το εύρος όταν δεν έχει αλλάξει η επιλεγμένη θερμοκρασία.
• Για να αυξήσετε ή να μειώσετε τη θερμοκρασία, πατήστε το κουμπί [TEMP. (▽) ή (Δ)] ⊕.
• Για να αλλάξετε τη ρύθμιση ανώτερου και κατώτερου ορίου, πατήστε το κουμπί [TEMP. (▽) ή (Δ)] ⊕. Η επιλεγμένη ρύθμιση θα αναβοσβήσει και μπορείτε να ρυθμίσετε τη θερμοκρασία.
• Εύρος ρύθμισης
Λειτουργία ψύξης/αφύγρανσης:
Κατώτερο όριο: 19°C έως 30°C Ανώτερο όριο: 30°C έως 19°C
Λειτουργία θέρμανσης:
Κατώτερο όριο: 17°C έως 28°C Ανώτερο όριο: 28°C έως 17°C
Αυτόματη λειτουργία:
Κατώτερο όριο: 19°C έως 28°C Ανώτερο όριο: 28°C έως 19°C

[4]-3. Ρύθμιση επιλογής λειτουργίας

(1) Ρύθμιση κύριου/δευτερεύοντος τηλεχειριστηρίου

- Για να αλλάξετε τη ρύθμιση, πατήστε το κουμπί [⊖ON/OFF] ⊕.
① Main : Το τηλεχειριστήριο θα είναι το κύριο τηλεχειριστήριο.
② Sub : Το τηλεχειριστήριο θα είναι το δευτερεύον τηλεχειριστήριο.

(2) Ρύθμιση ώρας

- Για να αλλάξετε τη ρύθμιση, πατήστε το κουμπί [⊖ON/OFF] ⊕.
① ON : Η λειτουργία ρολογιού είναι ενεργοποιημένη.
② OFF : Η λειτουργία ρολογιού δεν είναι ενεργοποιημένη.

(3) Ρύθμιση λειτουργίας χρονοδιακόπτη

- Για να αλλάξετε τη ρύθμιση, πατήστε το κουμπί [⊖ON/OFF] ⊕ (Επιλέξτε ένα από τα ακόλουθα).
① WEEKLY TIMER (Τιμή αρχικής ρύθμισης) :
Μπορεί να χρησιμοποιηθεί ο εβδομαδιαίος χρονοδιακόπτης.
② AUTO OFF TIMER : Μπορεί να χρησιμοποιηθεί ο χρονοδιακόπτης αυτόματης απενεργοποίησης.
③ SIMPLE TIMER : Μπορεί να χρησιμοποιηθεί ο απλός χρονοδιακόπτης.
④ TIMER MODE OFF : Δεν μπορεί να χρησιμοποιηθεί η λειτουργία χρονοδιακόπτη.
* Όταν το ρολόι είναι απενεργοποιημένο (ρύθμιση OFF), δεν μπορεί να χρησιμοποιηθεί ο "WEEKLY TIMER" (ΕΒΔΟΜΑΔΙΑΙΟΣ ΧΡΟΝΟΔΙΑΚΟΠΤΗΣ).

(4) Ρύθμιση αριθμού επικοινωνίας σε περίπτωση τεχνικού προβλήματος

- Για να αλλάξετε τη ρύθμιση, πατήστε το κουμπί [⊖ON/OFF] ⊕.
① CALL OFF : Σε περίπτωση τεχνικού προβλήματος δεν εμφανίζονται οι καθορισμένοι αριθμοί επικοινωνίας.
② CALL **** * : Σε περίπτωση τεχνικού προβλήματος εμφανίζονται οι καθορισμένοι αριθμοί επικοινωνίας.
CALL_ : Ο αριθμός επικοινωνίας μπορεί να επιλεγεί όταν η ένδειξη της οθόνης είναι όμοια με εκείνη στα αριστερά.
• Επιλογή των αριθμών επικοινωνίας
Για να επιλέξετε τους αριθμούς επικοινωνίας, ακολουθήστε την παρακάτω διαδικασία.
Μετακινήστε τον δρομέα που αναβοσβήνει για να ορίσετε τους αριθμούς. Πιέστε το κουμπί [TEMP. (▽) ή (Δ)] ⊕ για να μετακινήσετε τον δρομέα προς τα δεξιά (ή αριστερά). Πιέστε το κουμπί [⊖CLOCK (▽) και (Δ)] ⊕ για να ορίσετε τους αριθμούς.

[4]-4. Ρύθμιση αλλαγής ενδείξεων

(1) Επιλογή μονάδας μέτρησης θερμοκρασίας °C/°F

- Για να αλλάξετε τη ρύθμιση, πατήστε το κουμπί [⊖ON/OFF] ⊕.
① °C : Χρησιμοποιείται η μονάδα θερμοκρασίας °C.
② °F : Χρησιμοποιείται η μονάδα θερμοκρασίας °F.

(2) Ρύθμιση ένδειξης θερμοκρασίας εισερχόμενου αέρα

- Για να αλλάξετε τη ρύθμιση, πατήστε το κουμπί [⊖ON/OFF] ⊕.
① ON : Εμφανίζεται η θερμοκρασία εισερχόμενου αέρα.
② OFF : Δεν εμφανίζεται η θερμοκρασία εισερχόμενου αέρα.

(3) Ρύθμιση ένδειξης αυτόματης ψύξης/θέρμανσης

- Για να αλλάξετε τη ρύθμιση, πατήστε το κουμπί [⊖ON/OFF] ⊕.
① ON : Εμφανίζεται είτε το "Automatic cooling" (Αυτόματη ψύξη) είτε το "Automatic heating" (Αυτόματη θέρμανση) όταν έχει επιλεγεί η αυτόματη λειτουργία.
② OFF : Εμφανίζεται μόνο το "Automatic" (Αυτόματη λειτουργία) όταν έχει επιλεγεί η αυτόματη λειτουργία.

8. Επιλογή λειτουργίας

[Πίνακας οθόνης κουκίδων]

Ρύθμιση γλώσσας	English	Germany	Spanish	Russian	Italy	Chinese	French	Japanese	
Αναμονή εκκίνησης	PLEASE WAIT	←	←	←	←	←	←	←	
Κατάσταση λειτουργίας	ψύξη	COOL	Kühlen	FRÍO	Холод	COOL	制冷	FROID	冷房
	αφύγρανση	DRY	Trocknen	DESHUMIDIFICACION	Сушка	DRY	除湿	DESHU	ドライ
	θέρμανση	HEAT	Heizen	CALOR	Тепло	HEAT	制热	CHAUD	暖房
	Αυτόματη	AUTO	AUTO	AUTOMÁTICO	Авто	AUTO	自动	AUTO	自動
	Αυτόματη (ψύξη)	COOL	Kühlen	FRÍO	Холод	COOL	制冷	FROID	冷房
	Αυτόματη (θέρμανσης)	HEAT	Heizen	CALOR	Тепло	HEAT	制热	CHAUD	暖房
	Ανεμιστήρα	FAN	Lüfter	VENTILACION	ВЕНТ	VENTILAZIONE	送风	VENTILATION	送風
	Εξαερισμός	VENTILATION	Geflüsse betriet	VENTILACION	ВЕНТИЛЯЦИЯ	ARIA ESTERNA	换气	VENTILATION	换气
Stand by (Αναμονή) Ρύθμιση θέρμανσης	STAND BY	STAND BY	CALENTANDO	ОБОГРЕВ: ПАУЗА	STAND BY	准备中	PRE CHAUFFAGE	準備中	
Defrost (Απόψυξη)	DEFROST	Abtauen	DESCONGELACION	ОТТАВЛИВАНИЕ	SRINIA MENTO	除霜中	DEGIVRAGE	霜取中	
Καθορισμένη θερμοκρασία	SET TEMP	TEMP einstellen	TEMP. CONSIGNA	ЦЕЛЕВАЯ ТЕМПЕРАТУРА	IMPOSTAZIONE TEMPERATURA	设定温度	REGLAGE TEMPERATURE	設定温度	
Ταχύτητα ανεμιστήρα	FAN SPEED	Lüftersgeschwindigkeit	VELOCIDAD VENTILADOR	СКОРОСТЬ ВЕНТИЛЯТОРА	VELOCITA' VENTILATORE	风速	VITESSE DE VENTILATION	風速	
Μη διαθέσιμο κουμπί	NOT AVAILABLE	nicht verfügbar	NO DISPONIBLE	НЕ ДОСТУПНО	NON DISPONIBILE	无效按钮	NON DISPONIBILE	無効ボタン	
Έλεγχος (Σφάλμα)	CHECK	Prüfen	COMPROBAR	ПРОВЕРКА	CHECK	检查	CONTROLE	点検	
Δοκιμαστική λειτουργία	TEST RUN	Testbetrieb	TEST FUNCIONAMIENTO	ТЕСТОВЫЙ ЗАПУСК	TEST RUN	试运行	TEST	試運転	
Αυτόματος έλεγχος	SELF CHECK	Selbst-diagnose	AUTO REVISION	САМОДИАГНОСТИКА	SELF CHECK	自我诊断	AUTO CONTROLE	自己診断	
Επιλογή λειτουργίας μονάδας	FUNCTION SELECTION	Funktion SAUSWAHL	SELECCIÓN DE FUNCIÓN	ВЫБОР ФУНКЦИИ	SELEZIONE FUNZIONI	功能选择	SELECTION FONCTIONS	モード選択	
Ρύθμιση εξαερισμού	SETTING OF VENTILATION	Lüfterstufen wählen	CONFIG. VENTILACION	НАСТРОЙКА ВЕНТУСТАИ.	IMPOSTAZIONE ARIA ESTERNA	换气设定	SELECTION VENTILATION	换气設定	

Ρύθμιση γλώσσας	English	Germany	Spanish	Russian	Italy	Chinese	French	Japanese
Αλλαγή γλώσσας	CHANGE LANGUAGE	←	←	←	←	←	←	←
Επιλογή λειτουργίας	FUNCTION SELECTION	Funktion auswählen	SELECCIÓN DE FUNCIONES	ВЫБОР ФУНКЦИИ	SELEZIONE FUNZIONI	功能限制	SELECTION FONCTIONS	モード制限
Ρύθμιση ορίου λειτουργίας	LOCKING FUNCTION	Sperr - Funktion	FUNCION BLOQUEADA	ФУНКЦИЯ БЛОКИРОВАНИ	BLOCCO FUNZIONI	操作限制	BLOCCO FONCTIONS	操作ロック
Χρήση ρύθμισης αυτόματης λειτουργίας	SELECT AUTO MODE	AUSWAHL AUTO BETRIEB	SELECCIÓN MODO AUTO	ВЫБОР РЕЖИМА АВТО	SELEZIONE MODO AUTO	自动模式	SELECTION DU MODO AUTO	自動モード
Ρύθμιση εύρους θερμοκρασίας	LIMIT TEMP FUNCTION	Limit Temp Funktion	LÍMIT TEMP CONSIGNA	ОГРАНИЧЕНИЕ УЛТ.ТЕМПЕРАТ	LIMITAZIONE TEMPERATURA	温度限制	LIMITATION TEMPERATURE	温度制限
Χρήση της ρύθμισης λειτουργίας της αυτόματης πάνω/κάτω ανύψωσης του χωριστού φίλτρου		←	←	←	←	←	←	←
Χρήση της ρύθμισης λειτουργίας σταθερής κατευθύνσεως ροής αέρα		←	←	←	←	←	←	←
Όριο θερμοκρασίας στην ψύξη/ημέρα	LIMIT TEMP COOL MODE	Limit Kuhl Temp	LÍMIT TEMP MODO FRÍO	ОГРАНИЧЕНО ОХЛАЖАЕННЕ	LIMITAZIONE MODO COOL	制冷范围	LIMITE TEMP MODO FROID	制冷房
Όριο θερμοκρασίας στη θέρμανση	LIMIT TEMP HEAT MODE	Limit Heiz Temp	LÍMIT TEMP MODO CALOR	ОГРАНИЧЕНО ОБОГРЕВ	LIMITAZIONE MODO HEAT	制热范围	LIMITE TEMP MODO CHAUD	制热房
Όριο θερμοκρασίας στην αυτόματη λειτουργία	LIMIT TEMP AUTO MODE	Limit Auto Temp	LÍMIT TEMP MODO AUTO	ОГРАНИЧЕНО РЕЖИМ АВТО	LIMITAZIONE MODO AUTO	自动范围	LIMITE TEMP MODO AUTO	制自动
Επιλογή κατάστασης λειτουργίας	MODE SELECTION	Betriebsart wählen	SELECCIÓN DE MODO	ВЫБОР РЕЖИМА	SELEZIONE MODO	基本模式	SELECTION DU MODO	基本モード
Ρύθμιση ΚΥΡΙΟΥ τηλεχειριστηρίου	CONTROLLER MAIN	Haupt Controller	CONTROL PRINCIPAL	ОСНОВНОЙ ПУЛЬТ	CONTROLLO MAIN	遥控主	TELCOMMANDE MAITRE	リモコン 主側
Ρύθμιση ΔΕΥΤΕΡΕΥΟΝΤΟΣ τηλεχειριστηρίου	CONTROLLER SUB	Neben Controller	CONTROL SECUNDARIO	ДОПОЛНИТЕЛЬНЫЙ ПУЛЬТ	CONTROLLO SUB	遥控辅	TELCOMMANDE ESCLAVE	リモコン 主側
Χρήση της ρύθμισης ρολογιού	CLOCK	Uhr	RELOJ	ЧАСЫ	OROLOGIO	时钟	AFFICHAGE HORLOGE	時計 3:00
Ρύθμιση της ημέρας της εβδομάδας και της ώρας	TIME SET \leftarrow :ENTER	Uhr stellen \leftarrow :einstellen	CONFIG RELOJ \leftarrow :CONFIG	ЧАСЫ:УСТ. \leftarrow :ВВОД	OROLOGIO \leftarrow :ENTER	时间 \leftarrow :ENTER	HORLOGE \leftarrow :ENTRER	トクイセツテイ \leftarrow :カクテイ
Ρύθμιση χρονοδιακόπτη	TIMER SET \leftarrow :ENTER	Zeitschaltuhr \leftarrow :einstellen	TEMPORIZA - DOR \leftarrow :CONFIG	ТАЙМЕР:УСТ. \leftarrow :ВВОД	TIMER \leftarrow :ENTER	定时器 \leftarrow :ENTER	PROG HORAIRE \leftarrow :ENTRER	タイマーセツテイ \leftarrow :カクテイ
Παρακολούθηση χρονοδιακόπτη	TIMER MONITOR	Uhrzeit Anzeige	VISUALIZAR TEMPORIZAD.	ПРОСМОТР ТАЙМЕРА	VISUALIZ TIMER	定时器状态	AFFICHAGE PROG HORAIRE	タイマーモニター
Εβδομαδιαίος χρονοδιακόπτης	WEEKLY TIMER	Wochenzeit schalt Uhr	TEMPORIZA - DOR SEMANAL	НЕДЕЛЬНЫЙ ТАЙМЕР	TIMER SETTIMANALE	每周定时器	PROG HEBDO MAIWAIRE	タイマー 週間
Απενεργοποίηση χρονοδιακόπτη	TIMER MODE OFF	Zeitschaltuhr AUS	TEMPORIZA - DOR APAGADO	ТАЙМЕР ВЫКЛ.	TIMER OFF	定时器无效	PROG HORAIRE INACTIF	タイマー 無効
Χρονοδιακόπτης αυτόματης απενεργοποίησης	AUTO OFF TIMER	AUTO Zeit funktion AUS	APAGADO AUTOMÁTICO	АВТОПРИКЛЮЧ. ПО ТАЙМЕРУ	AUTO OFF TIMER	解除定时	PROG HORAIRE ARRET AUTO	タイマー 自動オフ
Απλός χρονοδιακόπτης	SIMPLE TIMER	Einfache Zeitfunktion	TEMPORIZA - DOR SIMPLE	ПРОСТОЙ ТАЙМЕР	TIMER SEMPLIFICATO	简易定时器	PROG HORAIRE SIMPLIIE	タイマー カンイ
Ρύθμιση αριθμού επικοινωνίας σε περίπτωση εμφάνισης σφάλματος	CALL	←	←	←	←	←	←	←
Αλλαγή κατάστασης οθόνης	DISP MODE SETTING	Anzeige Betriebsart	MOSTRAR MODO	НАСТРОЙКА ИНА РЕЖИМА	IMPOSTAZIONE MODO DISPLAY	转换表示	AFFICHAGE SOUS MENU	表示切替
Ρύθμιση ένδειξης θερμοκρασίας °C/°F	TEMP MODE \leftarrow C/ \leftarrow F	Wechsel \leftarrow C/ \leftarrow F	TEMPGRADOS \leftarrow C/ \leftarrow F	ЕДИН.ТЕМП. \leftarrow C/ \leftarrow F	TEMPERATURA \leftarrow C/ \leftarrow F	温度 \leftarrow C/ \leftarrow F	TEMPERATURE \leftarrow C/ \leftarrow F	温度 \leftarrow C/ \leftarrow F

8. Επιλογή λειτουργίας

Ρύθμιση γλώσσας	English	Germany	Spanish	Russian	Italy	Chinese	French	Japanese
Ρύθμιση ένδειξης θερμοκρασίας αέρα περιβάλλοντος	ROOM TEMP DISP SELECT	RAUM TEMP ZEWAHLT	MOSTRAR TEMP	ПОКАЗЫВАТЬ ТЕМП. В КОМН.	TEMPERATURA AMBIENTE	吸入温度	TEMPERATURE AMBIANTE	室温表示
Ρύθμιση ένδειξης αυτόματης λειτουργίας ψύξης/θέρμανσης	AUTO MODE DISP C/H	Auto Betrieb C/H	MOSTRAR F/C EN AUTO	ИНАД. Т./Х В РЕЖИМЕ АВТО	AUTO C/H	自动表示	AFFICHAGE AUTO F/C	自動表示

9. Λειτουργία εκτάκτου ανάγκης για ασύρματο τηλεχειριστήριο (προαιρετικό)

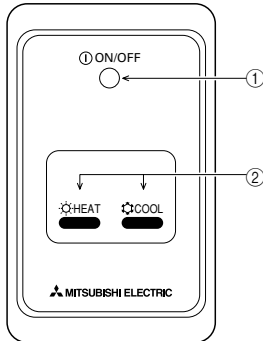

- 1 Ενδειξη ON/OFF (αναμμένη όταν η συσκευασία δουλεύει, σβηστή όταν η συσκευασία δεν δουλεύει)
- 2 Επείγουσα λειτουργία
Σε περιπτώσεις που δεν λειτουργεί σωστά το τηλεχειριστήριο, χρησιμοποιήστε είτε το κουμπί COOL ή HEAT στον δέκτη σήματος ασύρματου τηλεχειριστήριου για να ανάψετε και να κλείσετε τον ανεμιστήρα. Σε μονάδες μόνο ψύξης, πατήστε το κουμπί HEAT για να ανάψετε και να κλείσετε τον ανεμιστήρα.

Πατώντας το κουμπί COOL ή HEAT μπορείτε να επιλέγετε τις εξής ρυθμίσεις.

Κατάσταση λειτουργίας	ΨΥΞΗ	ΘΕΡΜΑΝΣΗ
Προεπιλεγμένη θερμοκρασία	24 °C/75 °F	24 °C/75 °F
Ταχύτητα ανεμιστήρα	Υψηλή	Υψηλή

10. Φροντίδα και καθαρίσμα

► Καθαρισμός των φίλτρων

- Καθαρίστε τα φίλτρα με ηλεκτρική σκούπα. Αν δεν έχετε ηλεκτρική σκούπα, χτυπήστε ελαφρά τα φίλτρα σε ένα στερεό αντικείμενο για να φύγει η σκόνη και η βρωμιά.
- Αν τα φίλτρα είναι πολύ βρώμικα, πλύντε τα με χλιαρό νερό. Φροντίστε να ξεβγάλετε πολύ καλά το απορρυπαντικό που χρησιμοποιήσατε και αφήστε τα φίλτρα να στεγνώσουν εντελώς πριν τα τοποθετήσετε ξανά στη μονάδα.

⚠ Προσοχή:

- Μην αφήνετε τα φίλτρα να στεγνώσουν στον ήλιο και μη χρησιμοποιείτε πηγή θερμότητας, όπως μια ηλεκτρική θερμάστρα, για να τα στεγνώσετε γιατί υπάρχει κίνδυνος να παραμορφωθούν.
- Μην πλένετε τα φίλτρα με ζεστό νερό (πάνω από 50°C) γιατί μπορεί να παραμορφωθούν.
- Βεβαιωθείτε ότι τα φίλτρα βρίσκονται πάντα στη θέση τους. Η λειτουργία της μονάδας χωρίς φίλτρα αέρα μπορεί να προκαλέσει θλάση.

⚠ Προσοχή:

- Πριν αρχίσετε τον καθαρισμό, σταματήστε τη λειτουργία και κλείστε το ρεύμα.
- Οι εσωτερικές μονάδες είναι εφοδιασμένες με φίλτρα για την αφαίρεση της σκόνης από τον εισερχόμενο αέρα. Καθαρίστε τα φίλτρα χρησιμοποιώντας τις μεθόδους που επιδεικνύονται στ' ακόλουθα σκίτσα.

► Αφαίρεση φίλτρου

⚠ Προσοχή:

- Κατά την αφαίρεση του φίλτρου, θα πρέπει να πάρετε τις απαραίτητες προφυλάξεις για να προστατέψετε τα μάτια σας από τη σκόνη. Επίσης, εάν χρειαστεί να ανεβείτε σε καρέκλα για να εκτελέσετε την εργασία, προσέξτε να μην πέσετε.
- Όταν αφαιρέσετε το φίλτρο, μην αγγίξετε τα μεταλλικά εξαρτήματα στο εσωτερικό της μονάδας εσωτερικού χώρου, διότι μπορεί να τραυματιστείτε.

■ PEAD-RP-JA(L)Q

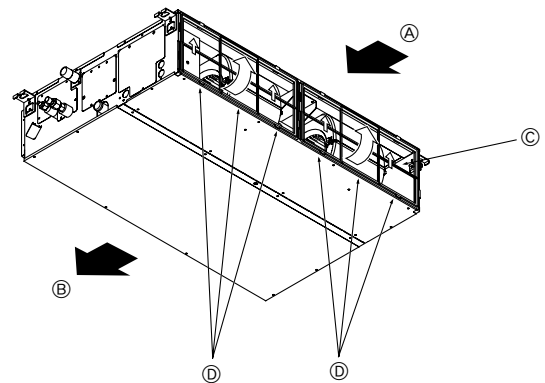

- Έχοντας ανυψωμένο το κουμπί φίλτρου, τραθήξτε το.

Ⓐ Είσοδος αέρα Ⓑ Έξοδος αέρα Ⓒ Φίλτρο Ⓓ Κουμπί

11. Εντοπισμός βλαβών

Αντιμετωπίζετε προβλήματα;	Λύση. (Η μονάδα λειτουργεί κανονικά).
Το κλιματιστικό δεν ψύχει ή δεν θερμαίνει καλά.	<ul style="list-style-type: none"> ■ Καθαρίστε το φίλτρο. (Η ροή αέρα μειώνεται όταν το φίλτρο είναι ακάθαρμο ή έχει βουλώσει.) ■ Ελέγξτε τη ρύθμιση της θερμοκρασίας και ρυθμίστε την καθορισμένη θερμοκρασία. ■ Φροντίστε να υπάρχει αρκετός χώρος γύρω από την εξωτερική μονάδα. Μήπως έχει βουλώσει η είσοδος ή η έξοδος αέρα της μονάδας; ■ Μήπως έχετε αφήσει κάποια πόρτα ή παράθυρο ανοιχτά;
Όταν ξεκινά η λειτουργία θέρμανσης, αργεί να βγει θερμός αέρας από την εσωτερική μονάδα.	<ul style="list-style-type: none"> ■ Η εσωτερική μονάδα δεν βγάζει θερμό αέρα, έως ότου προθερμανθεί επαρκώς.
Κατά τη λειτουργία θέρμανσης, το κλιματιστικό διακόπτει τη λειτουργία του πριν να επιτευχθεί η καθορισμένη θερμοκρασία περιβάλλοντος.	<ul style="list-style-type: none"> ■ Όταν η εξωτερική θερμοκρασία είναι χαμηλή και η υγρασία υψηλή μπορεί να σχηματιστεί πάγος στην εξωτερική μονάδα. Σε αυτή την περίπτωση, η εξωτερική μονάδα εκτελεί λειτουργία απόψυξης. Η κανονική λειτουργία θα πρέπει να ξεκινήσει μετά από περίπου 10 λεπτά.
Όταν αλλάζει η κατεύθυνση ροής αέρα, τα πτερύγια κινούνται πάντα προς τα πάνω και προς τα κάτω διερχόμενα από την καθορισμένη θέση πριν τελικά σταματήσουν σε αυτήν.	<ul style="list-style-type: none"> ■ Όταν αλλάζει η κατεύθυνση ροής αέρα, τα πτερύγια μετακινούνται στην καθορισμένη θέση, αφού ανιχνεύσουν τη βασική θέση.
Ακούγεται ήχος ροής νερού ή περιστασιακά ένας συριγμός.	<ul style="list-style-type: none"> ■ Οι ήχοι αυτοί μπορεί να ακουστούν όταν ρέει ψυκτικό μέσο στο κλιματιστικό ή όταν αλλάζει η κατεύθυνση της ροής του ψυκτικού μέσου.
Ακούγεται ήχος σπασίματος ή τριξίματος.	<ul style="list-style-type: none"> ■ Οι ήχοι αυτοί μπορεί να ακουστούν όταν δημιουργούνται τριβές μεταξύ μερών του κλιματιστικού λόγω διαστολής και συστολής εξαιτίας μεταβολών στη θερμοκρασία.
Στο δωμάτιο υπάρχει μια δυσάρεστη οσμή.	<ul style="list-style-type: none"> ■ Η εσωτερική μονάδα αναρροφά αέρα που περιέχει αέρια από τους τοίχους, τον τάπητα και την επίπλωση, καθώς και οσμές που παγιδεύονται στα ρούχα και, στη συνέχεια, αποβάλλει ξανά αυτόν τον αέρα στο δωμάτιο.
Από την εσωτερική μονάδα εξέρχεται λευκή αχλύ ή ατμός.	<ul style="list-style-type: none"> ■ Εάν η εσωτερική θερμοκρασία και η υγρασία είναι υψηλές, αυτό μπορεί να συμβεί κατά την έναρξη της λειτουργίας. ■ Κατά τη λειτουργία απόψυξης, μπορεί να εξέλθει ροή ψυχρού αέρα και να φαίνεται σαν αχλύ.
Από την εξωτερική μονάδα εξέρχεται νερό ή ατμός.	<ul style="list-style-type: none"> ■ Κατά τη λειτουργία ψύξης, ενδέχεται να σχηματιστεί και να τρέξει νερό από τους σωλήνες ψύξης και τους συνδέσμους. ■ Κατά τη λειτουργία θέρμανσης, ενδέχεται να σχηματιστεί και να τρέξει νερό από τον εναλλάκτη θερμότητας. ■ Κατά τη λειτουργία απόψυξης, εξατμίζεται το νερό στον εναλλάκτη θερμότητας και μπορεί να εξέλθει υδρατμός.
Ο δείκτης λειτουργίας δεν εμφανίζεται στην οθόνη του τηλεχειριστηρίου.	<ul style="list-style-type: none"> ■ Ανοίξτε το διακόπτη τροφοδοσίας. Στην οθόνη του τηλεχειριστηρίου θα εμφανιστεί η ένδειξη "●".
Στην οθόνη του τηλεχειριστηρίου εμφανίζεται η ένδειξη "❏".	<ul style="list-style-type: none"> ■ Κατά τον κεντρικό έλεγχο, στην οθόνη του τηλεχειριστηρίου εμφανίζεται η ένδειξη "❏" και δεν είναι εφικτή η ενεργοποίηση ή η απενεργοποίηση του κλιματιστικού με το τηλεχειριστήριο.
Όταν θέτετε σε λειτουργία το κλιματιστικό σε σύντομο χρονικό διάστημα αφού το απενεργοποιήσατε, δεν λειτουργεί ακόμη και εάν πατήσετε το κουμπί ON/OFF (Ενεργοποίηση/Απενεργοποίηση).	<ul style="list-style-type: none"> ■ Περιμένετε για τρία περίπου λεπτά. (Η λειτουργία έχει σταματήσει για λόγους προστασίας του κλιματιστικού.)
Το κλιματιστικό λειτουργεί χωρίς να πατηθεί το κουμπί ON/OFF.	<ul style="list-style-type: none"> ■ Έχει ρυθμιστεί ο χρονοδιακόπτης; ■ Πατήστε το κουμπί ON/OFF για να διακόψετε τη λειτουργία. ■ Είναι συνδεδεμένο το κλιματιστικό σε κεντρικό τηλεχειριστήριο; ■ Απευθυνθείτε στους υπευθύνους χειρισμού του κλιματιστικού. ■ Εμφανίζεται η ένδειξη "❏" στην οθόνη του τηλεχειριστηρίου; ■ Απευθυνθείτε στους υπευθύνους χειρισμού του κλιματιστικού. ■ Έχετε ρυθμίσει τη λειτουργία αυτόματης επαναλειτουργίας μετά από διακοπή της τροφοδοσίας; ■ Πατήστε το κουμπί ON/OFF για να διακόψετε τη λειτουργία.
Η λειτουργία του κλιματιστικού διακόπτεται χωρίς να πατηθεί το κουμπί ON/OFF.	<ul style="list-style-type: none"> ■ Έχετε ρυθμίσει τη λειτουργία χρονοδιακόπτη απενεργοποίησης; ■ Πατήστε το κουμπί ON/OFF για να θέσετε ξανά σε λειτουργία το κλιματιστικό. ■ Είναι συνδεδεμένο το κλιματιστικό σε κεντρικό τηλεχειριστήριο; ■ Απευθυνθείτε στους υπευθύνους χειρισμού του κλιματιστικού. ■ Εμφανίζεται η ένδειξη "❏" στην οθόνη του τηλεχειριστηρίου; ■ Απευθυνθείτε στους υπευθύνους χειρισμού του κλιματιστικού.
Δεν είναι εφικτή η ρύθμιση της λειτουργίας χρονοδιακόπτη του τηλεχειριστηρίου.	<ul style="list-style-type: none"> ■ Είναι έγκυρες οι ρυθμίσεις του χρονοδιακόπτη; ■ Εάν είναι εφικτή η ρύθμιση του χρονοδιακόπτη, στην οθόνη του τηλεχειριστηρίου εμφανίζεται η ένδειξη (WEEKLY), (SIMPLE) ή (AUTO OFF).
Στην οθόνη του τηλεχειριστηρίου εμφανίζεται η ένδειξη "PLEASE WAIT" (ΠΑΡΑΚΑΛΩ ΠΕΡΙΜΕΝΕΤΕ).	<ul style="list-style-type: none"> ■ Εκτελούνται οι αρχικές ρυθμίσεις. Περιμένετε για περίπου 3 λεπτά.
Στην οθόνη του τηλεχειριστηρίου εμφανίζεται ένας κωδικός σφάλματος.	<ul style="list-style-type: none"> ■ Έχουν τεθεί σε λειτουργία οι διατάξεις προστασίας για την προστασία του κλιματιστικού. ■ Μην προσπαθήσετε να επισκευάσετε μόνοι σας το κλιματιστικό. ■ Κλείστε αμέσως την τροφοδοσία και απευθυνθείτε στον αντιπρόσωπο της περιοχής σας. Φροντίστε να παράσχετε στον αντιπρόσωπο το όνομα του μοντέλου και τα στοιχεία που εμφανίστηκαν στην οθόνη του τηλεχειριστηρίου.
Ακούγεται ήχος αποχέτευσης νερού ή περιστροφής κινητήρα.	<ul style="list-style-type: none"> ■ Όταν σταματά η λειτουργία ψύξης, η αντλία αποχέτευσης λειτουργεί και στη συνέχεια σταματά. Περιμένετε για περίπου 3 λεπτά.
Η ταχύτητα του ανεμιστήρα αλλάζει ακόμη και όταν δεν έχετε αλλάξει τη ρύθμιση.	<ul style="list-style-type: none"> ■ Το κλιματιστικό αυξάνει αυτόματα την ταχύτητα του ανεμιστήρα σταδιακά από τη χαμηλότερη ταχύτητα στην ορισμένη ταχύτητα ώστε να μην φυσά κρύος αέρας στην αρχή της λειτουργίας θέρμανσης. Μειώνει επίσης την ταχύτητα του ανεμιστήρα προκειμένου να προστατευτεί το μοτέρ του ανεμιστήρα όταν η θερμοκρασία του αέρα επιστροφής ή η ταχύτητα του ανεμιστήρα γίνει υπερβολικά υψηλή.

11. Εντοπισμός βλαβών

Αντιμετωπίζετε προβλήματα;	Λύση. (Η μονάδα λειτουργεί κανονικά).												
<p>Η στάθμη θορύβου υπερβαίνει τις προδιαγραφές.</p>	<p>■ Το επίπεδο εσωτερικού θορύβου λειτουργίας επηρεάζεται από την ακουστική του συγκεκριμένου χώρου όπως φαίνεται στον ακόλουθο πίνακα και θα είναι υψηλότερη από τις προδιαγραφές του θορύβου, οι οποίες καθορίστηκαν βάσει μετρήσεων σε χώρο άνευ ήχων.</p> <table border="1" data-bbox="820 293 1481 461"> <thead> <tr> <th></th> <th>Χώροι με υψηλή απορροφητικότητα ήχου</th> <th>Κανονικοί χώροι</th> <th>Χώροι με χαμηλή απορροφητικότητα ήχου</th> </tr> </thead> <tbody> <tr> <td>Παραδείγματα θέσεων τοποθέτησης του κλιματιστικού</td> <td>Στούντιο εκπομπών, χώρος εκτέλεσης μουσικής κτλ.</td> <td>Αίθουσα υποδοχής, προθάλαμος ξενοδοχείου, κτλ.</td> <td>Γραφείο, δωμάτιο ξενοδοχείου</td> </tr> <tr> <td>Επίπεδα θορύβου</td> <td>3 έως 7 dB</td> <td>6 έως 10 dB</td> <td>9 έως 13 dB</td> </tr> </tbody> </table>		Χώροι με υψηλή απορροφητικότητα ήχου	Κανονικοί χώροι	Χώροι με χαμηλή απορροφητικότητα ήχου	Παραδείγματα θέσεων τοποθέτησης του κλιματιστικού	Στούντιο εκπομπών, χώρος εκτέλεσης μουσικής κτλ.	Αίθουσα υποδοχής, προθάλαμος ξενοδοχείου, κτλ.	Γραφείο, δωμάτιο ξενοδοχείου	Επίπεδα θορύβου	3 έως 7 dB	6 έως 10 dB	9 έως 13 dB
	Χώροι με υψηλή απορροφητικότητα ήχου	Κανονικοί χώροι	Χώροι με χαμηλή απορροφητικότητα ήχου										
Παραδείγματα θέσεων τοποθέτησης του κλιματιστικού	Στούντιο εκπομπών, χώρος εκτέλεσης μουσικής κτλ.	Αίθουσα υποδοχής, προθάλαμος ξενοδοχείου, κτλ.	Γραφείο, δωμάτιο ξενοδοχείου										
Επίπεδα θορύβου	3 έως 7 dB	6 έως 10 dB	9 έως 13 dB										
<p>Στην οθόνη του ασύρματου τηλεχειριστηρίου δεν εμφανίζεται καμία ένδειξη, η οθόνη δεν φαίνεται καθαρά ή η εσωτερική μονάδα δεν λαμβάνει σήματα, εκτός εάν το τηλεχειριστήριο χρησιμοποιείται κοντά στη μονάδα.</p>	<p>■ Οι μπαταρίες είναι εξασθενημένες. Αντικαταστήστε τις μπαταρίες και πατήστε το κουμπί Reset (Επανεκκίνηση). ■ Εάν ακόμη και μετά την τοποθέτηση των μπαταριών δεν εμφανιστεί καμία ένδειξη, βεβαιωθείτε ότι έχετε τοποθετήσει τις μπαταρίες με τη σωστή κατεύθυνση (+, -).</p>												
<p>Αναβοσβήνει η λυχνία λειτουργίας που βρίσκεται κοντά στο δέκτη για το ασύρματο τηλεχειριστήριο της εσωτερικής μονάδας.</p>	<p>■ Η λειτουργία αυτόματου ελέγχου τέθηκε σε λειτουργία για λόγους προστασίας του κλιματιστικού. ■ Μην προσπαθήσετε να επισκευάσετε μόνοι σας το κλιματιστικό. Κλείστε αμέσως την τροφοδοσία και απευθυνθείτε στον αντιπρόσωπο της περιοχής σας. Φροντίστε να παράσχετε στον αντιπρόσωπο το όνομα του μοντέλου.</p>												

Содержание

1. Меры предосторожности	163	7. Другие функции	171
2. Наименования частей	163	8. Выбор функции	172
3. Конфигурация экрана	166	9. Аварийный режим работы беспроводного пульта дистанционного управления (дополнительно)	176
4. Установка дня недели или времени	166	10. Очистка и уход	176
5. Работа	166	11. Устранение неисправностей	177
6. Таймер	168		

Примечание
(отметки для WEEE)



Данный символ используется только в странах ЕС.

Данный символ используется согласно Директиве 2002/96/ЕС Статья 10 Информация для пользователя и Приложения IV.

Приобретенный Вами продукт компании MITSUBISHI ELECTRIC разработан и произведен из материалов высокого качества, а также деталей, которые могут быть использованы повторно.

Данный символ означает, что электрическое и электронное оборудование по окончании срока службы должно быть утилизировано отдельно от бытового мусора.

Пожалуйста, сдавайте данное оборудование в организацию по сбору/утилизации отходов по месту проживания.

В странах Евросоюза существуют отдельные системы для сбора использованных электрических и электронных изделий.

Пожалуйста, помогайте нам беречь окружающую среду, в которой мы живем!

Примечание:

Фраза "проводной пульт дистанционного управления" в данном руководстве по эксплуатации относится только к PAR-21MAA. При необходимости в получении информации по PAR-30MAA см. руководство, которое входит в комплект поставки PAR-30MAA.

1. Меры предосторожности

- ▶ Перед началом установки блока убедитесь в том, что Вы полностью прочли раздел "Меры предосторожности".
- ▶ Данный раздел содержит важные положения по технике безопасности. Убедитесь в том, что они соблюдаются.
- ▶ Перед подключением к системе, поставьте в известность администрацию или получите соответствующее разрешение.

Символы, используемые в тексте

⚠ **Внимание:**

Разъясняет меры предосторожности, которые следует соблюдать для предупреждения травматизма или смерти пользователя.

⚠ **Осторожно:**

Разъясняет меры предосторожности, которые следует соблюдать для предупреждения повреждения аппарата.

Символы, используемые в иллюстрациях

⚡ : Указывает часть, которая должна быть заземлена.

⚠ **Внимание:**

- Установка блока не должна выполняться пользователем. Для выполнения установки кондиционера обратитесь к дилеру или в авторизованный центр. - Неправильная установка может привести к поражению электрическим током или возгоранию.
- Не ставьте и не кладите на блок никаких предметов.
- Не проливайте воду на блок и не прикасайтесь к нему влажными руками. Это может привести к поражению электрическим током.
- Не распыляйте горючий газ вблизи блока. Это может привести к возгоранию.
- Не устанавливайте газовую плиту или другие приборы с открытым пламенем в местах, где они будут подвержены воздействию воздушного потока, нисходящего из кондиционера. Это может привести к неполному сгоранию.
- Не снимайте переднюю панель или защиту вентилятора с наружного блока во время его работы.

- При выявлении исключительно нехарактерных шумов или вибрации остановите работу блока, выключите электропитание и свяжитесь с Вашим дилером.
- Никогда не вставляйте пальцы, стержни и т.п. во впускные или выпускные отверстия.
- В случае обнаружения посторонних запахов, завершите работу блока, отключите питание и свяжитесь с Вашим дилером. В противном случае, это может привести к поломке, поражению электрическим током или возгоранию.
- Данный кондиционер НЕ предназначен для эксплуатации детьми и инвалидами без присмотра.
- Маленьких детей необходимо контролировать, чтобы они не играли с кондиционером.
- В случае выдувания или утечки паров хладагента завершите работу кондиционера, тщательно провентилируйте помещение и свяжитесь с Вашим дилером.

⚠ **Осторожно:**

- Не используйте острые предметы для нажатия кнопок, так как это может повредить пульт дистанционного управления.
- Никогда не заграждайте или не накрывайте впускные или выпускные отверстия внутреннего и наружного блоков.

Прекращение эксплуатации блока

В случае завершения эксплуатации блока свяжитесь с Вашим дилером.

2. Наименования частей

■ Внутренний блок

	PEAD-RP-JA(L)Q
Ступени вентилятора	3 ступени
Лопасты	-
Жалюзи	-
Фильтр	Норма
Индикатор очистки фильтра	-

■ PEAD-RP-JA(L)Q

Потайной потолок

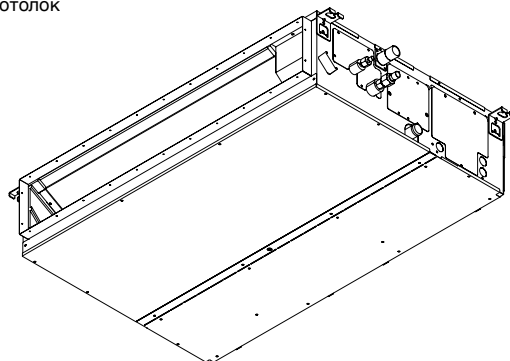

2. Наименования частей

■ Проводной пульт дистанционного управления (PAR-21MAA дополнительно)

Секция дисплея

С целью объяснения, все части дисплея показаны как светящиеся. Во время фактической работы кондиционера загораются только соответствующие обозначения.

Определяет текущее действие

Отображает режим работы и т.д.
* Поддерживается многоязыковой дисплей.

Индикатор "Centrally Controlled" (С Централизованным Управлением)

Означает, что работа пульта дистанционного управления запрещена главным пультом.

Индикатор "Timer is Off" (Таймер выключен)

Показывает, что таймер выключен.

Установка температуры

Отображает температуру объекта

День недели

Показывает текущий день недели.

Дисплей Время/Таймер

Отображает текущее время, пока не установлен обычный таймер или таймер автоматического выключения. Если устанавливается обычный таймер или таймер автоматического выключения, на дисплее отображается оставшееся время.

Индикатор "Sensor" (Датчик)

Отображается при использовании датчика пульта дистанционного управления.

Индикатор "Locked" (Заблокировано)

Показывает, что кнопки пульта дистанционного управления заблокированы.

Индикатор "Clean The Filter" (Требуется очистка фильтра)

Появляется, когда подходит время очистки фильтра.

Индикаторы таймера

Данный индикатор появляется, если установлен соответствующий таймер.

Индикатор скорости вентилятора

Отображает заданную скорость вентилятора.

Индикатор вентиляции

Появляется, когда блок работает в режиме вентиляции.

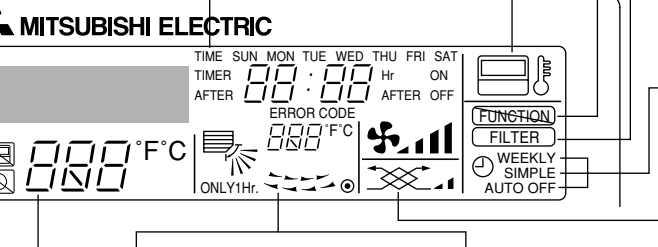

Индикатор направления воздушного потока Вверх/Вниз

Индикатор \ показывает направление выходящего воздушного потока.

Индикатор "One Hour Only" (Только один час)

Отображается, если установлен слабый и нисходящий поток воздуха в режиме COOL (ОХЛАЖДЕНИЕ) или DRY (ОСУШЕНИЕ). (Работа отличается в зависимости от модели.)
Индикатор выключается через час с того момента, когда изменяется направление воздушного потока.

Дисплей комнатной температуры

Отображает значение температуры в помещении. Диапазон отображаемой температуры составляет от 8 до 39°C. Дисплей начинает мигать, если температура меньше 8°C или больше 39°C.

Дисплей жалюзи

Показывает работу жалюзи. Не появляется, если жалюзи неподвижны.

● (Индикатор питания)

Показывает, что электропитание включено.

Рабочий раздел

Кнопки установки температуры

- ▽ Вниз
- △ Вверх

Кнопка Меню таймера (кнопка Просмотр/Установка)

Кнопка Mode (Режим) (Кнопка возврата)

Кнопки установки времени

- ▽ Назад
- △ Вперед

Кнопка Timer On/Off (Таймер ВКЛ/ВЫКЛ) (Кнопка Установка дня)

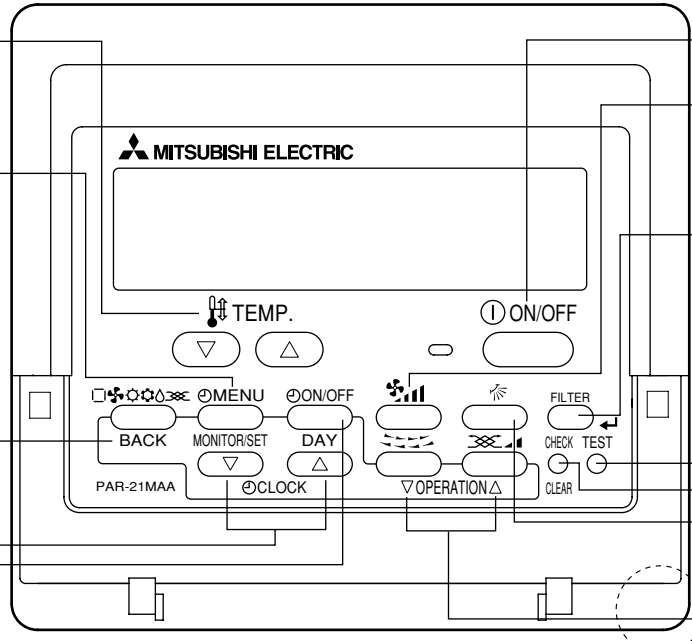

Кнопка ON/OFF (ВКЛ/ВЫКЛ)

Кнопка установки скорости вентилятора

Кнопка Фильтр (кнопка <Ввод>)

Кнопка пробного запуска

Кнопка Check (Проверка) (кнопка очистки)

Кнопка Airflow Up/Down (Поток воздуха Вверх/Вниз)

Кнопка жалюзи (▽ Кнопка действия)

▽ К номеру предыдущего действия.

Кнопка Ventilation (Вентиляция) (△ кнопка действия)

△ К номеру следующего действия.

Встроенный датчик температуры

Примечание:

- Сообщение "PLEASE WAIT" (ПОЖАЛУЙСТА, ПОДОЖДИТЕ)
Данное сообщение отображается примерно 3 минуты, когда питание подается на внутренний блок или при восстановлении блока после перебоа в питании.
- Сообщение "NOT AVAILABLE" (НЕДОСТУПНО)
Данное сообщение отображается при нажатии кнопки выбора функции, которая для внутреннего блока недоступна.
Если для одновременного управления несколькими внутренними блоками разных моделей используется один пульт дистанционного управления, данное сообщение не будет отображаться, даже если эта функция доступна для одного из блоков.

2. Наименования частей

■ Беспроводный пульт дистанционного управления (дополнительно)

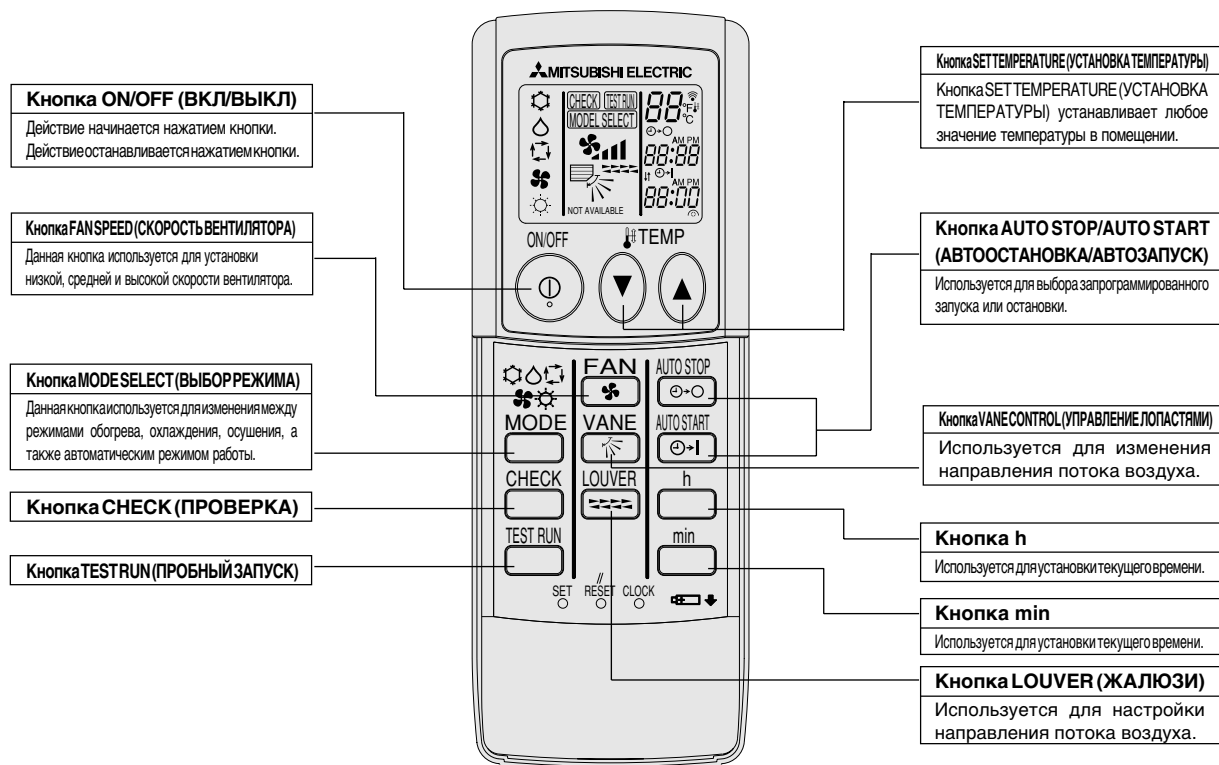

- При использовании беспроводного пульта дистанционного управления, установите его на ресивер внутреннего блока.
- Если пульт дистанционного управления работает около двух минут после подачи электроэнергии на внутренний блок, внутренний блок может издавать два звуковых сигнала, когда он выполняет исходную автоматическую проверку.
- Внутренний блок издает звуковые сигналы для того, чтобы подтвердить получение сигнала с пульта дистанционного управления. Сигналы могут приниматься на расстоянии до 7 метров по прямой линии от внутреннего блока, и под углом 45° вправо и влево от него. Однако, иллюминация, как например, лампы дневного света и яркий свет, могут влиять на способность внутреннего блока принимать сигналы.
- Если лампочка работы около ресивера внутреннего блока мигает, требуется проверка блока. Проконсультируйте Вашего дилера для проведения сервисного обслуживания.
- Осторожно обращайтесь с пультом дистанционного управления ! Не бросайте пульт дистанционного управления и не подвергайте его сильным ударам. Кроме того, не мочите пульт дистанционного управления и не оставляйте его в местах с повышенной влажностью.
- Во избежание потери пульта дистанционного управления установите держатель, поставляемый в комплекте с пультом, на стену и не забывайте всегда оставлять пульт в держателе после использования.

Установка/замена батарей

1. Снимите верхнюю крышку, вставьте две батареи типа AAA, после чего установите верхнюю крышку.



2. Нажмите кнопку Reset (Сброс).

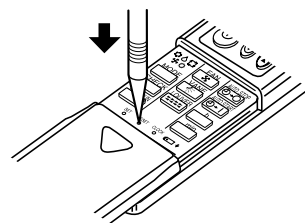

Нажмите кнопку Reset (Сброс) с помощью объекта с узким концом.

3. Конфигурация экрана

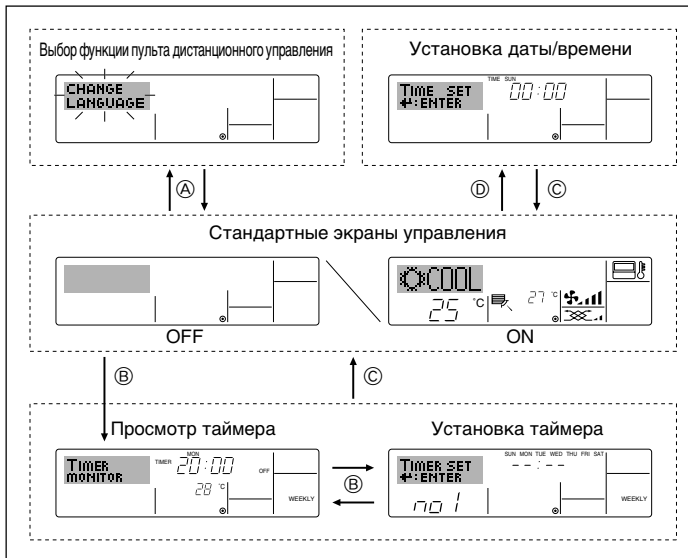

<Типы экрана>

Подробная информация об установке языка дисплея пульт дистанционного управления приведена в части 8 раздела Выбор функции. Языком по умолчанию является английский.

- **Выбор функции пульт дистанционного управления:** Установите функции и диапазоны, доступные для пульт дистанционного управления (функции таймера, рабочие ограничения и т.д.)
- **Установка даты/времени:** Установите текущий день недели или время.
- **Стандартные экраны управления:** Посмотрите и установите рабочий статус системы кондиционирования воздуха
- **Просмотр таймера:** Посмотрите текущий таймер (недельный таймер, обычный таймер или таймер автоматического выключения)
- **Установка таймера:** Установите один из таймеров (недельный таймер, обычный таймер или таймер автоматического выключения).

<Как изменить экран>

- Ⓐ : Удерживайте кнопку Меню и Таймер ВКЛ/ВЫКЛ в течение 2-х секунд.
- Ⓑ : Нажмите кнопку Меню Таймера.
- Ⓒ : Нажмите кнопку Режим (Возврат).
- Ⓓ : Нажмите одну из кнопок установки времени (▽ или △).

4. Установка дня недели или времени

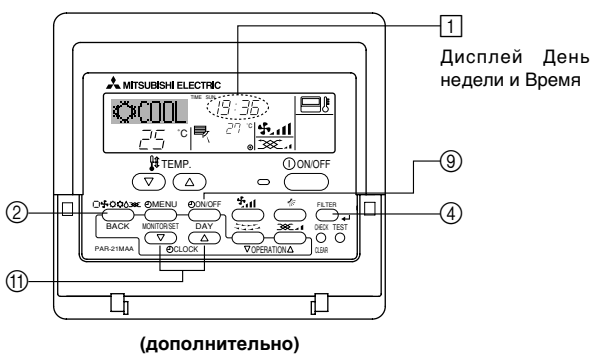

1. Чтобы показать дисплей [2], нажмите одну из кнопок установки времени [1] ▽ или △.
2. Для установки дня нажмите кнопку [3] Таймер ВКЛ/ВЫКЛ (установка дня). * Каждое нажатие кнопки продвигает отображаемый день на [3] : Вс → Пн → ... → Пт → Сб.
3. Если необходимо установить время, нажмите соответствующую кнопку установки времени [4]. * Если удерживать кнопку нажатой, время (на [4]) будет возрастать сначала в минутном интервале, затем в десятиминутном интервале, а затем часовом интервале.
4. Для фиксации установок, выполненных во время шагов 2 и 3 нажмите кнопку Фильтр [9].

Примечание:

Дата и время не будут отображаться, если использование часов отключено в разделе Выбор функции на пульте дистанционного управления.

5. Работа

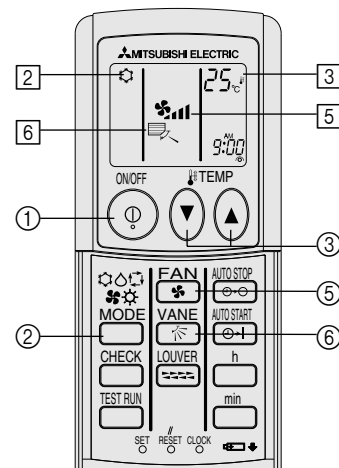
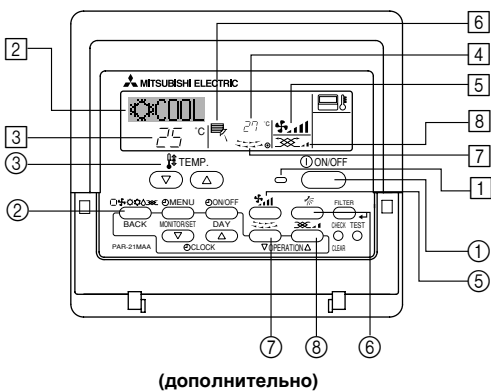

(дополнительно)

5.1. Включение/Выключение

<Запуск действия>

- Нажмите кнопку ON/OFF (ВКЛ/ВЫКЛ) [1].
 - На дисплее загорается лампочка ON (ВКЛ) [1].

Примечание:

- После повторного запуска блока настройками по умолчанию являются следующие настройки.

		Установки пульт дистанционного управления	
Режим		Последний рабочий режим	
Установка температуры		Последняя установка температуры	
Скорость вентилятора		Последняя установленная скорость вентилятора	
Поток воздуха вверх/вниз	Режим	COOL (ОХЛАЖДЕНИЕ) или DRY (ОСУШЕНИЕ)	Горизонтальный выход
		ОБОГРЕВ	Последняя установка
		ВЕНТИЛЯТОР	Горизонтальный выход

5. Работа

<к запуску>

- Снова нажмите кнопку ON/OFF (ВКЛ/ВЫКЛ) ①.
 - Лампочка ВКЛ ① на дисплее гаснет.

Примечание:

Даже если кнопка ON/OFF (ВКЛ/ВЫКЛ) нажимается сразу после выключения кондиционера, он не будет запускаться в течение трех минут. Это позволяет предупреждать повреждение внутренних деталей.

5.2. Выбор режима

- Нажмите кнопку рабочего режима (□ ⚙️ ⚙️ ⚙️) ② и выберите рабочий режим ②.

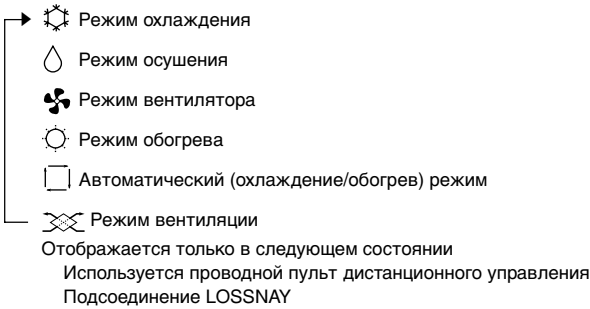

Информация для мультисистемного кондиционера воздуха (Наружный блок: модели MXZ)

▶ Мультисистемный кондиционер воздуха (Наружный блок: модели MXZ) может соединять два или более внутренних блоков с наружным блоком. В зависимости от мощности, два или более блоков могут работать одновременно.

- Если с одним наружным блоком Вы пытаетесь использовать один из внутренних блоков для охлаждения, а другой для обогрева одновременно, будет выбран рабочий режим того блока, который был запущен раньше. Другие внутренние блоки, которые будут запущены позже, работать не смогут, а индикатор рабочего состояния начнет мигать.
- В таком случае, пожалуйста, установите один рабочий режим для всех внутренних блоков. ⚙️ Может быть случай, когда внутренний блок, который работает в автоматическом режиме, не может переключить рабочий режим (COOL (ОХЛАЖДЕНИЕ) ↔ HEAT (ОБОГРЕВ)) и переходит в режим ожидания.
- Если внутренний блок запускается во время выполнения размораживания наружного блока, примерно в течение 15 минут происходит выдувание теплого воздуха.
- Если во время работы кондиционера в режиме обогрева неработающий блок нагревается или же слышен проток хладагента в системе, это не является признаком неисправности. Причиной этого является постоянно затекающий в него хладагент.

Автоматическая работа

- Согласно заданной температуре, работа в режиме охлаждения начинается, если температура в помещении слишком высокая, а работа в режиме обогрева начинается, если температура в помещении слишком низкая.
- Если во время автоматической работы кондиционера температура в помещении изменяется на 2 или более градусов (°C), чем заданная температура, и удерживается на таком уровне в течение 15 минут, кондиционер автоматически переключается в режим охлаждения. И опять же, если температура в помещении опускается на 2 или более градусов (°C) от заданной температуры, и удерживается на таком уровне в течение 15 минут, кондиционер автоматически переключается в режим обогрева.

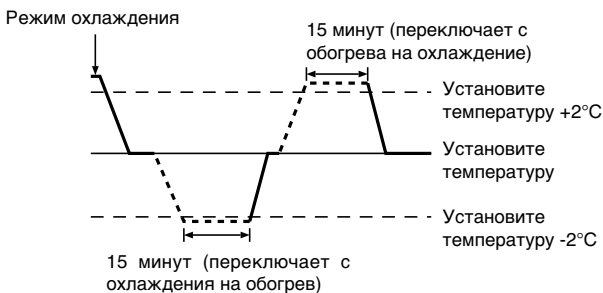

- Из-за того, что температура в помещении автоматически настраивается для поддержания фиксированной оптимальной температуры, работа в режиме охлаждения выполняется на несколько градусов теплее, а работа в режиме обогрева работает на несколько градусов холоднее, чем заданная температура при ее достижении (автоматическое энергосбережение).

5.3. Установка температуры

- ▶ Для уменьшения температуры в помещении:
Для установки желаемой температуры нажмите кнопку ⏴ ③.
Будет отображаться заданная температура ③.
 - При каждом нажатии кнопки значение температуры уменьшается на 1°C.
- ▶ Для увеличения температуры в помещении:
Для установки желаемой температуры нажмите кнопку ⏵ ③.
Будет отображаться заданная температура ③.
 - При каждом нажатии кнопки значение температуры уменьшается на 1°C.
- Доступны следующие диапазоны температуры:
 Охлаждение/Осушение: 19 - 30 °C
 Обогрев: 17 - 28 °C
 Автоматический: 19 - 28 °C
- Если на дисплее мигает 8°C - 39°C, это означает, что температура в помещении выше или ниже указанных значений.

5.4. Установка скорости вентилятора

- Для выбора нужной скорости вентилятора нажмите кнопку ⚙️ ⑤.
 - При каждом нажатии кнопки, на дисплее ⑤ пульта дистанционного управления меняются доступные функции, как показано ниже.

Скорость вентилятора	Дисплей пульта дистанционного управления			
	Низкая	Средняя	Высокая	Автоматически
3-ступенчатая				

5. Работа

Дисплей и скорость вентилятора блока будут отличаться в следующих случаях:

- Когда на дисплее отображаются STAND BY (РЕЖИМ ГОТОВНОСТИ) и DEFROST (РАЗМОРАЖИВАНИЕ).
- Только после режима обогрева (во время ожидания переключения в другой режим).
- Если температура в помещении выше, чем заданная температура блока, работающего в режиме обогрева.
- В режиме осушения внутренний вентилятор автоматически переключается на малые обороты. Переключение скорости вентилятора невозможно.
- Когда температура теплообменника в режиме обогрева низкая (например, сразу после запуска блока в данном режиме).

Примечание:

- В следующих случаях фактическая скорость вентилятора будет отличаться от ее значения, заданного на дисплее пульта дистанционного управления.
 1. Когда на дисплее отображается "STAND BY" (РЕЖИМ ГОТОВНОСТИ) или "DEFROST" (РАЗМОРАЖИВАНИЕ).
 2. Когда температура теплообменника в режиме обогрева низкая (например, сразу после запуска блока в данном режиме).
 3. В режиме HEAT (ОБОГРЕВ), когда температура в помещении выше, чем заданная температура.
 4. Когда блок работает в режиме DRY (ОСУШЕНИЕ).

6. Таймер

6.1. Для проводного пульта дистанционного управления (дополнительно)

В разделе Выбор функций пульта дистанционного управления Вы можете выбрать один из трех типов таймера: ① Недельный таймер, ② Простой таймер или ③ Таймер автоматического выключения.

6.1.1. Недельный таймер

- Недельный таймер может быть использован для установки до восьми действий на каждый день недели.
 - Каждое действие может быть одним из следующих: ON/OFF (ВКЛ/ВЫКЛ) времени вместе с установкой температуры, или только ON/OFF (ВКЛ/ВЫКЛ) времени или только установка температуры.
 - Когда текущее время достигает значения, установленного на таймере, кондиционер начинает выполнение действий, установленных таймером.
- Разрешение установки времени для этого таймера составляет 1 минуту.

Примечание:

- *1. Недельный таймер/Обычный таймер/Таймер автоматического выключения не могут использоваться одновременно.
- *2. Недельный таймер не будет работать, если выполняется одно из следующих условий.

Функция таймера выключена; система неисправна; выполняется пробный запуск; пульт дистанционного управления подвергается самопроверке или проверке пульта; пользователь находится в процессе выбора функции; пользователь находится в процессе установки таймера; пользователь находится в процессе установки текущего дня недели или времени; осуществляется центральное управление системой. (Специфически, система не выполняет действия (блок включен, блок выключен или установка температуры), которые в перечисленных условиях запрещены.)

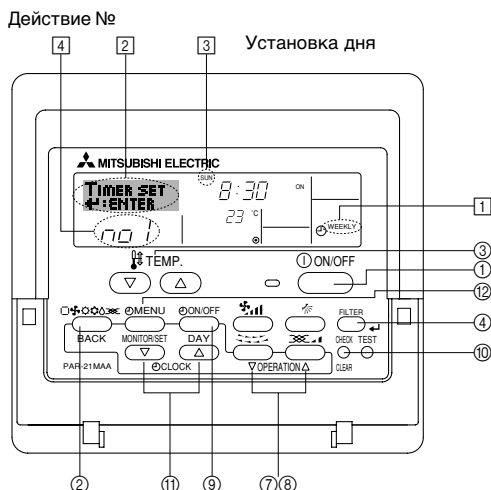

5.5. Вентиляция

► Для комбинации LOSSNAY

5.5.1. Для проводного пульта дистанционного управления

- Для запуска вентилятора вместе с внутренним блоком:
 - Нажмите кнопку ON/OFF (ВКЛ/ВЫКЛ) ①.
 - На экране ⑧ появляется индикатор Vent (Вентиляция). Теперь вентилятор будет работать в автоматическом режиме, независимо от того, когда работает внутренний блок.
- Для независимого запуска вентилятора:
 - Нажимайте кнопку Режим ②, пока на дисплее не появится . Это приведет к запуску вентилятора.
- Для изменения силы вентилятора:
 - Нажимайте кнопку Ventilation (Вентиляция) ⑥ необходимое количество раз.
 - Каждое нажатие переключает установку, как показано ниже.

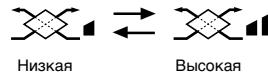

5.5.2. Для беспроводного пульта дистанционного управления

- Вентилятор начинает работать автоматически при включении внутреннего блока.
- Индикация на беспроводном пульте дистанционного управления отсутствует.

<Как установить недельный таймер>

1. Убедитесь в том, что отображается стандартный экран, а также индикатор ① недельного таймера.
2. Нажмите кнопку ⑫ Timer Menu (Меню Таймера) так, чтобы на экране (②) появилась индикация "Set Up" (Установка). (Помните, что каждое нажатие кнопки переключает дисплей между "Set Up" (Установка) и "Monitor" (Просмотр)).
3. Для установки дня нажмите кнопку ③ Таймер ВКЛ/ВЫКЛ (установка дня). Каждое нажатие продвигает дисплей ③ к следующей установке в такой последовательности: "Пн Вт Ср Чт Пт Сб Вс" → "Вс" → ... → "Пт" → "Сб" → "Вс Пн Вт Ср Чт Пт Сб Вс"...
4. Для выбора соответствующего рабочего номера (1-8) ④ нажмите рабочую кнопку ∇ или ∆ (⑦ или ⑧).
 - * Данные, введенные в Шагах 3 и 4, выберут одну из ячеек из таблицы, приведенной ниже.
 - (Дисплей пульта дистанционного управления слева показывает, как будет выглядеть дисплей при установке Действия 1 для субботы в значении, указанном ниже.)

Таблица установок

Номер действия	Sunday	Monday	...	Saturday
No. 1	• 8:30 • ON • 23 °C			
No. 2	• 10:00 • OFF	• 10:00 • OFF	• 10:00 • OFF	• 10:00 • OFF
...				
No. 8				

<Установки Действия 1 для субботы>
Запустить кондиционер в 8:30 с установленной температурой 23°C.

Примечание:

Устанавливая день на "Вс Пн Вт Ср Чт Пт Сб", такое же действие можно установить для ежедневного выполнения в одно и тоже время. (Пример: Действие 2 выше, которое является одинаковым для всех дней недели.)

<Установка Недельного Таймера>

Отображает установку времени ⑤ ⑥ Отображает выбранное действие (ВКЛ или ВЫКЛ)
* Не отображается, если действие не установлено.

Отображает установку температуры ⑦
* Не отображается, если температура не установлена.

6. Таймер

5. Если необходимо установить время (в [5]), нажмите соответствующую кнопку установки времени [11].

* Если удерживать кнопку нажатой, время будет возрастать сначала в минутном интервале, затем в десятиминутном интервале, а затем часовом интервале.

6. Для выбора необходимого действия (ВКЛ или ВЫКЛ) нажмите кнопку ON/OFF (ВКЛ/ВЫКЛ) [1] (в [6]).

* Каждое нажатие изменяет следующую установку в такой последовательности: Индикация отсутствует (нет установки) → "ON (ВКЛ)" → "OFF (ВЫКЛ)"

7. Для установки нужной температуры нажмите соответствующую кнопку Установка температуры [3] (в [7]).

* Каждое нажатие изменяет установку в такой последовательности: Индикация отсутствует (нет установки) ⇔ 24 ⇔ 25 ⇔ ... ⇔ 29 ⇔ 30 ⇔ 12 ⇔ ... ⇔ 23 ⇔ индикация отсутствует.

(Доступный диапазон: Диапазон для установки составляет от 12°C до 30°C. Однако фактический диапазон, в котором температура может контролироваться, будет отличаться, в зависимости от подсоединенного блока.)

8. Для сохранения установок, выполненных во время Шагов 5, 6 и 7, нажмите кнопку Фильтр [4].

Для очистки текущих установок для выбранного действия, нажмите и быстро отпустите кнопку Check (Проверка) (Clear (Очистка)) [10].

* Отображаемая установка времени изменится на "—:—", а знак On/Off (Вкл/Выкл) и установки температуры исчезнут.

(Для одновременной очистки всех установок недельного таймера удерживайте нажатой кнопку Check (Проверка) (Clear (Очистка)) [10] в течение двух секунд. Дисплей начнет мигать, означая, что все установки очищены.)

Примечание:

Новые данные будут отменены, если нажать кнопку Режим (Возврат) [2] перед тем, как нажать кнопку Фильтр [4].

Если установлены два или более разных действий в одно и то же время, в таком случае будет выполнено действие, имеющее высший Номер действия.

9. Для заполнения как можно большего количества доступных ячеек повторите шаги от 3 до 8.

10. Для завершения установок и возвращения к стандартному экрану нажмите кнопку Режим (Возврат) [2].

11. Для активации таймера нажмите кнопку Timer On/Off (Таймер ВКЛ/ВЫКЛ) [9] так, чтобы исчезла индикация "Timer Off" (Таймер Выкл). **Убедитесь в том, что индикация "Timer Off" (Таймер Выкл) больше не отображается.**

* Если установки таймера отсутствуют, на дисплее будет мигать индикация "Timer Off" (Таймер Выкл).

<Как просмотреть установки Недельного Таймера>

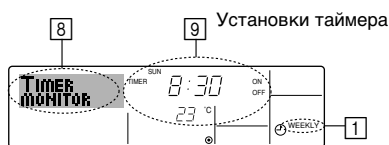

1. Убедитесь в том, что индикатор недельного таймера отображается на экране (в [1]).

2. Нажмите кнопку Timer Menu (Меню Таймера) [12] так, чтобы на экране [8] появилась надпись "Monitor" (Просмотр).

3. Для просмотра дня, который необходимо посмотреть, нажимайте кнопку Timer On/Off (Таймер Вкл/Выкл) (Установка дня) [9].

4. Для изменения действия таймера, показанного на дисплее [9], нажимайте кнопку действия [7] или [8] (7 или 8).

* Каждое нажатие кнопки переводит к следующему действию таймера в порядке установки времени.

5. Чтобы закрыть монитор и вернуться к стандартному экрану, нажмите кнопку Mode (Режим) (Return) (Возврат) [2].

<Выключение Недельного Таймера>

Нажмите кнопку Timer On/Off (Таймер Вкл/Выкл) [9] так, чтобы на дисплее [10] появилась индикация "Timer Off" (Таймер Выкл).

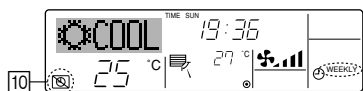

<Включение Недельного Таймера>

Нажмите кнопку Timer On/Off (Таймер Вкл/Выкл) [9] так, чтобы индикация "Timer Off" (Таймер Выкл) на дисплее [10] погасла.

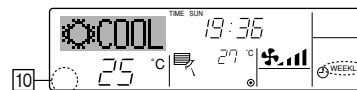

6.1.2. Обычный таймер

■ Обычный таймер можно установить любым из трех способов.

- Только время запуска:
Кондиционер запускается по истечении установленного времени.
- Только время остановки:
Кондиционер завершает работу по истечении установленного времени.
- Время запуска и остановки:
Кондиционер запускается и завершает работу по истечении установленного времени.

■ Обычный таймер (запуск и остановка) может быть установлен один раз в течение 72 часов.

Установка времени осуществляется в часовом увеличении.

Примечание:

*1. Недельный таймер/Обычный таймер/Таймер автоматического выключения не могут использоваться одновременно.

*2. Обычный таймер не будет работать, если выполняется одно из следующих условий.

Таймера выключен; система неисправна; выполняется пробный запуск; пульт дистанционного управления подвергается самопроверке или проверке пульта; пользователь находится в процессе выбора функции; пользователь находится в процессе установки таймера; осуществляется центральное управление системой. (При таких условиях действие On/Off (Вкл/Выкл) запрещено.)

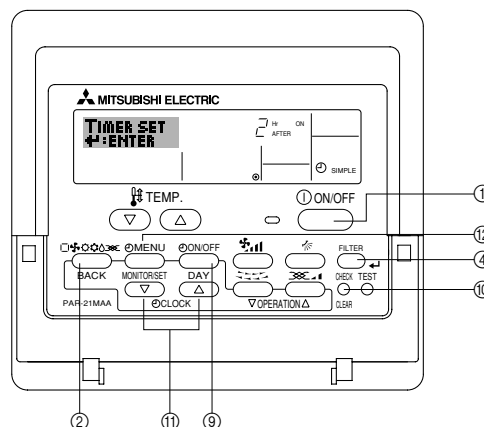

<Как установить Обычный Таймер>

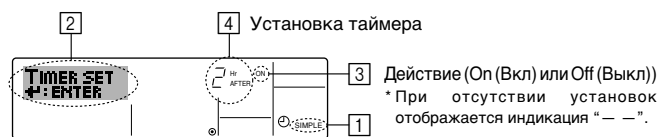

1. Убедитесь в том, что установлен стандартный экран, а индикатор обычного таймера [1] отображается на дисплее.

Если на дисплее отображается другая индикация, но не Simple Timer (Обычный таймер), установите такую индикацию с помощью выбора функции установки таймера на пульте дистанционного времени (см. 8.[4]-3 (3)).

2. Нажмите кнопку [12] Timer Menu (Меню Таймера) так, чтобы на экране [2] появилась индикация "Set Up" (Установка). (Помните, что каждое нажатие кнопки переключает дисплей между "Set Up" (Установка) и "Monitor" (Просмотр)).

3. Для отображения текущих установок таймера ON (ВКЛ) или OFF (ВЫКЛ) нажмите кнопку ON/OFF (ВКЛ/ВЫКЛ) [1]. Первое нажатие кнопки отображает время, оставшееся до ON (включения), а повторное нажатие отображает время, оставшееся до OFF (выключения) кондиционера. (На дисплее [3] появляется индикация ON/OFF (ВКЛ/ВЫКЛ)).

- Таймер "ON" (ВКЛЮЧЕНИЯ)
Кондиционер запускается по истечении установленного количества часов.
- Таймер "OFF" (ВЫКЛЮЧЕНИЯ):
Кондиционер завершает работу по истечении установленного количества часов.

4. При отображении "ON" (ВКЛ) или "OFF" (ВЫКЛ) на дисплее [3]: Нажмите соответствующую кнопку Set Time (Установка времени) [11] для установки времени (час) ВКЛЮЧЕНИЯ (если отображается "ON" (ВКЛ) или времени (час) ВЫКЛЮЧЕНИЯ (если отображается "OFF" (ВЫКЛ)).

- Доступный диапазон: от 1 до 72 часов [4]

6. Таймер

- Для установки времени ВКЛЮЧЕНИЯ и ВЫКЛЮЧЕНИЯ повторите Шаги 3 и 4.
* Помните, что время ВКЛЮЧЕНИЯ и ВЫКЛЮЧЕНИЯ не могут быть установлены на одинаковое значение.
- Для очистки текущей установки ВКЛЮЧЕНИЯ или ВЫКЛЮЧЕНИЯ: Выведите на дисплей установку ON (Вкл) или OFF (Выкл) (см. Шаг 3), после чего нажмите кнопку Check (Проверка) (Clear (Очистка)) (10) так, чтобы установка времени очистилась до появления на дисплее [4] индикации "—".
- После завершения выполнения Шагов 3-6, указанных выше, нажмите кнопку Filter (Фильтр) (4) (4), чтобы зафиксировать значение.

Примечание:

Новые данные будут отменены, если перед нажатием кнопки Filter (Фильтр) (4) нажать кнопку Mode (Режим) (Return(Возврат)) (2).

- Для возвращения к стандартному экрану нажмите кнопку Mode (Режим) (Return (Возврат)) (2).
- Для запуска отсчета таймера нажмите кнопку Timer On/Off (Таймер Вкл/Выкл) (9). Если таймер активирован, на дисплее отображаются его значения. **Убедитесь в том, что значения таймера четко видны и соответствуют действительности.**

<Просмотр текущих установок Обычного таймера>

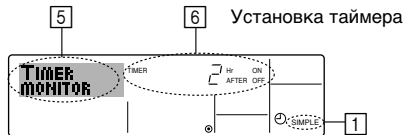

- Убедитесь в том, что индикатор обычного таймера отображается на экране (1).
- Нажмите кнопку (12) Timer Menu (Меню Таймера) так, чтобы на экране (5) появилась индикация "Monitor" (Просмотр).
 - Если активирован обычный таймер ВКЛЮЧЕНИЯ или ВЫКЛЮЧЕНИЯ, текущее значение таймера будет отображаться на дисплее (6).
 - Если установлены значения и ВКЛЮЧЕНИЯ, и ВЫКЛЮЧЕНИЯ, оба параметра будут отображаться поочередно.
- Для закрытия дисплея просмотра и возврата к стандартному экрану нажмите кнопку Mode (Режим) (Return (Возврат)) (2).

<Выключение Обычного Таймера>

Нажмите кнопку Timer On/Off (Таймер Вкл/Выкл) (9), чтобы установка таймера больше не отображалась на экране (17).

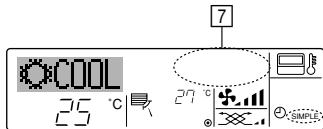

<Включение Обычного Таймера...>

Нажмите кнопку Timer On/Off (Таймер Вкл/Выкл) (9), чтобы на дисплее (17) появилась индикация установок таймера.

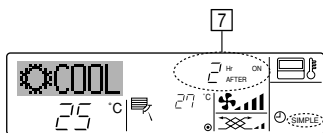

Примеры

Если обычный таймер установлен как на ВКЛЮЧЕНИЕ, так и на ВЫКЛЮЧЕНИЕ, действие и дисплей имеют следующий вид.

Пример 1:

Запустите таймер с временем ВКЛЮЧЕНИЯ раньше, чем время ВЫКЛЮЧЕНИЯ.
Установка ВКЛЮЧЕНИЯ: 3 часа
Установка ВЫКЛЮЧЕНИЯ: 7 часов



Пример 2:

Запустите таймер с временем ВЫКЛЮЧЕНИЯ раньше, чем время ВКЛЮЧЕНИЯ.
Установка ВКЛЮЧЕНИЯ: 5 часов
Установка ВЫКЛЮЧЕНИЯ: 2 часа



6.1.3. Таймер автоматического выключения

- Данный таймер начинает отсчет времени после включения кондиционера, и выключает его по истечении установленного времени.
- Пользователю доступны установки от 30 минут до 4 часов с интервалом 30 минут.

Примечание:

- Недельный таймер/Обычный таймер/Таймер автоматического выключения не могут использоваться одновременно.
- Недельный таймер не будет работать, если выполняется одно из следующих условий:
Таймера выключен; система неисправна; выполняется пробный запуск; пульт дистанционного управления подвергается самопроверке или проверке пульта; пользователь находится в процессе выбора функции; пользователь находится в процессе установки таймера; осуществляется центральное управление системой. (При таких условиях действие On/Off (Вкл/Выкл) запрещено.)

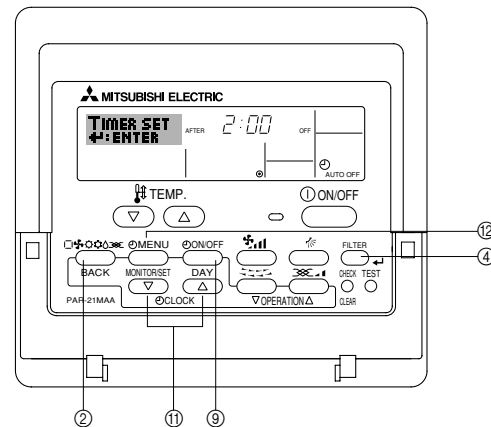

<Как установить недельный таймер>

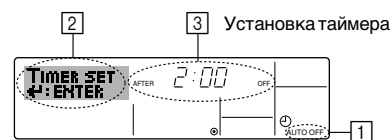

- Убедитесь в том, что установлен стандартный экран, а индикатор таймера автоматического отключения отображается на дисплее (1). Если на дисплее отображается другая индикация, но не Auto Off Timer (Таймер автоматического отключения), установите такую индикацию с помощью выбора функции установки таймера на пульте дистанционного времени (см. 8.[4]-3 (3)).
 - Удерживайте нажатой кнопку Timer Menu (Меню Таймера) (12) в течение 3-х секунд так, чтобы на экране (2) появилась индикация "Set Up" (Установка). (Помните, что каждое нажатие кнопки переключает дисплей между "Set Up" (Установка) и "Monitor" (Просмотр)).
 - Если необходимо установить время отключения (3), нажмите соответствующую кнопку Set Time (Установка времени) (11).
 - Для сохранения установок нажмите кнопку Filter (Фильтр) (4) (4).
- Примечание:**
Новые данные будут отменены, если нажать кнопку Режим (Возврат) (2) перед тем, как нажать кнопку Фильтр (4) (4).
- Для завершения установок и возвращения к стандартному экрану нажмите кнопку Режим (Возврат) (2).
 - Если кондиционер уже включен, отсчет времени таймером начинается незамедлительно. **Не забудьте проверить правильность отображения установок времени на дисплее.**

6. Таймер

<Проверка текущей установки таймера автоматического отключения>

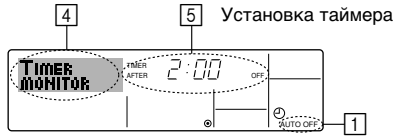

1. Убедитесь в том, что индикатор таймера автоматического отключения отображается на экране (1).
2. Удерживайте нажатой кнопку Timer Menu (Меню Таймера) (2) в течение **3-х секунд так**, чтобы на экране (4) появилась индикация "Monitor" (Установка).
 - Время, оставшееся до выключения, отображается на дисплее (5).
3. Чтобы закрыть монитор и вернуться к стандартному экрану, нажмите кнопку Mode (Режим) (Return) (Возврат) (2).

<Выключение Таймера автоматического выключения ...>

- Удерживайте нажатой кнопку Timer On/Off (Таймер Вкл/Выкл) (9) в течение 3-х секунд так, чтобы появилась индикация "Timer Off" (Таймер Выкл) (6), а значение таймера исчезло (7).

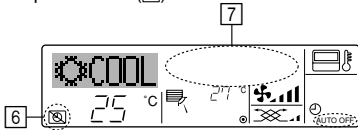

- В качестве альтернативы, выключите кондиционер самостоятельно. Значение таймера (7) исчезнет с экрана.

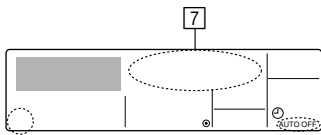

<Включение Таймера автоматического выключения ...>

- Удерживайте нажатой кнопку Timer On/Off (Таймер Вкл/Выкл) (9) в течение **3-х секунд**. Индикация "Timer Off (Таймер Выкл)" исчезает (6), а установка таймера появляется на дисплее (7).
- В качестве альтернативы, включите кондиционер. При этом появится значение таймера (7).

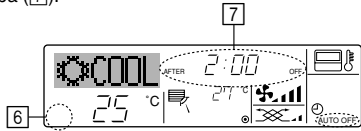

6.2. Для беспроводного пульта дистанционного управления (дополнительно)

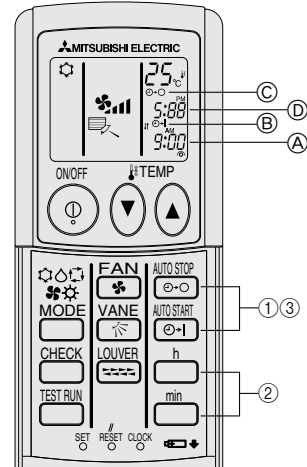

1) Установите текущее время

- 1) Используйте тонкий стержень, нажмите кнопку CLOCK (ЧАСЫ) и наберите время (A).
- 2) Для установки текущего времени нажмите кнопку h и min.
- 3) Нажмите кнопку CLOCK (ЧАСЫ), используя тонкий стержень.

2) Установите время для запуска блока, как показано ниже

- 1) Нажмите кнопку START.
 - Время может быть установлено, пока мигают следующий символ. Время включения: Мигает индикация (B) START.
 - Время запуска отображается на дисплее (A).
- 2) Для установки необходимого времени нажмите кнопку h и min.
- 3) Для отмены времени ВКЛЮЧЕНИЯ нажмите кнопку STOP.

3) Установите время для остановки блока, как показано ниже

- 1) Нажмите кнопку STOP.
 - Время может быть установлено, пока мигают следующий символ. Время выключения: Мигает индикация (C) STOP.
 - Время выключения отображается на дисплее (D).
- 2) Для установки необходимого времени нажмите кнопку h и min.
- 3) Для отмены времени ВЫКЛЮЧЕНИЯ нажмите кнопку START.

4) Изменение установленного времени

- Нажмите кнопки START или STOP to cancel the timer and repeat from 2) or 3).

7. Другие функции

7.1. Блокировка кнопок пульта дистанционного управления (контроллер ограничения рабочей функции)

- Кнопки пульта дистанционного управления при желании могут быть заблокированы. Для выбора типа блокировки можно использовать опцию Function Selection (Выбор функций) пульта дистанционного управления. (Информация о порядке выбора типа блокировки приведена в пункте [4]–2 (1) раздела 8).

В частности, можно выбрать один из следующих типов блокировки.

- 1) Блокировка всех кнопок:
Блокирует все кнопки пульта дистанционного управления.
- 2) Блокировка всех кнопок, за исключением ON/OFF (ВКЛ/ВЫКЛ):
Блокирует все кнопки, кроме кнопки ON/OFF (ВКЛ/ВЫКЛ).

Примечание:

Индикация "Locked (Заблокировано)" означает, что в настоящее время кнопки заблокированы.

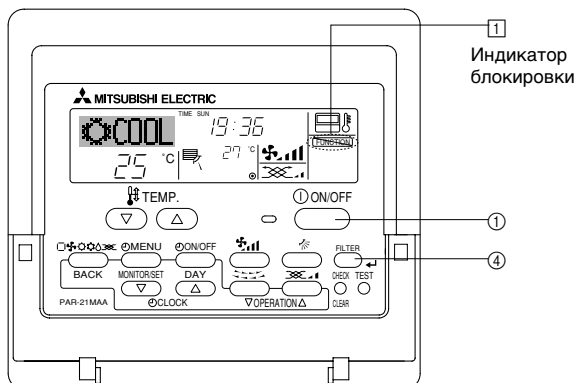

<Как заблокировать кнопки>

1. Удерживая кнопку Filter (Фильтр) (4), нажмите и удерживайте кнопку ON/OFF (ВКЛ/ВЫКЛ) (1) в течение 2-х секунд. Индикация "Locked" (Заблокировано) на экране (1) означает, что в настоящий момент блокировка включена.

- * Если выбор функции пульта дистанционного управления отключен, на экране появится сообщение "Not Available" ("Недоступно"), если нажимать кнопки в соответствии с приведенным выше описанием.

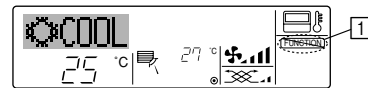

- Если Вы нажмете какую-либо заблокированную кнопку, на дисплее (1) будет мигать индикация "Locked" (Заблокировано).



<Как разблокировать кнопки>

1. Удерживая кнопку Filter (Фильтр) (4), нажмите и удерживайте кнопку ON/OFF (ВКЛ/ВЫКЛ) (1) в течение 2-х секунд — так чтобы индикация "Locked" (Заблокировано) исчезла с экрана (1).

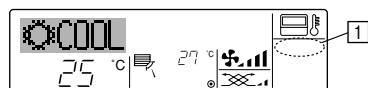

7. Другие функции

7.2. Индикация кодов ошибок

Если Вы ввели контактный номер, который будет появляться в случае проблемы, на экране будет отображаться этот номер. (Вы можете установить его путем выбора функции дистанционного управления. Для получения информации обратитесь к разделу 8.)

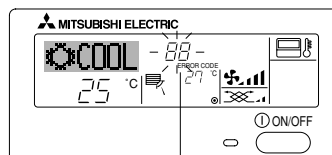
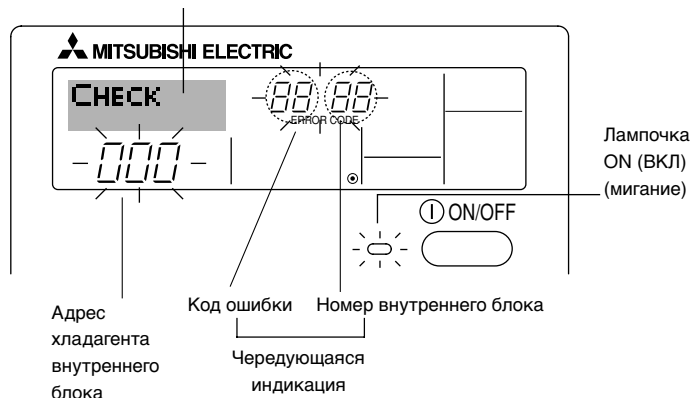

Код ошибки

Если нажата кнопка Check (Проверка):

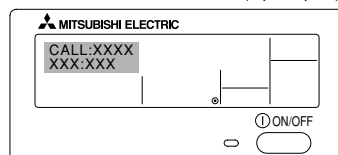

- Если мигает лампочка ON (ВКЛ) и код ошибки: Это означает, что кондиционер неисправен и его работа остановлена (и не может быть возобновлена) Запишите отображаемый номер аппарата и код ошибки, затем выключите питание кондиционера и обратитесь к дилеру или обслуживающему персоналу.
- Если мигает только код ошибки (в то время как лампочка ON (ВКЛ) остается включенной): Работа продолжается, однако в системе могут быть проблемы. В этом случае Вам следует записать код ошибки, а затем обратиться к дилеру и обслуживающему персоналу.
- * Если Вы ввели контактный номер, который будет появляться в случае проблемы, нажмите кнопку Check (Проверка). (Вы можете установить его путем выбора функции дистанционного управления. Для получения информации обратитесь к разделу 8.)

8. Выбор функции

Выбор функции пульта дистанционного управления

Установка следующих функций пульта дистанционного управления может быть изменена с помощью режима выбора функций. Измените установку в случае необходимости.

Группа 1	Группа 2	Группа 3 (Установка содержания)
1. Изменение языка ("CHANGE LANGUAGE") ("ИЗМЕНЕНИЕ ЯЗЫКА")	Установка языка дисплея	<ul style="list-style-type: none"> ● Информация на дисплее может отображаться на нескольких языках.
2. Лимит функции ("FUNCTION SELECTION") ("ВЫБОР ФУНКЦИИ")	(1) Установка лимита функционирования (блокировка действия) ("LOCKING FUNCTION") ("ФУНКЦИЯ БЛОКИРОВКИ")	<ul style="list-style-type: none"> ● Установка диапазона лимита функционирования (блокировка работа)
	(2) Используйте установку автоматического режима ("SELECT AUTO MODE") ("ВЫБОР АВТОМАТИЧЕСКОГО РЕЖИМА")	<ul style="list-style-type: none"> ● Установка использования или неиспользования "автоматического" режима работы
	(3) Установка лимита температурного диапазона ("LIMIT TEMP FUNCTION") ("ФУНКЦИЯ ЛИМИТА ТЕМПЕРАТУРЫ")	<ul style="list-style-type: none"> ● Установка регулируемого диапазона температуры (максимум, минимум)
3. Выбор режима ("MODE SELECTION") ("ВЫБОР РЕЖИМА")	(1) Установка основного/вспомогательного пульта дистанционного управления ("CONTROLLER MAIN/SUB") ("ВСПОМОГАТЕЛЬНЫЙ/ОСНОВНОЙ ПУЛЬТ")	<ul style="list-style-type: none"> ● Выбор основного или вспомогательного пульта дистанционного управления * Когда к одной группе подсоединены два пульта дистанционного управления, один из них должен исполнять роль вспомогательного.
	(2) Установка часов ("CLOCK") ("ЧАСЫ")	<ul style="list-style-type: none"> ● Установка использования или неиспользования функции часов
	(3) Установка функции таймера ("WEEKLY TIMER") ("НЕДЕЛЬНЫЙ ТАЙМЕР")	<ul style="list-style-type: none"> ● Установка типа таймера
	(4) Установка контактного номера при возникновении ошибок ("CALL") ("ЗВОНОК")	<ul style="list-style-type: none"> ● Отображение контактного номера в случае ошибки ● Установка телефонного номера
4. Изменение дисплея ("DISP MODE SETTING") ("УСТАНОВКА РЕЖИМА ДИСПЛЕЯ")	(1) Установка отображения температуры в °C/°F ("TEMP MODE °C/°F") ("ТЕМПЕРАТУРНЫЙ РЕЖИМ °C/°F")	<ul style="list-style-type: none"> ● Установка отображения температуры блока (°C или °F)
	(2) Установка отображения температуры всасывающего воздуха ("ROOM TEMP DISP SELECT") ("ВЫБОР ОТОБРАЖЕНИЯ КОМНАТНОЙ ТЕМПЕРАТУРЫ")	<ul style="list-style-type: none"> ● Установка использования или неиспользования отображения температуры воздуха в помещении (всасываемого воздуха)
	(3) Установка отображения режима охлаждения/обогрева ("AUTO MODE DISP C/H") ("АВТ. ОТОБРАЖЕНИЕ РЕЖИМА ОХЛАЖДЕНИЕ/ОБОГРЕВ")	<ul style="list-style-type: none"> ● Установка использования или неиспользования отображения "Охлаждение" или "Обогрев" во время работы в автоматическом режиме

8. Выбор функции

[Блок-схема выбора функций]
Установка языка (Английский)

Нормальный дисплей
(Отображается, когда кондиционер не работает)

Удерживайте кнопку (E) и нажимайте кнопку (D) в течение двух секунд.

- (E) Нажмите кнопку рабочего режима.
- (G) Нажмите кнопку TIMER MENU (МЕНЮ ТАЙМЕРА).
- (D) Нажмите кнопку TIMER ON/OFF (ТАЙМЕР ВКЛ/ВЫКЛ).

Изменение языка

Выбор функции

Выбор режима

Установка режима дисплея

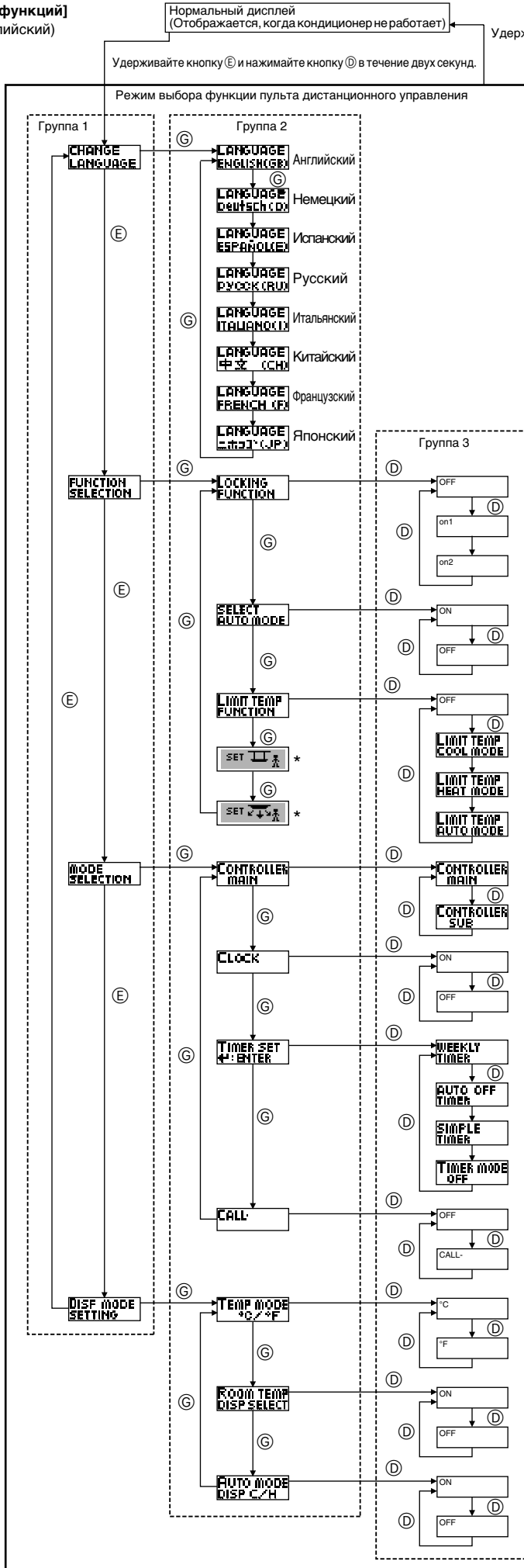

Точечный дисплей

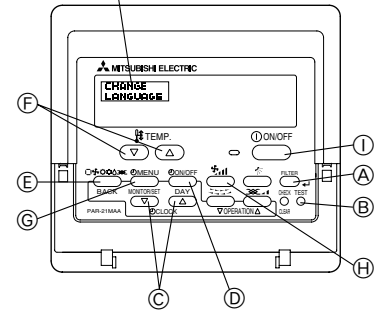

Установка блокировки действия не используется.
(Значение установки по умолчанию)

Установка блокировки действия за исключением кнопки Вкл/Выкл.

Установка блокировки действия для всех кнопок.

Автоматический режим отображается при выборе режима работы. (Значение установки по умолчанию)

Автоматический режим отображается при выборе режима работы.

Лимит диапазона температуры не активен. (Значение установки по умолчанию)

Диапазон температуры может быть изменен в режиме охлаждения/осушения.

Диапазон температуры может быть изменен в режиме обогрева.

Диапазон температуры может быть изменен в режиме обогрева.
*) Для данной модели эта функция недоступна.

Данный пульт дистанционного управления будет главным пультом. (Значение установки по умолчанию)

Данный пульт дистанционного управления будет вспомогательным пультом.

Может быть использована функция часов. (Значение установки по умолчанию)

Функция часов не может быть использована.

Недельный таймер не может быть использован. (Значение установки по умолчанию)

Таймер автоматического выключения не может быть использован.

Может быть использован обычный таймер.

Режим таймера не может быть использован.

В случае ошибки установленные контактные номера не отображаются. (Значение установки по умолчанию)

В случае ошибки отображаются установленные контактные номера.

Используется отображение температуры в °C. (Значение установки по умолчанию)

Используется отображение температуры в °F.

Отображается температура воздуха в помещении. (Значение установки по умолчанию)

Температура воздуха в помещении не отображается.

При активном автоматическом режиме отображается либо "Automatic cooling" (Автоматическое охлаждение) или "Automatic heating" (Автоматический обогрев). (Значение установки по умолчанию)

В автоматическом режиме отображается только "Automatic" (автоматический).

8. Выбор функции

[Детальная установка]

[4]-1. Установка режима CHANGE LANGUAGE (ИЗМЕНЕНИЕ ЯЗЫКА)

Можно выбрать язык, который появляется на точечном дисплее.

- Для изменения языка нажимайте кнопку [MENU (МЕНЮ)].
① English (GB), ② German (D), ③ Spanish (E), ④ Russian (RU), ⑤ Italian (I), ⑥ Chinese (CH), ⑦ French (F), ⑧ Japanese (JP)

Refer to the dot display table.

[4]-2. Лимит функции

(1) Установка лимита рабочей функции (блокировка действия)

- Для выключения установок нажимайте кнопку [ON/OFF (ВКЛ/ВЫКЛ)].
① № 1 : Кроме кнопки [ON/OFF (ВКЛ/ВЫКЛ)], установка блокировки действия выполняется всеми кнопками.
② № 2 : Установка блокировки работы выполняется всеми кнопками
③ ВЫКЛ (значение установки по умолчанию):
Установка блокировки работы не выполнена.
* Для выполнения правильной установки блокировки работы на нормальном экране необходимо нажать кнопки (одновременно нажмите и удерживайте кнопки [FILTER (ФИЛЬТР)] и [ON/OFF (ВКЛ/ВЫКЛ)] в течение двух секунд) на нормальном экране после выполнения установки, указанной выше.

(2) Использование установки автоматического режима

Когда пульт дистанционного управления подсоединен к блоку, который имеет автоматический режим работы, могут выполняться следующие установки.

- Для выключения установок нажимайте кнопку [ON/OFF (ВКЛ/ВЫКЛ)].
① ВКЛ (значение установки по умолчанию):
Автоматический режим отображается при выборе режима работы.
② ВЫКЛ:
Автоматический режим отображается при выборе режима работы.

(3) Установка лимита температурного режима

После выполнения данной установки температура может изменяться в пределах заданного диапазона.

- Для выключения установок нажимайте кнопку [ON/OFF (ВКЛ/ВЫКЛ)].
① РЕЖИМ ЛИМИТА ТЕМПЕРАТУРЫ ОХЛАЖДЕНИЯ:
Диапазон температуры может быть изменен в режиме охлаждения/осушения.
② РЕЖИМ ЛИМИТА ТЕМПЕРАТУРЫ ОБОГРЕВА:
Диапазон температуры может быть изменен в режиме обогрева.
③ АВТОМАТИЧЕСКИЙ РЕЖИМ ЛИМИТА ТЕМПЕРАТУРЫ:
Диапазон температуры может быть изменен в режиме обогрева.
④ ВЫКЛ (значение установки по умолчанию):
Лимит диапазона температуры не активен.
* Если выполняется любая установка, кроме ВЫКЛ, установка лимита диапазона температуры в режиме охлаждения, обогрева и в автоматическом режиме выполняется одновременно. Однако, диапазон не может быть ограничен, если установленный диапазон температур не изменен.
• Для увеличения или уменьшения температуры, нажмите кнопку [TEMP. (▽) или (△)] кнопку TEMP. (▽) или (△).
• Для переключения между установкой верхнего лимита и установкой нижнего лимита нажмите кнопку TEMP. (▽) или (△). Выбранная установка начнет мигать и может быть установлена температура.
• Задаваемые диапазоны
Режим охлаждения/осушения:
Нижний предел: 19°C ~ 30°C Верхний предел: 30°C ~ 19°C
Режим обогрева:
Нижний предел: 17°C ~ 28°C Верхний предел: 28°C ~ 17°C
Автоматический режим:
Нижний предел: 19°C ~ 28°C Верхний предел: 28°C ~ 19°C

[4]-3. Установка выбора режима

(1) Установка основного/вспомогательного пульта дистанционного управления

- Для выключения установок нажимайте кнопку [ON/OFF (ВКЛ/ВЫКЛ)].
① Главный: Данный пульт будет главным пультом.
② Вспомогательный: Данный пульт будет вспомогательным пультом.

(2) Использование установки часов

- Для выключения установок нажимайте кнопку [ON/OFF (ВКЛ/ВЫКЛ)].
① ВКЛ: Может быть использована функция часов.
② ВЫКЛ: Функция часов не может быть использована.

(3) Установка функции таймера

- Для переключения установок нажимайте кнопку [ON/OFF (ВКЛ/ВЫКЛ)] (Выберите одну из перечисленных ниже).
① НЕДЕЛЬНЫЙ ТАЙМЕР (значение установки по умолчанию):
Может быть использован недельный таймер.
② ТАЙМЕР АВТОМАТИЧЕСКОГО ВЫКЛЮЧЕНИЯ:
Может быть использован таймер автоматического выключения.
③ ПРОСТОЙ ТАЙМЕР:
Может быть использован простой таймер.
④ РЕЖИМ ТАЙМЕРА ОТКЛЮЧЕН:
Режим таймера не может быть использован.
* Если использование установки часов находится в положении OFF (ВЫКЛ), функция "WEEKLY TIMER" (НЕДЕЛЬНЫЙ ТАЙМЕР) не может быть использована.

(4) Установка контактного номера при возникновении ошибок

- Для выключения установок нажимайте кнопку [ON/OFF (ВКЛ/ВЫКЛ)].
① Функция CALL (ЗВОНОК) отключена:
В случае ошибки установленные контактные номера не отображаются.
② ЗВОНОК **** * * * * *:
В случае ошибки отображаются установленные контактные номера.
ЗВОНОК_:
Контактный номер может быть установлен, когда дисплей находится в состоянии, показанном на рисунке слева.
• Установка контактных номеров
Для установок контактных номеров выполняйте следующие действия. Переместите мигающий курсор к установленным номерам. Для перемещения курсора вправо (влево) нажимайте кнопку TEMP. (▽) и кнопку (△). Для установки чисел нажимайте кнопку CLOCK (▽) и кнопку (△).

[4]-4. Установка изменений дисплея

(1) Установка отображения температуры °C/°F

- Для выключения установок нажимайте кнопку [ON/OFF (ВКЛ/ВЫКЛ)].
① °C: Используется отображение температуры в °C.
② °F: Используется отображение температуры в °F.

(2) Установка отображения температуры всасываемого воздуха

- Для выключения установок нажимайте кнопку [ON/OFF (ВКЛ/ВЫКЛ)].
① ВКЛ: Отображается температура всасываемого воздуха.
② ВЫКЛ: Температура всасываемого воздуха не отображается.

(3) Установка отображения автоматического охлаждения/обогрева

- Для выключения установок нажимайте кнопку [ON/OFF (ВКЛ/ВЫКЛ)].
① ВКЛ:
При активном автоматическом режиме отображается либо "Automatic cooling" (Автоматическое охлаждение) или "Automatic heating" (Автоматический обогрев).
② ВЫКЛ:
В автоматическом режиме отображается только "Automatic" (автоматический).

8. Выбор функции

[Таблица точечного дисплея]

Выбор языков	Английский	Немецкий	Испанский	Русский	Итальянский	Китайский	Французский	Японский
Ожидание запуска	PLEASE WAIT	←	←	←	←	←	←	←
Рабочий режим	Охлаждение	COOL	Kühlen	FRÍO	Холод	COOL	FROID	冷房
	Осушение	DRY	Trocknen	DESHUMIDIFICACIÓN	Сушка	DRY	DESHU	ドライ
	Обогрев	HEAT	Heizen	CALOR	Тепло	HEAT	CHAUD	暖房
	Автоматический	AUTO	AUTO	AUTOMÁTICO	Авто	AUTO	AUTO	自動
	Авто (Охлаждение)	COOL	Kühlen	FRÍO	Холод	COOL	FROID	冷房
	Авто (Обогрев)	HEAT	Heizen	CALOR	Тепло	HEAT	CHAUD	暖房
	Вентилятор	FAN	Lüfter	VENTILACIÓN	Вент	VENTILAZIONE	送风	送風
	Вентиляция	VENTILATION	Gebläsebetrieb	VENTILACIÓN	Вентиляция	ARIA ESTERNA	换气	換気
	Режим готовности (горячая настройка)	STAND BY	STAND BY	CALENTANDO	ОБОГРЕВ: ПАУЗА	STAND BY	准备中	準備中
Размораживание	DEFROST	Abtauen	DESCONGELACIÓN	ОТТАИВАНИЕ	SERINAMENTO	除霜中	霜取中	
Установите температуру	SET TEMP	TEMP einstellen	TEMP. CONSIGNA	ЦЕЛЕВАЯ ТЕМПЕРАТУРА	IMPOSTAZIONE TEMPERATURA	设定温度	REGLAGE TEMPERATURE	設定温度
Скорость вентилятора	FAN SPEED	Lüftersgeschwindigkeit	VELOCIDAD VENTILADOR	СКОРОСТЬ ВЕНТИЛЯТОРА	VELOCITA' VENTILATORE	风速	VITESSE DE VENTILATION	風速
Неиспользуемая кнопка	NOT AVAILABLE	nicht verfügbar	NO DISPONIBLE	НЕ ДОСТУПНО	NON DISPONIBILE	无效按钮	NON DISPONIBILE	無効ボタン
Проверка (Ошибка)	CHECK	Prüfen	COMPROBAR	ПРОВЕРКА	CHECK	检查	CONTROLE	点検
Пробный запуск	TEST RUN	Testbetrieb	TEST FUNCIONAMIENTO	ТЕСТОВЫЙ ЗАПУСК	TEST RUN	试运行	TEST	試運転
Самопроверка	SELF CHECK	Selbst-diagnose	AUTO REVISIÓN	САМОДИАГНОСТИКА	SELF CHECK	自我诊断	AUTO CONTROLE	自己診断
Выбор функций блока	FUNCTION SELECTION	Funktion auswählen	SELECCIÓN DE FUNCIÓN	ВЫБОР ФУНКЦИИ	SELEZIONE FUNZIONI	功能选择	SELECTION FONCTIONS	メニュー選択
Установка вентиляции	SETTING OF VENTILATION	Lüfterstufen wählen	CONFIG. VENTILACIÓN	НАСТРОЙКА ВЕНТУСТАЯ	IMPOSTAZIONE ARIA ESTERNA	换气设定	SELECTION VENTILATION	換気設定

Выбор языков	Английский	Немецкий	Испанский	Русский	Итальянский	Китайский	Французский	Японский
ИЗМЕНЕНИЕ ЯЗЫКА	CHANGE LANGUAGE	←	←	←	←	←	←	←
Выбор функции	FUNCTION SELECTION	Funktion auswählen	SELECCIÓN DE FUNCIÓN	ВЫБОР ФУНКЦИИ	SELEZIONE FUNZIONI	功能限制	SELECTION FONCTIONS	メニュー制限
Установка лимита рабочей функции	LOCKING FUNCTION	Sperre - Funktion	FUNCIÓN BLOQUEADA	ФУНКЦИЯ БЛОКИРОВКИ	BLOCCO FUNZIONI	操作限制	BLOCCAGE FONCTIONS	操作ロック
Использование установки автоматического режима	SELECT AUTO MODE	Auswahl Auto Betrieb	SELECCIÓN MODO AUTO	ВЫБОР РЕЖИМА АВТО	SELEZIONE MODO AUTO	自动模式	SELECTION DU MODO AUTO	自動モード
Установка лимита температурного режима	LIMIT TEMP FUNCTION	Limit Temp Funktion	LIMIT TEMP CONSIGNA	ОГРАНИЧЕНИЕ УСТ.ТЕМПЕРАТ	LIMITAZIONE TEMPERATURA	温度限制	LIMITATION TEMPERATURE	温度制限
Использование установки режима поднимания/опускания панели фильтра	SET	←	←	←	←	←	←	←
Использование установок режима фиксированного направления воздушного потока	SET	←	←	←	←	←	←	←
Режим лимита температуры охлаждения/день	LIMIT TEMP COOL MODE	Limit Kühl Temp	LIMIT TEMP MODO FRÍO	ОГРАНИЧЕНО ОХЛАЖДЕНИЕ	LIMITAZIONE MODO COOL	制冷范围	LIMITE TEMP MODO FROID	制冷房
Режим обогрева с лимитом температуры	LIMIT TEMP HEAT MODE	Limit Heiz Temp	LIMIT TEMP MODO CALOR	ОГРАНИЧЕНО ОБОГРЕВ	LIMITAZIONE MODO HEAT	制热范围	LIMITE TEMP MODO CHAUD	制热房
Автоматический режим с лимитом температуры	LIMIT TEMP AUTO MODE	Limit Auto Temp	LIMIT TEMP MODO AUTO	ОГРАНИЧЕНО РЕЖИМ АВТО	LIMITAZIONE MODO AUTO	自动范围	LIMITE TEMP MODO AUTO	制自动
Выбор режима	MODE SELECTION	Betriebsart wählen	SELECCIÓN DE MODO	ВЫБОР РЕЖИМА	SELEZIONE MODO	基本模式	SELECTION DU MODO	基本メニュー
ОСНОВНАЯ установка пульта дистанционного управления	CONTROLLER MAIN	Haupt Controller	CONTROL PRINCIPAL	ОСНОВНОЙ ПУЛЬТ	CONTROLLO MAIN	遥控主	TELCOMMANDE MAITRE	リモコン主
ВСПОМОГАТЕЛЬНАЯ установка пульта дистанционного управления	CONTROLLER SUB	Neben Controller	CONTROL SECUNDARIO	ДОПОЛНИТЕЛЬНЫЙ ПУЛЬТ	CONTROLLO SUB	遥控辅	TELCOMMANDE ESCLAVE	リモコン副
Использование установки часов	CLOCK	Uhr	RELOJ	ЧАСЫ	OROLOGIO	时钟	AFFICHAGE HORLOGE	時計 3030
Установка дня недели и времени	TIME SET	Uhr stellen	CONFIG RELOJ	ЧАСЫ: УСТ.	OROLOGIO	时间	HORLOGE	タイムセッテイ
Установка таймера	TIMER SET	Zeitschaltuhr	TEMPORIZA - DOR	ТАЙМЕР: УСТ.	TIMER	定时器	PROG HORAIRES	タイマーセッテイ
Просмотр таймера	TIMER MONITOR	Uhrzeit Anzeige	VISUALIZAR TEMPORIZAD.	ПРОСМОТР ТАЙМЕРА	VISUALIZ TIMER	定时器状态	AFFICHAGE PROG HORAIRES	タイマーモニター
Недельный таймер	WEEKLY TIMER	Wochenzeit Schalt Uhr	TEMPORIZA - DOR SEMANAL	НЕДЕЛЬНЫЙ ТАЙМЕР	TIMER SET SEMANALE	每周定时器	PROG HEBDO MADAIRE	タイマー週間
Режим таймера выключен	TIMER MODE OFF	Zeitschaltuhr AUS	TEMPORIZA - DOR APAGADO	ТАЙМЕР ВЫКЛ.	TIMER OFF	定时器无效	PROG HORAIRES INACTIF	タイマー無効
Таймер автоматического выключения	AUTO OFF TIMER	AUTO Zeit funktion AUS	APAGADO AUTOMÁTICO	АВТОМАТИЧ. ПО ТАЙМЕРУ	AUTO OFF TIMER	解除定时	PROG HORAIRES ARRET AUTO	タイマー自動オフ
Обычный таймер	SIMPLE TIMER	Einfache Zeitfunktion	TEMPORIZA - DOR SIMPLE	ПРОСТОЙ ТАЙМЕР	TIMER SEMPLIFICATO	简易定时器	PROG HORAIRES SIMPLIFIE	タイマーカンイ
Установка контактного номера в случае ошибки	CALL	←	←	←	←	←	←	←
Изменение дисплея	DISP MODE SETTING	Anzeige Betriebsart	MOstrar MODO	НАСТРОЙКА ИНД. РЕЖИМА	IMPOSTAZIONE MODO DISPLAY	转换表示	AFFICHAGE SOUS MENU	表示切替
Установка отображения температуры °C/°F	TEMP MODE	Wechsel	TEMP GRADOS	ЕДИН.ТЕМП.	TEMPERATURA	温度	TEMPERATURE	温度

8. Выбор функции

Выбор языков	Английский	Немецкий	Испанский	Русский	Итальянский	Китайский	Французский	Японский
Установка отображения комнатной температуры	ROOM TEMP DISP SELECT	Room Temp zeigewahl	Mostrar Temp	ПОКАЗЫВАТЬ ТЕМП. В КОМН.	TEMPERATURA AMBIENTE	吸入温度	TEMPERATURE AMBIANTE	室温表示
Установка отображения автоматического охлаждения/обогрева	AUTO MODE DISP C/H	Auto Betrieb C/H	Mostrar F/C EN AUTO	ИНА Т/Х В РЕЖИМЕ АВТО	AUTO C/H	自动表示	AFFICHAGE AUTO F/C	自動表示

9. Аварийный режим работы беспроводного пульта дистанционного управления (дополнительно)

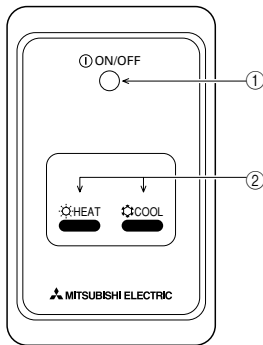

① Лампочка ON/OFF (ВКЛ/ВЫКЛ) (светится, когда блок работает; не светится, когда блок не работает)

② Аварийный режим работы

В случаях, когда пульт дистанционного управления не работает надлежащим образом, для включения или выключения блока нажимайте кнопку COOL (ОХЛАЖДЕНИЕ) or HEAT (ОБОГРЕВ) на ресивере сигнала беспроводного пульта дистанционного управления. Нажатием кнопки HEAT (ОБОГРЕВ) только на устройствах охлаждения включается и выключается вентилятор.

Нажатием кнопки COOL (ОХЛАЖДЕНИЕ) или HEAT (ОБОГРЕВ) выбираются следующие настройки.

Действие	ОХЛАЖДЕНИЕ	ОБОГРЕВ
Заданная температура	24 °C/75 °F	24 °C/75 °F
Скорость вентилятора	Высокая	Высокая

10. Очистка и уход

▶ Очистка фильтров

- Чистите фильтры с помощью пылесоса. Если нет пылесоса, слегка постучайте фильтры о твердые предметы, чтобы выбить грязь и пыль.
- Если фильтры слишком загрязнены, промойте их в теплой воде. Перед обратной установкой фильтров в блок не забудьте их тщательно выполоскать и полностью просушить.

⚠ Осторожно:

- Не сушите фильтры на открытом солнце или с использованием источников тепла, например, электрического нагревателя. Это может привести к их деформации.
- Не промывайте фильтры в горячей воде (свыше 50°C), это также может привести к их деформации.
- Убедитесь в том, что воздушные фильтры всегда установлены. Эксплуатация блока без воздушных фильтров может привести к неисправности.

⚠ Осторожно:

- Перед началом очистки остановите работу кондиционера и ВЫКЛЮЧИТЕ электропитание.
- Для удаления пыли всасываемого воздуха во внутренних блоках установлены фильтры. Очистку фильтров следует выполнять методами, показанными на следующих иллюстрациях.

▶ Снятие фильтра

⚠ Осторожно:

- Во время снятия фильтра, во избежание попадания пыли в глаза, должны соблюдаться меры предосторожности. Также, выполняя данную работу с использованием табурета, будьте осторожны, не упадите.
- После снятия фильтра не касайтесь металлических частей внутри блока, иначе, это может привести к травме.

■ PEAD-RP-JA(L)Q

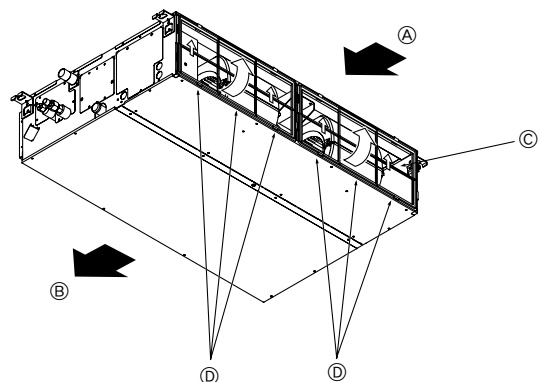

- Поднимая ручку фильтра, потяните за нее.

- Ⓐ Воздухоприемник
- Ⓑ Воздуховыпускное отверстие
- Ⓒ Фильтр
- Ⓓ Ручка

11. Устранение неисправностей

Существует проблема?	Предлагается решение. (Блок работает нормально.)
Кондиционер не обогревает или не охлаждает должным образом.	<ul style="list-style-type: none"> ■ Почистите фильтр. (При загрязненном или забитом фильтре поток воздуха уменьшается.) ■ Проверьте и настройте установленную температуру. ■ Убедитесь в наличии достаточного пространства вокруг наружного блока. Не заблокированы ли воздухоприемник и воздуховыпускное отверстие внутреннего блока? ■ Не открыты ли дверь или окно?
При включении режима обогрева теплый воздух подается не сразу.	<ul style="list-style-type: none"> ■ Теплый воздух не подается до тех пор, пока внутренний блок достаточно не прогреется.
Во время обогрева, при достижении установленного значения температуры в помещении кондиционер останавливается.	<ul style="list-style-type: none"> ■ При низкой температуре и высокой влажности на наружном блоке может образовываться иней. В таком случае наружный блок выполняет процедуру размораживания. Нормальная работа должна начаться примерно через 10 минут.
При изменении направления потока воздуха, перед окончательной остановкой в новом положении, лопасти всегда двигаются вверх и вниз от ранее установленного положения.	<ul style="list-style-type: none"> ■ При изменении направления потока воздуха, лопасти передвигаются в установленное положение после определения базового положения.
При этом может быть слышен звук протока воды или случайное шипение.	<ul style="list-style-type: none"> ■ Подобные звуки могут быть слышны, когда хладагент протекает внутри кондиционера или при изменении направления потока хладагента.
Слышны скрип и треск.	<ul style="list-style-type: none"> ■ Подобные звуки могут быть слышны, когда внутренние детали трутся друг о друга, из-за сужения и расширения от перепада температуры.
В комнате стоит неприятный запах	<ul style="list-style-type: none"> ■ Внутренний блок всасывает воздух, содержащий газы, выделяемые стенами, ковровыми покрытиями и мебелью, а также запахи одежды, после чего выдувает этот воздух в помещение.
Из внутреннего блока выступает белый туман или пар.	<ul style="list-style-type: none"> ■ Подобное явление может происходить, если в помещении высокая температура и влажность. ■ Во время режима размораживания поток холодного воздуха может выдуваться вниз и проявляться в виде тумана.
Из внутреннего блока выступает вода или пар.	<ul style="list-style-type: none"> ■ Во время охлаждения на трубах охлаждения и соединениях может образовываться и капать вода. ■ Во время обогрева на теплообменнике может образовываться и капать вода. ■ Во время режима размораживания вода на теплообменнике испаряется, что приводит к выпуску водяного пара.
Индикатор действия не отображается на дисплее пульта дистанционного управления.	<ul style="list-style-type: none"> ■ Включите выключатель питания. На дисплее пульта дистанционного управления появится индикация "☉".
На дисплее пульта дистанционного управления появится индикация "☹".	<ul style="list-style-type: none"> ■ При центральном управлении, на дисплее пульта дистанционного управления появляется индикация "☹" и действия кондиционера невозможно начать или завершить, используя пульт дистанционного управления.
При повторном включении после остановки кондиционер не работает, даже если нажата кнопка ON/OFF (ВКЛ/ВЫКЛ).	<ul style="list-style-type: none"> ■ Подождите около трех минут. (Действие остановлено с целью защиты кондиционера.)
Кондиционер работает без нажатия кнопки ON/OFF (ВКЛ/ВЫКЛ).	<ul style="list-style-type: none"> ■ Установлен ли таймер включения? Для остановки действия нажмите кнопку ON/OFF (ВКЛ/ВЫКЛ). ■ Подсоединен ли кондиционер к центральному пульту дистанционного управления? Проконсультируйтесь у специалистов по обслуживанию кондиционеров. ■ Появляется ли на дисплее пульта дистанционного управления индикация "☹"? Проконсультируйтесь у специалистов по обслуживанию кондиционеров. ■ Установлена ли функция автоматического восстановления от перебоев электропитания? Для остановки действия нажмите кнопку ON/OFF (ВКЛ/ВЫКЛ).
Кондиционер останавливается без нажатия кнопки ON/OFF (ВКЛ/ВЫКЛ).	<ul style="list-style-type: none"> ■ Установлен ли таймер выключения? Для повторного запуска действия нажмите кнопку ON/OFF (ВКЛ/ВЫКЛ). ■ Подсоединен ли кондиционер к центральному пульту дистанционного управления? Проконсультируйтесь у специалистов по обслуживанию кондиционеров. ■ Появляется ли на дисплее пульта дистанционного управления индикация "☹"? Проконсультируйтесь у специалистов по обслуживанию кондиционеров.
Функция таймера пульта дистанционного управления не может быть установлена.	<ul style="list-style-type: none"> ■ Неправильные настройки таймера? Если таймер может быть установлен, на дисплее пульта дистанционного управления отображаются индикации (WEEKLY), (SIMPLE), или (AUTO OFF).
На дисплее пульта дистанционного управления появится индикация "PLEASE WAIT" (ПОЖАЛУЙСТА, ПОДОЖДИТЕ).	<ul style="list-style-type: none"> ■ Будут выполнены установки по умолчанию. Подождите около трех минут.
На дисплее пульта дистанционного управления появится код ошибки.	<ul style="list-style-type: none"> ■ Для защиты кондиционера сработали устройства защиты. ■ Не пытайтесь ремонтировать данное оборудование самостоятельно. Немедленно отключите питание и обратитесь за консультацией к Вашему дилеру. Не забудьте сообщить дилеру наименование модели, а также информацию, которая появилась на дисплее пульта дистанционного управления.
Слышен звук стекающей воды или звук вращения мотора.	<ul style="list-style-type: none"> ■ После завершения охлаждения дренажный насос работает и затем останавливается. Подождите около трех минут.
Скорость вентилятора меняется самопроизвольно при том, что настройки не изменялись.	<ul style="list-style-type: none"> ■ Скорость вентилятора постепенно увеличивается с более низкой до установленной, чтобы в начале обогрева избежать обдува холодным воздухом. Также скорость может автоматически снижаться для защиты мотора от повреждений при чрезмерно высокой температуре воздуха на выходе или превышении допустимой скорости вентилятора.

11. Устранение неисправностей

Существует проблема?	Предлагается решение. (Блок работает нормально.)												
Уровень шума выше, чем указано в спецификации.	<ul style="list-style-type: none">Уровень звука работы в помещении определяется акустикой в каждой конкретной комнате, как показано в следующей таблице, и он будет выше, чем спецификация шума, который был измерен в безэховой комнате. <table border="1"><thead><tr><th></th><th>Высокие звукопоглощающие комнаты</th><th>Нормальные комнаты</th><th>Низкие звукопоглощающие комнаты</th></tr></thead><tbody><tr><td>Примеры расположения</td><td>Радиовещательная студия, музыкальная комната и т.д.</td><td>Приемная, вестибюль гостиницы и т.д.</td><td>Офис, гостиничный номер</td></tr><tr><td>Уровни шума</td><td>от 3 до 7 дБ</td><td>от 6 до 10 дБ</td><td>от 9 до 13 дБ</td></tr></tbody></table>		Высокие звукопоглощающие комнаты	Нормальные комнаты	Низкие звукопоглощающие комнаты	Примеры расположения	Радиовещательная студия, музыкальная комната и т.д.	Приемная, вестибюль гостиницы и т.д.	Офис, гостиничный номер	Уровни шума	от 3 до 7 дБ	от 6 до 10 дБ	от 9 до 13 дБ
	Высокие звукопоглощающие комнаты	Нормальные комнаты	Низкие звукопоглощающие комнаты										
Примеры расположения	Радиовещательная студия, музыкальная комната и т.д.	Приемная, вестибюль гостиницы и т.д.	Офис, гостиничный номер										
Уровни шума	от 3 до 7 дБ	от 6 до 10 дБ	от 9 до 13 дБ										
На дисплее пульта дистанционного управления ничего не появляется, дисплей тусклый или внутренний блок не получает сигналы, пока пульт дистанционного управления закрыт.	<ul style="list-style-type: none">Низкий заряд батареи. Замените батареи и нажмите кнопку Reset (Сброс).Если на дисплее ничего не появляется, даже после замены батарей, убедитесь в том, что батареи установлены правильно (+, -).												
Горит лампочка работы около ресивера для беспроводного пульта дистанционного управления.	<ul style="list-style-type: none">Для защиты кондиционера сработала функция самодиагностики.Не пытайтесь ремонтировать данное оборудование самостоятельно. Немедленно отключите питание и обратитесь за консультацией к Вашему дилеру. Не забудьте сообщить дилеру наименование Вашей модели.												

Bu uyarının içeriği sadece Türkiye'de geçerlidir.

Ek
Türkiye

Appendix
Turkey

- Şirketimizdeki geliştirme faaliyetlerinden dolayı ürün özelliklerinin, haber verilmeksizin değiştirilme hakkı tarafımızda saklıdır.
- Anma değerleri için TS EN 814-3 / TS EN 255-4 de T1 iklim şartları ile tarif edilen koşullar esas alınmıştır.
- İç ve dış ortam sıcaklıklarının standartlarda esas alınan değerlerin dışına çıkması durumunda klimanızın ısıtma ve soğutma kapasitelerinin etkilenmesi doğaldır.
- Ürünün üzerinde bulunan işaretlemelerde veya ürünle birlikte verilen diğer basılı dokümanlarda beyan edilen değerler, ilgili standartlara göre laboratuvar ortamında elde edilen değerlerdir. Bu değerler, ürünün kullanım ve ortam şartlarına göre değişebilir.

Ürünün montajı için KlimaPlus A.Ş. yetkili servisine / bayisine başvurunuz



İthalatçı Firma:

KlimaPlus Enerji ve Klima Teknolojileri Pazarlama San. Ve Tic. A.Ş.

FerhatPaşa Mah. G99 Sok. No:46 Kat: 1-2-4 Ataşehir/İSTANBUL

Tel: + 90 216 66 100 66

Faks: + 90 216 661 44 47

info@klimaplus.com.tr

http://www.klimaplus.com.tr

Servis İstasyonları ve Yedek Parça Temini :

Cihazımızın bakım, onarım ve yedek parça ihtiyaçları için klimanızı satın aldığımız yetkili satıcıya veya yukarıda belirtilen merkez servisimize veya şubemize başvurunuz.

Ünitenin ihtiyaç duyacağı bakım ve onarım parçaları 10 yıl boyunca üretilecektir.

Mitsubishi Electric Europe B.V.

Centro Direzionale Colleoni, Palazzo Sirio, ingresso n. 1, Viale Colleoni, 7

20041 Agrate Brianza (Milano), Italia

Telefon: + 39-039-60531 Faks: + 39-039-6057694

E-mail: info@IT.MEE.COM

www.mitsubishielectric.it

İçindekiler

1. Güvenlik Önlemleri	179	7. Diğer Fonksiyonlar	188
2. Parça Adları	179	8. Fonksiyon Seçimi	189
3. Ekran Yapılandırması	182	9. Kablosuz Uzaktan Kumanda İçin Acil Durum Çalışması (seçenek)	193
4. Günü ve Saati Ayarlama	182	10. Bakım ve Temizlik	193
5. Çalıştırma	182	11. Sorun Giderme	194
6. Zamanlayıcı	184		

Not (WEEE işareti)



Bu simge işareti, yalnızca EU ülkeleri içindir.

Bu simge işareti, direktif no. 2002/96/EC Madde 10 Kullanıcı bilgileri ve Ek IV ile uyumludur.

MITSUBISHI ELECTRIC ürününüz, geri dönüştürülebilir ve yeniden kullanılabilir, kaliteli malzemelerle ve bileşenlerle tasarlanmış ve üretilmiştir.

Bu simge, elektrikli ve elektronik cihazın, kullanım ömrünün sonunda ev atığınızdan ayrı olarak imha edilmesi gerektiğini gösterir.

Lütfen bu cihazı bölgenizde bulunan atık toplama/geri dönüştürme merkezinde imha edin.

Avrupa Birliği'nde, kullanılmış elektrikli ve elektronik ürünler için ayrı toplama sistemleri vardır.

Lütfen içinde yaşadığımız toplumu korumamıza yardımcı olun!

Not:

Bu kullanım kılavuzundaki "Kabloluz uzaktan kumanda" ifadesi sadece PAR-21MAA içindir.

PAR-30MAA ile ilgili bilgiye ihtiyaç duyduğunuzda, lütfen PAR-30MAA kutusunda bulunan talimat kitapçığına başvurun.

1. Güvenlik Önlemleri

- ▶ Cihazı çalıştırmadan önce "Güvenlik Önlemleri"nin hepsini okumalısınız.
- ▶ Güvenlikle ilgili önemli noktalar "Güvenlik Önlemleri"nde belirtilmiştir. Lütfen bunlara kesinlikle uyun.
- ▶ Sisteme bağlanmadan önce lütfen tedarik yetkilisine rapor verin veya onayını alın.

Metinde kullanılan simgeler

⚠ Uyarı:

Kullanıcının yaralanması veya ölümü ile sonuçlanabilecek tehlikeleri önlemek için alınması gereken önlemleri açıklar.

⚠ Dikkat:

Cihazın hasar görmesini önlemek için alınması gereken önlemleri açıklar.

Resimlerde kullanılan simgeler

⬇ : Topraklanması gereken parçaları gösterir.

⚠ Uyarı:

- Bu ünite kullanıcı tarafından monte edilmemelidir. Satıcıdan veya yetkili şirketten ünitenin montajını yapmasını isteyin. Yanlış montaj su kaçaqlarına, elektrik çarpmalarına ve yangına neden olabilir.
- Ünitenin üzerine basmayın veya herhangi bir şey koymayın.
- Ünitenin üzerine su dökmeyin ve üniteye ıslak elle dokunmayın. Aksi halde elektrik çarpması meydana gelebilir.
- Ünitenin yakınında yanıcı gaz püskürtmeyin. Aksi halde yangın çıkabilir.
- Üniteden çıkan havaya maruz kalabilecek şekilde yakına gazlı ısıtıcı veya çıplak alev içeren donanım yerleştirmeyin. Aksi halde elektrik yanma meydana gelebilir.
- Çalışırken ünitenin ön panelini veya fan mahfazasını çıkarmayın.

⚠ Dikkat:

- Düğmelere basmak için sivri nesnelere kullanmayın; aksi halde uzaktan kumanda zarar görebilir.
- İç veya dış ünitenin giriş ve çıkışlarını hiçbir zaman tıkamayın veya kapatmayın.

- Olağandışı yüksek gürültü veya titreşim fark ederseniz, ünitenin çalışmasını durdurun, güç anahtarını kapatın ve satıcınıza başvurun.
- Giriş ve çıkışlara parmağınızı veya başka sivri uçlu aletleri sokmayın.
- Tuhaf bir koku fark ederseniz üniteyi kullanmayı bırakın, güç anahtarını kapatın ve satıcınıza başvurun. Aksi halde arıza, elektrik çarpması veya yangın meydana gelebilir.
- Klimanın çocuklar veya bilinçsiz kişiler tarafından denetimsiz şekilde kullanılması AMAÇLANMAZ.
- Küçük çocukların klimayla oynamamaları için gözetim altında tutulmaları gerekir.
- Soğutucu gaz serbest kalır veya sızarsa, klimayı çalıştırmayı bırakın, odayı iyice havalandırın ve satıcınıza başvurun.

Üniteyi imha etme

Üniteyi imha etmeniz gerekirse yetkili satıcınıza danışın.

2. Parça Adları

■ İç Ünite

	PEAD-RP-JA(L)Q
Fan adımları	3 adım
Kanat	–
Panjur	–
Filtre	Normal
Filtre temizleme belirtimi	–

■ PEAD-RP-JA(L)Q

Tavana Gömme

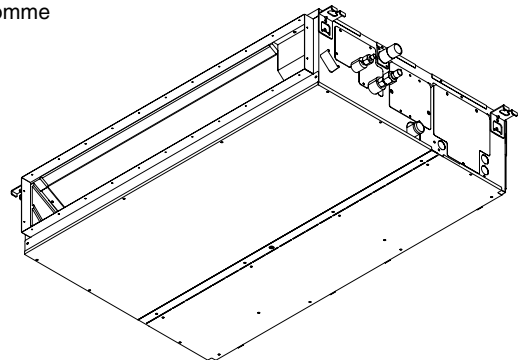

2. Parça Adları

■ Kablolu Uzaktan Kumanda (PAR-21MAA seçenek)

Ekran Bölümü

Açıklama amacıyla, ekranın tüm parçaları yanar şekilde gösterilmektedir. Gerçek çalışma sırasında, yalnızca uygun öğeler yanar.

Geçerli çalışmayı tanımlar

Çalıştırma modunu vb. gösterir.
* Ekranda birden çok dil desteklenir.

"Merkezi Olarak Kontrol Edilen" göstere

Uzaktan kumandanın çalışmasının ana kumanda tarafından engellendiğini gösterir.

"Zamanlayıcı Kapalı" göstergesi

Zamanlayıcının kapalı olduğunu gösterir.

Sıcaklık Ayarı

Hedef sıcaklığı gösterir.

Gün Adı

Haftanın geçerli gününü gösterir.

Time/Timer (Saat/Zamanlayıcı) Ekranı

Simple (Basit) veya Auto Off (Otomatik Kapanma) zamanlayıcısı ayarlı değilse geçerli saati gösterir. Simple (Basit) veya Auto Off (Otomatik Kapanma) zamanlayıcısı ayarlıysa kalan süreyi gösterir.

"Sensör" belirtimi

Uzaktan kumanda sensörü kullanıldığında görüntülenir.

"Kilitli" göstergesi

Uzaktan kumanda düğmelerinin kilitli olduğunu gösterir.

"Filtre Temizleme" göstergesi

Filtrenin temizlenme zamanı gelince yanar.

Zamanlayıcı göstergeleri

İlişkili zamanlayıcı ayarlandığında gösterge yanar.

Fan Hızı Göstergesi

Seçili fan hızını gösterir.

Havalandırma göstergesi

Ünite Ventilation (Havalandırma) modunda çalışırken görüntülenir.

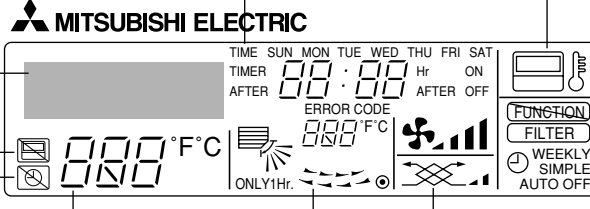

Yukarı/Aşağı Hava Yönü göstergesi

Gösterge \ / , çıkan hava akımının yönünü gösterir.

"Yalnızca Bir Saat" göstergesi

COOL (SOĞUTMA) veya DRY (KURUTMA) modunda hava akımı zayıf ve aşağı doğru ayarlıysa görüntülenir. (Çalışma biçimi modele göre değişir.)
Bir saatin sonunda gösterge kapanır ve hava akımı yönü de değişir.

Oda Sıcaklığı ekranı

Oda sıcaklığını gösterir. Oda sıcaklığının aralığı 8-39°C'dir. Sıcaklık 8°C'den düşük veya 39°C'den yüksek olduğunda ekran yanıp söner.

Panjur ekranı

Salınan panjurun hareketini gösterir. Panjur sabitse görüntülenmez.

● (Güç Açık göstergesi)

Gücün açık olduğunu gösterir.

Çalıştırma Bölümü

Sıcaklık ayar düğmeleri

- ▽ Aşağı
- △ Yukarı

Zamanlayıcı Menü düğmesi (Monitör/ Ayar düğmesi)

Mode (Mod) düğmesi (Dönüş düğmesi)

Zaman Ayarı düğmeleri

- ▽ Geri
- △ İleri

Timer On/Off (Zamanlayıcı Açma/Kapama) düğmesi (Gün ayarı düğmesi)

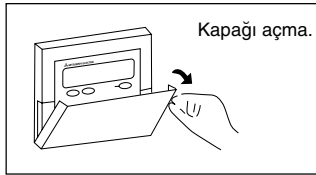

Kapağı açma.

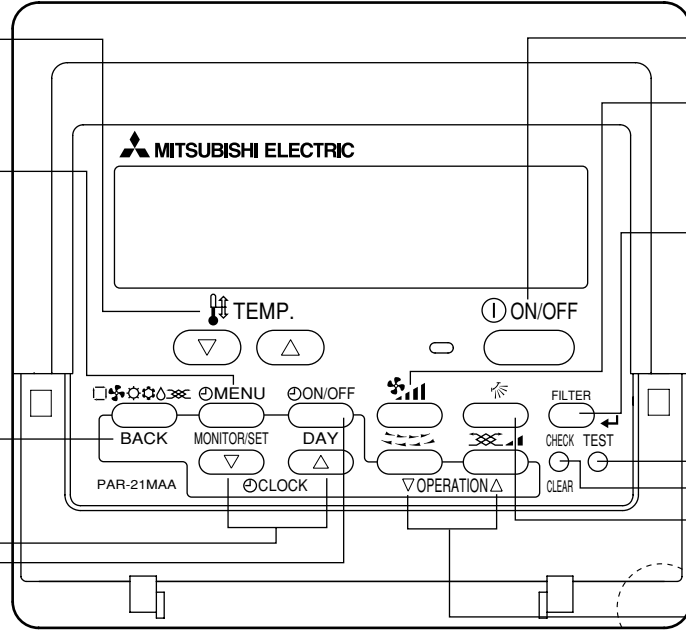

ON/OFF (AÇMA/KAPAMA) düğmesi

Fan Hızı düğmesi

Filter (Filtre) <Giriş> düğmesi

Test Amaçlı Çalıştırma düğmesi

Check (Kontrol) düğmesi (Clear [SİL] düğmesi)

Hava Akımı Yukarı/Aşağı düğmesi

Panjur düğmesi (▽ Operation [Çalıştırma] düğmesi)

▽ Bir önceki çalıştırma sayısına.

Havalandırma düğmesi (△ Operation [Çalıştırma] düğmesi)

△ Bir sonraki çalıştırma sayısına.

Yerleşik sıcaklık sensörü

Not:

- "PLEASE WAIT" (LÜTFEN BEKLEYİN) mesajı
İç üniteye güç verildiği zaman veya ünite elektrik kesintisinden sonra çalışmaya başladığında bu mesaj yaklaşık 3 dakika görüntülenir
- "NOT AVAILABLE" (KULLANILAMAZ) mesajı
İç ünite bulunmayan bir fonksiyonu çalıştırmak için bir düğmeye basıldığında bu mesaj görüntülenir.
Bir tek uzaktan kullanılarak farklı modellerde birden çok iç ünite aynı anda çalıştırıldığında, iç ünitelerden herhangi birinde fonksiyon varsa bu mesaj görüntülenmez.

2. Parça Adları

■ Kablosuz Uzaktan Kumanda (seçenek)

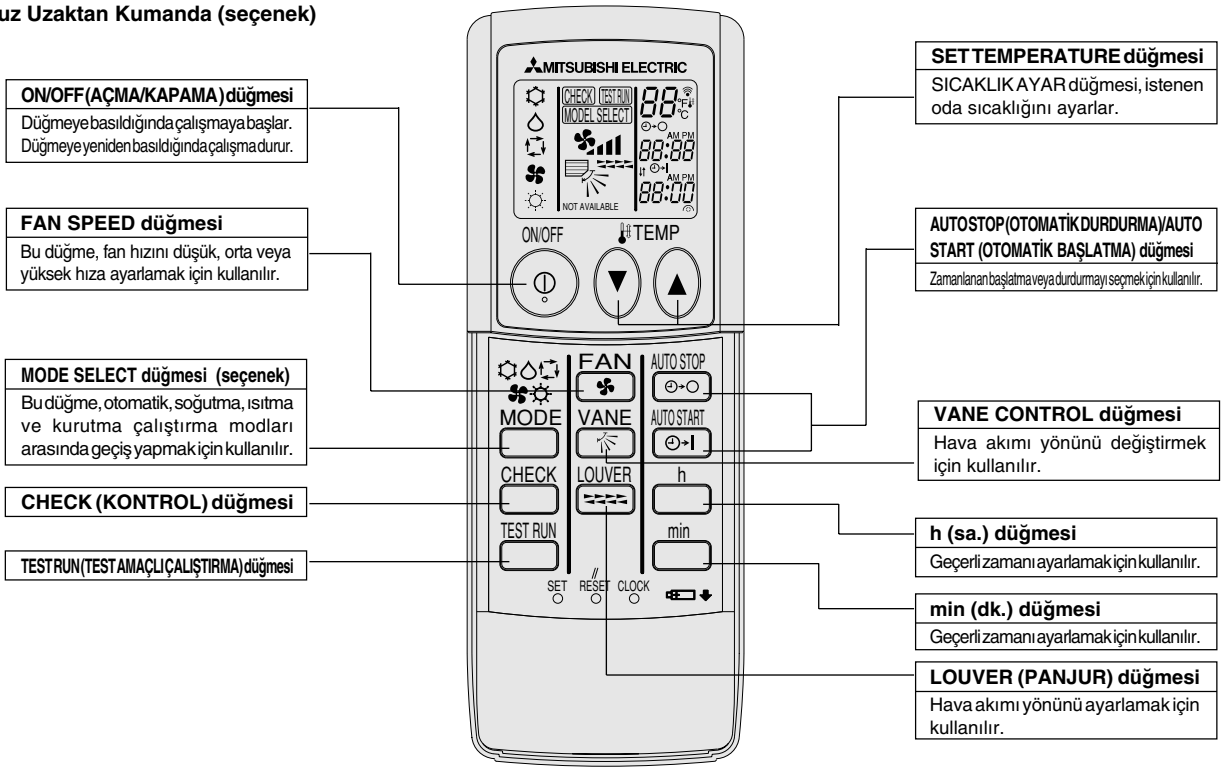

- Kablosuz uzaktan kumandayı kullanırken, kumandayı iç üniteye doğru tutun.
- Uzaktan kumanda iç üniteye güç verildikten sonra yaklaşık iki dakika içinde çalıştırılırsa, iç ünite başlangıç otomatik kontrolünü gerçekleştirirken ünite iki bip sesi çıkarabilir.
- İç ünite, uzaktan kumandadan iletilen sinyalin alındığını doğrulamak için bip sesi çıkarır. Sinyaller, ünitenin 45° solunda ve sağındaki alanda iç üniteden doğrudan bir hat çizerek yaklaşık 7 metre mesafede alınabilir. Ancak floresan ışıklar ve güçlü ışıklar gibi aydınlatmalar, iç ünitenin sinyal alma becerisini etkileyebilir.
- İç ünitenin üzerindeki alıcının yakınında bulunan çalıştırma lambası yanıp sönüyorsa, ünitenin incelenmesi gerekir. Servis için satıcınıza başvurun.
- Uzaktan kumandayı dikkatli kullanın! Uzaktan kumandayı yere düşürmeyin veya güçlü darbelerle maruz bırakmayın. Ayrıca, uzaktan kumandayı ıslatmayın veya yoğun nem bulunan bir yere bırakmayın.
- Uzaktan kumandayı koyduğunuz yeri unutmamak için uzaktan kumandayla birlikte verilen yuvayı duvara monte edin ve kullandıktan sonra her zaman uzaktan kumandayı yuvaya yerleştirin.

Pil takma/değiřtirme

1. Üst kapağı çıkarın, iki adet AAA pil takın ve sonra üst kapağı takın.

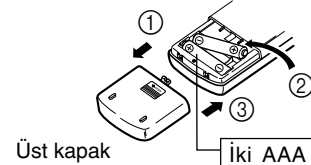

Üst kapak

İki AAA pil Her pilin önce negatif (-) ucunu takın. Pilleri doğru yönlerde (+, -) takın!

2. Reset (Sıfırla) düğmesine basın.

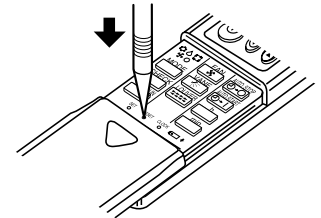

Reset (Sıfırla) düğmesine, ince uçlu bir nesneyle basın.

3. Ekran Yapılandırması

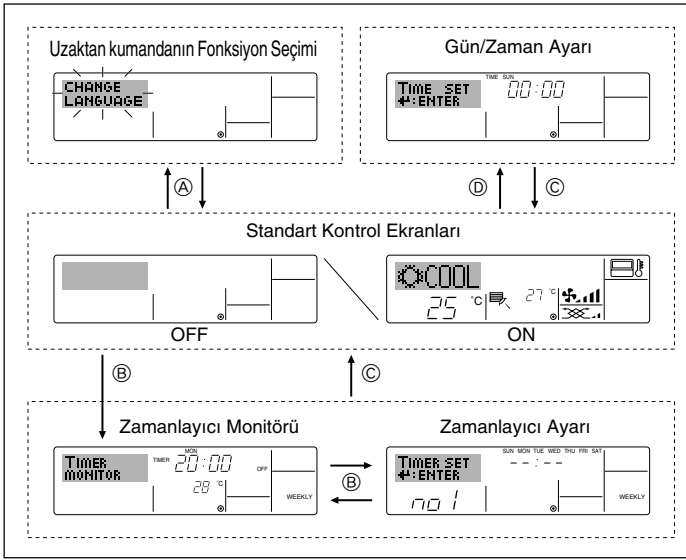

<Ekran Türleri>

Uzaktan kumanda ekranının dilini ayarlama hakkında daha fazla bilgi için bkz. bölüm 8. Fonksiyon Seçimi.

Başlangıç dil ayarı İngilizce'dir.

● Uzaktan Kumandanın Fonksiyon Seçimi:

Uzaktan kumandada kullanılabilen fonksiyonları ve aralıkları ayarlayın (zamanlayıcı fonksiyonları, çalışma kısıtlamaları vb.)

● Gün/Zaman Ayarı:

Haftanın geçerli gününü veya saati ayarlayın.

● Standart Kontrol Ekranları:

Klima sisteminin çalışma durumunu görüntüleyin ve ayarlayın

● Zamanlayıcı Monitörü:

Ayarlı zamanlayıcıyı görüntüleyin (haftalık zamanlayıcı, basit zamanlayıcı veya Otomatik Kapanma zamanlayıcısı)

● Zamanlayıcı Ayarı:

Herhangi bir zamanlayıcının çalışmasını ayarlayın (haftalık zamanlayıcı, basit zamanlayıcı veya Otomatik Kapanma zamanlayıcısı)

<Ekranı Değiştirme>

Ⓐ :Mode (Mod) düğmesini ve Timer On/Off (Zamanlayıcı Açma/Kapama) düğmesini 2 saniye basılı tutun.

Ⓑ :Timer Menu (Zamanlayıcı Menüsü) düğmesine basın.

Ⓒ :Mode (Mod/Dönüş) düğmesine basın.

Ⓓ :Set Time (Zaman Ayarı) düğmelerinden (▽ veya △) birine basın.

4. Günü ve Saati Ayarlama

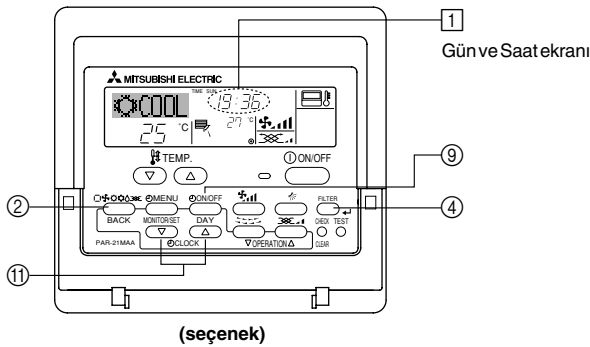

(seçenek)

Not:

Uzaktan kumandanın Function Selection (Fonksiyon Seçimi) bölümünden saat kullanımı devre dışı bırakıldıysa gün ve saat görüntülenmez.

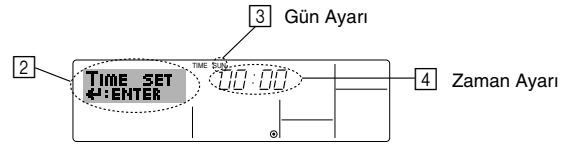

1. ▽ veya △ Set Time (Zaman Ayarı) düğmesine ① basıp ekranı ② görüntüleyin.

2. Günü ayarlamak için Timer On/Off (Zamanlayıcı Açma/Kapama-Gün Ayarı) düğmesine ⑨ basın.

* Her düğmeye bastığınızda gösterilen güne ilerlersiniz ③ : Sun (Paz) → Mon (Pzt) → ... → Fri (Cum) → Sat. (Cts)

3. Zamanı ayarlamak için uygun Set Time (Zaman Ayarı) düğmesine ① gerektiği kadar basın.

* Düğmeyi basılı tuttuğunuzda, zaman (④) önce birer dakikalık aralıklarla, sonra onar dakikalık aralıklarla ve en sonunda birer saatlik aralıklarla artar.

4. 2 ve 3. Adımlarda uygun ayarları yaptıktan sonra, değerleri kilitlemek için Filter (Filtre) ↵ düğmesine ④ basın.

5. Çalıştırma

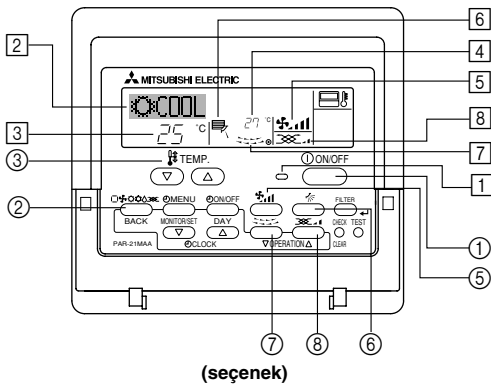

(seçenek)

5.1. Açma/Kapama

<Çalıştırmayı Başlatma>

■ ON/OFF (AÇMA/KAPAMA) düğmesine ① basın.

- ON (AÇIK) lambası ① ve ekran alanı yanar.

Not:

● Ünite yeniden başlatıldığında, başlangıç ayarları aşağıdaki gibidir.

Uzaktan Kumanda ayarları			
Mod	Son çalışma modu		
Sıcaklık ayarı	Son ayarlanan sıcaklık		
Fan hızı	Son ayarlanan fan hızı		
Hava akımı yukarı/aşağı	Mod	COOL (SOĞUTMA) VEYA DRY (KURUTMA)	Yatay Çıkış
		HEAT (ISITMA)	Son ayar
		FAN	Yatay çıkış

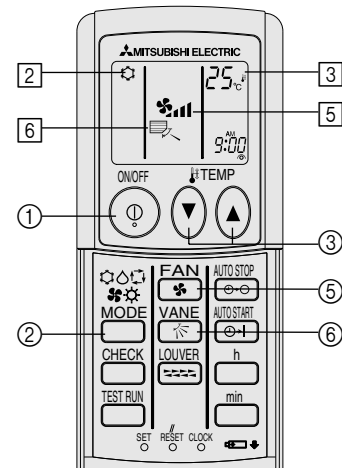

(seçenek)

5. Çalıştırma

<Çalıştırmayı Durdurma>

- ON/OFF (AÇMA/KAPAMA) düğmesine ① yeniden basın.
 - ON (AÇIK) lambası ① ve ekran alanı kararır.

Not:

Devam eden çalıştırmayı kapattıktan sonra hemen ON/OFF (AÇMA/KAPAMA) düğmesine basarsanız bile, klima yaklaşık üç dakika boyunca çalışmaz. Bu, iç bileşenleri hasara karşı korunmak için bir önlemdir.

5.2. Mod seçimi

- Çalıştırma modu (□, ❄️, ☀️, 🌀) düğmesine ② basın ve çalıştırma modunu ② seçin.

- ❄️ Soğutma modu
 - ☀️ Kurutma modu
 - 🌀 Fan modu
 - ☀️ Isıtma modu
 - Otomatik (soğutma/ısıtma) mod
 - 🌀 Havalandırma modu
- Yalnızca aşağıdaki koşulda kullanılır
Kablolu uzaktan kumanda kullanıldığında
LOSSNAY bağlı olduğunda

Çok sistemli klima bilgileri (Dış ünite: MXZ serisi)

- ▶ Çok sistemli klima (Dış ünite: MXZ serisi), iki veya daha çok iç üniteyi bir tek dış üniteye bağlayabilir. Kapasiteye göre, iki veya daha çok ünite aynı anda çalışabilir.

- İki veya daha çok iç üniteyi aynı anda bir tek dış üniteyle çalıştırmayı denediğinizde (biri soğutma, diğeri ısıtma için), önce çalışan iç ünitenin çalışma modu seçilir. Çalışmaya daha sonra başlayan diğer iç üniteler çalışmaz ve bu durum yanıp sönen çalışma durumuyla belirtilir. Bu durumda, lütfen tüm iç üniteleri aynı çalışma moduna ayarlayın.
- Çalışan iç ünitenin (AUTO) (OTOMATİK) modunda çalıştığı durumlar olabilir. Çalıştırma modu (COOL ↔ HEAT [SOĞUTMA ISITMA]) değiştirilemez ve bekleme durumuna girer.
- Dış ünite buz çözme işlemi yaparken iç ünite çalışmaya başladığında, sıcak havanın üflenmesi için birkaç dakika geçmesi gerekir (en çok 15 dakika).
- Isıtma çalışmasında, çalışmayan iç ünite ısınsa veya soğutucu akışının sesi duyulsa bile, bu bir arıza değildir. Bunun nedeni, soğutucunun sürekli içeride akmasıdır.

Otomatik çalıştırma

- Ayarlanan sıcaklığa göre, oda sıcaklığı çok yüksekse soğutma çalışması, oda sıcaklığı çok düşükse ısıtma çalışması başlar.
- Otomatik çalışma sırasında oda sıcaklığı değişir ve 15 dakika boyunca ayarlanan sıcaklığın 2°C veya daha çok üzerinde kalırsa, klima soğutma moduna geçer. Aynı şekilde, oda sıcaklığı 15 dakika boyunca ayarlanan sıcaklığın 2°C veya daha çok altında kalırsa, klima ısıtma moduna geçer.

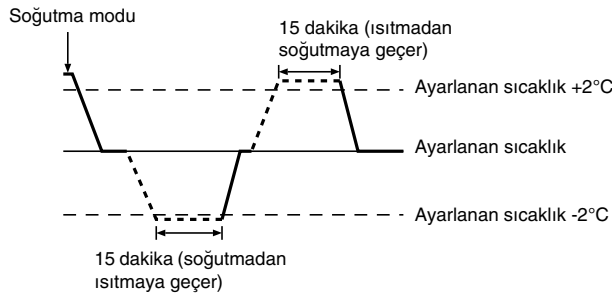

- Oda sıcaklığı sabit etkili bir sıcaklık sağlayacak şekilde otomatik olarak ayarlandığı için, sıcaklığa ulaşıncaya, soğutma çalışması ayarlanan oda sıcaklığından birkaç derece daha sıcak, ısıtma çalışması ise birkaç derece daha soğuk olarak gerçekleştirilir (otomatik enerji tasarrufu çalışması).

5.3. Sıcaklık ayarı

▶ Oda sıcaklığını azaltmak için:

İstlenen sıcaklığı ayarlamak için ⏴ düğmesine ③ basın.

Seçilen sıcaklık görüntülenir ③.

- Düğmeye her bastığınızda, sıcaklık değeri 1°C azalır.

▶ Oda sıcaklığını yükseltmek için:

İstlenen sıcaklığı ayarlamak için ⏵ düğmesine ③ basın.

Seçilen sıcaklık görüntülenir ③.

- Düğmeye her bastığınızda, sıcaklık değeri 1°C azalır.

- Mevcut sıcaklık aralıkları şunlardır:

Soğutma/Kurutma: 19 - 30 °C
Isıtma: 17 - 28 °C
Otomatik: 19 - 28 °C

- Ekran, oda sıcaklığının görüntülenen sıcaklıktan daha düşük veya daha yüksek olup olmadığını bildirmek için 8°C - 39°C arasında yanıp söner.

5.4. Fan hızı ayarı

- İstlenen fan hızını ayarlamak için ⚙️ düğmesine basın.

- Düğmeye her bastığınızda, mevcut seçenekler aşağıda gösterildiği gibi uzaktan kumanda üzerinde ekranla ⑤ birlikte değişir.

Fan hızı	Uzaktan kumanda ekranı			
	Düşük	Orta	Yüksek	Otomatik
3 aşamalı				

5. Çalıştırma

Ünitenin ekranı ve faz hızı aşağıdaki durumlarda değişir:

- STAND BY (BEKLEME) ve DEFROST (BUZ ÇÖZME) görüntülediğinde.
- Isıtma modundan hemen sonra (başka bir moda geçmeyi beklerken).
- Oda sıcaklığı, ısıtma modunda ünite çalışmasının sıcaklık ayarından daha yüksek olduğunda.
- Kurutma çalışmasında, iç fan otomatik olarak düşük hız çalışmasına geçer. Fan hızının değişmesi mümkün değildir.
- Isı eşanjörünün sıcaklığı ısıtma modunda düşük olduğu zaman (örneğin ısıtma çalışması başladıktan hemen sonra).

Not:

- Aşağıdaki durumlarda, ünite tarafından üretilen gerçek fan hızı, uzaktan kumanda ekranında gösterilen hızdan farklı olacaktır.
 1. Ekran "STAND BY" (BEKLEME) veya "DEFROST" (BUZ ÇÖZME) görüntülediğinde.
 2. Isı eşanjörünün sıcaklığı ısıtma modunda düşük olduğu zaman. (örneğin ısıtma çalışması başladıktan hemen sonra)
 3. HEAT (ISITMA) modunda, oda sıcaklığı sıcaklık ayarından daha yüksek olduğunda.
 4. Ünite DRY (KURUTMA) modunda olduğunda.

6. Zamanlayıcı

6.1. Kablolu Uzaktan Kumanda İçin (seçenek)

Kullanılacak üç zamanlayıcı türünden birini seçmek için uzaktan kumandanın Fonksiyon Seçimi seçeneğini kullanabilirsiniz: ① Weekly (Haftalık) zamanlayıcısı, ② Simple (Basit) zamanlayıcısı veya ③ Auto Off (Otomatik Kapanma) zamanlayıcısı.

6.1.1. Haftalık Zamanlayıcı

- Haftalık zamanlayıcı, haftanın her gününe özel en çok sekiz çalışma ayarlamak için kullanılabilir.
 - Her çalışma aşağıdakilerden birini içerebilir: Zaman ON/OFF (AÇMA/KAPAMA) ile birlikte sıcaklık ayarı veya yalnızca zaman ON/OFF (AÇMA/KAPAMA) ya da yalnızca sıcaklık ayarı.
 - Geçerli zaman bu zamanlayıcıda ayarlanan zaman ulaştığında, klima zamanlayıcı tarafından ayarlanan eylemi gerçekleştirir.
- Bu zamanlayıcı için zaman ayarı çözünürlüğü 1 dakikadır.

Not:

- *1. WeeklyTimer (Haftalık Zamanlayıcı)/SimpleTimer (Basit Zamanlayıcı)/Auto OffTimer (Otomatik Kapanma Zamanlayıcısı) aynı anda kullanılamaz.
- *2. Aşağıdaki koşullardan biri etkili olduğu zaman haftalık zamanlayıcı çalışmaz. Zamanlayıcı özelliği kapalı olduğunda; sistem arıza durumundayken; test amaçlı çalıştırma sırasında; uzaktan kumanda kendi kendini kontrol işlemi veya uzaktan kumanda kontrolü yaparken; kullanıcı fonksiyon ayarlama işlemi yaparken; kullanıcı zamanlayıcıyı ayarlarken; kullanıcı geçerli günün veya zamanı ayarlarken; sistem merkezi kontrol yaparken. (Özellikle sistem, bu koşullar altında kısıtlanan işlemleri gerçekleştirmez (üniteyi açma, üniteyi kapatma veya sıcaklık ayarı).

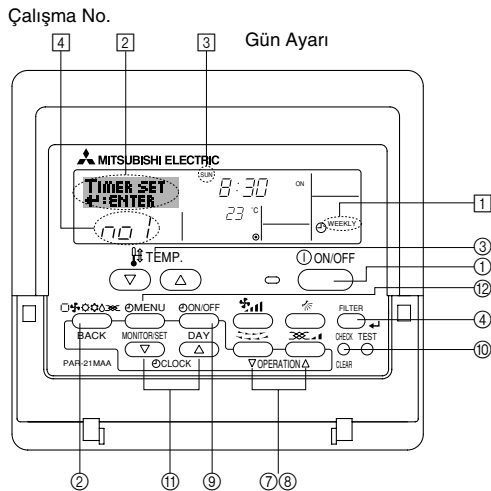

5.5. Havalandırma

► LOSSNAY birleşimi için

5.5.1. Kablolu Uzaktan Kumanda İçin

- Vantilatörü iç üniteyle birlikte çalıştırmak için:
 - ON/OFF (AÇMA/KAPAMA) düğmesine ① basın.
 - Ekran "Havalandırma" belirtimi görüntülenir (8). Şimdi iç ünite çalışırken vantilatör de otomatik olarak çalışır.
- Vantilatörü bağımsız olarak çalıştırmak için:
 - Ekran "Havalandırma" görüntülenene kadar Mode (Mod) düğmesine ② basın. Böylece vantilatör çalışmaya başlar.
- Vantilatör gücünü değiştirmek için:
 - Ventilation (Havalandırma) düğmesine ⑧ gerektiği kadar basın.
 - Her düğmeye bastığınızda ayar aşağıdaki seçenekler arasında değişir.

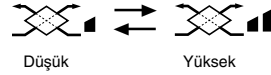

5.5.2. Kablosuz Uzaktan Kumanda İçin

- İç birim açıldığında vantilatör otomatik olarak çalışacaktır.
- Kablosuz uzaktan kumanda göstergesi yok.

<Haftalık Zamanlayıcıyı Ayarlama>

1. Standart kontrol ekranında olduğunuzdan ve haftalık zamanlayıcı göstergesinin 11 ekranda görüntülediğinden emin olun.
2. Ekran "12" "Set Up" (Ayarlar) seçeneğinin görüntülenmesi için Timer Menu (Zamanlayıcı Menü) düğmesine ⑫ basın. (Düğmeye her bastığınızda, ekranın "Set Up" (Ayarlar) ve "Monitor" (Monitör) seçenekleri arasında geçiş yaptığını dikkat edin.)
3. Günün ayarlamak için Timer On/Off (Zamanlayıcı Açma/Kapama-Gün Ayarı) düğmesine ⑨ basın. Her düğmeye bastığınızda ekranda ③ aşağıdaki sırayla sonraki ayara ilerlersiniz: "Sun (Paz) Mon (Pzt) Tues (Sal) Wed (Çar) Thurs (Per) Fri (Cum) Sat (Cts)" → "Sun" (Paz) → ... → "Fri" (Cum) → "Sat" (Cts) → "Sun (Paz) Mon (Pzt) Tues (Sal) Wed (Çar) Thurs (Per) Fri (Cum) Sat (Cts)"...
4. Uygun çalışma numarasını (1-8 arasında) ④ seçmek için ▽ veya △ Çalıştırma düğmesine (7 veya 8) gerektiği kadar basın.
 - * 3 ve 4 Adımlarda yaptığınız girişler, aşağıda gösterilen matristeki hücrelerden birini seçer. (Soldaki uzaktan kumanda ekranı, Pazar gününe Çalışma 1'i aşağıda belirtilen değerlerle ayarlarken ekranın nasıl görüntüleneceğini gösterir.)

Ayar Matrisi

Çalışma No.	Sunday	Monday	...	Saturday
No. 1	• 8:30 • ON • 23°C			
No. 2	• 10:00 • OFF	• 10:00 • OFF	• 10:00 • OFF	• 10:00 • OFF
...				
No. 8				

<Pazar için Çalışma 1 ayarları>
Klimayı 8:30'da 23°C sıcaklık ayarıyla başlatın.

<Her gün için Çalışma 2 ayarları>
Klimayı 10:00'da kapatın.

Not:

Günü "Sun (Paz) Mon (Pzt) Tues (Sal) Wed (Çar) Thurs (Per) Fri (Cum) Sat (Cts)" seçeneğine ayarladığınızda, aynı çalışmanın her gün yanı saatte gerçekleştirilmesini sağlayabilirsiniz. (Örnek: haftanın her günü için aynı olan yukarıdaki Çalışma 2.)

<Haftalık Zamanlayıcıyı Ayarlama>

Zaman ayarını gösterir ⑤ Seçilen çalışmayı gösterir (ON (AÇMA) veya OFF (KAPAMA)) * Çalışma ayarlanmamışsa görüntülenmez.

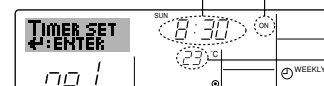

Sıcaklık ayarını gösterir * Sıcaklık ayarlanmamışsa görüntülenmez.

6. Zamanlayıcı

5. İstenen zamanı (8) ayarlamak için uygun Set Time (Zaman Ayarı) düğmesine (1) gerektiği kadar basın.

* Düğmeye basılı tuttuğunuzda, zaman önce birer dakikalık aralıklarla, sonra onar dakikalık aralıklarla ve en sonunda birer saatlik aralıklarla artar.

6. İstenen çalışmayı (ON (AÇMA) veya OFF (KAPAMA)) seçmek için ON/OFF (AÇMA/KAPAMA) düğmesine (1) basın (6).

* Her düğmeye bastığınızda aşağıdaki sırayla sonraki ayara geçersiniz: Ekran yok (ayar yok) → "ON" (AÇMA) → "OFF" (KAPAMA)

7. İstenen zamanı (7) ayarlamak için uygun Set Temperature (Sıcaklık Ayarı) düğmesine (3) basın.

* Her düğmeye bastığınızda aşağıdaki sırayla ayara geçersiniz: Ekran yok (ayar yok) ⇔ 24 ⇔ 25 ⇔ ... ⇔ 29 ⇔ 30 ⇔ 12 ⇔ ... ⇔ 23 ⇔ Ekran yok.

(Kullanılabilir aralık: Ayar aralığı 12°C - 30°C'dir. Ancak sıcaklığın kontrol edilebildiği gerçek aralık, bağlı ünitenin türüne göre değişir.)

8.5, 6 ve 7. Adımlarda uygun ayarları yaptıktan sonra, değerleri kilitlemek için Filter (Filtre) ↵ düğmesine (4) basın.

Seçilen çalışmanın ayarları değerlerini silmek için Check (Kontrol /Clear [Sil]) düğmesine (10) bir kez basın.

* Görüntülenen zaman ayarı "—" olarak değişir ve On/Off (Açma/Kapama) ve sıcaklık ayarları tamamen yok olur.

(Tüm haftalık zamanlayıcı ayarlarını bir kerede silmek için Check (Kontrol /Clear [Sil]) düğmesine (10) en az iki saniye basın. Ekran yanıp sönmeye başlar; bu, tüm ayarların silindiğini gösterir.)

Not:

Filter (Filtre) ↵ düğmesine (4) basmadan önce Mode (Mod/Dönüş) düğmesine (2) basarsanız, yaptığınız yeni girişler iptal edilir.

Tam olarak aynı zamana iki veya daha çok çalışma ayarladıysanız, yalnızca en yüksek Çalışma No.'ya sahip çalışma gerçekleştirilir.

9.3 – 8. Adımları, istediğiniz sayıda kullanılabilir hücreyi doldurmak için gerektiği kadar tekrarlayın.

10. Standart kontrol ekranına dönmek ve ayar prosedürünü tamamlamak için Mode (Mod/Dönüş) düğmesine (2) basın.

11. Zamanlayıcıyı etkinleştirmek için Timer On/Off (Zamanlayıcı Açma/Kapama) düğmesine (9) basın; böylece "Timer Off" (Zamanlayıcı Kapama) göstergesi ekrandan yok olur. **"Timer Off" (Zamanlayıcı Kapama) göstergesinin artık görüntülenmediğinden emin olun.**

* Zamanlayıcı ayarı yoksa, "Timer Off" (Zamanlayıcı Kapama) göstergesi ekranda yanıp söner.

<Haftalık Zamanlayıcı Ayarlarını Görüntüleme>

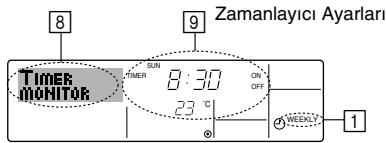

1. Haftalık zamanlayıcı göstergesinin ekranda (1) görüldüğünden emin olun.

2. Ekranda (8) "Monitor" (Monitör) seçeneğinin görüntülenmesi için Timer Menu (Zamanlayıcı Menü) düğmesine (12) basın.

3. Görüntülemek istediğiniz günü seçmek için Timer On/Off (Zamanlayıcı Açma/Kapama-Gün Ayarı) düğmesine (9) gerektiği kadar basın.

4. Ekranda (9) gösterilen zamanlayıcı çalışmasını değiştirmek için ∇ veya ∆ Çalıştırma düğmesine (7) veya (8) gerektiği kadar basın.

* Her düğmeye bastığınızda, zaman ayarı sırasıyla sonraki zamanlayıcı çalışmasına ilerlersiniz.

5. Monitörü kapatmak ve standart kontrol ekranına dönmek için Mode (Mod/Dönüş) düğmesine (2) basın.

<Haftalık Zamanlayıcıyı Kapatma>

"Timer Off" (Zamanlayıcı Kapama) seçeneğini görüntülemek (10) için Timer On/Off (Zamanlayıcı Açma/Kapama) düğmesine (9) basın.

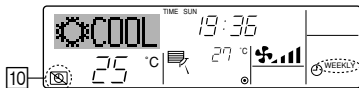

<Haftalık Zamanlayıcıyı Açma>

"Timer Off" (Zamanlayıcı Kapama) belirtiminin (10) karması için Timer On/Off (Zamanlayıcı Açma/Kapama) düğmesine (9) basın.

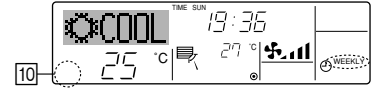

6.1.2. Basit Zamanlayıcı

■ Basit zamanlayıcıyı üç yolla ayarlayabilirsiniz.

- Yalnızca başlangıç zamanı:
Ayarlanan süre geçince klima çalışmaya başlar.
- Yalnızca durdurma zamanı:
Ayarlanan süre geçince klima durur.
- Başlangıç ve durdurma zamanları:
İlgili süreler geçince klima çalışmaya başlar ve durur.

■ Basit zamanlayıcı (başlatma ve durdurma) , 72 saatlik süre içinde yalnızca bir kez ayarlanabilir.

Zaman ayarı saatlik artışlarla yapılır.

Not:

*1. Weekly Timer (Haftalık Zamanlayıcı)/Simple Timer (Basit Zamanlayıcı)/Auto Off Timer (Otomatik Kapanma Zamanlayıcısı) aynı anda kullanılamaz.

*2. Aşağıdaki koşullardan biri etkili olduğu zaman basit zamanlayıcı çalışmaz. Zamanlayıcı kapalı olduğunda; sistem arıza durumundayken; test açılı çalıştırma sırasında; uzaktan kumanda kendi kendini kontrol işlemi veya uzaktan kumanda kontrolü yaparken; kullanıcı fonksiyon seçme işlemi yaparken; kullanıcı zamanlayıcıyı ayarlarken; sistem merkezi kontrol yaparken. (Bu koşullar altında, On/Off (Açma/Kapama) çalışması engellenir)

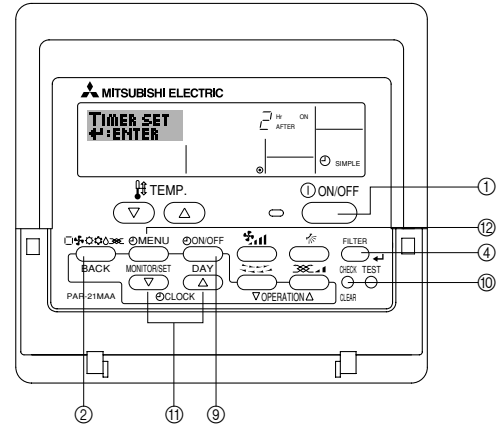

<Basit Zamanlayıcıyı Ayarlama>

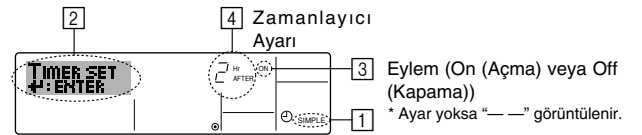

1. Standart kontrol ekranında olduğunuzdan ve basit zamanlayıcı göstergesinin ekranda (1) görüldüğünden emin olun.

Simple Timer (Basit Zamanlayıcı) dışında bir şey görüntüleniyorsa, uzaktan kumandanın (bkz. 8.[4]-3 (3)) zamanlayıcı fonksiyonu ayarının fonksiyon seçimini kullanarak ayarı SIMPLE TIMER (BASİT ZAMANLAYICI) yapın.

2. Ekranda (2) "Set Up" (Ayarlar) seçeneğinin görüntülenmesi için Timer Menu (Zamanlayıcı Menü) düğmesine (12) basın. (Düğmeye her bastığınızda, ekranın "Set Up" (Ayarlar) ve "Monitor" (Monitör) seçenekleri arasında geçiş yaptığını dikkat edin.)

3. Geçerli ON (AÇMA) veya OFF (KAPAMA) basit zamanlayıcı ayarını görüntülemek için ON/OFF (AÇMA/KAPAMA) düğmesine (1) tbasın. Kalan zamanı ON (AÇMA) olarak görüntülemek için düğmeye bir kez basın ve sonra kalan zamanı OFF (KAPAMA) olarak görüntülemek için düğmeye yeniden basın. (ON/OFF (AÇMA/KAPAMA) belirtimi (3) görüntülenir).

- "ON" (AÇMA) zamanlayıcısı:
Belirtilen süre geçince klima çalışmaya başlar.
- "OFF" (KAPAMA) zamanlayıcısı:
Belirtilen süre geçince klima durur.

6. Zamanlayıcı

4. "ON" (AÇMA) veya "OFF" (KAPAMA) belirtimi görüntülenirken (3): Saati ON (AÇMA) ("ON" (AÇMA) görüntüleniyorsa) veya saati OFF (KAPAMA) ("OFF" (KAPAMA) görüntüleniyorsa) olarak ayarlamak için uygun Set Time (Zaman Ayarı) düğmesine (1) gerektiği kadar basın (4).
- Kullanılabilir Aralık: 1 – 72 saat
5. Hem ON (AÇMA) hem de OFF (KAPAMA) zamanlarını ayarlamak için 3 - 4. Adımları tekrarlayın.
- * ON (AÇMA) ve OFF (KAPAMA) zamanlarının aynı değere ayarlanamayacağını unutmayın.
6. Geçerli ON (AÇMA) veya OFF (KAPAMA) ayarını silmek için: ON (AÇMA) veya OFF (KAPAMA) ayarını (bkz. adım 3) görüntüleyin ve sonra Check (Kontrol /Clear [Sil]) düğmesine (10) basın; böylece, zaman ayarı "—" olarak sıfırlanır (4). (Yalnızca ON (AÇMA) ayarını veya yalnızca OFF (KAPAMA) ayarını kullanmak isterseniz, kullanmak istemediğiniz ayarın "—" olarak gösterildiğinden emin olun.)
7. Yukarıdaki 3-6. Adımlarda ayarları tamamladıktan sonra, değeri kilitlemek için Filter (Filtre) ↵ düğmesine (4) basın.

Not:

Filter (Filtre) ↵ düğmesine (4) basmadan önce Mode (Mod/Dönüş) düğmesine (2) basarsanız, yaptığınız yeni ayarlar iptal edilir.

8. Standart kontrol ekranına dönmek için Mode (Mod/Dönüş) düğmesine (2) basın.
9. Zamanlayıcı geri sayımını başlatmak için Timer On/Off (Zamanlayıcı Açma/Kapama) düğmesine (9) basın. Zamanlayıcı çalışırken, zamanlayıcı değeri ekranda görünür. **Zamanlayıcı değerinin görüldüğünden ve uygun olduğundan emin olun.**

<Geçerli Basit Zamanlayıcı Ayarlarını Görüntüleme>

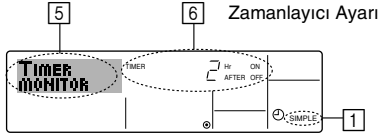

1. Basit zamanlayıcı göstergesinin ekranda (1) görüldüğünden emin olun.
2. Ekranda (5) "Monitor" (Monitör) seçeneğinin görüntülenmesi için Timer Menu (Zamanlayıcı Menü) düğmesine (12) basın.
- ON (AÇMA) veya OFF (KAPAMA) basit zamanlayıcı çalışıyorsa, geçerli zamanlayıcı değeri görüntülenir (6).
- Hem ON (AÇMA) hem de OFF (KAPAMA) değerleri ayarlıysa, iki değer sırayla görüntülenir.
3. Monitör ekranını kapatmak ve standart kontrol ekranına dönmek için Mode (Mod/Dönüş) düğmesine (2) basın.

<Basit Zamanlayıcıyı Kapatma...>

Ekranda (7) zamanlayıcı ayarı artık görüntülenmeyinceye kadar Timer On/Off (Zamanlayıcı Açma/Kapama) düğmesine (9) basın.

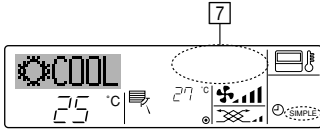

<Basit Zamanlayıcıyı Açma...>

Zamanlayıcı ayarını görüntülemek (7) için Timer On/Off (Zamanlayıcı Açma/Kapama) düğmesine (9) basın.

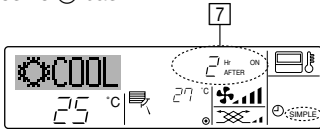

Örnekler

ON (AÇMA) ve OFF (KAPAMA) zamanları basit zamanlayıcıda ayarlandıysa, çalışma ve ekran aşağıdaki şekilde gösterilir.

Örnek 1:

Zamanlayıcıyı, ON (AÇMA) zamanı OFF (KAPAMA) zamanından önce olacak şekilde başlatın

ON (AÇMA) Ayarı: 3 saat
OFF (KAPAMA) Ayarı: 7 saat

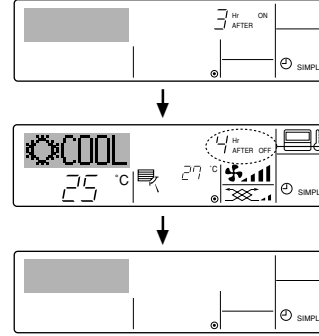

Zamanlayıcı Başlangıcında
Ekran, zamanlayıcının ON (AÇMA) ayarını (ON (AÇMA) için kalan süre) gösterecek şekilde değişir.

Zamanlayıcı başladıktan 3 saat sonra

Ekran, zamanlayıcının OFF (KAPAMA) ayarını (OFF (KAPAMA) için kalan süre) gösterecek şekilde değişir.

Görüntülenen zaman OFF (KAPAMA) ayarı (7 saat) – ON (AÇMA) ayarı (3 saat) = 4 saattir.

Zamanlayıcı başladıktan 7 saat sonra
Klima kapanır ve yeniden başlatılana kadar kapalı kalır.

Örnek 2:

Zamanlayıcıyı, OFF (KAPAMA) zamanı ON (AÇMA) zamanından önce olacak şekilde başlatın

ON (AÇMA) Ayarı: 5 saat
OFF (KAPAMA) Ayarı: 2 saat

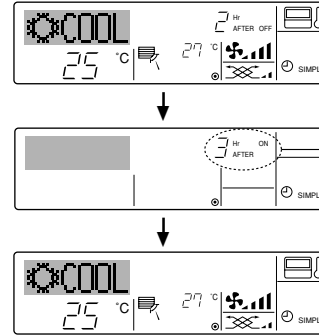

Zamanlayıcı Başlangıcında
Ekran, zamanlayıcının OFF (KAPAMA) ayarını (OFF (KAPAMA) için kalan süre) gösterir.

Zamanlayıcı başladıktan 2 saat sonra

Ekran, zamanlayıcının ON (AÇMA) ayarını (ON (AÇMA) için kalan süre) gösterecek şekilde değişir.

Görüntülenen zaman ON (AÇMA) ayarı (5 saat) – OFF (KAPAMA) ayarı (2 saat) = 3 saattir.

Zamanlayıcı başladıktan 5 saat sonra
Klima açılır ve kapatılana kadar çalışmaya devam eder.

6.1.3. Otomatik Kapanma Zamanlayıcısı

■ Bu zamanlayıcı, klima çalışmaya başlayınca geri sayıma başlar ve ayarlanan süre geçince klimayı kapatır.

■ Kullanılabilir ayarlar, 30'ar dakikalık aralıklarla 30 dakika - 4 saat arasında değişir.

Not:

*1. Weekly Timer (Haftalık Zamanlayıcı)/Simple Timer (Basit Zamanlayıcı)/Auto Off Timer (Otomatik Kapanma Zamanlayıcısı) aynı anda kullanılamaz.

*2. Aşağıdaki koşullardan biri etkili olduğu zaman Auto Off (Otomatik Kapanma) zamanlayıcısı çalışmaz.

Zamanlayıcı kapalı olduğunda; sistem arıza durumundayken; test amaçlı çalıştırma sırasında; uzaktan kumanda kendi kendini kontrol işlemi veya uzaktan kumanda kontrolü yaparken; kullanıcı zamanlayıcıyı ayarlarken; sistem merkezi kontrol yaparken. (Bu koşullar altında, On/Off (Açma/Kapama) çalışması engellenir.)

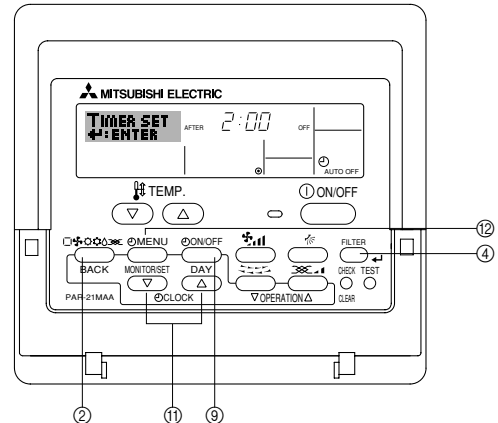

6. Zamanlayıcı

<Otomatik Kapanma Zamanlayıcısını Ayarlama>

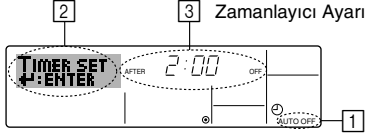

1. Standart kontrol ekranında olduğunuzdan ve Auto Off (Otomatik Kapanma) zamanlayıcısı göstergesinin ekranda (1) görüldüğünden emin olun. Auto Off Timer (Otomatik Kapanma Zamanlayıcısı) dışında bir şey görüntüleniyorsa, uzaktan kumandanın (bkz. 8.[4]-3 (3)) zamanlayıcı fonksiyonu ayarının fonksiyon seçimini kullanarak ayarı AUTO OFF TIMER (OTOMATİK KAPANMA ZAMANLAYICISI) yapın.
2. Ekranda (2) "Set Up" (Ayarlar) seçeneğinin görüldüğünden emin olun. Timer Menu (Zamanlayıcı Menü) düğmesini (3) 3 saniye basılı tutun. (Düğmeye her bastığınızda, ekranın "Set Up" (Ayarlar) ve "Monitor" (Monitör) seçenekleri arasında geçiş yaptığını dikkat edin.)
3. OFF (KAPANMA) zamanını (3) ayarlamak için uygun Set Time (Zaman Ayarı) düğmesine (1) A gerektiği kadar basın.
4. Ayarı kilitlemek için Filter (Filtre) ↵ düğmesine (4) basın.

Not:

Filter (Filtre) ↵ düğmesine (4) basmadan önce Mode (Mod/Dönüş) düğmesine (2) basarsanız, yaptığımız giriş iptal edilir.

5. Ayar prosedürünü tamamlamak ve standart kontrol ekranına dönmek için Mode (Mod/Dönüş) düğmesine (2) basın.
6. Klima zaten çalışıyorsa, zamanlayıcı hemen geri sayıma başlar. **Zamanlayıcı ayarının ekranda doğru şekilde görüntülediğinden emin olun.**

<Geçerli Otomatik Kapanma Zamanlayıcısı Ayarını Kontrol Etme>

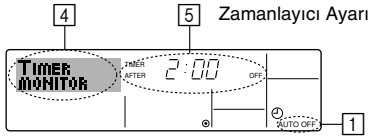

1. "Auto Off" (Otomatik Kapanma) seçeneğinin ekranda (1) görüldüğünden emin olun.
2. Ekranda (4) "Monitor" (Monitör) seçeneğinin belirtilmesi için Timer Menu (Zamanlayıcı Menü) düğmesini (5) 3 saniye basılı tutun.
 - Kapanma için kalan zamanlayıcı süresi görüntülenir (5).
3. Monitörü kapatmak ve standart kontrol ekranına dönmek için Mode (Mod/Dönüş) düğmesine (2) basın.

<Otomatik Kapanma Zamanlayıcısını Kapatma...>

- "Timer Off" (Zamanlayıcı Kapama) görüntülenene (6) ve zamanlayıcı değeri (7) yok olana kadar, Timer On/Off (Zamanlayıcı Açma/Kapama) düğmesini (3) 3 saniye basılı tutun.

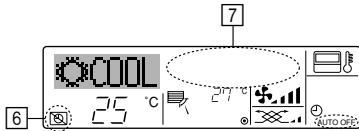

- İsterseniz, klimayı da kapatabilirsiniz. Zamanlayıcı değeri (7) ekrandan yok olur.

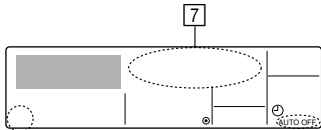

<Otomatik Kapanma Zamanlayıcısını Açma...>

- Timer On/Off (Zamanlayıcı Açma/Kapama) düğmesini (3) 3 saniye basılı tutun. "Timer Off" (Zamanlayıcı Kapama) belirtimi yok olur (6) ve zamanlayıcı ayarı ekranda görüntülenir (7).
- İsterseniz, klimayı da açabilirsiniz. Zamanlayıcı değeri görüntülenir (7).

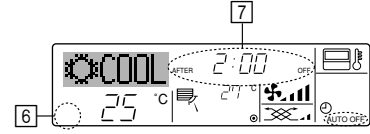

6.2. Kablosuz uzaktan kumanda için (seçenek)

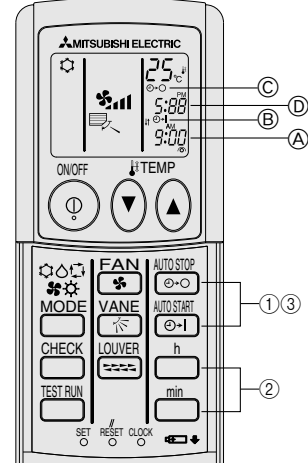

1) Geçerli zamanı ayarlayın

- 1 İnce bir çubuk yardımıyla CLOCK (SAAT) düğmesine bastığınızda zaman A yanıp söner.

- 2 Geçerli zamanı ayarlamak için h ve min düğmesine basın.

- 3 İnce bir çubuk yardımıyla CLOCK (SAAT) düğmesine basın.

2) Üniteyi aşağıdaki şekilde başlatmak için zamanı ayarlayın

- 1 START düğmesine basın.

- Aşağıdaki simge yanıp sönerken zaman ayarlanabilir.

Açma zamanı: B START (BAŞLAT) yanıp söner.

- Başlangıç zamanları görüntülenir A.

- 2 İsteddiğiniz zamanı ayarlamak için h ve min düğmelerini kullanın.

- 3 Zamanlayıcı ON (AÇMA) seçeneğini iptal etmek için STOP düğmesine basın.

3) Üniteyi aşağıdaki şekilde durdurmak için zamanı ayarlayın

- 1 STOP düğmesine basın.

- Aşağıdaki simge yanıp sönerken zaman ayarlanabilir.

Kapama zamanı: C STOP (DURDUR) yanıp söner.

- Durdurma zamanları görüntülenir D.

- 2 İsteddiğiniz zamanı ayarlamak için h ve min düğmelerini kullanın.

- 3 Zamanlayıcı OFF (KAPAMA) seçeneğini iptal etmek için START düğmesine basın.

4) Ayarlı zamanları değiştirme

Zamanlayıcıyı iptal etmek için STOP veya START düğmesine basın ve 2) veya 3) adımından itibaren tekrar edin.

7. Diğer Fonksiyonlar

7.1. Uzaktan Kumanda Düğmelerini Kilitleme (Çalışma fonksiyonu limit kumandası)

■ İsterseniz, uzaktan kumanda düğmelerini kilitleyebilirsiniz. Kullanılacak kilit türünü seçmek için uzaktan kumandanın Fonksiyon Seçimi seçeneğini kullanabilirsiniz: (Kilit türünü seçme hakkında bilgi için bkz. bölüm 8, sıra [4]-2 (1)).

Özellikle aşağıdaki iki kilit türünden birini kullanabilirsiniz.

- ① Lock All Buttons (Tüm Düğmeleri Kilitle): Uzaktan kumandanın tüm düğmelerini kilitlet.
- ② Lock All Except ON/OFF (AÇMA/KAPAMA Dışında Tümünü Kilitle): ON/OFF (AÇMA/KAPAMA) dışında tüm düğmeleri kilitlet.

Not:

Ekranda görüntülenen "Locked" (Kilitli) göstergesi, düğmelerin kilitli olduğunu gösterir.

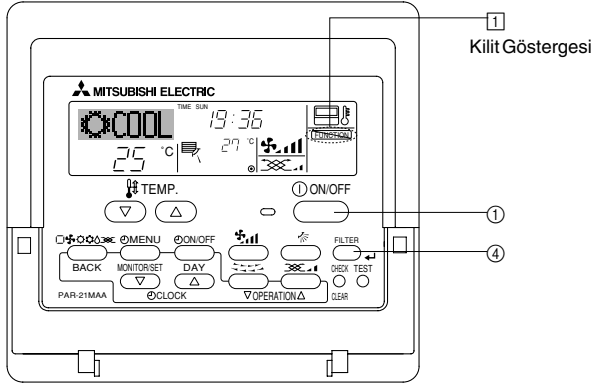

<Düğmeleri Kilitleme>

1. Filter (Filtre) düğmesini ④ basılı tutarken, ON/OFF (AÇMA/KAPAMA) düğmesini ① 2 saniye boyunca basılı tutun. Ekranda ① görüntülenen "Locked" (Kilitli) belirtimi, kilidin devrede olduğunu gösterir.

* Uzaktan kumandanın Fonksiyon Seçiminde kilitleme devre dışı bırakılmışsa, yukarıda anlatıldığı gibi düğmelere bastığınızda ekranda "Not Available" (Kullanılamaz) mesajı görüntülenir.

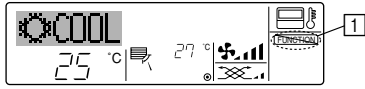

- Kilitli bir düğmeye basarsanız, ekranda "Locked" (Kilitli) belirtimi ① yanıp söner.

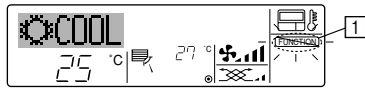

<Düğmelerin Kilitini Açma>

1. Filter (Filtre) düğmesini ④ basılı tutarken, ON/OFF (AÇMA/KAPAMA) düğmesini ① 2 saniye boyunca basılı tutun; böylece, "Locked" (Kilitli) belirtimi ekrandan ① yok olur.

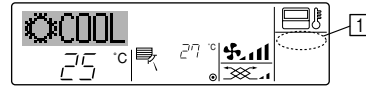

7.2. Hata Kodları belirtimi

Sorun ortaya çıktığında aranacak numarayı girdiyse, ekranda bu numara görüntülenir. (Bunu, uzaktan kumandanın Fonksiyon Seçimi bölümünde ayarlayabilirsiniz. Bilgi için bkz. bölüm 8.)

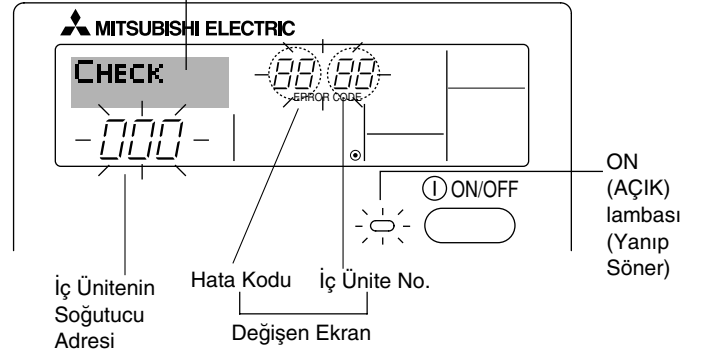

Check (Kontrol) düğmesine basıldığında:

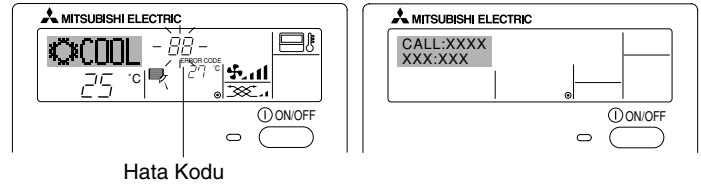

- ON (AÇIK) lambası ve hata kodu yanıp sönyorsa: Bu, klimanın bozulduğunu ve çalışmanın durduğunu (devam edemeyeceğini) gösterir. Belirtilen ünite numarasını ve hata kodunu not edin, ardından klimanın gücünü kapatın ve satıcıya veya servise arayın.
 - Yalnızca hata kodu yanıp sönyorsa (ON (AÇIK) lambası yanarken): Çalışma devam ediyordur, ancak sistemde bir sorun olabilir. Bu durumda, hata kodunu not etmeniz ve sonra tavsiye almak için satıcıya veya servise aramanız gerekir.
- * Sorun ortaya çıktığında aranacak numarayı girdiyse, bunu ekranda görüntülemek için Check (Kontrol) düğmesine basın. (Bunu, uzaktan kumandanın Fonksiyon Seçimi bölümünde ayarlayabilirsiniz. Bilgi için bkz. bölüm 8.)

8. Fonksiyon Seçimi

Uzaktan kumandanın fonksiyon seçimi

Uzaktan kumanda fonksiyon seçimi modu kullanılarak, aşağıdaki uzaktan kumanda fonksiyonlarının ayarı değiştirilebilir. Gerekliğinde ayarı değiştirin.

Sıra 1	Sıra 2	Sıra 3 (Ayar içeriği)
1. Dili Değiştirme ("CHANGE LANGUAGE" [DİLİ DEĞİŞTİR])	Görüntülenecek dil ayarı	<ul style="list-style-type: none">Ekran birden çok dilde kullanılabilir
2. Fonksiyon limiti ("FUNCTION SELECTION" [FONKSİYON SEÇİMİ])	(1) Çalıştırma fonksiyonu limit ayarı (çalıştırma kilidi) ("LOCKING FUNCTION" [KİLİTLEME FONKSİYONU])	<ul style="list-style-type: none">Çalıştırma limiti aralığını ayarlama (çalıştırma kilidi)
	(2) Otomatik mod ayarı kullanımı ("SELECT AUTO MODE" [OTOMATİK MODU SEÇ])	<ul style="list-style-type: none">"Otomatik" çalıştırma modunu kullanılmak veya kullanılmamak üzere ayarlama
	(3) Sıcaklık aralığı limit ayarı ("LIMIT TEMP FUNCTION" [LİMİT SICAKLIK FONKSİYONU])	<ul style="list-style-type: none">Sıcaklık ayarlama aralığını ayarlama (maksimum, minimum)
3. Mod seçimi ("MODE SELECTION" [MOD SEÇİMİ])	(1) Uzaktan kumanda ana/alt ayarı ("CONTROLLER MAIN/SUB" [KUMANDA ANA/ALT])	<ul style="list-style-type: none">Ana veya alt uzaktan kumandayı seçme * İki uzaktan kumanda tek gruba bağlı olduğunda, bir kumanda alt ayarına alınmalıdır.
	(2) Saat ayarı kullanımı ("CLOCK" [SAAT])	<ul style="list-style-type: none">Saat fonksiyonunu kullanılmak veya kullanılmamak üzere ayarlama
	(3) Zamanlayıcı fonksiyon ayarı ("WEEKLY TIMER" [HAFTALIK ZAMANLAYICI])	<ul style="list-style-type: none">Zamanlayıcı türünü ayarlama
	(4) Hata durumunda aranacak numara ayarı ("CALL." [ARA])	<ul style="list-style-type: none">Hata durumunda aranacak numara ekranıTelefon numarası ayarlama
4. Ekran değiştirme ("DISP MODE SETTING" [EKRAN MODU AYARI])	(1) Sıcaklık ekran °C/°F ayarı ("TEMP MODE °C/°F" [SICAKLIK MODU])	<ul style="list-style-type: none">Ekran sıcaklık birimini (°C veya °F) ayarlama
	(2) Emme hava sıcaklığı ekran ayarı ("ROOM TEMP DISP SELECT" [ODA SICAKLIĞI EKRAN SEÇİMİ])	<ul style="list-style-type: none">İç (emme) hava sıcaklığı ekranını kullanılmak veya kullanılmamak üzere ayarlama
	(3) Otomatik soğutma/ısıtma ekran ayarı ("AUTO MODE DISP C/H" [OTOMATİK MOD EKRAN S/İ])	<ul style="list-style-type: none">Otomatik modda çalıştırma sırasında "Soğutma" veya "Isıtma" ekranını kullanılmak veya kullanılmamak üzere ayarlama

8. Fonksiyon Seçimi

[Fonksiyon seçimi akış şeması]
Dili ayarlama (İngilizce)

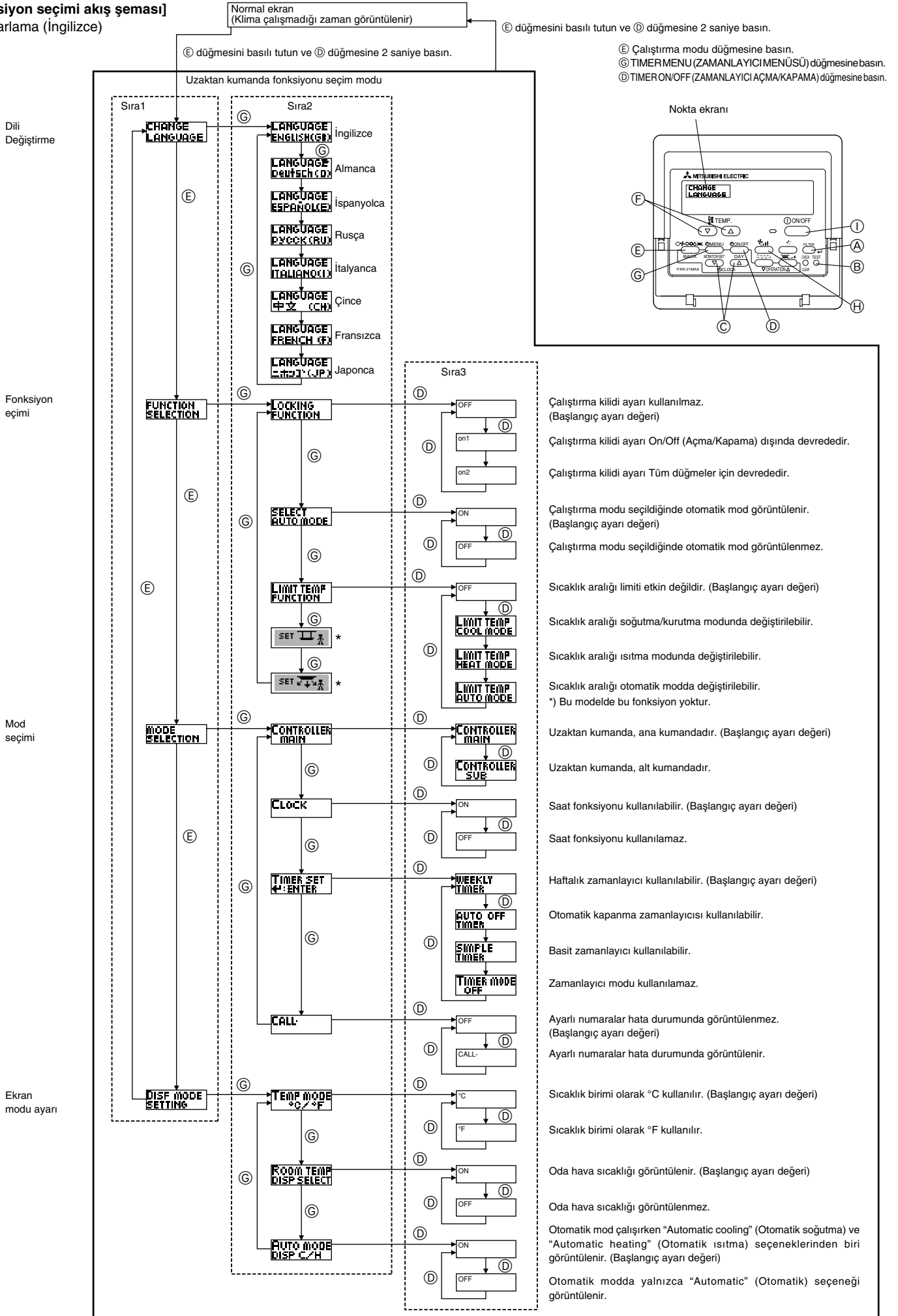

8. Fonksiyon Seçimi

[Detailed setting (Ayrıntılı ayar)]

[4]-1. CHANGE LANGUAGE (DİLİ DEĞİŞTİR) ayarı

Nokta ekranında görüntülenen dil seçilebilir.

- Dili değiştirmek için [⊖ MENU (MENÜ)] düğmesine ⊕ basın.
 - ① İngilizce (GB), ② Almanca (D), ③ İspanyolca (E), ④ Rusça (RU),
 - ⑤ İtalyanca (I), ⑥ Çince (CH), ⑦ Fransızca (F), ⑧ Japonca (JP)

Nokta ekranı tablosuna bakın.

[4]-2. Fonksiyon limiti

(1) Çalıştırma fonksiyonu limit ayarı (çalıştırma kilidi)

- Ayarı değiştirmek için [⊖ ON/OFF (AÇMA/KAPAMA)] düğmesine ⊕ basın.
 - ① no1: Çalıştırma kilidi ayarı, [⊖ ON/OFF (AÇMA/KAPAMA)] düğmesi dışındaki tüm düğmelerde yapılır.
 - ② no2: Çalıştırma kilidi ayarı tüm düğmelerde yapılır.
 - ③ OFF (KAPAMA) (Başlangıç ayarı değeri): Çalıştırma kilidi ayarı yapılmaz.
- * Çalıştırma kilidi ayarını normal ekranda geçerli duruma getirmek için yukarıdaki ayarı yaptıktan sonra normal ekranda düğmelere basmak gerekir ([FILTER (FİLTRE)]) ve [⊖ ON/OFF (AÇMA/KAPAMA)] düğmelerini iki saniye basılı tutun.

(2) Otomatik mod ayarı kullanımı

Uzaktan kumanda otomatik çalışma moduna sahip üniteye bağlandığında, aşağıdaki ayarlar yapılabilir.

- Ayarı değiştirmek için [⊖ ON/OFF (AÇMA/KAPAMA)] düğmesine ⊕ basın.
 - ① ON (AÇMA) (Başlangıç ayarı değeri): Çalıştırma modu seçildiğinde otomatik mod görüntülenir.
 - ② OFF (KAPAMA): Çalıştırma modu seçildiğinde otomatik mod görüntülenmez.

(3) Sıcaklık aralığı limit ayarı

Bu ayar yapıldıktan sonra, sıcaklık ayarlı aralığın içinde değiştirilebilir.

- Ayarı değiştirmek için [⊖ ON/OFF (AÇMA/KAPAMA)] düğmesine ⊕ basın.
 - ① LIMIT TEMP COOL MODE (LİMİT SICAKLIK SOĞUTMA MODU): Sıcaklık aralığı soğutma/kurutma modunda değiştirilebilir.
 - ② LIMIT TEMP HEAT MODE (LİMİT SICAKLIK ISITMA MODU): Sıcaklık aralığı ısıtma modunda değiştirilebilir.
 - ③ LIMIT TEMP AUTO MODE (LİMİT SICAKLIK OTOMATİK MODU): Sıcaklık aralığı otomatik modda değiştirilebilir.
 - ④ OFF (KAPAMA) (başlangıç ayarı): Sıcaklık aralığı limiti etkin değildir.
 - * OFF (KAPAMA) dışında bir ayar yapıldığında, sıcaklık aralığı limiti soğutma, ısıtma ve otomatik modlarında aynı anda yapılır. Ancak ayarlı sıcaklık aralığı değişmeyince aralık sınırlanamaz.
 - Sıcaklığı artırmak veya azaltmak için [TEMP. (SICAKLIK) (▽) veya (△)] düğmesine ⊕ basın.
 - Üst limit ayarını ve alt limit ayarını değiştirmek için [TEMP. (SICAKLIK) (▽) veya (△)] düğmesine ⊕ basın. Seçili ayar yanıp söner ve sıcaklık ayarlanabilir.
 - Ayarlanabilir aralık
- | | | |
|-----------------------|-----------------------|-----------------------|
| Soğutma/Kurutma modu: | Alt limit:19°C ~ 30°C | Üst limit:30°C ~ 19°C |
| Isıtma modu: | Alt limit:17°C ~ 28°C | Üst limit:28°C ~ 17°C |
| Otomatik mod: | Alt limit:19°C ~ 28°C | Üst limit:28°C ~ 19°C |

[4]-3. Mod seçimi ayarı

(1) Uzaktan kumanda ana/alt ayarı

- Ayarı değiştirmek için [⊖ ON/OFF (AÇMA/KAPAMA)] düğmesine ⊕ basın.
 - ① Ana: Kumanda, ana kumandadır.
 - ② Alt: Kumanda, alt kumandadır.

(2) Saat ayarı kullanımı

- Ayarı değiştirmek için [⊖ ON/OFF (AÇMA/KAPAMA)] düğmesine ⊕ basın.
 - ① ON (AÇMA): Saat fonksiyonu kullanılabilir.
 - ② OFF (KAPAMA): Saat fonksiyonu kullanılamaz.

(3) Zamanlayıcı fonksiyon ayarı

- Ayarı değiştirmek için [⊖ ON/OFF (AÇMA/KAPAMA)] düğmesine ⊕ basın (aşağıdakilerden birini seçin).
 - ① WEEKLY TIMER (HAFTALIK ZAMANLAYICI) (başlangıç ayarı değeri): Haftalık zamanlayıcı kullanılabilir.
 - ② AUTO OFF TIMER (OTOMATİK KAPANMA ZAMANLAYICISI): Otomatik kapanma zamanlayıcısı kullanılabilir.
 - ③ SIMPLE TIMER (BASİT ZAMANLAYICI): Basit zamanlayıcı kullanılabilir.
 - ④ TIMER MODE OFF (ZAMANLAYICI MODU KAPALI): Zamanlayıcı modu kullanılamaz.
- * Saat ayarının kullanımı OFF (KAPALI) olduğu zaman, "WEEKLY TIMER" (HAFTALIK ZAMANLAYICI) kullanılamaz.

(4) Hata durumunda aranacak numara ayarı

- Ayarı değiştirmek için [⊖ ON/OFF (AÇMA/KAPAMA)] düğmesine ⊕ basın.
 - ① CALL OFF (ARAMA KAPALI): Ayarlı numaralar hata durumunda görüntülenmez.
 - ② CALL (ARA) **** * : Ayarlı numaralar hata durumunda görüntülenir. CALL_ (ARA): Ekran solda gösterildiği gibi olduğu zaman aranacak numara ayarlanabilir.
- Aranacak numaraları ayarlama
Aranacak numaraları ayarlamak için aşağıdaki prosedürleri uygulayın. Numaraları ayarlamak için yanıp sönen imleci hareket ettirin. İmleci sağa (sola) hareket ettirmek için [TEMP. (SICAKLIK) (▽) ve (△)] düğmesine ⊕ basın. Numaraları ayarlamak için [⊖ CLOCK (SAAT) (▽) ve (△)] düğmesine ⊕ basın.

[4]-4. Ekran değiştirme ayarı

(1) Sıcaklık ekran °C /°F ayarı

- Ayarı değiştirmek için [⊖ ON/OFF (AÇMA/KAPAMA)] düğmesine ⊕ basın.
 - ① °C: Sıcaklık birimi olarak °C kullanılır.
 - ② °F: Sıcaklık birimi olarak °F kullanılır.

(2) Emme hava sıcaklığı ekran ayarı

- Ayarı değiştirmek için [⊖ ON/OFF (AÇMA/KAPAMA)] düğmesine ⊕ basın.
 - ① ON: ON (AÇMA): Emme hava sıcaklığı görüntülenir.
 - ② OFF: OFF (KAPAMA): Emme hava sıcaklığı görüntülenmez.

(3) Otomatik soğutma/ısıtma ekran ayarı

- Ayarı değiştirmek için [⊖ ON/OFF (AÇMA/KAPAMA)] düğmesine ⊕ basın.
 - ① ON (AÇMA): Otomatik mod çalışırken "Automatic cooling" (Otomatik soğutma) ve "Automatic heating" (Otomatik ısıtma) seçeneklerinden biri görüntülenir.
 - ② OFF (KAPAMA): Otomatik modda yalnızca "Automatic" (Otomatik) seçeneği görüntülenir.

8. Fonksiyon Seçimi

[Nokta ekranı tablosu]

Dil seçimi	İngilizce	Almanca	İspanyolca	Rusça	İtalyanca	Çince	Fransızca	Japonca	
Başlatma için bekleme	PLEASE WAIT	←	←	←	←	←	←	←	
Çalıştırma modu	Cool (Soğutma)	COOL	Kühlen	FRÍO	Холод	COOL	FROID	冷房	
	Dry (Kurutma)	DRY	Trocknen	DESHUMIDIFICACIÓN	Сушка	DRY	DESHU	ドライ	
	Heat (Isıtma)	HEAT	Heizen	CALOR	Тепло	HEAT	CHAUD	暖房	
	Auto (Otomatik)	AUTO	AUTO	AUTOMÁTICO	Авто	AUTO	自动	自動	
	Auto(Cool) (Otomatik Soğutma)	COOL	Kühlen	FRÍO	Холод	COOL	FROID	冷房	
	Auto(Heat) (Otomatik Isıtma)	HEAT	Heizen	CALOR	Тепло	HEAT	CHAUD	暖房	
	Fan	FAN	Lüfter	VENTILACIÓN	ВЕНТ	VENTILAZIONE	送风	VENTILATION	送風
	Ventilation (Havalandırma)	VENTILATION	Gebläsebetrieb	VENTILACIÓN	ВЕНТИЛЯЦИЯ	ARIA ESTERNA	换气	VENTILATION	換気
Stand by (Hot adjust) (Bekleme [Isı ayarı])	STAND BY	STAND BY	CALENTANDO	ОБОГРЕВ: ПАУЗА	STAND BY	准备中	PRE CHAUFFAGE	準備中	
Defrost (Buz Çözme)	DEFROST	Abtauen	DESCONGELACIÓN	ОТТАИВАНИЕ	SCRINAMENTO	除霜中	DEGIVRAGE	霜取中	
Ayarlanan sıcaklık	SET TEMP	TEMP einstellen	TEMP. CONSIGNA	ЦЕЛЕВАЯ ТЕМПЕРАТУРА	IMPOSTAZIONE TEMPERATURA	设定温度	REGLAGE TEMPERATURE	設定温度	
Fan hızı	FAN SPEED	Lüfterseschwindigkeit	VELOCIDAD VENTILADOR	СКОРОСТЬ ВЕНТИЛЯТОРА	VELOCITÀ VENTILATORE	风速	VITESSE DE VENTILATION	風速	
Kullanılmayan düğme	NOT AVAILABLE	nicht verfügbar	NO DISPONIBLE	НЕ ДОСТУПНО	NON DISPONIBILE	无效按钮	NON DISPONIBLE	無効ボタン	
Kontrol (Hata)	CHECK	Prüfen	COMPROBAR	ПРОВЕРКА	CHECK	检查	CONTROLE	点検	
Test amaçlı çalışma	TEST RUN	Testbetrieb	TEST FUNCIONAMIENTO	ТЕСТОВЫЙ ЗАПУСК	TEST RUN	试运行	TEST	試運転	
Kendi kendini kontrol	SELF CHECK	Selbst-diagnose	AUTO REVISIÓN	САМОДИАГНОСТИКА	SELF CHECK	自我诊断	AUTO CONTRÔLE	自己診断	
Unite fonksiyon seçimi	FUNCTION SELECTION	Funktion AUSWAHL	SELECCIÓN DE FUNCIÓN	ВЫБОР ФУНКЦИИ	SELEZIONE FUNZIONI	功能选择	SELECTION FONCTIONS	メニュー選択	
Havalandırma ayarı	SETTING OF VENTILATION	Lüfterstufen wählen	CONFIG. VENTILACIÓN	НАСТРОЙКА ВЕНТУСТАНА	IMPOSTAZIONE ARIA ESTERNA	换气设定	SELECTION VENTILATION	換気設定	

Dil seçimi	İngilizce	Almanca	İspanyolca	Rusça	İtalyanca	Çince	Fransızca	Japonca
DİLİ DEĞİŞTİR	CHANGE LANGUAGE	←	←	←	←	←	←	←
Fonksiyon seçimi	FUNCTION SELECTION	Funktion AUSWAHL	SELECCIÓN DE FUNCIONES	ВЫБОР ФУНКЦИИ	SELEZIONE FUNZIONI	功能限制	SELECTION FONCTIONS	メニュー制限
Çalıştırma fonksiyonu limit ayarı	LOCKING FUNCTION	Sperre - Funktion	FUNCIÓN BLOQUEADA	ФУНКЦИЯ БЛОКИРОВАН	BLOCCO FUNZIONI	操作限制	BLOCAGE FONCTIONS	操作ロック
Otomatik mod ayarı kullanımı	SELECT AUTO MODE	Auswahl AUTO Betrieb	SELECCIÓN MODO AUTO	ВЫБОР РЕЖИМА АВТО	SELEZIONE MODO AUTO	自动模式	SELECTION DU MODO AUTO	自動モード
Sıcaklık aralığı limit ayarı	LIMIT TEMP FUNCTION	Limit TEMP Funktion	LIMIT TEMP CONSIGNA	ОГРАНИЧЕНИЕ УСТ.ТЕМПЕРАТ	LIMITAZIONE TEMPERATURA	温度限制	LIMITATION TEMPERATURE	温度制限
Otomatik filtre elevasyon paneli kaldırma/indirme çalışma modu ayarı		←	←	←	←	←	←	←
Sabit hava akımı yönü mod ayarının kullanımı		←	←	←	←	←	←	←
Limit sıcaklık soğutma/gün modu	LIMIT TEMP COOL MODE	Limit Kühl TEMP	LIMIT TEMP MODO FRIO	ОГРАНИЧЕНО ОХЛАЖДЕНИЕ	LIMITAZIONE MODO COOL	制冷范围	LIMITE TEMP MODO FROID	制冷房
Limit sıcaklık ısıtma modu	LIMIT TEMP HEAT MODE	Limit Heiz TEMP	LIMIT TEMP MODO CALOR	ОГРАНИЧЕН ОБОГРЕВ	LIMITAZIONE MODO HEAT	制热范围	LIMITE TEMP MODO CHAUD	制热房
Limit sıcaklık otomatik modu	LIMIT TEMP AUTO MODE	Limit AUTO TEMP	LIMIT TEMP MODO AUTO	ОГРАНИЧЕН РЕЖИМ АВТО	LIMITAZIONE MODO AUTO	自动范围	LIMITE TEMP MODO AUTO	制自动
Mod seçimi	MODE SELECTION	Betriebstyp wählen	SELECCIÓN DE MODO	ВЫБОР РЕЖИМА	SELEZIONE MODO	基本模式	SELECTION DU MODE	基本メニュー
Uzaktan kumanda ayarı ANA	CONTROLLER MAIN	Hauptcontroller	CONTROL PRINCIPAL	ОСНОВНОЙ ПУЛЬТ	CONTROLLO MAIN	遥控主	TELOCOMMANDE MAITRE	リモコン主
Uzaktan kumanda ayarı ALT	CONTROLLER SUB	Nebencontroller	CONTROL SECUNDARIO	ДОПОЛНИТЕЛЬНЫЙ ПУЛЬТ	CONTROLLO SUB	遥控辅	TELOCOMMANDE ESCLAVE	リモコン主副
Saat ayarı kullanımı	CLOCK	Uhr	RELOJ	ЧАСЫ	OROLOGIO	时钟	AFFICHAGE HORLOGE	時計
Gün ve saati ayarlama	TIME SET ←:ENTER	Uhr stellen ←:einstellen	CONFIG RELOJ ←:CONFIG	ЧАСЫ.УСТ. ←:ВВОД	OROLOGIO ←:ENTER	时间 ←:ENTER	HORLOGE ←:ENTRER	タイムセット ←:カクテイ
Zamanlayıcı ayarı	TIMER SET ←:ENTER	Zeitschaltuhr ←:einstellen	TEMPORIZA - DOR←:CONFIG	ТАЙМЕР.УСТ. ←:ВВОД	TIMER ←:ENTER	定时器 ←:ENTER	PROG HORLAIRE ←:ENTRER	タイマーセット ←:カクテイ
Zamanlayıcı monitörü	TIMER MONITOR	Uhrzeit Anzeige	VISUALIZAR TEMPORIZAD.	ПРОСМОТР ТАЙМЕРА	VISUALIZ TIMER	定时器状态	AFFICHAGE PROG HORLAIRE	タイマーモニター
Haftalık zamanlayıcı	WEEKLY TIMER	Wochenzeit Schalt Uhr	TEMPORIZA - DOR SEMANAL	НЕДЕЛЬНЫЙ ТАЙМЕР	TIMER SET SEMANALE	每周定时器	PROG HERDO MADRAIE	タイマー週間
Zamanlayıcı modu kapalı	TIMER MODE OFF	Zeitschaltuhr AUS	TEMPORIZA - DOR APAGADO	ТАЙМЕР БЫКЛ.	TIMER OFF	定时器无效	PROG HORLAIRE INACTIF	タイマー無効
Otomatik kapanma zamanlayıcısı	AUTO OFF TIMER	AUTO Zeit funktion AUS	APAGADO AUTOMÁTICO	АВТОМАТИЧ. ПО ТАЙМЕРУ	AUTO OFF TIMER	解除定时	PROG HORLAIRE ARRET AUTO	タイマーキャンセル
Basit zamanlayıcı	SIMPLE TIMER	Einfache Zeitfunktion	TEMPORIZA - DOR SIMPLE	ПРОСТОЙ ТАЙМЕР	TIMER SEMPLIFICATO	简易定时器	PROG HORLAIRE SIMPLIFIE	タイマーカンイ
Hata durumunda aranacak numara ayarı	CALL	←	←	←	←	←	←	←
Ekran değiştirme	DISP MODE SETTING	Anzeige Betriebsart	MOstrar MODO	НАСТРОЙКА МНА РЕЖИМА	IMPOSTAZIONE MODO DISPLAY	转换表示	AFFICHAGE SOUS MENU	表示切替
Sıcaklık ekran °C/°F ayarı	TEMP MODE °C/°F	Wechsel °C/°F	TEMPGRADOS °C/°F	ЕДИН.ТЕМП °C/°F	TEMPERATURA °C/°F	温度 °C/°F	TEMPERATURE °C/°F	温度 °C/°F

8. Fonksiyon Seçimi

Dil seçimi	İngilizce	Almanca	İspanyolca	Rusça	İtalyanca	Çince	Fransızca	Japonca
Oda hava sıcaklığı ekran ayarı	ROOM TEMP DISP SELECT	ROOM TEMP ZEWAHLIT	MOSTRAR TEMP	ПОКАЗАТЕЛЬ ТЕМП. В КОМН.	TEMPERATURA AMBIENTE	吸入温度	TEMPERATURE AMBIANTE	室温表示
Otomatik soğutma/ısıtma ekran ayarı	AUTO MODE DISP C/H	Auto Betrieb C/H	MOSTRAR F/C EN AUTO	НАСТ. Т/Х В РЕЖИМЕ АВТО	AUTO C/H	自动表示	AFFICHAGE AUTO F/C	自動表示

9. Kablosuz Uzaktan Kumanda İçin Acil Durum Çalışması (seçenek)

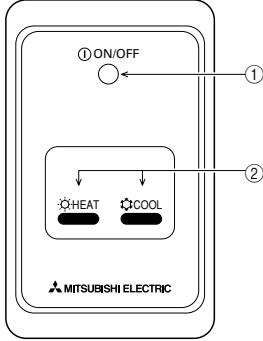

① **ON/OFF (AÇMA/KAPAMA) lambası**(ünite çalışırken yanar; ünite çalışmadığı zaman söner)

② **Acil durum çalışması**

Uzaktan kumanda ünitesinin düzgün şekilde çalışmadığı durumlarda, üniteyi açıp kapatmak için kablosuz uzaktan kumanda sinyal alıcısının üzerindeki COOL (SOĞUTMA) veya HEAT (ISITMA) düğmesini kullanın. Yalnızca soğutuculu ünitelerde, HEAT (ISITMA) düğmesine bastığınızda fan ON (AÇMA) ve OFF (KAPAMA) konumuna geçer.

COOL (SOĞUTMA) veya HEAT (ISITMA) düğmesine bastığınızda aşağıdaki ayarları seçersiniz.

Çalıştırma	COOL (SOĞUTMA)	HEAT (ISITMA)
Ön ayarlı sıcaklık	24 °C/75 °F	24 °C/75 °F
Fan hızı	Yüksek	Yüksek

10. Bakım ve Temizlik

► Filtreleri temizleme

- Filtreleri elektrik süpürgesi kullanarak temizleyin. Elektrik süpürgeziniz yoksa, filtreleri sert bir nesneye vurarak üzerindeki kir ve tozu çıkarın.
- Filtreler çok kirliyse, ılık suda yıkayın. Tüm deterjanı iyice durulamaya özen gösterin ve üniteye geri takmadan önce filtrelerin tamamen kurduğundan emin olun.

⚠ Dikkat:

- Filtreleri doğrudan güneş ışığı altında veya elektrikli ısıtıcı gibi bir ısı kaynağı kullanarak kurutmayın: Aksi halde filtreler bozulabilir.
- Filtreleri sıcak suda yıkamayın (50°C'nin üzerinde); aksi halde filtreler bozulabilir.
- Hava filtrelerinin her zaman takılı olduğundan emin olun. Ünitenin hava filtresi olmadan çalıştırılması arızaya neden olabilir.

⚠ Dikkat:

- Temizleme işlemine başlamadan önce, çalışmayı durdurun ve güç kaynağını OFF (KAPALI) konuma getirin.
- İç ünitelerde, emilen havanın tozunu çıkaran filtreler vardır. Filtreleri, aşağıdaki çizimlerde gösterilen yöntemleri kullanarak temizleyin.

► Filtreyi çıkarma

⚠ Dikkat:

- Filtreyi çıkarırken, gözlerinizi tozdan korumak için önlem alın. Ayrıca, bu işlemi yapmak için sandalyeye çıkmaz gerekiirse düşmemeye özen gösterin.
- Filtre çıkarıldığında, iç ünitenin içindeki metal parçalara dokunmayın; aksi halde yaralanabilirsiniz.

■ PEAD-RP-JA(L)Q

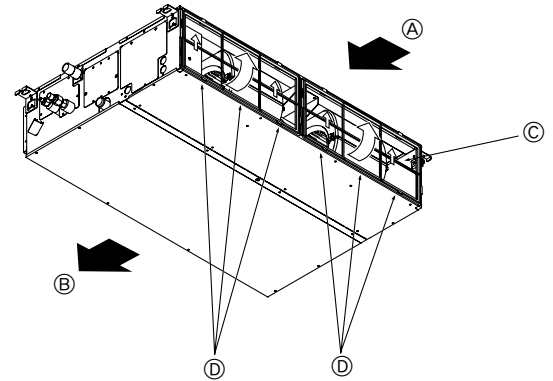

- Filtre düğmesini kaldırırken çekin.

Ⓐ Hava girişi Ⓑ Hava çıkışı Ⓒ Filtre Ⓓ Düğme

11. Sorun Giderme

Sorun mu yaşıyorsunuz?	İşte çözümü. (Ünite normal şekilde çalışıyor.)
Klima etkili şekilde ısıtmıyor veya soğutmuyor.	<ul style="list-style-type: none"> ■ Filtreyi temizleyin. (Filtre çok kirli veya tıkalı olduğunda hava akımı azalır.) ■ Sıcaklık ayarını kontrol edin ve ayarlı sıcaklığı değiştirin. ■ Dış ünitenin çevresinde yeterli alan bulunduğundan emin olun. İç ünite hava girişi veya çıkışı tıkalı mı? ■ Bir kapı veya pencere açık bırakılmış olabilir mi?
Isıtma işlemi başladığında, iç ünite hemen sıcak hava üflemeğe başlamıyor.	<ul style="list-style-type: none"> ■ İç ünite yeterince ısınana kadar iç ünite sıcak hava üflemez.
Isıtma modunda, klima ayarlanan oda sıcaklığına ulaşmadan duruyor.	<ul style="list-style-type: none"> ■ Dışarıdaki sıcaklık düşük ve nem yüksek olduğu zaman, dış ünite buz çözme işlemi gerçekleştirir. Normal çalışma yaklaşık 10 dakika içinde başlamalıdır.
Hava akımının yönü değiştiği zaman, kanatlar en son konumda durmadan önce, ayarlı konumu geçecek şekilde yukarı ve aşağı hareket ediyor.	<ul style="list-style-type: none"> ■ Hava akımının yönü değiştiği zaman, kanatlar taban konumu algıladıktan sonra, ayarlı konuma doğru hareket eder.
Su akış sesi veya zaman zaman cızırtı sesi duyuluyor.	<ul style="list-style-type: none"> ■ Klimanın içinde soğutucu akarken veya soğutucu akışı değiştiği zaman bu sesler duyulabilir.
Çatlama veya gıcırtı gibi bir ses duyuluyor.	<ul style="list-style-type: none"> ■ Sıcaklık değişimlerinden kaynaklanan genleşme veya büzüşme nedeniyle parçalar birbirine sürttüğünde bu sesler duyulabilir.
Odada kötü bir koku var.	<ul style="list-style-type: none"> ■ İç ünite; duvarlardan, halılardan ve mobilyalardan çıkan gazları içeren havayı ve giysilerde sıkışıp kalan kokuları çeker ve sonra bu havayı yeniden odaya üfler.
İç üniteden beyaz renkli bir buğu veya buhar yayılıyor.	<ul style="list-style-type: none"> ■ İç mekanda sıcaklık veya nem yükselse, çalışma başladığında bu durum ortaya çıkabilir. ■ Buz çözme modunda, aşağı üflenen soğuk hava akımı buğu gibi görünebilir.
Dış üniteden su veya buhar yayılıyor.	<ul style="list-style-type: none"> ■ Soğutma modunda, soğuyan borularda ve bağlantılarda su oluşarak damlayabilir. ■ Isıtma modunda, ısı eşanjöründe su oluşarak damlayabilir. ■ Buz çözme modunda, ısı eşanjöründeki su buharlaşır ve su buharı yayılabilir.
Çalışma göstergesi uzaktan kumanda ekranında görüntülenmiyor.	<ul style="list-style-type: none"> ■ Uzaktan kumanda ekranında "⊙" görüntüleniyor.
Güç anahtarını açın. Uzaktan kumanda ekranında "☒" görüntülenir.	<ul style="list-style-type: none"> ■ Merkezi kontrol sırasında, uzaktan kumanda ekranında "☒" görüntülenir ve klima çalışması uzaktan kumanda kullanılarak başlatılamaz veya durdurulamaz.
Klima durdurulduktan kısa bir süre sonra yeniden başlatıldığında, ON/OFF (AÇMA/KAPAMA) düğmesine basıldığında bile çalışmıyor.	<ul style="list-style-type: none"> ■ Yaklaşık üç dakika bekleyin. (Çalışma, klimayı korumak için önlem olarak durdurulmuştur.)
ON/OFF (AÇMA/KAPAMA) düğmesine basılmadan klima çalışıyor.	<ul style="list-style-type: none"> ■ Zamanlayıcı açık olarak mı ayarlı? ■ Çalışmayı durdurmak için ON/OFF (AÇMA/KAPAMA) düğmesine basın. ■ Klima merkezi uzaktan kumandaya mı bağlı? ■ Klimayı kontrol eden yetkili kişilere danışın. ■ Uzaktan kumanda ekranında "☒" simgesi mi görüntüleniyor? ■ Klimayı kontrol eden yetkili kişilere danışın. ■ Elektrik kesintisinden sonra otomatik kurtarma özelliği mi ayarlı? ■ Çalışmayı durdurmak için ON/OFF (AÇMA/KAPAMA) düğmesine basın.
ON/OFF (AÇMA/KAPAMA) düğmesine basılmadan klima duruyor.	<ul style="list-style-type: none"> ■ Zamanlayıcı kapalı olarak mı ayarlı? ■ Çalışmayı yeniden başlatmak için ON/OFF (AÇMA/KAPAMA) düğmesine basın. ■ Klima merkezi uzaktan kumandaya mı bağlı? ■ Klimayı kontrol eden yetkili kişilere danışın. ■ Uzaktan kumanda ekranında "☒" simgesi mi görüntüleniyor? ■ Klimayı kontrol eden yetkili kişilere danışın.
Uzaktan kumanda zamanlayıcı çalışması ayarlanamıyor.	<ul style="list-style-type: none"> ■ Are timer settings invalid? ■ Zamanlayıcı ayarlanabildiği zaman, uzaktan kumanda ekranında, (WEEKLY), (SIMPLE), veya (AUTO OFF) görüntülenir.
Uzaktan kumanda ekranında "PLEASE WAIT" (LÜTFEN BEKLEYİN) mesajı görüntüleniyor.	<ul style="list-style-type: none"> ■ Başlangıç ayarları gerçekleştiriliyor. Yaklaşık 3 dakika bekleyin.
Uzaktan kumanda ekranında hata kodu görüntüleniyor.	<ul style="list-style-type: none"> ■ Koruma cihazları, klimayı korumak için önlem olarak çalışmıştır. ■ Bu cihazı kendiniz onarmaya çalışmayın. ■ Derhal güç anahtarını kapatın ve satıcınıza başvurun. Satıcıya uzaktan kumanda ekranında görüntülenen model adını ve bilgilerini verin.
Su boşalması veya motor dönüşü gibi bir ses duyuluyor.	<ul style="list-style-type: none"> ■ Soğutma çalışması başladığında, boşaltma pompası çalışır ve sonra durur. Yaklaşık 3 dakika bekleyin.
Ayar değiştirilmediğinde bile faz hızı değişir.	<ul style="list-style-type: none"> ■ Klima, ısıtma işleminin başında soğuk hava üflemecek şekilde fan hızını otomatik olarak daha düşük bir hızdan ayar hızına doğru artırır. Aynı zamanda geri dönen hava sıcaklığı veya fan hızı çok yüksek olduğunda fan hızını da düşürerek fan motorunu korur.

11. Sorun Giderme

Sorun mu yaşıyorsunuz?	İşte çözümü. (Ünite normal şekilde çalışıyor.)												
Gürültü, spesifikasyonlarda belirtilenden daha yüksek.	<ul style="list-style-type: none">■ İç mekanda çalışma sesinin düzeyi, aşağıdaki tabloda gösterildiği gibi odanın akustiğinden etkilenir ve yankısız odada ölçülen gürültü spesifikasyonundan daha yüksek olur. <table border="1"><thead><tr><th></th><th>Yüksek ses emen odalar</th><th>Normal odalar</th><th>Düşük ses emen odalar</th></tr></thead><tbody><tr><td>Yer örnekleri</td><td>Yayın stüdyosu, müzik odası vb.</td><td>Resepsiyon odası, otel lobisi vb.</td><td>Ofis, otel odası</td></tr><tr><td>Gürültü düzeyleri</td><td>3 – 7 dB</td><td>6 – 10 dB</td><td>9 – 13 dB</td></tr></tbody></table>		Yüksek ses emen odalar	Normal odalar	Düşük ses emen odalar	Yer örnekleri	Yayın stüdyosu, müzik odası vb.	Resepsiyon odası, otel lobisi vb.	Ofis, otel odası	Gürültü düzeyleri	3 – 7 dB	6 – 10 dB	9 – 13 dB
	Yüksek ses emen odalar	Normal odalar	Düşük ses emen odalar										
Yer örnekleri	Yayın stüdyosu, müzik odası vb.	Resepsiyon odası, otel lobisi vb.	Ofis, otel odası										
Gürültü düzeyleri	3 – 7 dB	6 – 10 dB	9 – 13 dB										
Kablosuz uzaktan kumanda ekranında hiçbir şey görüntülenmiyor, ekran silik veya uzaktan kumanda kapalı olmadığı sürece iç ünite sinyal almıyor.	<ul style="list-style-type: none">■ Piller zayıflamıştır. Pilleri değiştirin ve Reset (Sıfırla) düğmesine basın.■ Piller değiştirildikten sonra da herhangi bir şey görüntülenmezse, pillerin doğru yönlerde takıldığından emin olun (+, -).												
İç üniteye kablosuz uzaktan kumanda alıcısının yakınındaki çalışma lambası yanıp sönüyor.	<ul style="list-style-type: none">■ Otomatik tanı fonksiyonu, klimayı korumak için önlem olarak çalışmıştır.■ Bu cihazı kendiniz onarmaya çalışmayın. Derhal güç anahtarını kapatın ve satıcınıza başvurun. Satıcıya model adını verin.												

This product is designed and intended for use in the residential,
commercial and light-industrial environment.

The product at hand is
based on the following
EU regulations:

- Low Voltage Directive 2006/95/EC
- Electromagnetic Compatibility Directive
2004/108/EC

Please be sure to put the contact address/telephone number on
this manual before handing it to the customer.