

mitsubishi electric

CITY MULTI

Air-Conditioners For Building Application

INDOOR UNIT

CE

PCFY-P.VGM-A

**FOR INSTALLER
FÜR INSTALLATEUR
POUR L'INSTALLATEUR
VOOR DE INSTALLATEUR
PER L'INSTALLATORE
PARA EL INSTALADOR**

**PARA O INSTALADOR
ΓΙΑ ΑΥΤΟΝ ΠΟΥ ΚΑΝΕΙ ΤΗΝ ΕΓΚΑΤΑΣΤΑΣΗ
MONTÖR İÇİN
安裝人員適用
ДЛЯ УСТАНОВИТЕЛЯ**

E INSTALLATION MANUAL

For safe and correct use, please read this installation manual thoroughly before installing the air-conditioner unit.
How to install outdoor units and items about the multi-unit system are described in the outdoor unit installation manual.

* Remote controller is available as an optional remote controller.

For use with the R407C & R22

D INSTALLATIONSHANDBUCH

Zum sicheren und ordnungsgemäßen Gebrauch der Klimaanlage das Installationshandbuch gründlich durchlesen.
Wie Außenanlagen und außenliegende Teile eines Mehranlagensystems installiert werden müssen, ist im Montagehandbuch für Außenanlagen beschrieben.

* Fernbedienung ist als Zubehör wahlweise erhältlich.

Bei Verwendung von R407C & R22

F MANUEL D'INSTALLATION

Veillez lire le manuel d'installation en entier avant d'installer ce climatiseur pour éviter tout accident et vous assurer d'une utilisation correcte.
La manière d'installer les appareils extérieurs et les accessoires dans un système à unités multiples se trouve décrite dans le manuel d'installation de l'appareil extérieur.

* La télécommande est disponible en option.

A utiliser avec le R407C et le R22

NL INSTALLATIEHANDLEIDING

Voor een veilig en juist gebruik moet u deze installatiehandleiding grondig doorlezen voordat u de airconditioner installeert.
Uitleg over hoe u buitenapparaten moet monteren en over onderdelen van het systeem met meerdere apparaten zijn omschreven in de Installatie-instructies van het buitenapparaat.

* De afstandsbedieningseenheid is verkrijgbaar als een optioneel toe te voegen afstandsbediening.

Bij gebruik van R407C & R22

I MANUALE DI INSTALLAZIONE

Per un uso sicuro e corretto, leggere attentamente questo manuale di installazione prima di installare il condizionatore d'aria.
La procedura d'installazione delle sezioni esterne e dei componenti del sistema a unità multiple è descritta nel manuale di installazione delle sezioni stesse.

* Il comando a distanza disponibile in opzione.

Uso del refrigerante R407C e R22

ES MANUAL DE INSTALACIÓN

Para un uso seguro y correcto, lea detalladamente este manual de instalación antes de montar la unidad de aire acondicionado.
La forma de instalar las unidades exteriores y los elementos relacionados con los sistemas multiunidad se describen en el manual de instalación de la unidad exterior.

* De forma opcional podrá instalar el mando a distancia.

Para utilizar con el R407C y el R22

PR MANUAL DE INSTALAÇÃO

Para uma utilização correcta e segura, leia completamente este manual de instalação antes de instalar a unidade de ar condicionado.
Os procedimentos para a instalação das unidades exteriores e dos itens acerca do sistema de unidades múltiplas estão descritos no manual de instalação da unidade exterior.

* Está disponível opcionalmente o controlo remoto.

Para utilização com o R407C e o R22

GR ΕΓΧΕΙΡΙΔΙΟ ΟΔΗΓΙΩΝ ΕΓΚΑΤΑΣΤΑΣΗΣ

Για την ορθή και ασφαλή χρήση της μονάδας κλιματισμού, διαβάστε προσεκτικά αυτό το εγχειρίδιο εγκατάστασης πριν την εγκατάσταση της μονάδας.
Οδηγίες για την εγκατάσταση της εξωτερικής μονάδας και στοιχεία σχετικά με το σύστημα πολλαπλών μονάδων θα βρείτε στο εγχειρίδιο εγκατάστασης της εξωτερικής μονάδας.

* Το τηλεχειριστήριο προσφέρεται σαν ξεχωριστό εξάρτημα.

Για χρήση με τα R407C και R22

TR MONTAJ ELKİTABI

Emniyetli ve doğru biçimde nasıl kullanılacağını öğrenmek için lütfen klima cihazını monte etmeden önce bu elkitabını dikkatle okuyunuz.

Dış ünitelerin ve çok üniteli sistemle ilgili donatım kalemlerinin nasıl monte edileceği dış ünite montaj elkitabında belirtilmiştir.

* Uzaktan kumanda ünitesi isteğe bağlı uzaktan kumanda ünitesi olarak temin edilebilir.

R407C ve R22 ile beraber kullanmak için

中 安装说明书

请在安装冷气机组之前，仔细阅读本安装手册，以掌握正确及安全的安装方法。

有关如何安装室外机组和多组合系统的各部份机件，请参阅室外机组安装手册。

* 各用户可视需要，选购由本公司提供的遥控器。

使用R407C和R22制冷剂

RU РУКОВОДСТВО ПО УСТАНОВКЕ

Для безопасного и правильного использования прибора необходимо тщательно прочитать данное руководство по установке до выполнения установки кондиционера.

Процедура установки наружных приборов и элементы многоприборной системы описаны в руководстве по установке наружного прибора.

* Пульт дистанционного управления поставляется дополнительно.

Для использования с моделями R407C и R22



1. Consignes de sécurité	4
2. Eléments qui accompagnent l'appareil intérieur	12
3. Emplacement pour l'installation de l'appareil intérieur	14
3.1. Dimensions externes (Appareil intérieur)	14
4. Installation de l'appareil intérieur	16
4.1. Préparation à l'installation	16
4.2. Installation de l'appareil intérieur	22
5. Installation de la tuyauterie du réfrigérant	26
5.1. Appareil intérieur	26
6. Installation du tuyau d'évacuation	30
6.1. Préparation pour l'installation du tuyau sur le côté gauche	30
7. Installations électriques	34
7.1. Installation électrique	34
7.2. Raccordement des câbles de la commande à distance et des câbles de transmission intérieurs et extérieurs	36
7.3. Configuration des adresses	40
7.4. Réglage des interrupteurs pour différentes hauteurs de plafond	42
7.5. Types de câbles de commandes	44
8. Marche d'essai	46
1. Veiligheidsvoorschriften	4
2. Onderdelen van het binnenapparaat	12
3. Plaats van het binnenapparaat	14
3.1. Buitenafmetingen (Binnenapparaat)	14
4. Het binnenapparaat installeren	16
4.1. Voorbereidingen voor de montage	16
4.2. Het binnenapparaat monteren	22
5. De koelleidingen monteren	26
5.1. Binnenapparaat	26
6. De afvoerleiding monteren	30
6.1. Voorbereidingen voor leidingmontage aan de linkerkant	30
7. Elektrische aansluitingen	34
7.1. Elektrische bedrading	34
7.2. De afstandsbediening en de transmissiekabels voor het binnen- en buitenapparaat aansluiten	36
7.3. De aansluitadressen instellen	40
7.4. Schakelaar voor verschillende plafondhoogten	42
7.5. Types regelkabels	44
8. Proefdraaien	46

1. Safety Precautions	4
2. Indoor unit accessories	12
3. Indoor unit installation location	14
3.1. Outline dimensions (Indoor unit)	14
4. Installing the indoor unit	16
4.1. Preparation for installation	16
4.2. Installing the indoor unit	22
5. Installing the refrigerant piping	26
5.1. Indoor unit	26
6. Installing the drain piping	30
6.1. Preparation for left side piping installation	30
7. Electrical work	34
7.1. Electric wiring	34
7.2. Connecting remote controller, indoor and outdoor transmission cables	36
7.3. Setting addresses	40
7.4. Switch setting for different ceiling heights	42
7.5. Types of control cables	44
8. Test run	46
1. Sicherheitsvorkehrungen	4
2. Versorgungseinrichtungen der Innenanlage	12
3. Aufstellort der Innenanlage	14
3.1. Außenabmessungen (Innenanlage)	14
4. Anbringung der Innenanlage	16
4.1. Vorbereitung zur Aufstellung	16
4.2. Aufstellen der Innenanlage	22
5. Installation der Kältemittelrohrleitung	26
5.1. Innenanlage	26
6. Installation der Auslaufrohrleitung	30
6.1. Vorbereitung der Rohrleitungsinstallation links	30
7. Elektroarbeiten	34
7.1. Elektrische Verdrahtung	34
7.2. Anschluß der Fernbedienungs-, Innen- und Außenübertragungskabel	36
7.3. Adressen einsetzen	40
7.4. Schaltereinstellung für unterschiedliche Deckenhöhen	42
7.5. Steuerkabelarten	44
8. Testlauf	46
1. Misure di sicurezza	4
2. Accessori della sezione interna	12
3. Luogo in cui installare la sezione interna	14
3.1. Dimensioni dell'unità (Sezione interna)	14
4. Installazione della sezione interna	16
4.1. Preparazione dell'installazione	16
4.2. Installazione della sezione interna	22
5. Installazione della tubazione del refrigerante	26
5.1. Sezione interna	26
6. Installazione della tubazione di drenaggio	30
6.1. Preparazione dell'installazione della tubazione sul lato sinistro ...	30
7. Collegamenti elettrici	34
7.1. Cablaggi elettrici	34
7.2. Collegamento del comando a distanza e dei cavi di trasmissione delle sezioni interne ed esterne	36
7.3. Impostazione degli indirizzi	40
7.4. Impostazione dell'interruttore in funzione delle diverse altezze del soffitto	42
7.5. Tipi di cavi di controllo	44
8. Prova di funzionamento	46

1. Medidas de Seguridad	5
2. Componentes suministrados con la unidad interior	13
3. Lugar en que se instalará la unidad interior	15
3.1. Dimensiones exteriores (Unidad interior)	15
4. Instalación de la unidad interior	17
4.1. Preparación para la instalación	17
4.2. Instalación de la unidad interior	23
5. Instalación de la tubería del refrigerante	27
5.1. Unidad interior	27
6. Instalación de la tubería de drenaje	31
6.1. Preparación para la instalación de la tubería del lado izquierdo ..	31
7. Trabajo eléctrico	35
7.1. Cableado eléctrico	35
7.2. Conexión de los cables de transmisión del mando a distancia y de las unidades exterior e interior	37
7.3. Configuración de las direcciones	41
7.4. Ajuste del interruptor según la altura del techo	43
7.5. Tipos de cables de control	45
8. Prueba de funcionamiento	47

1. Güvenlik Önlemleri	5
2. İç ünite malzemeleri	13
3. İç ünitenin monte edileceği yer	15
3.1. Dış ölçüler (İç ünite)	15
4. İç ünitenin monte edilmesi	17
4.1. Montaja hazırlık	17
4.2. İç ünitenin monte edilmesi	23
5. Soğutucu borularının monte edilmesi	27
5.1. İç ünite	27
6. Drenaj borularının monte edilmesi	31
6.1. Soldan boru montajı için hazırlık	31
7. Elektrik işleri	35
7.1. Elektrik kablolarının bağlanması	35
7.2. Uzaktan kumanda ünitesi, iç ve dış iletim kablolarının bağlanması	37
7.3. Adreslerin düzenlenmesi	41
7.4. Farklı tavan yükseklikleri için anahtar düzenlemesi	43
7.5. Kontrol kablosu türleri	45
8. Çalışma testi	47

1. Меры предосторожности	5
2. Материалы для прибора, устанавливаемого в помещении	13
3. Место установки внутреннего прибора	15
3.1. Наружные размеры прибора (Внутренний прибор)	15
4. Установка внутреннего прибора	17
4.1. Подготовка к установке	17
4.2. Установка внутреннего прибора	23
5. Установка труб хладагента	27
5.1. Внутренний прибор	27
6. Установка дренажных труб	31
6.1. Подготовка установки труб с левой стороны	31
7. Электрические работы	35
7.1. Электропроводка	35
7.2. Подсоединение пульта дистанционного управления, кабелей передачи внутри и снаружи	37
7.3. Установка адресов	41
7.4. Установка переключателей для различной высоты потолка	43
7.5. Типы кабелей управления	45
8. Выполнение испытания	47

1. Precauções de Segurança	5
2. Componentes da unidade interior	13
3. Localização da instalação da unidade interior	15
3.1. Dimensões globais (Unidade interior)	15
4. Instalação da unidade interior	17
4.1. Preparação para instalação	17
4.2. Instalação da unidade interior	23
5. Instalação da tubagem de refrigerante	27
5.1. Unidade interior	27
6. Instalação da tubagem de drenagem	31
6.1. Preparação da instalação da tubagem lateral esquerda	31
7. Trabalho de electricidade	35
7.1. Cablagem eléctrica	35
7.2. Ligação dos cabos de transmissão do controlo remoto e das unidades interior e exterior	37
7.3. Definição dos endereços	41
7.4. Regulação do interruptor para diferentes alturas de tectos	43
7.5. Tipos de cabos de controlo	45
8. Ensaio	47

1. Προφυλακτικά Μέτρα Ασφαλείας	5
2. Προμήθειες εσωτερικής μονάδας	13
3. Τοποθεσία εγκατάστασης εσωτερικής μονάδας	15
3.1. Εξωτερικές διαστάσεις (Εσωτερική μονάδα)	15
4. Εγκατάσταση της εσωτερικής μονάδας	17
4.1. Προπαρασκευή για την εγκατάσταση	17
4.2. Εγκατάσταση εσωτερικής μονάδας	23
5. Εγκατάσταση της σωλήνωσης ψυκτικού υγρού	27
5.1. Εσωτερική μονάδα	27
6. Εγκατάσταση της σωλήνωσης αποστράγγισης	31
6.1. Προπαρασκευή για την εγκατάσταση της σωλήνωσης στην αριστερή πλευρά	31
7. Ηλεκτρικές εργασίες	35
7.1. Ηλεκτρική καλωδίωση	35
7.2. Σύνδεση ελεγκτού εξ αποστάσεως, καλωδίων μεταφοράς εξωτερικών και εσωτερικών μονάδων	37
7.3. Ρύθμιση διευθύνσεων	41
7.4. Ρύθμιση διακόπτη για διαφορετικά ύψη ταβανιού	43
7.5. Τύποι καλωδίων ελέγχου	45
8. Δοκιμαστική λειτουργία	47

1. 安全注意事项	5
2. 室内机组附件	13
3. 室内机组安装位置	15
3.1. 外形尺寸 (室内机组)	15
4. 安装室内机组	17
4.1. 安装准备	17
4.2. 安装室内机组	23
5. 安装致冷剂管	27
5.1. 室内机组	27
6. 安装排水管	31
6.1. 左侧管安装的准备	31
7. 电力工作	35
7.1. 电力接线	35
7.2. 接驳遥控器、室内和室外传送电线	37
7.3. 设定存储位置	41
7.4. 因应不同的天花板高度而切换设定	43
7.5. 控制电线的种类	45
8. 运行测试	47

(F) 1. Consignes de sécurité
(NL) 1. Veiligheidsvoorschriften

(E) 1. Safety Precautions
(D) 1. Sicherheitsvorkehrungen

(I) 1. Misure di sicurezza

- ▶ Avant d'installer le climatiseur, lire attentivement toutes les "Consignes de sécurité".
- ▶ Cet équipement peut ne pas s'appliquer aux systèmes EN60555-2:1987/EN61000-3-2:1995+A1:1998+A2:1998 et/ou EN60555-3:1987+A1:1991/EN61000-3-3:1995.
- ▶ Veuillez consulter ou obtenir la permission votre compagnie d'électricité avant de connecter votre système.

⚠ Avertissement:
Précautions à suivre pour éviter tout danger de blessure ou de décès de l'utilisateur.

⚠ Précaution:
Décrit les précautions qui doivent être prises pour éviter d'endommager l'appareil.

- ▶ Lees alle "Veiligheidsvoorschriften" voordat u het apparaat installeert.
- ▶ Deze apparatuur voldoet mogelijk niet aan de EG-richtlijnen EN60555-2:1987/EN61000-3-2:1995+A1:1998+A2:1998 en/of EN60555-3:1987+A1:1991/EN61000-3-3:1995.
- ▶ Stel de aanleverende instantie op de hoogte of vraag om toestemming voordat u het systeem aansluit op het net.

⚠ Waarschuwing:
Beschrijft maatregelen die genomen moeten worden om het risico van verwonding of dood van de gebruiker te voorkomen.

⚠ Voorzichtig:
Beschrijft maatregelen die genomen moeten worden om schade aan het apparaat te voorkomen.

- ▶ Before installing the unit, make sure you read all the "Safety precautions".
- ▶ This equipment may not be applicable to EN60555-2:1987/EN61000-3-2:1995+A1:1998+A2:1998 and/or EN60555-3:1987+A1:1991/EN61000-3-3:1995.
- ▶ Please report to or take consent by the supply authority before connection to the system.

⚠ Warning:
Describes precautions that should be observed to prevent danger of injury or death to the user.

⚠ Caution:
Describes precautions that should be observed to prevent damage to the unit.

- ▶ Vor dem Einbau der Anlage vergewissern, daß Sie alle Informationen über "Sicherheitsvorkehrungen" gelesen haben.
- ▶ Diese Anlage ist unter Umständen nicht geeignet für EN60555-2:1987/EN61000-3-2:1995+A1:1998+A2:1998 und/oder EN60555-3:1987+A1:1991/EN61000-3-3:1995.
- ▶ Vor Anschluß an das System Mitteilung an Stromversorgungsunternehmen machen oder dessen Genehmigung einholen.

⚠ Warnung:
Beschreibt Vorkehrungen, die beachtet werden sollten, um den Benutzer vor der Gefahr von Verletzungen oder tödlicher Unfälle zu bewahren.

⚠ Vorsicht:
Beschreibt Vorkehrungen, die beachtet werden sollten, damit an der Anlage keine Schäden entstehen.

- ▶ Leggere attentamente la sezione "Misure di sicurezza" prima di far funzionare l'unità.
- ▶ Questo apparecchio può non possedere le caratteristiche definite dalle norme EN60555-2:1987/EN61000-3-2:1995+A1:1998+A2:1998 e/o EN60555-3:1987+A1:1991/EN61000-3-3:1995.
- ▶ Prima di collegare l'equipaggiamento alla rete di alimentazione, contattare o chiedere l'autorizzazione dell'autorità competente.

⚠ Avvertenza:
Descrive le precauzioni da prendere per evitare il rischio di lesioni, anche mortali, per l'utente.

⚠ Cautela:
Descrive le precauzioni da prendere per evitare il danneggiamento dell'unità.

(ES) 1. Medidas de Seguridad

(TR) 1. Güvenlik Önlemleri

(RU) 1. Меры предосторожности

- ▶ Antes de instalar la unidad, asegúrese de haber leído el capítulo de "Medidas de seguridad".
- ▶ Este equipo puede no ser compatible con los modelos EN60555-2:1987/EN61000-3-2:1995+A1:1998+A2:1998 y/o EN60555-3:1987+A1:1991/EN61000-3-3:1995.
- ▶ Antes de conectar el sistema, informe al servicio de suministro o pídales permiso para efectuar la conexión.

⚠ Atención:

Describe precauciones que deben tenerse en cuenta para evitar el riesgo de lesiones o muerte del usuario.

⚠ Cuidado:

Describe las precauciones que se deben tener para evitar daños en la unidad.

- ▶ Üniteyi monte etmeden önce "Güvenlik Önlemleri"nin hepsini okumalısınız.
- ▶ Bu cihaz EN60555-2:1987/EN61000-3-2:1995+A1:1998+A2:1998 ve/veya EN60555-3:1987+A1:1991/EN61000-3-3:1995 için geçerli olmayabilir.
- ▶ Lütfen sisteme bağlamadan önce elektrik kurumuna haber verin veya onayını alın.

⚠ Uyarı:

Kullanıcı açısından yaralanma veya ölüm tehlikesinin önüne geçmek için alınması gereken önlemleri açıklar.

⚠ Dikkat:

Cihazın hasar görmesini önlemek için alınması gereken önlemleri açıklar.

- ▶ До установки прибора убедитесь, что Вы прочли все "Меры предосторожности".
- ▶ Данное оборудование, возможно, не применимо к стандартам EN60555-2:1987/EN61000-3-2:1995+A1:1998+A2:1998 и/или EN60555-3:1987+A1:1991/EN61000-3-3:1995.
- ▶ Пожалуйста, проконсультируйтесь с органами электроснабжения до подключения системы.

⚠ Предупреждение:

Описывает меры предосторожности, необходимые для предотвращения получения травмы или гибели пользователя.

⚠ Осторожно:

Описывает меры предосторожности, необходимые для предотвращения повреждения прибора.

(PR) 1. Precauções de Segurança

(GR) 1. Προφυλακτικά Μέτρα Ασφαλείας

(中) 1. 安全注意事项

- ▶ Antes de instalar a unidade, leia atentamente as "Precauções de segurança".
- ▶ Este equipamento pode não ser aplicável a EN60555-2:1987/EN61000-3-2:1995+A1:1998+A2:1998 e/ou EN60555-3:1987+A1:1991/EN61000-3-3:1995.
- ▶ Reporte-se ou peça autorização à autoridade responsável pelo fornecimento antes de proceder à ligação do sistema.

⚠ Aviso:

Descreve as precauções a observar para evitar riscos de ferimentos ou morte ao utilizador.

⚠ Cuidado:

Descreve os cuidados a ter para não danificar o aparelho.

- ▶ Πριν κάνετε την εγκατάσταση της μονάδας, βεβαιωθείτε ότι διαβάσατε όλα τα "Προφυλακτικά Μέτρα Ασφαλείας".
- ▶ Ο εξοπλισμός αυτός δε μπορεί να εφαρμοστεί στα EN60555-2:1987/EN61000-3-2:1995+A1:1998+A2:1998 και/ή EN60555-3:1987+A1:1991/EN61000-3-3:1995.
- ▶ Πριν κάνετε τη σύνδεση στο σύστημα, παρακαλούμε να αναφέρετε ή να ζητήσετε επιβεβαίωση από τον αρμόδιο οργανισμό ανεφοδιασμού.

⚠ Προειδοποίηση:

Περιγράφει τα μέτρα ασφαλείας που πρέπει να λαμβάνονται για την πρόληψη του κινδύνου τραυματισμού ή και θανάτου του χρήστη.

⚠ Προσοχή:

Περιγράφει προφυλακτικά μέτρα που πρέπει να λαμβάνονται για ν' αποφεύγεται θλάξη στη μονάδα.

- ▶ 在安装设备之前, 确定您已阅读了所有的"安全注意事项"。请您确保按其执行操作。
- ▶ 本机组可能不适用于IEC555-2:1987/IEC61000-3-2:1995+A1:1998+A2:1998和/或IEC555-3:1987+A1:1991/IEC61000-3-3:1995。
- ▶ 在连接到系统上之前, 请向供电管理局报告或得到其许可。









⚠ 警告:

描述了应该遵守的注意事项, 以防止对用户造成伤害或死亡的危险。









⚠ 注意:

说明为了防止本机损坏而应该遵循的注意事项。

(F) 1. Consignes de sécurité
(NL) 1. Veiligheidsvoorschriften

-  : Indique une action qui doit être évitée.
-  : Indique que des instructions importantes doivent être prises en considération.
-  : Indique un élément qui doit être mis à la terre.
-  : Indique des précautions à prendre lors du maniement de pièces tournantes.
-  : Indique que l'interrupteur principal doit être désactivé avant d'effectuer tout travail d'entretien.
-  : Danger d'électrocution.
-  : Attention, surface chaude.
-  ELV : Lors de travaux d'entretien, coupez l'alimentation de l'appareil intérieur ainsi que de l'appareil extérieur.









 **Avertissement:**
Prendre soin de lire les étiquettes se trouvant sur l'appareil principal.

-  : Geeft een handeling aan die u beslist niet moet uitvoeren.
-  : Geeft aan dat er belangrijke instructies opgevolgd moeten worden.
-  : Geeft een onderdeel aan dat geaard moet worden.
-  : Betekent dat u voorzichtig moet zijn met draaiende onderdelen.
-  : Geeft aan dat het apparaat moet worden uitgezet voor onderhoud.
-  : Geeft aan dat er een risico van elektrische schokken bestaat.
-  : Geeft aan dat u op dient te passen voor hete oppervlakken.
-  ELV : Bij onderhoud dient u de spanning voor zowel het binnenapparaat als het buitenapparaat geheel uit te zetten.









 **Waarschuwing:**
Lees de stickers die op het apparaat zitten zorgvuldig.

(E) 1. Safety Precautions
(D) 1. Sicherheitsvorkehrungen









(I) 1. Misure di sicurezza

-  : Indicates an action that must be avoided.
-  : Indicates that important instructions must be followed.
-  : Indicates a part which must be grounded.
-  : Indicates that caution should be taken with rotating parts.
-  : Indicates that the main switch must be turned off before servicing.
-  : Beware of electric shock.
-  : Beware of hot surface.
-  ELV : At servicing, please shut down the power supply for both of Indoor Unit and Outdoor Unit.

 **Warning:**
Carefully read the labels affixed to the main unit.

-  : Beschreibt eine Handlung, die unterbleiben muß.
-  : Zeigt an, daß wichtige Anweisungen zu befolgen sind.
-  : Verweist auf einen Teil der Anlage, der geerdet werden muß.
-  : Zeigt an, daß bei rotierenden Teilen Vorsicht geboten ist.
-  : Zeigt an, daß vor Beginn der Wartungsarbeiten der Hauptschalter ausgeschaltet werden muß.
-  : Gefahr von elektrischem Schlag.
-  : Verbrennungsgefahr.
-  ELV : Bei der Wartung bitte Netzstrom sowohl für die Innen als auch für die Außenanlage abschalten.

 **Warnung:**
Sorgfältig die auf der Hauptanlage aufgebrachten Aufschriften lesen.

-  : Indica un'azione da evitare.
-  : Indica la necessità di rispettare un'istruzione importante.
-  : Indica la necessità di collegare un componente a massa.
-  : Indica che occorre operare con grande cautela con le parti rotanti.
-  : Indica che l'interruttore principale deve essere disattivato prima di effettuare la manutenzione.
-  : Attenzione alle scosse elettriche.
-  : Attenzione alle superfici roventi.
-  ELV : Al momento della manutenzione, interrompere l'alimentazione sia della sezione interna che esterna.

 **Avvertenza:**
Leggere attentamente le etichette attaccate all'unità principale.

ES 1. Medidas de Seguridad

TR 1. Güvenlik Önlemleri

RU 1. Меры предосторожности

 : Indica una acción que debe evitarse.

 : Indica que deben seguirse unas instrucciones importantes.

 : Indica una pieza que debe estar conectada a tierra.

 : Indica que debe tenerse cuidado con las piezas giratorias.

 : Indica que debe apagarse el interruptor principal antes de intervenir en la unidad.

 : Peligro de descarga eléctrica.

 : Peligro por superficie caliente.

 ELV : A la hora de realizar una reparación, desconecte el interruptor principal tanto de la unidad interior como de la exterior.

Atención:

Lea atentamente las etiquetas adheridas a la unidad principal.

 : Kaçınılması gereken hareketleri gösterir.

 : Önemli talimatlara mutlaka uymak gerektiğini gösterir.

 : Topraklanması gereken parçaları gösterir.

 : Dönen parçalara dikkat edilmesi gerektiğini gösterir.

 : Bakım yapmaya başlamadan önce ana şalterin kapatılması gerektiğini gösterir.

 : Elektrik çarpmasına dikkat edin.

 : Sıcak yüzeye dikkat edin.

 ELV : Bakım yapacağınız zaman lütfen hem İç Ünitenin hem de Dış Ünitenin elektrik girişini kapatın.

Uyarı:

Ana üniteye yapıştırılmış olan etiketleri dikkatle okuyunuz.

 : Указывает действие, которое следует избегать.

 : Указывает на важную инструкцию.

 : Указывает, что данная часть должна быть заземлена.

 : Указывает на необходимость проявлять осторожность по отношению к вращающимся частям.

 : Указывает на необходимость отключения главного выключателя перед проведением техобслуживания.

 : Опасайтесь электрошока.

 : Опасайтесь горячих поверхностей.

 ELV : При проведении техобслуживания отключите электропитание как внутреннего, так и наружного прибора.

Предупреждение:

Внимательно прочтите текст на этикетках главного прибора.

PR 1. Precauções de Segurança

GR 1. Προφυλακτικά Μέτρα Ασφαλείας

中 1. 安全注意事项

 : Indica uma acção a evitar.

 : Indica a existência de instruções importantes a seguir.

 : Indica uma peça a ligar à terra.

 : Indica que se deve ter cuidado com as peças rotativas.

 : Indica que o interruptor principal deve ser desligado antes de proceder à manutenção.

 : Perigo de choques eléctricos.

 : Atenção à superfície quente.

 ELV : Ao proceder à manutenção, desligue a fonte de energia tanto na unidade interior como na unidade exterior.

Aviso:

Leia atentamente os rótulos afixados na unidade principal.

 : Δείχνει ενέργεια που πρέπει ν'αποφεύγεται.

 : Δείχνει ότι πρέπει ν'ακολουθούνται οδηγίες σημαντικού περιεχομένου.

 : Δείχνει μέρος της συσκευής που πρέπει να γειώνεται.

 : Σημαίνει ότι πρέπει να προσέχετε τα μέρη που περιστρέφονται.

 : Δείχνει ότι ο κεντρικός διακόπτης πρέπει να κλείσει πριν από τη συντήρηση.

 : Κίνδυνος ηλεκτροπληξίας.

 : Κίνδυνος λόγω καυτής επιφανείας.

 ELV : Κατά τη συντήρηση παρακαλούμε να κλείνετε το διακόπτη τροφοδοσίας τόσο της εσωτερικής όσο και της εξωτερικής μονάδας.

Προειδοποίηση:

Διαβάστε προσεχτικά τις ετικέτες που είναι κολλημένες πάνω στην κύρια μονάδα.

 : 指示必须避免的行为。

 : 指示必须遵循该重要说明。

 : 指示一个必须接地的零件。

 : 指示操作旋转部分时必须小心。

 : 指出在维修之前必须关闭的主开关。

 : 小心电击。

 : 小心烫的表面。

 ELV : 在维修时, 请同时关闭用于室内机组和室外机组的电力供位。

警告:

请非常仔细地阅读贴在主机上的标签。

(F) 1. Consignes de sécurité
(NL) 1. Veiligheidsvoorschriften

⚠ Avertissement:

- Demandez à votre revendeur ou à un technicien agréé d'installer le climatiseur.
- Installez l'appareil sur une structure capable de supporter son poids.
- Utilisez les câbles mentionnés pour les raccordements.
- Utiliser uniquement les accessoires agréés par Mitsubishi Electric et demander à votre revendeur ou à une société agréée de les installer.
- Ne touchez jamais les ailettes de l'échangeur de chaleur.
- Installez le climatiseur en respectant les instructions du manuel d'installation.
- Demandez à un électricien agréé d'effectuer l'installation électrique conformément aux réglementations locales.
- Si le climatiseur est installé dans une pièce relativement petite, certaines mesures doivent être prises pour éviter que la concentration de réfrigérant ne dépasse le seuil de sécurité en tenant compte des possibilités de fuites de réfrigérant.
- Les parties détachées de la face prédécoupée peuvent blesser l'installateur (coupure, etc.). Il lui est donc demandé de porter des vêtements de protection (gants, etc.).

⚠ Waarschuwing:

- Vraag de dealer of een erkende installateur om de airconditioner te installeren.
- Installeer het apparaat op een plaats die het gewicht ervan kan dragen.
- Gebruik de gespecificeerde verbindingkabels voor de verbindingen.
- Gebruik alleen onderdelen die door Mitsubishi Electric zijn goedgekeurd en vraag de zaak waar u het apparaat gekocht heeft of een erkend bedrijf om ze te installeren.
- Raak de vinnen van de warmtewisselaar niet aan.
- Installeer de airconditioner volgens deze installatiehandleiding.
- Laat het aanleggen van de elektrische leidingen altijd uitvoeren door een erkend elektricien en zorg dat dit gebeurt volgens de plaatselijk geldende regels.
- Als de airconditioner in een kleine ruimte wordt geïnstalleerd, moeten er maatregelen worden genomen om te voorkomen dat de concentratie koelstof in de ruimte hoger is dan de veiligheidsgrens bij eventuele lekkage van koelstof.
- De onderdelen waaruit stukken zijn geponst kunnen verwondingen veroorzaken door de scherpe randen. Draag bij het installeren beschermende handschoenen.

(E) 1. Safety Precautions
(D) 1. Sicherheitsvorkehrungen

(I) 1. Misure di sicurezza

⚠ Warning:

- Ask the dealer or an authorized technician to install the air conditioner.
- Install the unit at a place that can withstand its weight.
- Use the specified cables for wiring.
- Use only accessories authorized by Mitsubishi Electric and ask the dealer or an authorized technician to install them.
- Do not touch the heat exchanger fins.
- Install the air conditioner according to this Installation Manual.
- Have all electric work done by a licensed electrician according to local regulations.
- If the air conditioner is installed in a small room, measures must be taken to prevent the refrigerant concentration from exceeding the safety limit even if the refrigerant should leak.
- The cut face punched parts may cause injury by cut, etc. The installers are requested to wear protective equipment such as gloves, etc.

⚠ Warnung:

- Bitten Sie Ihren Fachhändler oder einen geprüften Fachtechniker, die Installation der Anlage vorzunehmen.
- Die Anlage an einer Stelle anbringen, die das Gewicht tragen kann.
- Zur Verdrahtung die angegebenen Kabel verwenden.
- Nur von Mitsubishi Electric zugelassenes Zubehör verwenden, und dieses durch Ihren Händler oder eine Vertragswerkstatt einbauen lassen.
- Nicht die Wärmetauscherleitung berühren.
- Die Anlage gemäß Anweisungen in diesem Installations-handbuch installieren.
- Alle Elektroarbeiten müssen entsprechend den örtlichen Vorschriften von zugelassenen Fachelektrikern ausgeführt werden.
- Wenn die Anlage in einem kleinen Raum installiert wird, müssen Maßnahmen ergriffen werden, damit die Kältemittelkonzentration auch bei Kältemittelaustritt den Sicherheitsgrenzwert nicht überschreitet.
- Die Schnittstellen der gestanzten Teile können Schnittverletzungen verursachen. Daher sind die Installateure aufgefordert, Schutzkleidung wie etwa Handschuhe, zu tragen.

⚠ Avvertenza:

- Chiedere al distributore o ad una società autorizzata di installare l'unità.
- Installare l'unità in un luogo in grado di sostenere il suo peso.
- Utilizzare solo cavi specifici per i cablaggi.
- Utilizzare soltanto accessori autorizzati dalla Mitsubishi Electric e chiedere al proprio distributore o ad una società autorizzata di installarli.
- Non toccare le alette dello scambiatore di calore.
- Installare l'unità conformemente a quanto indicato nel manuale di installazione.
- Tutti i lavori elettrici devono essere eseguiti da un elettricista esperto, nel rispetto degli standard normativi locali.
- Se il condizionatore d'aria viene installato in una stanza di piccole dimensioni, occorre adottare le misure necessarie per evitare la concentrazione di refrigerante al di là dei limiti di sicurezza, in caso di perdite.
- Le parti appuntite possono causare ferite da taglio, ecc.. Gli installatori devono pertanto indossare equipaggiamenti protettivi, come guanti, ecc..

ES 1. Medidas de Seguridad

TR 1. Güvenlik Önlemleri

RU 1. Меры предосторожности

⚠ Atención:

- La instalación del aire acondicionado debe correr a cargo del distribuidor o de un técnico autorizado.
- Instale la unidad en un lugar capaz de soportar su peso.
- Utilice los cables especificados para la instalación eléctrica.
- Utilice sólo accesorios autorizados por Mitsubishi Electric y pida a su distribuidor o a una empresa autorizada que se los instale.
- No toque las aletas del intercambiador de calor.
- Instale el aire acondicionado según se indica en este manual de instalación.
- Todas las conexiones eléctricas deberán ser realizadas por un electricista autorizado de acuerdo con la normativa local.
- Si el aire acondicionado se instala en una habitación pequeña deberán tomarse medidas para prevenir que la concentración de refrigerante exceda los límites de seguridad incluso si hubiese fugas.
- Las partes perforadas de caras recortadas pueden causar daños por cortes, etc. Los instaladores deberán llevar equipo de protección adecuado como por ejemplo guantes, etc.

⚠ Uyarı:

- Saticıdan veya yetkili bir teknisyenden klimanın montajını yapmasını isteyiniz.
- Üniteyi, ağırlığını kaldırabilecek bir yere monte edin.
- Elektriksel bağlantılar için yalnız belirtilen nitelikteki kabloları kullanınız.
- Sadece Mitsubishi Electric'in izin verdiği aksesuarları kullanın ve bunları bayinize veya yetkili teknisyene monte ettirin.
- Isı eşanjörünün kanatçıklarına dokunmayınız.
- Montajı montaj elkitabında belirtildiği gibi gerçekleştirin.
- Elektrikle ilgili her türlü işin ruhsatlı elektrikçi tarafından yerel yönetmeliklere uygun olarak yapılmasını sağlayın.
- Eğer klima cihazı küçük bir odaya kurulacaksa, soğutucu kaçacağı olması halinde bile odadaki soğutucu yoğunluğunun güvenlik sınırını aşmasını önlemek üzere önlem alınmalıdır.
- Kesilen yüzeydeki delinen parçalar, kesme vb. yoluyla yaralanmalara yol açabilir. Montajcılar, eldiven vb. koruyucu donanım giymelidirler.

⚠ Предупреждение:

- Обратитесь к дилеру или квалифицированному технику для выполнения установки кондиционера воздуха.
- Устанавливайте прибор в месте, способном выдержать его вес.
- Используйте указанные кабели для электропроводки.
- Используйте только те дополнительные принадлежности, на которые имеется разрешение от Mitsubishi Electric; для их установки обращайтесь к дилеру или уполномоченному специалисту по установке.
- Не прикасайтесь к лопастям теплообменника.
- Устанавливайте кондиционер согласно инструкциям, приведенным в данном Руководстве по установке.
- Все электроработы должны выполняться квалифицированным электриком, имеющим соответствующую лицензию, в соответствии с местными нормативами.
- Если кондиционер установлен в небольшом помещении, необходимо принять меры для предотвращения концентрации хладагента свыше безопасных пределов в случае утечки хладагента.
- Вырубленные грани отпрессованных деталей могут нанести травмы - порезы и т.д. Просим установщиков надевать защитную одежду, например, перчатки и т.д.

PR 1. Precauções de Segurança

GR 1. Προφυλακτικά Μέτρα Ασφαλείας

中 1. 安全注意事项

⚠ Aviso:

- Peça ao seu concessionário ou a um electricista qualificado que instale o ar condicionado.
- Instale a unidade num local que suporte o seu peso.
- Utilize os cabos eléctricos indicados.
- Utilize só acessórios autorizados pela Mitsubishi Electric e peça ao seu distribuidor ou a uma empresa autorizada que os instale.
- Não toque nas palhetas de refrigeração do permutador de calor.
- Instale o ar condicionado de acordo com o presente Manual de instruções.
- Peça a um electricista qualificado que proceda a todos os trabalhos de electricidade em conformidade com as normas locais.
- Se instalar o ar condicionado num compartimento pequeno, deverá tirar medidas por forma a evitar que a concentração do refrigerante exceda o limite de segurança, mesmo que ocorram fugas de refrigerante.
- As peças perfuradas com face cortante podem provocar ferimentos por corte, etc. É necessário que as pessoas que fazem a instalação usem equipamento de protecção, como luvas, etc.

⚠ Προειδοποίηση:

- Ζητήστε από έναν αντιπρόσωπο ή από έναν εξουσιοδοτημένο τεχνικό να κάνουν την εγκατάσταση του κλιματιστικού.
- Εγκαταστήστε την μονάδα κλιματισμού σε μέρος που μπορεί να αντέξει το βάρος της.
- Για την καλωδίωση, χρησιμοποιείτε μόνον τα προδιαγραφόμενα καλώδια.
- Χρησιμοποιείτε μόνο ανταλλακτικά εγκεκριμένα από την Mitsubishi Electric και απευθυνθείτε στον αντιπρόσωπο ή σε έναν εξουσιοδοτημένο τεχνικό για την εγκατάστασή τους.
- Μην αγγίζετε τα περύγια εναλλαγής θερμότητας.
- Εγκαταστήστε το κλιματιστικό σύμφωνα με τον Οδηγό Εγκατάστασης.
- Οι ηλεκτρικές εργασίες πρέπει να γίνουν από εξειδικευμένο ηλεκτρολόγο σύμφωνα με τους τοπικούς κανονισμούς.
- Εάν το κλιματιστικό εγκατασταθεί σε μικρό χώρο, πρέπει να γίνονται ειδικές μετρήσεις ώστε να παρεμποδίζεται η υπέρβαση των ορίων ασφαλείας η συμπίκνωση του ψυκτικού ακόμη και αν υπάρξει διαρροή του.
- Τα διάτρητα μέρη με κομμένη επιφάνεια μπορεί να προκαλέσουν τραυματισμό, κοψίματα κτλ. Οι υπεύθυνοι για την εγκατάσταση πρέπει να διαθέτουν προστατευτικό εξοπλισμό, όπως γάντια κτλ.

⚠ 警告:

- 应该请经销商或有资格的技工安装空调器。
- 将本机组安装在一个经受得起其重量的结构物上。
- 布线时请使用规定的电缆。
- 只可使用由三菱电机公司指定的附件，并必须由经销商或授权的技术人员安装。
- 请勿触摸热交换器散热片。
- 请按照本手册的说明安装空调器。
- 根据当地法规，所有电气作业须由持有牌照的电气技师执行。
- 如果空调器安装在一小房间里，则必须采取措施，以使万一制冷剂泄漏时制冷剂的浓度也不超过安全极限。
- 切割面穿孔部份可能造成割伤。安装人员应穿上保护衣物，例如手套。

1

(F) 1. Consignes de sécurité
(NL) 1. Veiligheidsvoorschriften

(E) 1. Safety Precautions
(D) 1. Sicherheitsvorkehrungen

(I) 1. Misure di sicurezza

⚠ Caution:

- Do not use the existing refrigerant piping, when use R407C refrigerant.
- Use ester oil, either oil or alkylbenzene (small amount) as the refrigerator oil to coat flares and flange connections, when use R407C refrigerant.
- Do not use the air conditioner where food, pets, plants, precision instruments, or artwork are kept.
- Do not use the air conditioner in special environments.
- Ground the unit.
- Install an leak circuit breaker, as required.
- Use power line cables of sufficient current carrying capacity and rating.
- Use only a circuit breaker and fuse of the specified capacity.
- Do not touch the switches with wet fingers.
- Do not touch the refrigerant pipes during and immediately after operation.
- Do not operate the air conditioner with the panels and guards removed.
- Do not turn off the power immediately after stopping operation.

⚠ Vorsicht:

- Bei Verwendung des Kältemittels R407C die vorhandene Kältemittelrohrleitung nicht benutzen.
- Bei Verwendung des Kältemittels R407C Ester-Öl, Äther-Öl oder Alkylbenzin (geringe Mengen) zum Beschichten der Konus- und Flanschanschlüsse verwenden.
- Anlage nicht an Orten verwenden, wo sich Lebensmittel, Tiere, Pflanzen, Präzisionswerkzeuge oder Kunstgegenstände befinden.
- Anlage nicht unter besonderen Umfeldbedingungen einsetzen.
- Erdung der Anlage.
- Einen Fehlerstromschutzschalter wie vorgesehen anbringen.
- Netzstromkabel mit ausreichender Stromstärke und Nennwertauslegung verwenden.
- Nur Stromunterbrecher und Sicherungen der angegebenen Leistung verwenden.
- Schalter nicht mit nassen Fingern berühren.
- Kältemittelrohrleitung nicht während oder unmittelbar nach Betrieb berühren.
- Klimageräte nicht bei abgenommenen Verkleidungen und Schutzabdeckungen betreiben.
- Netzstrom nicht unmittelbar nach Betriebsbeendigung ausschalten.

⚠ Précaution:

- Lors de l'utilisation de réfrigérant R407C, n'utilisez jamais les tuyaux de réfrigérant existants.
- Lors de l'utilisation de réfrigérant R407C, appliquez une petite quantité d'huile ester, de l'huile ou de l'alkylbenzène, comme huile réfrigérante sur les évaselements et les connexions à brides.
- N'utilisez pas le climatiseur près d'animaux ou de plantes ou près d'aliments, d'instruments de précision ou d'objets d'art.
- N'utilisez pas le climatiseur dans certains environnements.
- Mettez l'appareil à la terre.
- Installez un disjoncteur, comme spécifié.
- Utilisez des câbles d'alimentation dont la capacité à distribuer le courant et la valeur nominale sont adéquates.
- Utilisez uniquement un disjoncteur et un fusible de la valeur indiquée.
- Ne touchez pas les interrupteurs avec les doigts mouillés.
- Ne touchez pas les tuyaux de réfrigérant pendant ou immédiatement après le fonctionnement.
- Ne faites pas fonctionner le climatiseur lorsque les panneaux et dispositifs de sécurité ont été enlevés.
- Ne mettez pas l'appareil immédiatement hors tension après son fonctionnement.

⚠ Voorzichtig:

- Als de koelstof die u gebruikt R407C is, gebruik dan nooit de bestaande koelleidingen.
- Gebruik esterolie, etherolie of alkylbenzeen (kleine hoeveelheid) als koelmachineolie voor de coating van soldeerverbindingen en andere koppelingen, als u R407C-koelstof gebruikt.
- Gebruik de airconditioner niet in een ruimte waar zich voedsel, dieren, planten, precisie-instrumenten of kunstwerken bevinden.
- Gebruik de airconditioner niet in speciale ruimtes.
- Het apparaat aarden.
- Zorg dat er, zoals vereist, een stroomonderbreker wordt geïnstalleerd.
- Gebruik voor de elektrische aansluitingen kabels met voldoende stroomcapaciteit.
- Gebruik alleen een stroomonderbreker en zekeringen met de gespecificeerde capaciteit.
- Raak schakelaars nooit met natte vingers aan.
- Raak de koelstofpijpen niet met blote handen aan terwijl de airconditioner werkt of vlak nadat deze heeft gewerkt.
- Gebruik de airconditioner niet wanneer de panelen en beveiligingen zijn verwijderd.
- Zet de netspanning niet onmiddellijk na gebruik van het apparaat uit.

⚠ Cautela:

- Non usare l'esistente tubazione del refrigerante quando si utilizza il refrigerante R407C.
- Usare olio a base di esteri, olio a base di etere o alchilbenzene (in piccola quantità) per lubrificare i collegamenti a cartella ed a flangia, quando si utilizza il refrigerante R407C.
- Non tenere generi alimentari, animali domestici, piante, strumenti di precisione od opere d'arte nella zona della portata d'aria del condizionatore.
- Non usare il condizionatore in ambienti speciali.
- Messa a terra dell'unità.
- Installare un interruttore del circuito, se necessario.
- Utilizzare, per le linee di alimentazione, cavi standard con una capacità sufficiente.
- Usare soltanto un interruttore del circuito e fusibili della capacità specificata.
- Non toccare alcun interruttore con le dita bagnate.
- Non toccare i tubi del refrigerante con le mani nude durante ed immediatamente dopo il funzionamento.
- Prima di iniziare il funzionamento dell'unità, controllare che tutti i pannelli, e le protezioni siano installate correttamente.
- Dopo aver arrestato l'unità, non spegnere immediatamente l'interruttore di alimentazione principale.

ES 1. Medidas de Seguridad

TR 1. Güvenlik Önlemleri

RU 1. Меры предосторожности

⚠ Cuidado:

- No utilice los tubos de refrigerante existentes cuando utilice el refrigerante R407C.
- Utilice aceite de éster, aceite o alquilobenceno (en pequeñas cantidades) como aceite de refrigerador para recubrir las conexiones abocinadas y bridadas al usar refrigerante R407C.
- No utilice el aire acondicionado en lugares en los que se guarde comida, animales domésticos, plantas, instrumentos de precisión u obras de arte.
- No utilice el equipo de aire acondicionado en entornos especiales.
- Conecte la unidad a tierra.
- Instale un interruptor para el circuito de fugas.
- Utilice cables de alimentación de capacidad y gama de corriente adecuadas.
- Utilice un interruptor de circuito y un fusible exclusivamente de la capacidad indicada.
- No toque los enchufes con los dedos mojados.
- No toque las tuberías de refrigerante durante el funcionamiento e inmediatamente después de éste.
- No accione el equipo de aire acondicionado cuando se hayan extraído los paneles y las protecciones.
- No desconecte la corriente inmediatamente después de parar el funcionamiento del equipo.

⚠ Dikkat:

- R407C soğutucu kullanıldığında mevcut soğutucu borularını kullanmayın.
- R407C soğutucu kullanıldığında geçme ve flanşlı bağlantılara sürülen soğutucu yağı olarak eter yağı, ester yağı veya alkilbenzen (az miktarda) kullanın.
- Klimayı yiyecek maddeleri, bitki, hayvanlar, sanat eserleri ya da hassas cihazların bulundurulduğu yerlerde kullanmayın.
- Özel ortamlarda klimayı kullanmayın.
- Üniteye topraklayın.
- Gerektiğinde, devre kesicisi takılmasını sağlayınız.
- Elektrik kabloları için yeterli akım kapasitesine sahip standart kablo kullanınız.
- Sadece belirtilen kapasitede sigorta ve devre kesici kullanınız.
- Anahtarlara ıslak elle dokunmayınız.
- Soğutucu madde borularına cihaz çalışırken ve duruduktan hemen sonra, çıplak elle dokunmayınız.
- Klimayı panel ve mahfazalar çıkarılmış olarak çalıştırmayın.
- Cihazın çalışmasını durdurduktan hemen sonra ana elektrik şalterini kapatmayın.

⚠ Осторожно:

- При использовании хладагента R407C следует заменить установленные ранее трубы хладагента.
- Используйте эфирное масло или алкилбензин (в небольших количествах) в качестве охлаждающего масла для смазывания раструбных и фланцевых трубных соединений при использовании хладагента R407C.
- Не используйте кондиционер воздуха в местах содержания продуктов, домашних животных, растений, точных приборов или предметов искусства.
- Не используйте кондиционер воздуха в особых условиях.
- Заземлите прибор.
- Установите прерыватель цепи, если требуется.
- Используйте сетевой кабель достаточной мощности напряжения.
- Используйте прерыватель цепи и предохранитель указанной мощности.
- Не прикасайтесь к выключателям мокрыми руками.
- Не прикасайтесь к трубам хладагента во время работы и сразу после выключения прибора.
- Не используйте кондиционер воздуха, если его панели и крышки сняты.
- Не отключайте питание немедленно после выключения прибора.

PR 1. Precauções de Segurança

GR 1. Προφυλακτικά Μέτρα Ασφαλείας

中 1. 安全注意事项

⚠ Cuidado:

- Não utilize a tubagem de refrigeração existente quando estiver a utilizar o refrigerante R407C.
- Utilize óleo de éster, óleo ou alquilbenzeno (pequenas quantidades) como óleo de refrigerador para revestir as ligações de afunilamento e de flange quando utilizar o refrigerante R407C.
- Não utilize o ar condicionado em compartimentos onde permaneçam alimentos, animais domésticos, plantas, instrumentos de precisão ou obras de arte.
- Não utilize ar condicionado em ambientes especiais.
- Ligue a unidade à terra.
- Se for necessário, instale um disjuntor de fugas de corrente.
- Utilize cabos eléctricos de capacidade e potência nominal suficientes.
- Utilize unicamente um disjuntor ou fusível com a capacidade indicada.
- Não toque nos interruptores com os dedos molhados.
- Não toque na tubagem de refrigeração durante e imediatamente após o seu funcionamento.
- Não utilize o ar condicionado com os painéis e resguardos retirados.
- Não desligue imediatamente a electricidade depois de terminar a operação.

⚠ Προσοχή:

- Μη χρησιμοποιείτε τους παλιούς σωλήνες όταν χρησιμοποιείτε ψυκτικό υγρό R407C.
- Χρησιμοποιήστε λάδι εστέρα, λάδι ή αλκυλοβενζόλιο (μικρή ποσότητα) για να επικαλύψετε τις κωνικές άκρες των σωληνων και τις συνδέσεις με φλάντζα, όταν χρησιμοποιείτε το ψυκτικό R407C.
- Μην χρησιμοποιείτε το κλιματιστικό σε μέρη όπου φυλάσσονται τρόφιμα, κατοικίδια ζώα, φυτά, όργανα ακριβείας ή έργα τέχνης.
- Μη χρησιμοποιείτε το κλιματιστικό σε ειδικό περιβάλλον.
- Γειώστε την μονάδα.
- Εγκαταστήστε έναν διακόπτη κυκλώματος διαρροής, όπως απαιτείται.
- Χρησιμοποιείστε καλωδιακές γραμμές τροφοδοσίας επαρκούς χωρητικότητας και διαβάθμισης.
- Χρησιμοποιήστε μόνον διακόπτη κυκλώματος και ασφάλεια της χωρητικότητας που προδιαγράφεται.
- Μην αγγίζετε τους διακόπτες με βρεγμένα χέρια.
- Μην αγγίζετε τις ψυκτικές σωληνώσεις κατά την διάρκεια και αμέσως μετά την λειτουργία.
- Μην βάζετε σε λειτουργία το κλιματιστικό χωρίς να είναι τοποθετημένα τα πλαίσια και τα ασφάλιστρα.
- Μην κλείνετε τον διακόπτη τροφοδοσίας αμέσως μετά την διακοπή λειτουργίας.

⚠ 注意:

- 当使用R407C制冷剂时, 切勿使用现有的制冷剂管道。
- 当使用R407C制冷剂时, 使用酯油或者是油质或烷基苯(少量)作为制冷剂机油, 用以涂敷在喇叭口和凸缘连接上。
- 不要在保存食物、饲养宠物、栽种植物、放置精密仪器或艺术品的地方使用空调器。
- 不可在特殊的环境中使用空调器。
- 机组接地。
- 必要时应安装一个漏电断路器。
- 应使用电流容量和额定功率足够的电源线。
- 只可采用一个断路器和规定容量的保险丝。
- 切勿用湿手触摸开关。
- 在运行中或刚运行结束后, 不要触摸制冷剂管道。
- 切勿在面板和护罩拆下的情况下开动空调器。
- 在停止运行后不要立即关闭电源。

(E) **2. Indoor unit accessories**
 (D) **2. Versorgungseinrichtungen der Inneneinheit**

(F) **2. Eléments qui accompagnent l'appareil intérieur**
 (NL) **2. Onderdelen van het binnenapparaat**

(I) **2. Accessori della sezione interna**

2

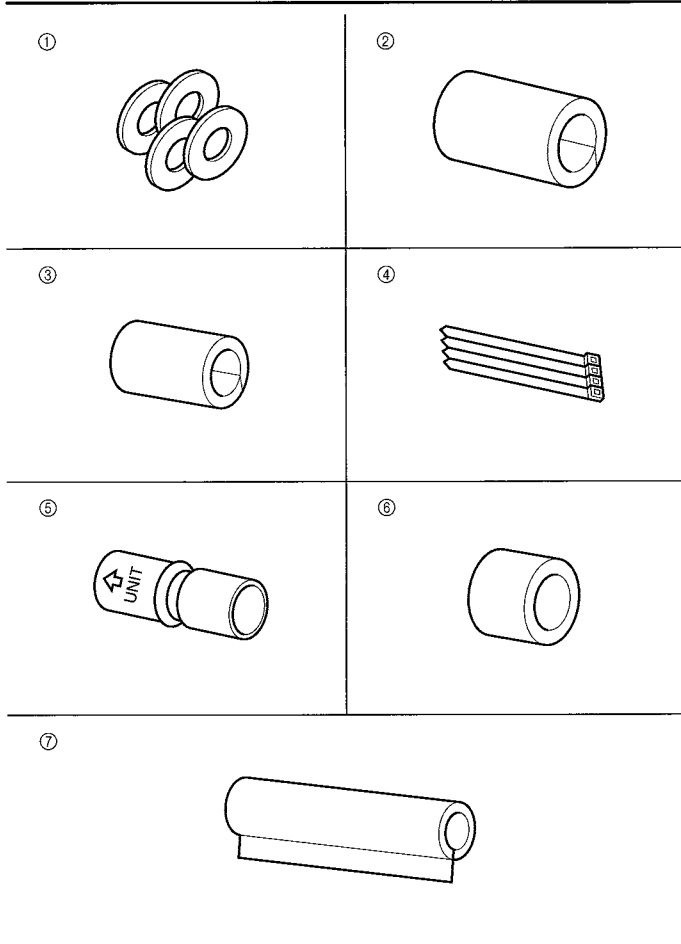

The indoor unit should be supplied with the following spare parts and accessories (contained in the inside of the intake grille).

	Accessory name	Q'ty
①	Washer	4 pcs
②	Pipe cover	1 pc Large size (For gas piping)
③	Pipe cover	1 pc Small size (For liquid piping)
④	Band	4 pcs
⑤	Joint socket	1 pc Marked with "UNIT"
⑥	Socket cover	1 pc
⑦	Drain piping cover	1 pc

Die Inneneinheit muß mit nachstehenden Ersatz- und Zubehörteilen (die sich im Inneren des Ansaugitters befinden) geliefert werden.

	Bezeichnung des Zubehörteils	Anzahl
①	Unterlegscheiben	4 Stck
②	Rohrabdeckung	1 Stck, große Ausführung (für Gasrohrleitung)
③	Rohrabdeckung	1 Stck, kleine Ausführung (für Flüssigkeitsrohrleitung)
④	Bänder	4 Stck
⑤	Verbindungsrohrmuffe	1 Stck gekennzeichnet mit 'UNIT'
⑥	Rohrmuffenabdeckung	1 Stck
⑦	Ablaufrohrabdeckung	1 Stck

L'appareil intérieur devrait être fourni avec les pièces de rechange et accessoires suivants (se trouvent à l'intérieur de la grille d'aspiration).

	Nom de l'accessoire	Qté
①	Rondelle	4
②	Gaine protectrice de tuyau	1 grande taille (pour la tuyauterie à gaz)
③	Gaine protectrice de tuyau	1 petite taille (pour la tuyauterie à liquide)
④	Courroie	4
⑤	Douille	1 Marquée "UNIT" (APPAREIL)
⑥	Gaine de la douille	1
⑦	Gaine du tuyau d'évacuation	1

Het binnenapparaat moet geleverd worden met de volgende reserve-onderdelen en toebehoren (deze zitten in het inlaatrooster).

	Accessoire naam	Hoeveelheid
①	Pakking	4 stuks
②	Pijpbekleding	1 stuk, grote maat (voor de gasleidingen)
③	Pijpbekleding	1 stuk, kleine maat (voor vloeistofleidingen)
④	Band	4 stuks
⑤	Sokverbinding	1 stuk, gemerkt met 'UNIT'
⑥	Mofbedekking	1 stuk
⑦	Afvoerleidingsbedekking	1 stuk

La sezione interna viene consegnata con i seguenti ricambi e accessori (presenti all'interno della griglia di ingresso):

	Nome dell'accessorio	Q.tà
①	Rondella	4
②	Coperchio del tubo	1 Diametro superiore (Per la tubazione del gas)
③	Coperchio del tubo	1 Diametro inferiore (Per la tubazione del liquido)
④	Nastro	4
⑤	Staffa di attacco	1 Marcata 'UNIT'
⑥	Coperchio della presa	1
⑦	Coperchio della tubazione di drenaggio	1

ES 2. Componentes suministrados con la unidad interior

TR 2. İç ünite malzemeleri

RU 2. Материалы для прибора, устанавливаемого в помещении

La unidad interior debe ir acompañada de las siguientes piezas de repuesto y accesorios (estos componentes deben encontrarse en el interior de la rejilla de admisión).

	Nombre accesorio	Cant.
①	Arandelas	4
②	Tapón de tubería	1 Tamaño grande (para la tubería del gas)
③	Tapón de tubería	1 Tamaño pequeño (para la tubería del líquido)
④	Bandas	4
⑤	Adaptador de junta	1 marcado "UNIT"
⑥	Tapón para el adaptador	1
⑦	Tapón para la tubería de drenaje	1

İç üniteyle birlikte, (giriş ızgarasının içinde bulunan) aşağıdaki yedek parçalar ve aksesuarlar verilmiş olmalıdır.

	Aksesuarın adı	Miktar
①	Rondela	4 adet
②	Boru kapağı	1 adet büyük boy (gaz boruları için)
③	Boru kapağı	1 adet küçük boy (sıvı boruları için)
④	Bant	4 adet
⑤	Ek yeri soketi	1 adet üzerinde "UNIT" yazısı vardır
⑥	Soket kapağı	1 adet
⑦	Drenaj borusu kapağı	1 adet

Внутренний прибор должен быть поставлен с перечисленными ниже запасными частями и приспособлениями (они помещаются в воздухозаборном устройстве воздухозаборной решетки).

	Название приспособления	Количество
①	Прокладка	4 шт.
②	Кожух трубы	1 шт. Большой размер (для газовой трубы)
③	Кожух трубы	1 шт. Малый размер (для трубы жидкости)
④	Лента	4 шт.
⑤	Соединительный разъем	1 шт. Помечено "UNIT"
⑥	Покрышка разъема	1 шт.
⑦	Кожух дренажной трубы	1 шт.

PR 2. Componentes da unidade interior

GR 2. Προμήθειες εσωτερικής μονάδας

中 2. 室内机组附件

A unidade interior deve ter as seguintes peças sobresselentes e acessórios (no interior da grelha de admissão).

	Nome do acessório	Q.de
①	Anilhas	4 peças
②	Revestimento do tubo	1 peça grande (tubagem de gás)
③	Revestimento do tubo	1 peça pequena (tubagem para líquidos)
④	Bandas	4 peças
⑤	Tomada da junta	1 peça com marca "UNIT"
⑥	Revestimento da tomada	1 peça
⑦	Revestimento do tubo de drenagem	1 peça

Η εσωτερική μονάδα προμηθεύεται με τα παρακάτω ανταλλακτικά και εξαρτήματα (είναι τοποθετημένα στο εσωτερικό της μονάδας πίσω από τη γρίλια εισαγωγής αέρος).

	Όνομασία εξαρτήματος	Ποσότητα
①	Ροδέλα	4 τμχ.
②	Κάλυμμα σωλήνα	1 τμχ. Μεγάλου μεγέθους (Για σωλήνωση αερίου)
③	Κάλυμμα σωλήνα	1 τμχ. Μικρού μεγέθους (Για σωλήνωση υγρού)
④	Ταινία	4 τμχ.
⑤	Ακροσύνδεσμος	1 τμχ. Μαρκαρισμένος με την ένδειξη "UNIT"
⑥	Κάλυμμα ακροσυνδέσμου	1 τμχ.
⑦	Κάλυμμα σωλήνα αποστράγγισης	1 τμχ.

室内机组应提供以下的条件和附件 (放置在进气口格栅内)

	附件名称	数量
①	垫圈	4个
②	管道盖	1个 大尺寸 (用于气体管)
③	管道盖	1个 小尺寸 (用于液体管)
④	扎带	4个
⑤	连接管套	1个 标有"UNIT"
⑥	管套盖	1个
⑦	排水管盖	1个

F 3. Emplacement pour l'installation de l'appareil intérieur

NL 3. Plaats van het binnenapparaat

E 3. Indoor unit installation location

D 3. Aufstellort der Inneneinheit

I 3. Luogo in cui installare la sezione interna

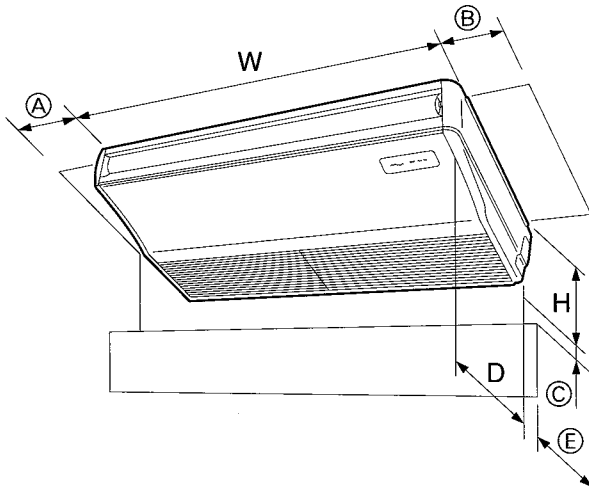

3.1. Dimensions externes (Appareil intérieur)

Choisir un emplacement approprié en prenant compte des espaces suivants pour l'installation et l'entretien.

(mm)

Modèles	W	D	H	A	B	C	E
P40	1000	680	221	Min. 270	Min. 300	Min. 500	Max. 250
P63	1310	680	221	Min. 270	Min. 300	Min. 500	Max. 250
P100	1310	680	281	Min. 270	Min. 300	Min. 500	Max. 250
P125	1620	680	281	Min. 270	Min. 300	Min. 500	Max. 250

⚠ Avertissement:

Fixer l'appareil intérieur à un plafond suffisamment résistant pour supporter son poids.

3.1. Buitenafmetingen (Binnenapparaat)

Kies een geschikte plaats waarbij u rekening moet houden dat u de hiernavolgende ruimte vrij moet laten voor installatie en onderhoud.

(mm)

Modellen	W	D	H	A	B	C	E
P40	1000	680	221	Min. 270	Min. 300	Min. 500	Max. 250
P63	1310	680	221	Min. 270	Min. 300	Min. 500	Max. 250
P100	1310	680	281	Min. 270	Min. 300	Min. 500	Max. 250
P125	1620	680	281	Min. 270	Min. 300	Min. 500	Max. 250

⚠ Waarschuwing:

Bevestig het binnenapparaat tegen een plafond die sterk genoeg is om het gewicht van het apparaat te dragen.

3.1. Outline dimensions (Indoor unit)

Select a proper position allowing the following clearances for installation and maintenance.

(mm)

Models	W	D	H	A	B	C	E
P40	1000	680	221	Min. 270	Min. 300	Min. 500	Max. 250
P63	1310	680	221	Min. 270	Min. 300	Min. 500	Max. 250
P100	1310	680	281	Min. 270	Min. 300	Min. 500	Max. 250
P125	1620	680	281	Min. 270	Min. 300	Min. 500	Max. 250

⚠ Warning:

Mount the indoor unit on a ceiling strong enough to withstand the weight of the unit.

3.1. Außenabmessungen (Inneneinheit)

Wählen Sie einen geeigneten Aufstellort mit nachstehenden Freiräumen für Aufstellung und Wartung.

(mm)

Modelle	W	D	H	A	B	C	E
P40	1000	680	221	Min. 270	Min. 300	Min. 500	Max. 250
P63	1310	680	221	Min. 270	Min. 300	Min. 500	Max. 250
P100	1310	680	281	Min. 270	Min. 300	Min. 500	Max. 250
P125	1620	680	281	Min. 270	Min. 300	Min. 500	Max. 250

⚠ Warnung:

Die Inneneinheit an einer Decke montieren, die stark genug ist, um das Gewicht der Anlage zu tragen.

3.1. Dimensioni dell'unità (Sezione interna)

Selezionare una posizione di installazione in grado di offrire i seguenti spazi necessari per l'installazione e la manutenzione dell'unità:

(mm)

Modelli	W	D	H	A	B	C	E
P40	1000	680	221	Min. 270	Min. 300	Min. 500	Max. 250
P63	1310	680	221	Min. 270	Min. 300	Min. 500	Max. 250
P100	1310	680	281	Min. 270	Min. 300	Min. 500	Max. 250
P125	1620	680	281	Min. 270	Min. 300	Min. 500	Max. 250

⚠ Avvertenza:

Montare la sezione interna su uno soffitto in grado di sopportare perfettamente il peso dell'unità.

ES 3. Lugar en que se instalará la unidad interior

TR 3. İç ünitenin monte edileceği yer

RU 3. Место установки внутреннего прибора

3.1. Dimensiones exteriores (Unidad interior)

Seleccione una posición adecuada, de forma que queden las siguientes distancias para proceder a la instalación y al mantenimiento.

(mm)

Modelos	W	D	H	Ⓐ	Ⓑ	Ⓒ	Ⓔ
P40	1000	680	221	Min. 270	Min. 300	Min. 500	Max. 250
P63	1310	680	221	Min. 270	Min. 300	Min. 500	Max. 250
P100	1310	680	281	Min. 270	Min. 300	Min. 500	Max. 250
P125	1620	680	281	Min. 270	Min. 300	Min. 500	Max. 250

⚠ Atención:

Instale la unidad interior en un techo suficientemente fuerte para soportar el peso de la unidad.

PR 3. Localização da instalação da unidade interior

GR 3. Τοποθεσία εγκατάστασης εσωτερικής μονάδας

中 3. 室内机组的安装位置

3.1. Dimensões globais (Unidade interior)

Seleccione um lugar adequado que torne possível os seguintes espaços para instalação e manutenção.

(mm)

Modelos	W	D	H	Ⓐ	Ⓑ	Ⓒ	Ⓔ
P40	1000	680	221	Min. 270	Min. 300	Min. 500	Max. 250
P63	1310	680	221	Min. 270	Min. 300	Min. 500	Max. 250
P100	1310	680	281	Min. 270	Min. 300	Min. 500	Max. 250
P125	1620	680	281	Min. 270	Min. 300	Min. 500	Max. 250

⚠ Aviso:

Monte a unidade interior num tecto resistente o suficiente para suportar o peso da unidade.

3

3.1. Εξωτερικές διαστάσεις (Εσωτερική μονάδα)

Επιλέξτε την κατάλληλη θέση αφήνοντας τα ακόλουθα διάκενα για διευκόλυνση της τοποθέτησης και των εργασιών συντήρησης.

(mm)

Μοντέλα	W	D	H	Ⓐ	Ⓑ	Ⓒ	Ⓔ
P40	1000	680	221	Min. 270	Min. 300	Min. 500	Max. 250
P63	1310	680	221	Min. 270	Min. 300	Min. 500	Max. 250
P100	1310	680	281	Min. 270	Min. 300	Min. 500	Max. 250
P125	1620	680	281	Min. 270	Min. 300	Min. 500	Max. 250

⚠ Προειδοποίηση:

Τοποθετήστε την εσωτερική μονάδα σε τοίχο αρκετά ανθεκτικό ώστε να μπορέσει να συγκρατήσει το βάρος της.

3.1. Dış ölçüler (İç ünite)

Montaj ve bakım için aşağıdaki açıklıklara izin veren uygun bir konum seçin.

(mm)

Model	W	D	H	Ⓐ	Ⓑ	Ⓒ	Ⓔ
P40	1000	680	221	Min. 270	Min. 300	Min. 500	Max. 250
P63	1310	680	221	Min. 270	Min. 300	Min. 500	Max. 250
P100	1310	680	281	Min. 270	Min. 300	Min. 500	Max. 250
P125	1620	680	281	Min. 270	Min. 300	Min. 500	Max. 250

⚠ Uyarı:

İç üniteyi, ünitenin ağırlığını çekebilecek dayanıklılıkta bir tavana monte edin.

3.1. 外形尺寸 (室内机组)

选择一个合适的位置以保证以下的间距能用于安装和维护。

(毫米)

型号	W	D	H	Ⓐ	Ⓑ	Ⓒ	Ⓔ
P40	1000	680	221	至少 270	至少 300	至少 500	最大 250
P63	1310	680	221	至少 270	至少 300	至少 500	最大 250
P100	1310	680	281	至少 270	至少 300	至少 500	最大 250
P125	1620	680	281	至少 270	至少 300	至少 500	最大 250

⚠ 警告:

将室内机组安装在足以承受其重量的天花板上。

3.1. Наружные размеры прибора (Внутренний прибор)

Выберите такое место для установки, которое обеспечивало бы следующие зазоры, необходимые для установки и техобслуживания.

(мм)

Модель	W	D	H	Ⓐ	Ⓑ	Ⓒ	Ⓔ
P40	1000	680	221	Min. 270	Min. 300	Min. 500	Max. 250
P63	1310	680	221	Min. 270	Min. 300	Min. 500	Max. 250
P100	1310	680	281	Min. 270	Min. 300	Min. 500	Max. 250
P125	1620	680	281	Min. 270	Min. 300	Min. 500	Max. 250

⚠ Предупреждение:

Укрепите внутренний прибор на стене, которая является достаточно прочной, чтобы выдержать его вес.

- (F) 4. Installation de l'appareil intérieur
- (NL) 4. Het binnenapparaat installeren

- (E) 4. Installing the indoor unit
- (D) 4. Anbringung der Innenanlage
- (I) 4. Installazione della sezione interna

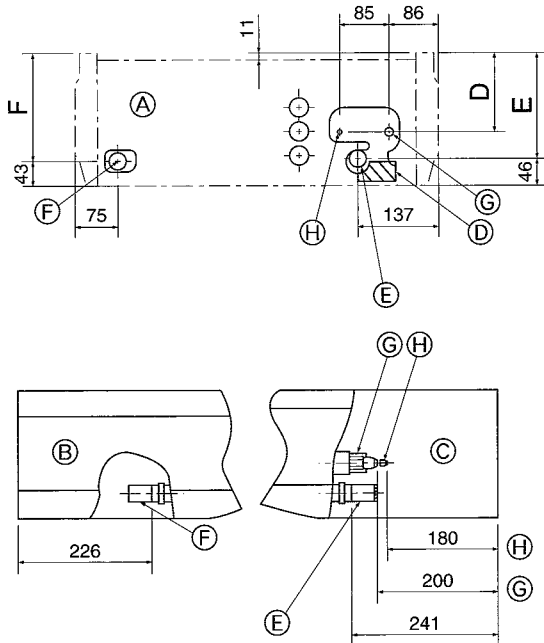
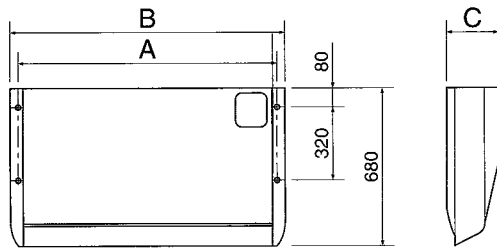

4.1. Préparation à l'installation

1) Espacement et installation du boulon de suspension

Modèles	A	B	C
P40	933	1000	221
P63	1240	1310	221
P100	1240	1310	281
P125	1547	1620	281

2) Emplacement des tuyaux d'évacuation et du réfrigérant

Modèles	D	E	F	G	H	J	K	L
P40, P63	131	175	178	90	82	159	156	90
P100, P125	191	235	238	150	142	219	216	150

- (A) Sortie de la face avant
- (B) Sortie du côté gauche
- (C) Sortie du côté droit
- (D) Pièce indépendante (peut être enlevé)
- (E) Tuyau d'évacuation droit
- (F) Tuyau d'évacuation gauche
- (G) Tuyau à gaz
- (H) Tuyau à liquide

4.1. Voorbereidingen voor de montage

1) Ophangbout installatieruimte

Modellen	A	B	C
P40	933	1000	221
P63	1240	1310	221
P100	1240	1310	281
P125	1547	1620	281

2) Plaats van de koelvloeistof en de afvoerleiding

Modellen	D	E	F	G	H	J	K	L
P40, P63	131	175	178	90	82	159	156	90
P100, P125	191	235	238	150	142	219	216	150

- (A) Uitlaat voorzijde
- (B) Uitlaat links
- (C) Uitlaat rechts
- (D) Onafhankelijk stuk (kan er afgehaald worden)
- (E) Rechter afvoerleiding
- (F) Linker afvoerleiding
- (G) Gasleiding
- (H) Vloeistofleiding

4.1. Preparation for installation

1) Suspension bolt installing spacing

Models	A	B	C
P40	933	1000	221
P63	1240	1310	221
P100	1240	1310	281
P125	1547	1620	281

2) Refrigerant and drain piping location

Models	D	E	F	G	H	J	K	L
P40, P63	131	175	178	90	82	159	156	90
P100, P125	191	235	238	150	142	219	216	150

- (A) Front side outlet
- (B) Left side outlet
- (C) Right side outlet
- (D) Independent piece (Removable)
- (E) Right drain piping
- (F) Left drain piping
- (G) Gas piping
- (H) Liquid piping

4.1. Vorbereitung zur Aufstellung

1) Abstände zum Anbringen der Aufhängungsbolzen

Modelle	A	B	C
P40	933	1000	221
P63	1240	1310	221
P100	1240	1310	281
P125	1547	1620	281

2) Lage der Kältemittel- und Auslafröhrlleitung

Modelle	D	E	F	G	H	J	K	L
P40, P63	131	175	178	90	82	159	156	90
P100, P125	191	235	238	150	142	219	216	150

- (A) Vorderer Auslaß
- (B) Linker Auslaß
- (C) Rechter Auslaß
- (D) Unabhängiges Teil (abnehmbar)
- (E) Auslafröhrlleitung rechts
- (F) Auslafröhrlleitung links
- (G) Gasrohrleitung
- (H) Flüssigkeitsrohrleitung

4.1. Preparazione dell'installazione

1) Spazio di installazione dei bulloni di sospensione

Modelli	A	B	C
P40	933	1000	221
P63	1240	1310	221
P100	1240	1310	281
P125	1547	1620	281

2) Ubicazione delle tubazioni del refrigerante e di drenaggio

Modelli	D	E	F	G	H	J	K	L
P40, P63	131	175	178	90	82	159	156	90
P100, P125	191	235	238	150	142	219	216	150

- (A) Uscita lato anteriore
- (B) Uscita lato sinistro
- (C) Uscita lato destro
- (D) Pezzo indipendente (rimovibile)
- (E) Tubazione di drenaggio lato destro
- (F) Tubazione di drenaggio lato sinistro
- (G) Tubazione del gas
- (H) Tubazione del liquido

ES 4. Instalación de la unidad interior

TR 4. İç ünitinin monte edilmesi

RU 4. Установка внутреннего прибора

4.1. Preparación para la instalación

1) Determinación de las posiciones de instalación de los pernos de suspensión

Modelos	A	B	C
P40	933	1000	221
P63	1240	1310	221
P100	1240	1310	281
P125	1547	1620	281

2) Refrigerant and drain piping location

Modelos	D	E	F	G	H	J	K	L
P40, P63	131	175	178	90	82	159	156	90
P100, P125	191	235	238	150	142	219	216	150

- A Salida de aire frontal
- B Salida de aire lateral izquierda
- C Salida de aire lateral derecha
- D Pieza independiente (extraíble)
- E Tubería de drenaje derecha
- F Tubería de drenaje izquierda
- G Tubería del gas
- H Tubería del líquido

4.1. Montaja hazırlık

1) Askı civatası montaj aralıkları

Model	A	B	C
P40	933	1000	221
P63	1240	1310	221
P100	1240	1310	281
P125	1547	1620	281

2) Soğutma ve drenaj borularının yeri

Model	D	E	F	G	H	J	K	L
P40, P63	131	175	178	90	82	159	156	90
P100, P125	191	235	238	150	142	219	216	150

- A Ön çıkış
- B Sol çıkış
- C Sağ çıkış
- D Bağımsız parça (sökülebilir)
- E Sağ drenaj boruları
- F Sol drenaj boruları
- G Gaz boruları
- H Sıvı boruları

4.1. Подготовка к установке

1) Расстояния установки подвесного болта

Модель	A	B	C
P40	933	1000	221
P63	1240	1310	221
P100	1240	1310	281
P125	1547	1620	281

2) Месторасположение труб охлаждения и дренажных труб

Модель	D	E	F	G	H	J	K	L
P40, P63	131	175	178	90	82	159	156	90
P100, P125	191	235	238	150	142	219	216	150

- A Выпускное отверстие с передней стороны
- B Выпускное отверстие с левой стороны
- C Выпускное отверстие с правой стороны
- D Автономная часть (съёмная)
- E Правая дренажная труба
- F Левая дренажная труба
- G Газовая труба
- H Труба жидкости

PR 4. Instalação da unidade interior

GR 4. Εγκατάσταση της εσωτερικής μονάδας

中 4. 安装室内机组

4.1. Preparação para instalação

1) Espaço para instalação do parafuso de suspensão

Modelos	A	B	C
P40	933	1000	221
P63	1240	1310	221
P100	1240	1310	281
P125	1547	1620	281

2) Localização da tubagem de refrigerante e de drenagem

Modelos	D	E	F	G	H	J	K	L
P40, P63	131	175	178	90	82	159	156	90
P100, P125	191	235	238	150	142	219	216	150

- A Saída do lado frontal
- B Saída do lado esquerdo
- C Saída do lado direito
- D Peça independente (removível)
- E Tubagem de drenagem direita
- F Tubagem de drenagem esquerda
- G Tubagem de gás
- H Tubagem para líquidos

4.1. Προπαρασκευή για την εγκατάσταση

1) Διάκενο τοποθέτησης βουλονιού ανάρτησης

Μοντέλα	A	B	C
P40	933	1000	221
P63	1240	1310	221
P100	1240	1310	281
P125	1547	1620	281

2) Θέση σωλήνωσης ψυκτικού και αποστράγγισης

Μοντέλα	D	E	F	G	H	J	K	L
P40, P63	131	175	178	90	82	159	156	90
P100, P125	191	235	238	150	142	219	216	150

- A Εμπρόσθιο στόμιο εξόδου
- B Αριστερό στόμιο εξόδου
- C Δεξιό στόμιο εξόδου
- D Ανεξάρτητο εξάρτημα (Βγαίνει)
- E Δεξιός σωλήνας αποστράγγισης
- F Αριστερός σωλήνας αποστράγγισης
- G Σωλήνωση αερίου
- H Σωλήνωση υγρού

4.1. 安装准备

1) 悬挂螺栓的安装间距

型号	A	B	C
P40	933	1000	221
P63	1240	1310	221
P100	1240	1310	281
P125	1547	1620	281

2) 致冷剂管道和排水管位置

型号	D	E	F	G	H	J	K	L
P40, P63	131	175	178	90	82	159	156	90
P100, P125	191	235	238	150	142	219	216	150

- A 前侧出气口
- B 左侧出气口
- C 右侧出气口
- D 独立的挡片 (可拆卸的)
- E 右排水管
- F 左排水管
- G 气体管
- H 液体管

- Ⓔ 4. Installing the indoor unit
 Ⓓ 4. Anbringung der Innenanlage

- Ⓘ 4. Installazione della sezione interna

- Ⓕ 4. Installation de l'appareil intérieur
 Ⓖ 4. Het binnenapparaat installeren

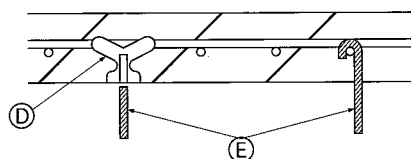
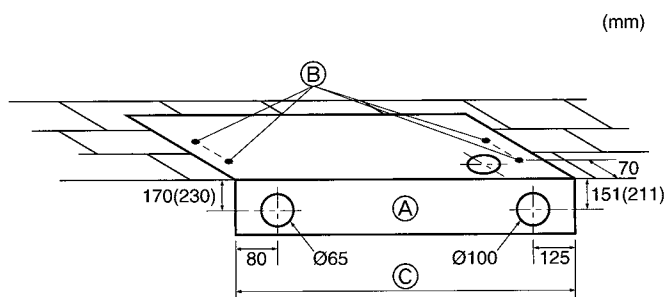

3) Selection of suspension bolts and piping positions

Using the pattern paper provided for installation, select proper positions for suspension bolts Ⓔ and piping and prepare relative holes.

- Ⓐ Pattern paper
- Ⓑ Suspension bolt hole
- Ⓒ Indoor unit width

4) Suspending structure

Secure the suspension bolts as listed below or use angle stock braces or square timbers for bolt installation.

- Ⓓ Use inserts of 100 kg to 150 kg each.
- Ⓔ Use suspension bolts of W3/8 or M10 in size (To be locally procured)
- * The dimensions in () are for PCFY-P100, P125VGM models.

3) Wahl der Positionen für die Aufhängebolzen und die Rohrleitung

Mit der zur Aufstellung vorgesehenen Papierschablone die geeigneten Positionen für die Aufhängebolzen Ⓔ und die Rohrleitung auswählen und die dafür vorgesehenen Löcher anbringen.

- Ⓐ Papierschablone
- Ⓑ Loch für Aufhängebolzen
- Ⓒ Breite der Innenanlage

4) Bauliche Gestaltung der Aufhängung

Aufhängungsbolzen, wie unten angegeben, sichern oder winklige Halteklammern oder quadratische Holzträger zur Anbringung der Bolzen verwenden.

- Ⓓ Einsätze von je 100 kg bis 150 kg verwenden.
- Ⓔ Aufhängebolzen W3/8 oder M10 verwenden. (Vor Ort zu beschaffen)
- * Die Abmessungen in () beziehen sich auf die Modelle PCFY-P100, P125VGM.

3) Sélection des boulons de suspension et des emplacements des tuyaux

En vous servant du schéma fourni pour l'installation, choisissez les positions correctes pour les boulons de suspension Ⓔ et les tuyaux et préparez les orifices nécessaires.

- Ⓐ Schéma
- Ⓑ Orifice du boulon de suspension
- Ⓒ Largeur de l'appareil intérieur

4) Structure de suspension

Fixer les boulons de suspension de la manière décrite ci-dessous ou utiliser des aisseliers ou des carrés de bois pour l'installation des boulons.

- Ⓓ Utiliser des clavettes de 100 à 150 kg chacune
- Ⓔ Utiliser des boulons de suspension de taille W3/8 ou M10 (Seront fournis localement)
- * Les dimensions entre parenthèses () concernent les modèles PCFY-P100, P125VGM.

3) Selectie van de locatie van de ophangbouten en de leidingen

Geef met gebruikmaking van het installatiepatroon, de posities van de ophangbouten Ⓔ en de leidingen aan en bereid de betreffende gaten voor.

- Ⓐ Installatiepatroon
- Ⓑ Gat voor de ophangbout
- Ⓒ Breedte binnenapparaat

4) Ophangconstructie

Zet de ophangbouten vast zoals hieronder aangegeven of gebruik hoekklampen of balkhout om de bouten te monteren.

- Ⓓ Gebruik inzetdelen van 100 tot 150 kg elk.
- Ⓔ Gebruik W3/8 of M10 ophangbouten (deze moet u zelf kopen)
- * De afmetingen tussen () gelden voor de modellen PCFY-P100, P125VGM.

3) Selezione dei bulloni di sospensione e delle posizioni della tubazione

Utilizzando la dima di carta fornita per l'installazione, selezionare le appropriate posizioni per i bulloni di sospensione Ⓔ e la tubazione. Praticare quindi i fori relativi.

- Ⓐ Dima di carta
- Ⓑ Foro per il bullone di sospensione
- Ⓒ Larghezza della sezione interna

4) Sospensione su strutture diverse

Fissare i bulloni di sospensione facendo ricorso ai metodi indicati sotto oppure utilizzare staffe di acciaio o di legno.

- Ⓓ Utilizzare inserti di peso in grado di sostenere un peso compreso fra 100 e 150 kg.
- Ⓔ Utilizzare bulloni di sospensione di specifica W3/8 o M10. (Di fornitura locale)
- * Le dimensioni in () sono per i modelli PCFY-P100, P125VGM.

ES 4. Instalación de la unidad interior

TR 4. İç ünitenin monte edilmesi

RU 4. Установка внутреннего прибора

3) Selección de las posiciones de los tubos y de los pernos de suspensión

Usando la plantilla de papel que se suministra para hacer la instalación, seleccione la posición adecuada para los pernos de suspensión ③ y para los tubos y haga los orificios correspondientes.

- Ⓐ Plantilla de papel
- Ⓑ Orificio para el perno de suspensión
- Ⓒ Ancho de la unidad interior

4) Estructura de suspensión

Asegure los pernos de suspensión como se indica a continuación o use anclajes angulares o maderas escuadradas para la instalación de los pernos.

- Ⓓ Use insertos de 100 kg a 150 kg cada uno.
- Ⓔ Use pernos de suspensión de tamaño W3/8 o M10 cada uno (no se suministran con la unidad).
- * Las dimensiones de () son para los modelos PCFY-P100, P125VGM.

3) Askı civatalarının ve boruların konumları

Verilen kağıt şablonu kullanarak askı civataları ③ ve borular için uygun konumları seçin ve delik yerlerini hazırlayın.

- Ⓐ Kağıt şablon
- Ⓑ Askı civatası deliği
- Ⓒ İç ünitenin genişliği

4) Askı konstrüksiyonu

Askı civatalarını aşağıda belirtilen şekilde tespit ediniz veya civataları köşebent payandalarla ya da çaplı kerestelerle monte ediniz.

- Ⓓ Her birinin ağırlığı 100 kg ilâ 150 kg olan parçalar kullanın
- Ⓔ W3/8'lik veya M10'lük askı civataları kullanın (yerel tedarik)
- * () içinde verilen ölçüler PCFY-P100, P125VGM modelleri içindir

3) Выбор положения подвесных болтов и труб

Используя размеченную бумагу, которая поставлена специально для установки, выберите правильное положение подвесных болтов ③ и труб и подготовьте соответствующие отверстия.

- Ⓐ Размеченная бумага
- Ⓑ Отверстие для подвесного болта
- Ⓒ Ширина внутреннего прибора

4) Подвесная конструкция

Укрепите подвесные болты, как указано ниже, или используйте для установки болтов угловые скобы или деревянные квадратные блоки.

- Ⓓ Используйте вкладыши от 100 кг до 150 кг каждый.
- Ⓔ Используйте подвесные болты W3/8 или M10 размера (приобретаются на месте)
- * Габариты в () указаны для моделей PCFY-P100, P125VGM.

PR 4. Instalação da unidade interior

GR 4. Εγκατάσταση της εσωτερικής μονάδας

中 4. 安装室内机组

3) Seleção dos parafusos de suspensão e das posições da tubagem

Utilizando o esquema de instalação, seleccione as posições adequadas para os parafusos e tubagem de suspensão ③ e prepare os furos correspondentes.

- Ⓐ Esquema
- Ⓑ Furo do parafuso de suspensão
- Ⓒ Largura da unidade interior

4) Estrutura de suspensão

Fixe os parafusos de suspensão como indicado abaixo ou utilize reforços ou caibros quadrados angulares em vez da instalação de parafusos.

- Ⓓ Utilize espetos de 100 a 150 kg cada.
- Ⓔ Utilize parafusos de suspensão de tamanho W3/8 ou M10 (à venda no comércio)
- * As dimensões entre parêntesis () correspondem aos modelos PCFY-P100, P125VGM.

3) Επιλογή μπουλονιών ανάρτησης και θέσεις σωληνώσεων

Χρησιμοποιώντας το χάρτινο σχεδιάγραμμα (πατρόν) που προμηθεύεται για την εγκατάσταση, επιλέξτε τις κατάλληλες θέσεις για τα μπουλόνια ανάρτησης ③ και για τις σωληνώσεις και ανοίξτε τις ανάλογες τρύπες.

- Ⓐ Χάρτινο σχεδιάγραμμα
- Ⓑ Τρύπα μπουλονιού ανάρτησης
- Ⓒ Πλάτος εσωτερικής μονάδας

4) Υποδομή ανάρτησης

Στερεώστε τα μπουλόνια ανάρτησης όπως περιγράφεται πιο κάτω ή χρησιμοποιήστε γωνιακούς στύπους στήριξης ή τετράγωνη σκληρή ξυλία για την τοποθέτηση των μπουλονιών.

- Ⓓ Χρησιμοποιήστε ενθέματα μεταφοράς βάρους 100 έως 150 κιλών το καθένα.
- Ⓔ Χρησιμοποιήστε μπουλόνια ανάρτησης μεγέθους W3/8 ή M10 (Αγοράζονται τοπικά).
- * Οι διαστάσεις σε παρένθεση () αναφέρονται στα μοντέλα PCFY-P100, P125VGM.

3) 悬挂螺栓和管子位置的选择

使用安装模板纸,为悬挂螺栓③和管子选择合适的位置,并确定相关的开孔位置。

- Ⓐ 模板纸
- Ⓑ 悬挂螺栓孔
- Ⓒ 室内机组宽度

4) 悬挂结构

如下所述,紧固挂环螺栓,或者使用角度抗压托架或者方木安装螺栓。

- Ⓓ 使用每个100公斤到150公斤的插入物。
- Ⓔ 使用尺寸为W3/8或M10的悬挂螺栓(当地购买)。
- * 在()中的尺寸适用于PCFY-P100, P125 VGM型号。

F 4. Installation de l'appareil intérieur

NL 4. Het binnenapparaat installeren

E 4. Installing the indoor unit

D 4. Anbringung der Innenanlage

I 4. Installazione della sezione interna

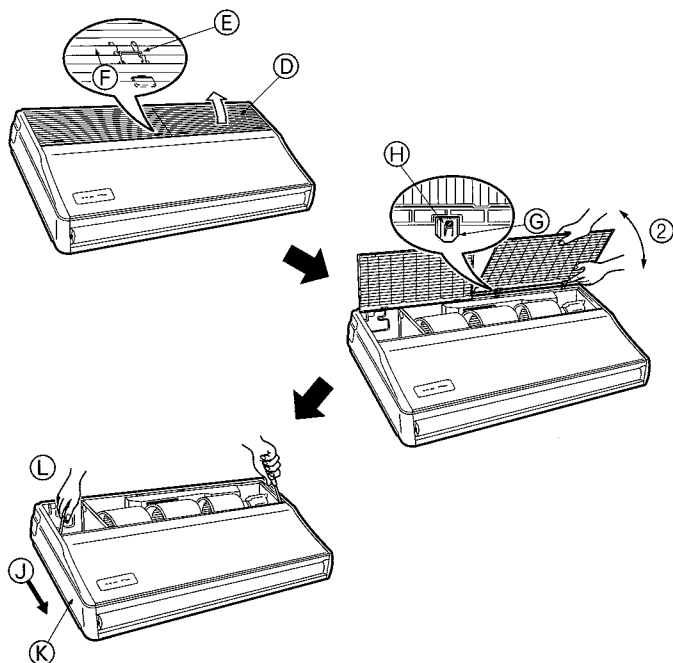
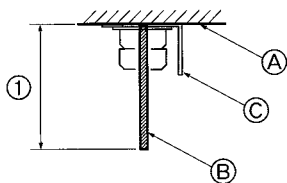

5) Préparation de l'appareil intérieur

1. Installer les boulons de suspension (les boulons W3/8 ou M10 seront fournis localement).

Déterminer d'avance la distance du plafond (① à 100 mm près).

A Surface du plafond B Boulon de suspension C Support de suspension

2. Retirer la grille d'aspiration.

Faire glisser les boutons d'arrêt de la grille d'aspiration (à deux endroits) vers l'arrière pour ouvrir la grille d'aspiration.

3. Enlever le panneau latéral.

Enlever les vis de fixation du panneau latéral (un de chaque côté, droit et gauche) puis faire glisser le panneau latéral vers l'avant pour l'enlever.

D Grille d'aspiration J Faire glisser le panneau latéral vers l'avant.
E Bouton d'arrêt de la grille d'aspiration K Panneau latéral
F Les faire glisser L Enlever les vis de fixation du panneau latéral.
G Charnière

H Tout en poussant sur la charnière, retirer la grille d'aspiration.

② Ne jamais forcer pour ouvrir la grille d'arrivée d'air ni l'ouvrir dans un angle supérieur à 120° sinon vous risqueriez d'endommager les charnières.

5) Voorbereidingen van het binnenapparaat

1. Monteer de ophangbouten. (de W3/8 of de M10 bouten moet u zelf kopen.)

Stel de afstand vanaf het plafond van te voren vast (① binnen 100 mm).

A Plafondoppervlak B Ophangbout C Ophangbeugel

2. Haal het inlaatrooster eraf.

Schuif de vergrendelingsknoppen (op twee plaatsen) naar achteren om het inlaatrooster open te maken.

3. Haal het zij-paneel eraf.

Draai de bevestigingsschroeven van het zij-paneel eruit (één aan elke kant, links en rechts) en schuif dan het zij-paneel naar voren om het te kunnen weghalen.

D Inlaatrooster J Schuif het zij-paneel naar voren.
E Vergrendelingsknop inlaatrooster K Zij-paneel
F Schuif L Draai de bevestigingsschroeven van het zij-paneel eruit.
G Scharnier

H Terwijl u op het scharnier drukt, trekt u het inlaatrooster eruit.

② Wanneer het inlaatrooster wordt geopend door het te forceren of met een openingshoek groter dan 120 te maken, kunnen de scharnieren beschadigen.

5) Indoor unit preparation

1. Install the suspending bolts. (Procure the W3/8 or M10 bolts locally.)

Predetermine the length from the ceiling (① within 100 mm).

A Ceiling surface B Suspending bolt C Suspending bracket

2. Remove the intake grille.

Slide the intake grille holding knobs (at two locations) backward to open the intake grille.

3. Remove the side panel.

Remove the side panel holding screws (one in each side, right and left) then slide the side panel forward for removal.

D Intake grille J Slide the side panel forward.
E Intake grille holding knob K Side panel
F Slide L Remove the side panel holding screws.
G Hinge

H Pushing the hinge, pull out the intake grille.

② Forcing open the intake grille or opening it to an angle of more than 120° may damage the hinges.

5) Vorbereitung der Innenanlage

1. Aufhängungsbolzen anbringen. (Vor Ort W3/8 oder M10 Bolzen beschaffen.)

Den Abstand von der Decke im Vorhinein festlegen (① bis zu 100 mm).

A Deckenfläche B Aufhängungsbolzen C Aufhängungsklammer

2. Ansauggitter abnehmen.

Die Halteknöpfe des Ansauggitters (an zwei Stellen) nach hinten schieben, um das Ansauggitter zu öffnen.

3. Abnehmen der Seitenplatte.

Die Halteschrauben der Seitenplatte (jeweils eine auf der rechten und der linken Seite) abnehmen, dann die Seitenplatte nach vorne schieben und abnehmen.

D Ansauggitter J Die Seitenplatte nach vorne schieben.
E Halteknopf des Ansauggitters K Seitenplatte
F Schieben L Die Halteschrauben der Seitenplatte abnehmen.
G Klappe/Scharnier

H Klappe hereindrücken und das Gitter herausziehen.

② Gewaltames Öffnen des Ansauggitters oder Öffnen über einen Winkel von mehr als 120° kann zur Beschädigung des Scharniers führen.

5) Preparazione della sezione interna

1. Installare i bulloni di sospensione (Procurarsi localmente i bulloni W3/8 o M10).

Determinare in anticipo la distanza dal soffitto (① entro 100 mm).

A Superficie del soffitto B Bullone di sospensione C Staffa di sospensione

2. Rimuovere la griglia di ingresso.

Aprire la griglia di ingresso facendo scivolare le manopole della stessa verso la parte posteriore (in due punti).

3. Rimuovere il pannello laterale.

Rimuovere le viti di fissaggio del pannello laterale (una su ciascun lato) e far scivolare poi in avanti il pannello stesso per rimuoverlo.

D Griglia di ingresso J Far scivolare il pannello laterale in avanti.
E Manopola della griglia di ingresso K Pannello laterale
F Far scivolare L Rimuovere le viti di fissaggio del pannello laterale.
G Cerniera

H Spingere la cerniera per far uscire la griglia.

② L'apertura forzata della griglia di ingresso o un'apertura con un'angolazione superiore a 120°, possono danneggiare le cerniere della stessa.

ES 4. Instalación de la unidad interior

TR 4. İç ünitenin monte edilmesi

RU 4. Установка внутреннего прибора

5) Preparación de la unidad interior

1. Instale los pernos de suspensión. (Adquiera pernos W3/8 o M10)

Determine la distancia que dejará hasta el techo (① con un margen de 100 mm).

- Ⓐ Superficie del techo Ⓑ Perno de suspensión Ⓒ Soporte de suspensión

2. Quite la rejilla de admisión

Tire hacia atrás de las dos pestañas de las rejilla de admisión para que pueda abrirla.

3. Quite el panel lateral

Quite el panel lateral sacando los tornillos (uno a cada lado, a la izquierda y a la derecha) y tirando del panel lateral hacia afuera.

- Ⓓ Rejilla de admisión Ⓔ Tire del panel lateral hacia afuera
Ⓔ Pestaña de sujeción de la rejilla Ⓕ Panel lateral
Ⓕ Deslizar Ⓖ Retire los tornillos para quitar el panel lateral.
Ⓖ Bisagra
Ⓖ Empuje la bisagra para sacar la rejilla.
Ⓗ Si fuerza la rejilla de entrada al abrirla o si la abre a un ángulo superior a 120° podría dañar las bisagras.

5) İç ünitenin hazırlanması

1. Askı civatalarını takın. (W3/8'lik veya M10'luk civataları yerel piyasadan tedarik edin.)

Tavandan olan uzaklığı (① 100 mm toleransla) önceden saptayın.

- Ⓐ Tavan yüzeyi Ⓑ Askı civataları Ⓒ Askı desteği

2. Giriş ızgarasını çıkarın.

Hava giriş ızgarasını tutan (iki yerdeki) tutamakları arkaya kaydırıp açın.

3. Yan paneli çıkarın.

Yan paneli tutan (her iki tarafta, sağda ve solda) vidaları çıkardıktan sonra öne kaydırarak yan paneli çıkarın.

- Ⓓ Giriş ızgarası Ⓔ Yan paneli ileriye doğru sürünüz.
Ⓔ Giriş ızgarası tespit tokmağı Ⓕ Yan panel
Ⓕ Sürünüz Ⓖ Yan panelin tespit vidalarını çıkarınız.
Ⓖ Menteşeye
Ⓖ Menteşeyi iterek giriş ızgarasını çekip çıkarınız.
Ⓗ Giriş ızgarasını zorlayarak açmak veya 120°den fazla açı yapacak şekilde açmak menteşeleri bozabilir.

5) Подготовка внутреннего прибора

1. Установите подвесные болты (Приобретите на месте болты размера W3/8 или M10)

Предусмотрите расстояние от потолка вниз (① в пределах 100 мм).

- Ⓐ Поверхность потолка Ⓑ Подвесной болт Ⓒ Подвесная скоба

2. Снятие воздухозаборной решетки

Продвиньте рукоятки, удерживающие воздухозаборную решетку (расположены в двух местах) назад, чтобы открыть воздухозаборную решетку.

3. Снятие боковой панели

Удалите винты, удерживающие боковую панель (один винт с каждой стороны, справа и слева), затем продвиньте боковую панель вперед, чтобы удалить ее.

- Ⓓ Воздухозаборная решетка Ⓔ Продвиньте боковую панель вперед.
Ⓔ Рукоятка, удерживающая воздухозаборную решетку Ⓕ Боковая панель
Ⓕ Направляющая Ⓖ Удалите винты, удерживающие боковую панель.
Ⓖ Петля
Ⓖ Нажимая на петлю, вытяните воздухозаборную решетку.
Ⓗ Приложение силы для открытия воздухозаборной решетки или открытие ее под углом больше 120° может повредить петлю.

PR 4. Instalação da unidade interior

GR 4. Εγκατάσταση της εσωτερικής μονάδας

CH 4. 安装室内机组

5) Preparação da unidade interior

1. Instale os parafusos de suspensão. (Parafusos W3/8 ou M10 à venda no comércio)

Preveja o comprimento a partir do tecto (① dentro de 100 mm).

- Ⓐ Superfície do tecto Ⓑ Parafuso de suspensão Ⓒ Suporte de suspensão

2. Remova a grelha de admissão.

Faça recuar os botões de suporte da grelha de admissão (em dois locais) para abrir a grelha de admissão.

3. Remova o painel lateral.

Remova os parafusos de suporte do painel lateral (um de cada lado, à direita e à esquerda) e faça deslizar o painel lateral para a frente para o remover.

- Ⓓ Grelha de admissão Ⓔ Faça deslizar o painel lateral para frente
Ⓔ Maçaneta de suporte da grelha de admissão Ⓕ Painel lateral
Ⓕ Deslize Ⓖ Remova os parafusos de suporte do painel lateral
Ⓖ Articulação
Ⓖ Puxando a articulação, extraia a grelha de admissão
Ⓗ Forçando abrir a grelha de admissão ou abrindo-a até um ângulo de superior a 120° pode danificar as dobradiças.

5) Προπαρασκευή εσωτερικής μονάδας

1. Τοποθετήστε τα μπουλόνια ανάρτησης. (Μπορείτε να αγοράσετε τα μπουλόνια μεγέθους W3/8 ή M10 στην τοπική αγορά)

Προκαθορίστε το μήκος από την οροφή (① όχι μεγαλύτερο από 100 χλστ.).

- Ⓐ Επιφάνεια οροφής Ⓑ Μπουλόνι ανάρτησης Ⓒ Βραχίονας ανάρτησης

2. Βγάλτε τις γρίλιες εισαγωγής αέρα.

Σύρατε τα δύο πόμολα που συγκρατούν τις γρίλιες (σε δύο σημεία) προς τα πίσω για να ανοίξετε τη γρίλια εισαγωγής.

3. Βγάλτε το πλευρικό έλασμα.

Βγάλτε τις βίδες συγκράτησης του πλευρικού ελάσματος (μία σε κάθε πλευρά, δεξιά και αριστερά) και στη συνέχεια σύρατε το έλασμα για να το βγάλετε.

- Ⓓ Γρίλιες εισαγωγής αέρα Ⓔ Σύρατε προς τα εμπρός το πλευρικό πλαίσιο
Ⓔ Πόμολο που συγκρατεί τις γρίλιες Ⓕ Πλευρικό πλαίσιο
Ⓕ Σύρτης Ⓖ Βγάλτε τις βίδες του πλευρικού πλαισίου
Ⓖ Μεντεσές
Ⓖ Σπρώχνοντας το μεντεσέ, τραβήξετε τις γρίλιες
Ⓗ Εάν προσπαθήσετε ν'ανοίξετε βίαιως τις γρίλιες εισαγωγής αέρα ή τις ανοίξετε σε γωνία μεγαλύτερη των 120° ενδεχομένως να προκαλέσετε ζημιά στους μεντεσές.

5) 准备室内机组

1. 安装悬挂螺栓。(当地购买W3/8或M10螺栓。)

预先确定从天花板伸出的长度(①在100毫米以内)。

- Ⓐ 天花板表面 Ⓑ 悬挂螺栓 Ⓒ 悬挂支架

2. 取下进气口格栅

按住进气口格栅的调节旋钮(在两处)向后滑动,打开进气口格栅。

3. 取下侧面板。

取下侧面板的固定螺钉(一侧一个,右和左)然后向前滑动侧面板,将其取下。

- Ⓓ 进气格栅 Ⓔ 朝前滑动侧面板。
Ⓔ 进气格栅紧固钮 Ⓕ 侧面板
Ⓕ 滑动 Ⓖ 拆卸侧面板紧固螺丝。
Ⓖ 铰链
Ⓖ 按住铰链,拉出进气格栅。
Ⓗ 用力打开进气格栅或以超过120°的角度将格栅打开可能会损坏铰链。

F 4. Installation de l'appareil intérieur

NL 4. Het binnenapparaat installeren

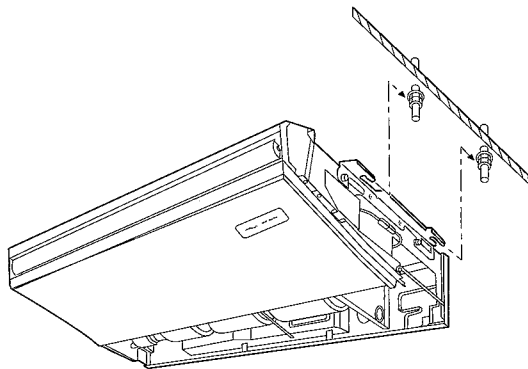
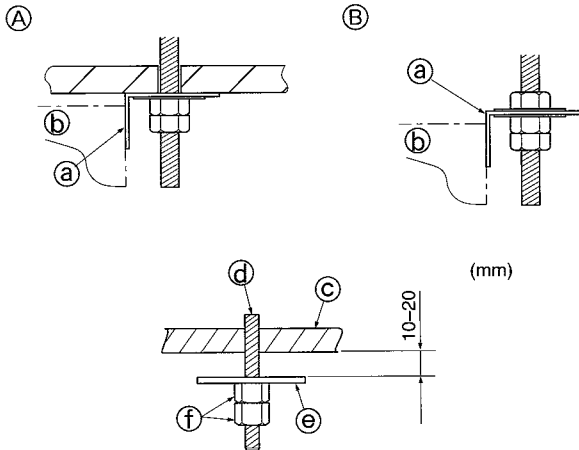

4.2. Installation de l'appareil intérieur

Utiliser la méthode de suspension applicable ci-dessous, selon la présence ou l'absence de matériaux de plafond.

S'il n'y a pas de matériaux de plafond

- | | |
|---|------------------------|
| Ⓐ Si les matériaux de plafond sont présents | Ⓒ Plafond |
| Ⓑ Dans le cas de la suspension de l'appareil (s'il n'y a pas de matériaux de plafond) | Ⓓ Boulon de suspension |
| Ⓓ Support de suspension | Ⓔ Rondelle |
| Ⓔ Appareil | Ⓕ Ecrous doubles |

1) Suspendre l'appareil directement

Méthodes d'installation

1. Mettre en place la rondelle ① (fournie avec l'appareil) et les écrous (sera fournis localement).
2. Accrocher l'appareil aux boulons de suspension.
3. Serrer les écrous.

Vérifier la condition d'installation de l'appareil

- Vérifier que l'appareil est à l'horizontale entre les côtés droit et gauche.
- Vérifier que l'appareil est continuellement orienté vers le bas de l'avant à l'arrière.

4.2. Het binnenapparaat monteren

Afhankelijk van het feit of u het apparaat aan het plafond ophangt of niet moet u een geschikte ophangmethode selecteren.

Als er geen stevig materiaal in het plafond zit.

- | | |
|--|------------------|
| Ⓐ Als u het apparaat aan het plafond ophangt | Ⓒ Plafond |
| Ⓑ Als u het apparaat niet aan het plafond ophangt (Als er geen stevig materiaal in het plafond zit.) | Ⓓ Ophangbout |
| Ⓓ Apparaat | Ⓔ Pakking |
| Ⓔ Apparaat | Ⓕ Dubbele moeren |

1) Het apparaat direct ophangen

Montageprocedure

1. Zet de pakking ① (met het apparaat meegeleverd) en de moeren (deze moet u zelf kopen) erop.
2. Haak het apparaat in de ophangbouten.
3. Draai de moeren aan.

Controleer de montageconditie van het apparaat

- Controleer dat het apparaat van links naar rechts horizontaal hangt.
- Controleer dat het apparaat van voren naar achteren naar beneden loopt.

E 4. Installing the indoor unit

D 4. Anbringung der Innenanlage

I 4. Installazione della sezione interna

4.2. Installing the indoor unit

Use a proper suspending method depending on the presence or absence of ceiling materials as follows.

In the absence of ceiling materials

- | | |
|--|-------------------|
| Ⓐ In the presence of ceiling materials | Ⓒ Ceiling |
| Ⓑ In the case of unit suspension (in the absence of ceiling materials) | Ⓓ Suspending bolt |
| Ⓓ Suspending bracket | Ⓔ Washer |
| Ⓔ Unit | Ⓕ Double nuts |

1) Directly suspending the unit

Installing procedures

1. Install the washer ① (supplied with the unit) and the nuts (to be locally procured).
2. Set (hook) the unit through the suspending bolts.
3. Tighten the nuts.

Check the unit installing condition.

- Check that the unit is horizontal between the right and left sides.
- Check that the unit slopes continuously downward from the front to the rear.

4.2. Aufstellen der Innenanlage

Je nach Vorhandensein oder Nichtvorhandensein des nachstehenden Deckenmaterials die geeignete Methode zur Aufhängung anwenden.

Bei Nichtvorhandensein von Deckenmaterial

- | | |
|---|---------------------|
| Ⓐ Bei Vorhandensein von Deckenmaterial | Ⓒ Decke |
| Ⓑ Bei Aufhängung der Anlage (bei Nichtvorhandensein von Deckenmaterial) | Ⓓ Aufhängungsbolzen |
| Ⓓ Aufhängungsklammer | Ⓔ Unterlegscheibe |
| Ⓔ Anlage | Ⓕ Doppelmuttern |

1) Direkte Aufhängung der Anlage

Aufstellungsverfahren/-abläufe

1. Die Unterlegscheibe ① (wird mit der Anlage geliefert) und die Mutter (vor Ort zu beschaffen, anbringen).
2. Die Anlage mittels der Befestigungsbolzen einsetzen (einhaken).
3. Die Mutter fest anziehen.

Die Aufstellungsbedingungen der Anlage überprüfen.

- Vergewissern, daß die Anlage zwischen der rechten und der linken Seite horizontal angeordnet ist.
- Vergewissern, daß sich die Anlage von der Vorder- zur Rückseite fortlaufend nach unten neigt.

4.2. Installazione della sezione interna

Utilizzare un metodo di sospensione appropriato, in funzione della presenza o meno di materiali sul soffitto.

In caso di assenza di materiali sul soffitto

- | | |
|--|--------------------------|
| Ⓐ In presenza di materiali sul soffitto | Ⓒ Soffitto |
| Ⓑ In caso di sospensione dell'unità (in assenza di materiali sul soffitto) | Ⓓ Bullone di sospensione |
| Ⓓ Staffa di sospensione | Ⓔ Rondella |
| Ⓔ Unità | Ⓕ Doppi dadi |

1) Sospensione diretta dell'unità

Procedure di installazione

1. Installare la rondella ① (fornita con l'unità) ed i dadi (di fornitura locale).
2. Agganciare l'unità ai bulloni di sospensione.
3. Serrare i dadi.

Controllare le condizioni di installazione dell'unità.

- Controllare che l'unità sia perfettamente orizzontale fra i lati destro e sinistro.
- Controllare che l'unità sia inclinata verso la parte posteriore.

ES 4. Instalación de la unidad interior

TR 4. İç ünitenin monte edilmesi

RU 4. Установка внутреннего прибора

4.2. Instalación de la unidad interior

Dependiendo de si el techo tiene materiales de adorno o no, use el método de suspensión más adecuado según se indica a continuación.

Ausencia de materiales de adorno

- | | |
|---|-----------------------|
| Ⓐ En caso de que haya materiales de adorno | Ⓒ Techo |
| Ⓑ En caso de suspensión de la unidad (ausencia de materiales de adorno) | Ⓓ Perno de suspensión |
| Ⓒ Soporte de suspensión | Ⓔ Arandela |
| Ⓓ Unidad | Ⓕ Tuercas dobles |

1) Suspensión directa de la unidad

Procedimientos de instalación

1. Instale la arandela ① (suministrada con la unidad) y las tuercas (no suministrada).
2. Monte (enganche) la unidad por medio de los pernos de suspensión.
3. Apriete las tuercas.

Comprobación de las condiciones de instalación de la unidad

- Compruebe que la unidad haya quedado en posición horizontal de izquierda a derecha.
- Compruebe que la parte frontal ha quedado ligeramente más levantada que la parte posterior.

4.2. İç ünitenin monte edilmesi

Tavan malzemelerinin bulunup bulunmadığına bağlı olarak, aşağıdaki şekilde uygun bir asma yöntemi kullanın.

Tavan malzemesi yoksa

- | | |
|--|-----------------|
| Ⓐ Tavan malzemelerinin mevcut olması halinde | Ⓒ Tavan |
| Ⓑ Ünitenin asılması durumunda (tavan malzemelerinin mevcut olması halinde) | Ⓓ Askı civatası |
| Ⓒ Askı desteği | Ⓔ Rondela |
| Ⓓ Ünite | Ⓕ Çift somunlar |

1) Ünitenin doğrudan asılması

Montaj işlemleri

1. (Üniteyle birlikte verilen) rondelayı ① ve (yerel piyasadan tedarik edilen) somunları takın.
 2. Üniteyi askı civatalarına takın (asin).
 3. Somunları sıkın.
- Ünitenin montaj durumunu kontrol edin.
- Ünitenin sol ve sağ taraflar arasında teraziye olup olmadığını kontrol edin.
 - Ünitenin önden arkaya doğru sürekli biçimde eğimli olup olmadığını kontrol edin.

4.2. Установка внутреннего прибора

Применяйте правильный метод подвешивания прибора в соответствии с тем, какой материал укреплен на потолке.

При отсутствии потолка

- | | |
|---|------------------|
| Ⓐ Если на потолке укреплен специальный материал для закрепления прибора | Ⓒ Потолок |
| Ⓑ В случае если прибор подвешивается (т.е. если на потолке не имеется специального материала) | Ⓓ Подвесной болт |
| Ⓒ Скоба для подвешивания | Ⓔ Прокладка |
| Ⓓ Прибор | Ⓕ Двойные гайки |

1) Непосредственное подвешивание прибора (метод непосредственного подвешивания)

Порядок установки

1. Установите шайбу ① (входит в комплект поставки прибора) и гайки (приобретается на месте).
 2. Навесьте прибор на подвесные болты.
 3. Затяните гайки.
- Проверьте, насколько хорошо подвешен прибор.
- Проверьте, что прибор находится в горизонтальном положении между его правой и левой стороной.
 - Проверьте, что прибор находится под небольшим наклоном вниз от его передней стороны по отношению к его задней стороне.

PR 4. Instalação da unidade interior

GR 4. Εγκατάσταση της εσωτερικής μονάδας

中 4. 安装室内机组

4.2. Instalação da unidade interior

Utilize o método de suspensão consoante a presença ou ausência de materiais de tecto como segue.

Na ausência de materiais de tecto

- | | |
|---|-------------------------|
| Ⓐ Na presença de materiais de tecto | Ⓒ Tecto |
| Ⓑ No caso da unidade de suspensão (na ausência de materiais de tecto) | Ⓓ Parafuso de suspensão |
| Ⓒ Suporte de suspensão | Ⓔ Anilha |
| Ⓓ Unidade | Ⓕ Duplas porcas |

1) Suspensão directa da unidade

Instruções de instalação

1. Instale a anilha ① (fornecida com a unidade) e as porcas (à venda no comércio).
2. Pendure (enganche) a unidade nos parafusos de suspensão.
3. Aperte as porcas.

Verifique o estado da instalação da unidade.

- Verifique se a unidade está em posição horizontal entre os lados esquerdo e direito.
- Verifique se a unidade está continuamente inclinada para baixo da frente para a retaguarda.

4.2. Εγκατάσταση εσωτερικής μονάδας

Χρησιμοποιήστε την κατάλληλη μέθοδο ανάρτησης ανάλογα με την ύπαρξη ή όχι ξυλεπένδυσης και σύμφωνα με τα παρακάτω, χωρίς ξυλεπένδυση

- | | |
|--|-----------------------|
| Ⓐ Εάν υπάρχουν υλικά ταβανιού | Ⓒ Ταβάνι |
| Ⓑ Σε περίπτωση ανάρτησης της μονάδας (Δεν υπάρχουν υλικά ταβανιού) | Ⓓ Μπουλόνια ανάρτησης |
| Ⓒ Προσάρτημα στήριξης | Ⓔ Ροδέλα |
| Ⓓ Μονάδα | Ⓕ Διπλά παξιμάδια |

1) Απευθείας ανάρτηση της μονάδας

Διαδικασίες εγκατάστασης

1. Τοποθετήστε το παρέμβυσμα ① (που προμηθεύεται με τη μονάδα) και τα παξιμάδια (που θα προμηθευτείτε στην τοπική αγορά).
 2. Τοποθετήστε (γαντζώστε) τη μονάδα με τα μπουλόνια ανάρτησης.
 3. Σφίξτε τα παξιμάδια.
- Ελέγξτε την σταθερότητα της ανάρτησης της μονάδας.
- Ελέγξτε ώστε η μονάδα να βρίσκεται σε οριζόντια θέση, από την δεξιά έως την αριστερή πλευρά.
 - Ελέγξτε ώστε από την πίσω προς την πρόσθια πλευρά η μονάδα να έχει κλίση προς τα κάτω.

4.2. 安装室内机组

使用一个合适的悬挂方法是取决于天花板有没有材料。

在没有天花板材料的情况下

- | | |
|---------------------|--------|
| Ⓐ 具有天花板材料 | Ⓒ 天花板 |
| Ⓑ 在机器悬挂的情况下(无天花板材料) | Ⓓ 挂环螺栓 |
| Ⓒ 悬挂支架 | Ⓔ 垫圈 |
| Ⓓ 机组 | Ⓕ 双螺帽 |

1) 直接悬挂室内机组

安装步骤

1. 安装垫片①(随机组提供)和螺母(当地购买)。
 2. 通过(挂钩)将室内机组安装在悬挂螺栓上。
 3. 拧紧螺母。
- 检查机组的安装情况。
- 检查机组的左右两侧是否平衡。
 - 检查机组从前到后是否向下倾斜。

(F) 4. Installation de l'appareil intérieur

(NL) 4. Het binnenapparaat installeren

(E) 4. Installing the indoor unit

(D) 4. Anbringung der Innenanlage

(I) 4. Installazione della sezione interna

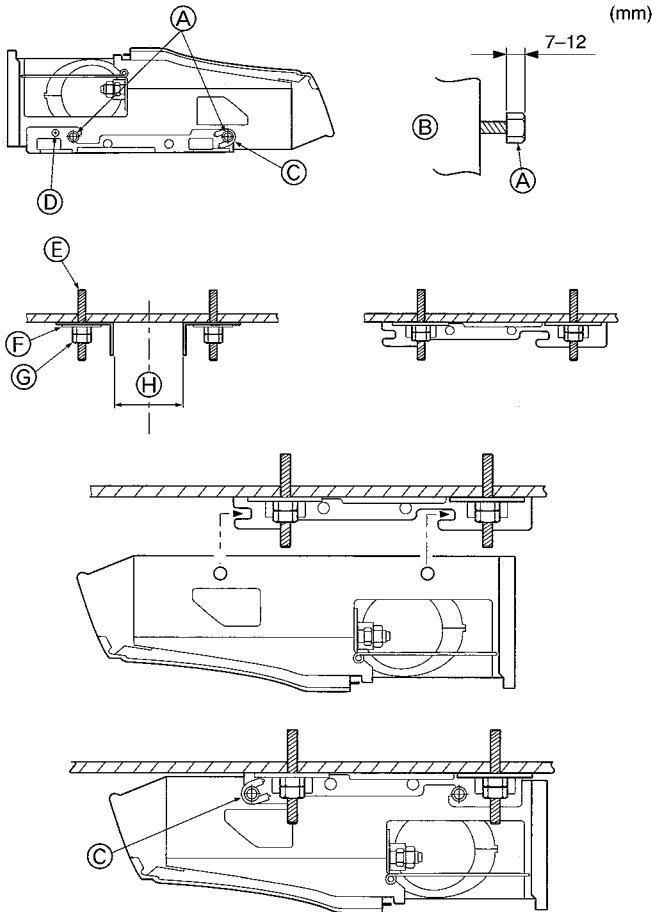

2) Installing the suspending bracket first onto the ceiling

Installing procedures

1. Remove the suspending brackets, U-shaped washers, and suspending bracket holding screws from the unit.
2. Adjust the suspending bracket holding bolts on the unit.
3. Attach the suspending brackets to the suspending bolts.
4. Set (hook) the unit to the suspending brackets.

* Be sure to install the U-shaped washers.

- Ⓐ Bolt
- Ⓑ Unit
- Ⓒ U-shaped washer
- Ⓓ Suspending bracket holding screw
- Ⓔ Suspending bolt
- Ⓕ Washer ①
- Ⓖ Double nuts

	(mm)
Ⓔ P40	900 - 905
P63, P100	1207 - 1212
P125	1514 - 1519

2) Anbringung der Aufhängungsklammer zunächst an der Decke

Aufstellungsverfahren/-abläufe

1. Aufhängungskammern, U-förmige Unterlegscheiben und die Halteschrauben der Aufhängungskammern von der Anlage abnehmen.
2. Die Haltebolzen der Aufhängungsklammer an der Anlage justieren.
3. Die Aufhängungskammern an den Aufhängungsbolzen anbringen.
4. Die Anlage in die Aufhängungskammern einsetzen (einhaken).

* Darauf achten, daß die U-förmigen Unterlegscheiben angebracht sind.

- Ⓐ Bolzen
- Ⓑ Anlage
- Ⓒ U-förmige Unterlegscheibe
- Ⓓ Halteschrauben der Aufhängungsklammer
- Ⓔ Aufhängebolzen
- Ⓕ Unterlegscheibe ①
- Ⓖ Doppelmuttern

	(mm)
Ⓔ P40	900 - 905
P63, P100	1207 - 1212
P125	1514 - 1519

2) Installer en premier le support de suspension au plafond

Méthodes d'installation

1. Enlever les supports de suspension, les rondelles en forme de T inversé, et les vis de fixation du support de suspension de l'appareil.
2. Ajuster les boulons de fixation du support de suspension se trouvant sur l'appareil.
3. Attacher les supports de suspension aux boulons de suspension.
4. Accrocher l'appareil aux supports de suspension.

* Soyez sûr d'avoir mis les rondelles en forme de T inversé en place.

- Ⓐ Boulon
- Ⓑ Appareil
- Ⓒ Rondelle en forme de T inversé
- Ⓓ Vis de fixation du support de suspension
- Ⓔ Boulon de suspension
- Ⓕ Rondelle ①
- Ⓖ Ecrous doubles

	(mm)
Ⓔ P40	900 - 905
P63, P100	1207 - 1212
P125	1514 - 1519

2) De ophangbeugel eerst aan het plafond monteren

Montageprocedure

1. Haal de ophangbeugels, de U-vormige pakkingen en de bevestigingsschroeven voor de ophangbeugel uit het apparaat.
2. Pas de bevestigingsbouten voor de ophangbeugels die op het apparaat zitten aan.
3. Maak de ophangbeugels vast aan de ophangbouten.
4. Haak het apparaat in de ophangbeugels.

* Zorg ervoor dat u de U-vormige pakkingen monteert.

- Ⓐ Bout
- Ⓑ Apparaat
- Ⓒ U-vormige pakking
- Ⓓ Bevestigingsschroef ophangbeugel
- Ⓔ Ophangbout
- Ⓕ Pakking ①
- Ⓖ Dubbele moeren

	(mm)
Ⓔ P40	900 - 905
P63, P100	1207 - 1212
P125	1514 - 1519

2) Installazione in primo luogo della staffa di sospensione sul soffitto

Procedure di installazione

1. Rimuovere le staffe di sospensione, le rondelle a U e le viti di fissaggio della staffa di sospensione dall'unità.
2. Regolare i bulloni di fissaggio delle staffe di sospensione sull'unità.
3. Attaccare le staffe di sospensione ai bulloni di sospensione.
4. Agganciare l'unità alle staffe di sospensione.

* Accertarsi di installare le rondelle a U.

- Ⓐ Bullone
- Ⓑ Unità
- Ⓒ Rondella a U
- Ⓓ Vite di fissaggio della staffa di sospensione
- Ⓔ Bullone di sospensione
- Ⓕ Rondella ①
- Ⓖ Doppie dadi

	(mm)
Ⓔ P40	900 - 905
P63, P100	1207 - 1212
P125	1514 - 1519

ES 4. Instalación de la unidad interior

TR 4. İç ünitenin monte edilmesi

RU 4. Установка внутреннего прибора

2) Instalación en el techo, en primer lugar, del soporte de suspensión

Procedimientos de instalación

- Quite de la unidad los soportes de suspensión, las arandelas en forma de U y los tornillos de sujeción del soporte de suspensión.
- Ajuste los pernos de sujeción del soporte de suspensión en la unidad.
- Sujete los soportes de suspensión a los pernos correspondientes.
- Monte (enganche) la unidad en los soportes de suspensión.

* Asegúrese de instalar las arandelas en forma de U.

- (mm)
- Ⓐ Perno
 - Ⓑ Unidad
 - Ⓒ Arandela en forma de U
 - Ⓓ Tornillo de fijación del soporte de suspensión
 - Ⓔ Perno de suspensión
 - Ⓕ Arandela ①
 - Ⓖ Tuercas dobles

	(mm)	
Ⓜ	P40	900 - 905
	P63, P100	1207 - 1212
	P125	1514 - 1519

PR 4. Instalação da unidade interior

GR 4. Εγκατάσταση της εσωτερικής μονάδας

中 4. 安装室内机组

2) Instalação de um suporte primeiro no tecto

Instruções de instalação

- Remova da unidade os suportes de suspensão, as anilhas em U e os parafusos de fixação do suporte de suspensão.
- Ajuste os parafusos de fixação do suporte de suspensão à unidade.
- Fixe os suportes de suspensão com os parafusos de suspensão.
- Pendure (enganche) a unidade nos suportes de suspensão.

* Instale as anilhas em U.

- (mm)
- Ⓐ Parafuso
 - Ⓑ Unidade
 - Ⓒ Anilha em U
 - Ⓓ Parafuso de fixação do suporte de suspensão
 - Ⓔ Parafuso de suspensão
 - Ⓕ Anilha ①
 - Ⓖ Duplas porcas

	(mm)	
Ⓜ	P40	900 - 905
	P63, P100	1207 - 1212
	P125	1514 - 1519

2) Εγκατάσταση του προσαρτήματος στήριξης πρώτα στην οροφή

Τρόπος εγκατάστασης

- Βγάλτε από τη μονάδα τα προσαρτήματα στήριξης, τα παρεμβύσματα σε σχήμα U και τις βίδες συγκράτησης του προσαρτήματος στήριξης.
- Βιδώστε στη μονάδα τα μπουλόνια συγκράτησης του προσαρτήματος στήριξης.
- Τοποθετήστε τα προσαρτήματα στήριξης στα μπουλόνια ανάρτησης.
- Τοποθετήστε (γαντζώστε) τη μονάδα στα προσαρτήματα στήριξης.

* Μην ξεχάσετε να βάλετε τα παρεμβύσματα σε σχήμα U.

- (mm)
- Ⓐ Μπουλόνι
 - Ⓑ Μονάδα
 - Ⓒ Παρεμβύσματα σχήματος U
 - Ⓓ Βίδα στερέωσης προσαρτήματος στήριξης
 - Ⓔ Μπουλόνι ανάρτησης
 - Ⓕ Παρέμβυσμα ①
 - Ⓖ Διπλά παξιμάδια

	(mm)	
Ⓜ	P40	900 - 905
	P63, P100	1207 - 1212
	P125	1514 - 1519

2) Önce askı desteğinin tavana takılması

Montaj işlemleri

- Askı payandalarını, U biçimli rondelaları ve askı desteğini tutan vidaları üniteden çıkarın.
- Ünitenin üzerindeki askı desteği tutma civatalarını ayarlayın.
- Askı payandalarını askı civatalarına takın.
- Üniteyi askı payandalarına takın (asın).

* U biçimli rondelaları kullanmayı unutmayın.

- (mm)
- Ⓐ Civata
 - Ⓑ Ünite
 - Ⓒ U biçimli rondela
 - Ⓓ Askı desteği tespit vidası
 - Ⓔ Askı civatası
 - Ⓕ Rondela ①
 - Ⓖ Çifte somun

	(mm)	
Ⓜ	P40	900 - 905
	P63, P100	1207 - 1212
	P125	1514 - 1519

2) 首先将悬挂支架安装在天花板上

安裝步驟

- 从机组上取下悬挂支架、U形垫片和悬挂支架固定螺钉。
- 调整在机组上的悬挂支架固定螺栓。
- 将悬挂支架安装到悬挂螺栓上。
- 将机组安装(挂钩)到悬挂支架上。

* 一定要安装U形垫片。

- (毫米)
- Ⓐ 螺栓
 - Ⓑ 机组
 - Ⓒ U形垫片
 - Ⓓ 悬挂支架固定螺钉
 - Ⓔ 悬挂螺栓
 - Ⓕ 垫片①
 - Ⓖ 双螺母

	(毫米)	
Ⓜ	P40	900 - 905
	P63, P100	1207 - 1212
	P125	1514 - 1519

2) Установка подвесной скобы на потолке

Порядок установки

- Удалите подвесные скобы, U-образные прокладки и винты, удерживающие скобу для подвешивания, из прибора.
- Отрегулируйте болты, удерживающие подвесную скобу на приборе.
- Закрепите скобу для подвешивания на подвесные болты.
- Навесьте прибор на подвесные скобы.

* Убедитесь в том, что вы установили U-образные прокладки (для защиты прибора от падения).

- (мм)
- Ⓐ Болт
 - Ⓑ Прибор
 - Ⓒ U-образная прокладка
 - Ⓓ Винт, удерживающий скобу для подвешивания
 - Ⓔ Подвесной болт
 - Ⓕ Прокладка ①
 - Ⓖ Двойные гайки

	(мм)	
Ⓜ	P40	900 - 905
	P63, P100	1207 - 1212
	P125	1514 - 1519

(F) 5. Installation de la tuyauterie du réfrigérant

(NL) 5. De koelleidingen monteren

(E) 5. Installing the refrigerant piping

(D) 5. Installation der Kältemittelrohrleitung

(I) 5. Installazione della tubazione del refrigerante

5.1. Appareil intérieur

- En cas d'utilisation de tuyaux en cuivre disponibles sur le marché, envelopper les tuyaux de liquide et de gaz avec de la matière isolante vendue dans le commerce sur le marché (résistant à une chaleur de 100°C ou supérieure et d'une épaisseur de 12 mm ou plus).
- Les parties intérieures du tuyau d'écoulement doivent également être entourées de matière isolante en mousse de polyéthylène (avec une poids spécifique de 0,03 et de 9 mm d'épaisseur ou plus).

Dimensions des tuyaux de réfrigérant et d'écoulement				
Élément		Modèle		
		P40	P63	P100, P125
Tuyau de réfrigérant	Liquide	ODø6,35 (1/4")	ODø9,52 (3/8")	ODø9,52 (3/8")
	Gaz	ODø12,7 (1/2")	ODø15,88 (5/8")	ODø19,05 (3/4")
Tuyau d'écoulement		Tuyau en PVC:ODø26 (1")		

5.1. Binnenapparaat

- Als u koperen pijpen gebruikt, moet u de vloeistof- en gaspijpen met isolatiemateriaal bekleden (hittebestendig tot 100°C, dikte van 12 mm of meer).
- De delen van de afvoerpipj die binnenshuis lopen, moeten worden bekleed met isolatiemateriaal van polyethyleenschuim (relatieve dichtheid 0,03, dikte 9 mm of meer).

Afmetingen van de koelstof- en afvoerpipen				
Item		Modellen		
		P40	P63	P100, P125
Koelstof-pijp	Vloeistofpijp	ODø6,35 (1/4")	ODø9,52 (3/8")	ODø9,52 (3/8")
	Gaspijp	ODø12,7 (1/2")	ODø15,88 (5/8")	ODø19,05 (3/4")
Afvoerpipj		PVC pijp: ODø26 (1")		

5.1. Indoor unit

- When commercially available copper pipes are used, wrap liquid and gas pipes with commercially available insulation materials (heat-resistant to 100°C or more, thickness of 12 mm or more).
- The indoor parts of the drain pipe should be wrapped with polyethylene foam insulation materials (specific gravity of 0.03, thickness of 9 mm or more).

Refrigerant and Drainage Piping Sizes				
Item		Model		
		P40	P63	P100, P125
Refrigerant piping	Liquid	ODø6.35 (1/4")	ODø9.52 (3/8")	ODø9.52 (3/8")
	Gas	ODø12.7 (1/2")	ODø15.88 (5/8")	ODø19.05 (3/4")
Drainage piping		PVC pipe: ODø26 (1")		

5.1. Innenanlage

- Wenn im Handel erhältliche Kupferrohre verwendet werden, Flüssigkeits- und Gasrohre mit im Handel erhältlichem Isoliermaterial (Hitzebeständig bis 100° und mehr, Stärke 12 mm oder mehr) umwickeln.
- Die in der Anlage befindlichen Teile der Abflrohrre sollten mit Isoliermaterial aus Schaumstoff (spezifisches Gewicht 0,03 - 9 mm oder stärker) umwickelt werden.

Maße der Kältemittel- und Abflrohrleitungen				
Item		Modelle		
		P40	P63	P100, P125
Kältemittelrohrleitung	Flüssig	ODø6,35 (1/4")	ODø9,52 (3/8")	ODø9,52 (3/8")
	Gas	ODø12,7 (1/2")	ODø15,88 (5/8")	ODø19,05 (3/4")
Abflrohrleitung		PVC-Rohr:ODø26 (1")		

5.1. Sezione interna

- Se vengono utilizzati dei tubi di rame disponibili in commercio, avvolgere del materiale di isolamento, disponibile in commercio, attorno ai tubi del liquido e del gas (resistente alla temperatura di 100°C o superiore, spessore di almeno 12 mm).
- Le parti interne del tubo di drenaggio devono essere ricoperte di materiale di isolamento in schiuma di polietilene (gravità specifica di 0,03, spessore di almeno 9 mm).

Dimensioni della tubazione del refrigerante e di drenaggio				
Componente		Modelli		
		P40	P63	P100, P125
Tubazione del refrigerante	Liquido	ODø6,35 (1/4")	ODø9,52 (3/8")	ODø9,52 (3/8")
	Gas	ODø12,7 (1/2")	ODø15,88 (5/8")	ODø19,05 (3/4")
Tubazione di drenaggio		Tubo in PVC: diam. est. ø 26 (1")		

(ES) 5. Instalación de la tubería del refrigerante

(TR) 5. Soğutucu borularının monte edilmesi

(RU) 5. Установка труб хладагента

(PR) 5. Instalação da tubagem de refrigerante

(GR) 5. Εγκατάσταση της σωλήνωσης ψυκτικού υγρού

(中) 5. 安装致冷剂管

5.1. Unidad interior

- Si se utilizan tubos de cobre convencionales, envuelva los tubos de gas y líquido con materiales aislantes (resistente al calor hasta 100°C o más, espesor de 12 mm o más).
- Las piezas interiores del tubo de drenaje tienen que estar envueltas en materiales aislantes de espuma de polietileno (gravedad específica de 0,03 y espesor de 9 mm o más).

Tamaño de los tubos del refrigerante y de drenaje				
Punto		Modelos		
		P40	P63	P100, P125
Tubería del refrigerante	Líquido	ODø6,35 (1/4")	ODø9,52 (3/8")	ODø9,52 (3/8")
	Gas	ODø12,7 (1/2")	ODø15,88 (5/8")	ODø19,05 (3/4")
Tubería de drenaje		Tubo de PVC ODø26 (1")		

5.1. Unidade interior

- Se forem utilizados tubos de cobre comercialmente disponíveis, limpe os tubos de líquido e de gás com materiais de isolamento comercialmente disponíveis (resistentes ao calor de 100°C ou mais, com uma espessura de 12 mm ou mais).
- As peças internas do tubo de drenagem devem ser limpas com materiais de isolamento de espuma de polietileno (gravidade específica de 0,03 de espessura de 9 mm ou mais).

Dimensões das tubagens de refrigerante e de drenagem				
Artigo		Modelos		
		P40	P63	P100, P125
Tubagem de refrigerante	Líquido	ODø6,35 (1/4")	ODø9,52 (3/8")	ODø9,52 (3/8")
	Gás	ODø12,7 (1/2")	ODø15,88 (5/8")	ODø19,05 (3/4")
Tubagem de drenagem		Tubo PVC: ODø26 (1")		

5.1. Εσωτερική μονάδα

- Όταν είναι διαθέσιμοι στο εμπόριο χρησιμοποιούνται χαλκοσωλήνες, σπειροειδείς σωλήνες υγρού και αερίου με υλικό μόνωσης που διατίθεται στο εμπόριο (θερμική αντοχή έως 100°C ή μεγαλύτερη, πάχος 12 χλστ. ή μεγαλύτερο).
- Τα εσωτερικά εξαρτήματα του σωλήνα αποστράγγισης πρέπει να περιτυλίγονται με μονωτικό αφρό πολυαιθυλαίου (ειδικό βάρος 0,03, πάχος 9 χλστ. ή μεγαλύτερο).

Διαστάσεις σωληνώσεων ψυκτικού υγρού και αποστράγγισης				
Εξάρτημα		Μοντέλο		
		P40	P63	P100, P125
Σωλήνωση ψυκτικού	Υγρό	ODø6,35 (1/4")	ODø9,52 (3/8")	ODø9,52 (3/8")
	Αέριο	ODø12,7 (1/2")	ODø15,88 (5/8")	ODø19,05 (3/4")
Σωλήνωση αποστράγγισης		Σωλήνωση PVC: ODø26 (1")		

5.1. İç ünite

- Piyasada satılan bakır borular kullanıldığında, sıvı ve gaz borularını piyasada satılan yalıtım malzemeleriyle sarın (en az 100°C sıcaklığa dayanıklı olmalı veya en az 12 mm kalınlığında olmalıdır).
- Drenaj borusunun bina içindeki kısmı polietilen köpük yalıtım malzemeleriyle sarılmalıdır (özgül ağırlığı 0,03 olmalı, kalınlığı en az 9 mm olmalıdır).

Soğutma ve Drenaj Borularının Ölçüleri				
Malzeme		Model		
		P40	P63	P100, P125
Soğutucu boruları	Sıvı	DÇø6,35 (1/4")	DÇø9,52 (3/8")	DÇø9,52 (3/8")
	Gaz	DÇø12,7 (1/2")	DÇø15,88 (5/8")	DÇø19,05 (3/4")
Drenaj boruları		PVC boru: DÇø26 (1")		

5.1. 室内机组

- 当使用商用的铜管时，使用商用的绝缘材料包裹液体和气体管道（抗热摄氏100度或更高，厚度12毫米或以上）。
- 排水管道的室内部分应使用聚乙烯泡沫绝缘材料包裹（比重0.03、厚度9毫米或以上）。

致冷剂和排水管道尺寸				
项目		型号		
		P40	P63	P100, P125
致冷剂管道	液体	外径ø6.35 (1/4吋)	外径ø9.52 (3/8吋)	外径ø9.52 (3/8吋)
	气体	外径ø12.7 (1/2吋)	外径ø15.88 (5/8吋)	外径ø19.05 (3/4吋)
排气管道		PVC管道: 外径ø26 (1吋)		

5.1. Внутренний прибор

- При использовании медных труб, имеющих в продаже, оберните трубы для жидкости и газа имеющимися в продаже изоляционными материалами (с теплозащитой от 100°C или выше, толщиной не менее 12 мм).
- Внутренняя часть дренажной трубы должна быть обернута в пенополиэтиленовый изолирующий материал (удельный вес 0,03; толщина 9 мм или более).

Размеры труб хладагента и дренажных труб				
Предмет		Модель		
		P40	P63	P100, P125
Трубы хладагента	Жидкость	ODø6,35 (1/4")	ODø9,52 (3/8")	ODø9,52 (3/8")
	Газ	ODø12,7 (1/2")	ODø15,88 (5/8")	ODø19,05 (3/4")
Дренажные трубы		Труба ПВХ: ODø26 (1")		

5

(F) 5. Installation de la tuyauterie du réfrigérant

(NL) 5. De koelleidingen monteren

(E) 5. Installing the refrigerant piping

(D) 5. Installation der Kältemittelrohrleitung

(I) 5. Installazione della tubazione del refrigerante

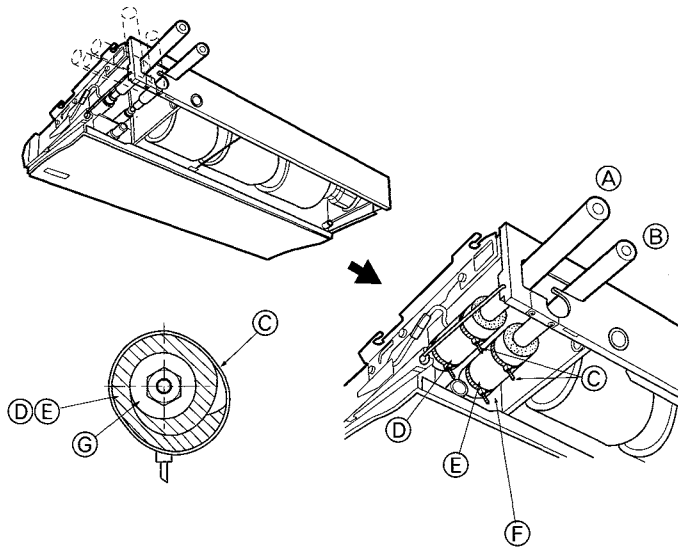

5

Méthodes d'installation

1. Enlever les écrous évasés et les capuchons de l'appareil intérieur.
2. Evaser les tuyaux à gaz et à liquide puis appliquer de l'huile de machine réfrigérante (Sera fournie localement) sur la surface siège évasée.
3. Connecter rapidement le tuyau du réfrigérant.
- * Ne pas oublier de serrer les écrous évasés avec une clé double.
4. Glisser la gaine du tuyau ② autour du tuyau à gaz jusqu'à ce qu'elle soit pressée contre la tôle à l'intérieur de l'appareil.
5. Glisser la gaine du tuyau ③ autour du tuyau à liquide jusqu'à ce qu'elle soit pressée contre la tôle à l'intérieur de l'appareil.
6. Nouer les courroies fournies ④ aux deux extrémités (15 - 20 mm) des gaines des tuyaux ② et ③.

- | | |
|----------------------|--|
| (A) Tuyau à gaz | (E) Gaine de tuyau ③ |
| (B) Tuyau à liquide | (F) Presser la gaine du tuyau contre la tôle |
| (C) Courroie ④ | (G) Matériel isolant du tuyau à réfrigérant |
| (D) Gaine de tuyau ② | |

Montageprocedure

1. Haal de "flare"-moeren en -doppen uit het binnenapparaat.
2. Snij de vloeistof- en gasleidingen met de "flare"-methode af en doe dan koelmachineolie (dit moet u zelf kopen) over het afgesneden aansluitingsoppervlak.
3. Zet de koelleiding er nu snel op.
- * Vergeet niet om de "flare"-moeren aan te draaien met een dubbele steeksleutel.
4. Schuif de bijgeleverde pijpbekleding ② over de gasleiding heen totdat het helemaal tegen de metalen plaat aan de binnenkant van het apparaat gedrukt is.
5. Schuif de bijgeleverde pijpbekleding ③ over de vloeistofleiding heen totdat het helemaal tegen de metalen plaat aan de binnenkant van het apparaat gedrukt is.
6. Maak de pijpbekledingen ② en ③ aan beide uiteinden (15 - 20 mm) vast met de bijgeleverde banden ④.

- | | |
|----------------------|--|
| (A) Gasleiding | (E) Pijpbekleding ③ |
| (B) Vloeistofleiding | (F) Druk de pijpbekleding tegen de metalen plaat aan |
| (C) Band ④ | (G) Warmte-isolerend materiaal voor koelleiding |
| (D) Pijpbekleding ② | |

Installing procedures

1. Remove the flare nuts and caps from the indoor unit.
2. Flare-cut the liquid and gas pipes then apply refrigerating machine oil (to be locally procured) over the flare-cut seat surface.
3. Quickly connect the refrigerant piping.
- * Remember to tighten the flare nuts with a double spanner.
4. Slide the supplied pipe cover ② over the gas piping until it is pressed against the sheet metal inside the unit.
5. Slide the provided pipe cover ③ over the liquid piping until it is pressed against the sheet metal inside the unit.
6. Tighten the pipe covers ② and ③ at the both ends (15 - 20 mm) with the supplied bands ④.

- | | |
|-------------------|---|
| (A) Gas piping | (E) Pipe cover ③ |
| (B) Liquid piping | (F) Press the pipe cover against the sheet metal. |
| (C) Band ④ | (G) Refrigerant piping heat insulating material |
| (D) Pipe cover ② | |

Aufstellungsverfahren/ -abläufe

1. Die konischen Muttern und Deckel von der Innenanlage abnehmen.
2. Die Flüssigkeits- und Gasrohre trichterförmig weiten und dann Kältemaschinenöl (vor Ort zu beschaffen) auf die trichterförmig ausgeweiteten Sitzflächen auftragen.
3. Die Kältemittelrohrleitung schnell anschließen.
- * Darauf achten, daß die konischen Muttern mit einem doppelten Schraubenschlüssel angezogen werden.
4. Die mitgelieferte Rohrabdeckung ② über die Gasrohrleitung schieben, bis sie gegen das Blech in der Anlage gedrückt wird.
5. Die mitgelieferte Rohrabdeckung ③ über die Flüssigkeitsrohrleitung schieben, bis sie gegen das Blech in der Anlage gedrückt wird.
6. Die Rohrleitungsabdeckungen ② und ③ an beiden Enden (15 - 20 mm) mit den mitgelieferten Bändern ④ abdichten.

- | | |
|-----------------------------|--|
| (A) Gasrohrleitung | (E) Rohrabdeckung ③ |
| (B) Flüssigkeitsrohrleitung | (F) Die Rohrabdeckung gegen das Blech drücken |
| (C) Bänder ④ | (G) Material zur Wärmeisolation der Kältemittelrohrleitung |
| (D) Rohrabdeckung ② | |

Procedura di installazione

1. Rimuovere i dadi a cartella e i tappi dalla sezione interna.
2. Svasare i tubi del refrigerante e del gas, e stendere poi olio per impianti refrigeranti (di fornitura locale) sopra la superficie svasata.
3. Effettuare il collegamento rapido dei tubi del refrigerante.
- * Ricordarsi di serrare i dadi a cartella con una doppia chiave.
4. Far scivolare il coperchio della tubazione ②, fornito con l'unità, sopra la tubazione stessa fino a farlo toccare la lastra metallica all'interno dell'unità.
5. Far scivolare il coperchio della tubazione ③, fornito con l'unità, sopra la tubazione stessa fino a farlo toccare la lastra metallica all'interno dell'unità.
6. Serrare i coperchi dei tubi ② e ③ ad entrambe le estremità (15 - 20 mm) con i nastri forniti ④.

- | | |
|---------------------------|---|
| (A) Tubazione del gas | (E) Coperchio del tubo ③ |
| (B) Tubazione del liquido | (F) Spingere il coperchio del tubo contro la lastra di metallo. |
| (C) Nastro ④ | (G) Materiale termico isolante della tubazione del refrigerante |
| (D) Coperchio del tubo ② | |

ES 5. Instalación de la tubería del refrigerante

TR 5. Soğutucu borularının monte edilmesi

RU 5. Установка труб хладагента

Procedimientos de instalación

- Quite de la unidad las tuercas de unión abocinada y las tapas.
 - Haga un corte abocinado en las tuberías del gas de líquido y aplique aceite refrigerante (no suministrado con la unidad) sobre la superficie de contacto abocinada.
 - Conecte rápidamente la tubería del refrigerante.
- * Acuérdesse de apretar con una llave doble las tuercas de unión abocinadas.
- Ponga el tapón ② que se adjunta sobre la tubería del gas hasta que presione contra la placa metálica que hay dentro de la unidad.
 - Ponga el tapón ③ que se adjunta sobre la tubería del líquido hasta que presione contra la placa metálica que hay dentro de la unidad.
 - Sujete los taponés ② y ③ en ambos extremos (15 - 20 mm) con las bandas proporcionadas ④.
- | | |
|------------------------|--|
| A) Tubería del gas | E) Tapón de tubería ③ |
| B) Tubería del líquido | F) Apriete el tapón de la tubería contra la placa metálica |
| C) Banda ④ | G) Material aislante contra del calor de la tubería refrigerante |
| D) Tapón de tubería ② | |

Montaj işlemleri

- Geçme somunları ve kapakları iç üniteden çıkarınız.
 - Sıvı ve gaz borularını geçme bağlantı için kestikten sonra kesilmiş geçme yüzeyine soğutma makine yağı (yerel tedarik) uygulayınız.
 - Soğutucu borularını vakit geçirmeden bağlayınız.
- * Geçme somunları çift somun anahtarıyla sıkımayı unutmayınız.
- Verilen boru kapağını ②, ünite içindeki sac levhaya dayanıncaya kadar gaz boruları üzerinde kaydırın.
 - Verilen boru kapağını ③, ünite içindeki sac levhaya dayanıncaya kadar sıvı boruları üzerinde kaydırın.
 - Her iki uçtaki boru kapaklarını (② ve ③) (15 - 20 mm) verilen bantlarla sıkıştırın ④.
- | | |
|------------------|--|
| A) Gaz boruları | E) Boru kapağı ③ |
| B) Sıvı boruları | F) Boru kapağını sac levhaya dayayın |
| C) Bant ④ | G) Soğutucu borusu ısı yalıtım malzemesi |
| D) Boru kapağı ② | |

Порядок установки

- Снимите гайки с буртиком и крышки с внутреннего прибора.
 - Нарежьте трубы для жидкости и газа с раструбом, затем используйте охлаждающее машинное масло (приобретается на месте) на поверхности седла, вырезанного раструбом.
 - Быстро подсоедините трубу охлаждения.
- * Не забудьте закрутить гайки с буртиком двойным гаечным ключом.
- Наденьте поставленный кожух трубы ② на трубу газа до тех пор, пока он не будет плотно прижат к листовому металлу внутри прибора.
 - Наденьте поставленный кожух трубы ③ на трубу жидкости до тех пор, пока он не будет плотно прижат к листовому металлу внутри прибора.
 - Закрепите кожухи труб ② и ③ с обоих концов (15-20 мм) поставленными лентами ④.
- | | |
|-----------------------|--|
| A) Газовая труба | E) Кожух трубы ③ |
| B) Труба для жидкости | F) Прижмите кожух трубы к листовому металлу |
| C) Лента ④ | G) Теплоизоляционный материал трубы хладагента |
| D) Кожух трубы ② | |

PR 5. Instalação da tubagem de refrigerante

GR 5. Εγκατάσταση της σωλήνωσης ψυκτικού υγρού

中 5. 安装致冷剂管

Instruções de instalação

- Retire as porcas dilatadas e as cápsulas da unidade interior.
 - Dilata os tubos do líquido e do gás e aplique óleo de máquina de refrigeração (à venda no comércio) na superfície de assento dilatada.
 - Ligue rapidamente a tubagem de refrigerante.
- * Não se esqueça de apertar as porcas dilatadas com uma chave de canos dupla.
- Faça deslizar a tampa do tubo fornecida ② sobre o tubo de gás até ela tocar na chapa metálica dentro da unidade.
 - Faça deslizar a tampa do tubo fornecida ③ sobre o tubo de líquidos até ela tocar na chapa metálica dentro da unidade.
 - Aperte as tampas do tubo ② e ③ nas duas extremidades (15 - 20 mm) com as bandas fornecidas ④.
- | | |
|------------------------|--|
| A) Tubagem de gás | E) Tampa do tubo ③ |
| B) Tubagem de líquidos | F) Aperte a tampa do tubo contra a chapa metálica |
| C) Banda ④ | G) Material de isolamento térmico da tubagem de refrigerante |
| D) Tampa do tubo ② | |

Τρόπος εγκατάστασης

- Βγάλετε τα παξιμάδια εκχείλωσης στομίων και τα καπάκια από τις άκρες των σωλήνων της εσωτερικής μονάδας.
 - Κόψετε και κάνετε εκχείλωση στα άκρα των σωλήνων υγρού και αερίου, μετά τοποθετήστε ψυκτικό λάδι μηχανών (αγοράζεται τοπικά) στις επιφάνειες που επικάθεται η εκχείλωση.
 - Γρήγορα συνδέστε τους ψυκτικούς σωλήνες.
- * Θυμηθείτε να σφίξετε τα περικόχλια εκχείλωσης με διπλό κλειδί.
- Σύρατε το προμηθευόμενο κάλυμμα του σωλήνα ② επάνω στο σωλήνα αερίου μέχρι να πιεστεί επάνω στο μεταλλικό φύλλο μέσα στη μονάδα.
 - Σύρατε το προμηθευόμενο κάλυμμα του σωλήνα ③ επάνω στο σωλήνα αερίου μέχρι να πιεστεί επάνω στο μεταλλικό φύλλο μέσα στη μονάδα.
 - Σφίξτε τα καλύμματα των σωλήνων ② και ③ και στα δύο άκρα (15 - 20 χλστ.) με τις προμηθευόμενες ταινίες ④.
- | | |
|---------------------|--|
| A) Σωλήνωση αερίου | E) Κάλυμμα σωλήνα ③ |
| B) Σωλήνωση υγρού | F) Πιέστε το κάλυμμα του σωλήνα επάνω στο μεταλλικό φύλλο. |
| C) Ταινία ④ | G) Θερμομονωτικό υλικό ψυκτικού σωλήνα |
| D) Κάλυμμα σωλήνα ② | |

安装步骤

- 从室内机组上拆卸扩口联接螺母和螺帽。
 - 扩口切除液体和气体管道，然后在扩口切除支座表面涂上致冷机油（当地购买）。
 - 快速连接致冷管道。
- * 应记住用双头扳手拧紧扩口螺母。
- 滑动在气体管上提供的管道盖②，直至将其压到机器的内金属板上。
 - 滑动在液体管上提供的管道盖③，直至将其压到机器的内金属板上。
 - 使用提供的扎带④，在管道盖②和③的两端（15-20毫米处）绑紧。
- | | |
|---------|--------------------|
| A) 气体管 | E) 管道盖③ |
| B) 液体管 | F) 将管道盖压到机器的内金属板上。 |
| C) 扎带④ | G) 致冷剂管热绝缘材料 |
| D) 管道盖② | |

F 6. Installation du tuyau d'évacuation

NL 6. De afvoerleiding monteren

E 6. Installing the drain piping

D 6. Installation der Auslaufrohrleitung

I 6. Installazione della tubazione di drenaggio

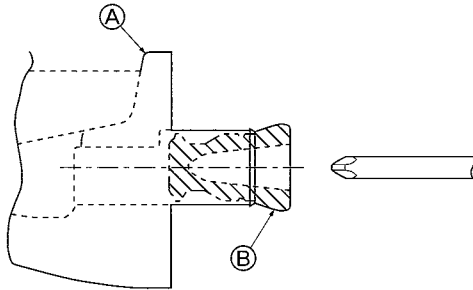

6.1. Preparation for left side piping installation

Ⓐ Drain pan

Ⓑ Rubber plug

- For left side piping, be sure to insert the rubber plug into the right drain port.
- Install the drain piping as it slopes continuously downward (at a gradient of 1/100 or more).
- After completion of work, check that correct drain is available from the outflow port of the drain piping.

6.1. Vorbereitung der Rohrleitungsinstallation links

Ⓐ Auslaufpfanne

Ⓑ Gummistopfen

- Vergewissern, daß in die Rohrleitung auf der linken Seite der Gummistopfen in den Auslauf rechts eingesetzt ist.
- Auslaufrohrleitung so installieren, daß sie stets nach unten geneigt verläuft (mit einer Neigung von 1/100 odermehr).
- Nach Abschluß der Arbeiten vergewissern, daß ein einwandfreier Auslauf vom Ausfluß in die Auslaufrohrleitung erfolgt.

6

6.1. Préparation pour l'installation du tuyau sur le côté gauche

Ⓐ Bac d'évacuation

Ⓑ Bouchon en caoutchouc

- Si vous installez le tuyau sur le côté gauche, soyez sûr d'insérer le bouchon en caoutchouc dans l'orifice d'évacuation droit.
- Installer le tuyau d'évacuation pour qu'il soit continuellement dirigé vers le bas (à une inclinaison de 1/100 ou plus).
- Après la fin des travaux, vérifiez que le correct tuyau d'évacuation sort de l'orifice de débit du tuyau d'évacuation.

6.1. Voorbereidingen voor leidingmontage aan de linkerkant

Ⓐ Afwateringsbakje

Ⓑ Rubber plug

- Als u de leidingen aan de linkerkant aansluit, moet u ervoor zorgen dat u de rubber plug in de rechter afvoeropening steekt.
- Monteer de afvoerleiding zodanig dat het constant naar beneden afloopt (met een hellingshoek van 1/100 of groter).
- Nadat u klaar bent, controleer dan dat de afvoer van de uitstroomopening van de afvoerleiding correct werkt.

6.1. Preparazione dell'installazione della tubazione sul lato sinistro

Ⓐ Vaschetta di drenaggio

Ⓑ Tappo di gomma

- Per la tubazione sul lato sinistro dell'unità, accertarsi di inserire il tappo di gomma nell'apertura di drenaggio destra.
- Installare la tubazione facendo attenzione che presenti un'inclinazione continua (inclinazione di almeno 1 percento).
- Una volta completata l'installazione, controllare che il drenaggio dell'unità avvenga correttamente attraverso l'apposita tubazione.

ES 6. Instalación de la tubería de drenaje

TR 6. Drenaj borularının monte edilmesi

RU 6. Установка дренажных труб

PR 6. Instalação da tubagem de drenagem

GR 6. Εγκατάσταση της σωλήνωσης αποστράγγισης

Φ 6. 安裝排水管

6.1. Preparación para la instalación de la tubería del lado izquierdo

- Ⓐ Depósito de drenaje Ⓢ Tapón de caucho

- Para instalar la tubería del lado izquierdo, asegúrese que ha colocado el tapón de caucho en la abertura del lado derecho.
- Instale el tubo de drenaje de forma que quede inclinado hacia abajo (con un gradiente de 1/100 o superior).
- Cuando haya acabado, compruebe la salida del tubo de drenaje para asegurarse de que se realiza de forma correcta.

6.1. Preparação da instalação da tubagem lateral esquerda

- Ⓐ Recipiente de drenagem Ⓢ Bujão de borracha

- Para a tubagem da esquerda, introduza o bujão de borracha na porta de drenagem direita.
- Instale a tubagem de drenagem de maneira que ela se incline continuamente para baixo (à razão de 1/100 ou mais).
- Findo o trabalho, verifique se a drenagem a partir da porta do fluxo de saída da tubagem de drenagem é correcta.

6.1. Προπαρασκευή για την εγκατάσταση της σωλήνωσης στην αριστερή πλευρά

- Ⓐ Δοχείο αποστράγγισης Ⓢ Λαστιχένιο πώμα

- Για τη σωλήνωση της αριστερης πλευράς, μην παραλείψετε να βάλετε το λαστιχένιο βύσμα στο αριστερό στόμιο αποστράγγισης.
- Τοποθετήστε τους σωληνες αποστράγγισης με συνεχή κλίση προς τα κάτω (βαθμός κλίσης 1/100 ή μεγαλύτερη κλίση).
- Αφού ολοκληρώσετε την εγκατάσταση, ελέγξτε ώστε η αποστράγγιση από το στόμιο εξαγωγής της σωλήνωσης αποστράγγισης να γίνεται σωστά.

6.1. Soldan boru montajı için hazırlık

- Ⓐ Drenaj kabi Ⓢ Kauçuk tapa

- Sol taraftaki borular için, lastik tapayı mutlaka sağ drenaj deliğine sokun.
- Drenaj borularını sürekli olarak aşağıya eğimli olacak şekilde monte ediniz (1/100 veya daha fazla meyilli olarak).
- İş tamamlandıktan sonra drenaj borularının çıkış deliğinden dışarıya doğru akış olduğunu kontrol edin.

6.1. 左侧管安装的准备

- Ⓐ 排水盘 Ⓢ 橡皮插头

- 使用左侧管时, 则确保在右排水端口上插上橡胶插头。
- 安装排水管当其停止继续向下时 (坡度在1/100以上)。
- 在完成, 检查是否可以从排水管的端口正确排水。

6.1. Подготовка установки труб с левой стороны

- Ⓐ Дренажный порт Ⓢ Каучуковая пробка

- Для труб слева убедитесь в том, что вы вставили каучуковую пробку в правый дренажный порт.
- Установите дренажную трубу так, чтобы она имела наклон вниз (градиент 1/100 или более).
- После выполнения работ проверьте наличие соответствующего дренажа из выходного отверстия дренажной трубы.

(E) 6. Installing the drain piping
(D) 6. Installation der Auslaufrohrleitung

(I) 6. Installazione della tubazione di drenaggio

(F) 6. Installation du tuyau d'évacuation

(NL) 6. De afvoerleiding monteren

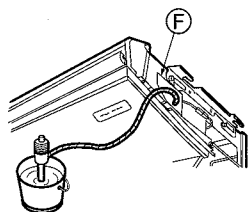
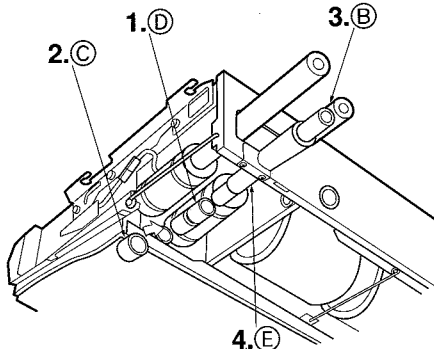
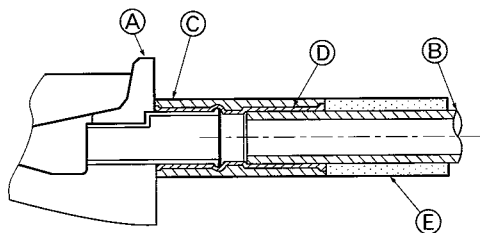

Installing procedures

1. Attach the joint socket ⑤ supplied with the unit to the drain port on the unit with a vinyl chloride adhesive.
2. Fasten the socket cover ⑥ supplied with the unit to the joint socket ⑤.
3. Attach the field drain piping (VP-20) to the joint socket ⑤ with a vinyl chloride adhesive.
4. Wrap the drain piping cover ⑦ supplied with the unit. (Seam taping)

Ⓐ Drain pan	Ⓜ Joint socket ⑤
Ⓑ Drain piping	Ⓨ Drain piping cover ⑦
Ⓒ Socket cover ⑥	
5. Check for correct drainage.

Ⓦ Inspection hole

 - * Fill the drain pan with water of about 1 L from the inspection hole.
 - * After checking for correct drainage, replace the inspection panel.

Installationsablauf

1. Die mit der Anlage gelieferten Verbindungsrohrmuffen ⑤ am Auslauf der Anlage mit einem Klebemittel aus Vinyl Chlorid anbringen.
2. Die mit der Anlage gelieferten Rohrmuffenabdeckungen ⑥ an den Verbindungsrohrmuffen ⑤ befestigen.
3. Die Felddauslaufrohrleitung (VP-20) an den Verbindungsrohrmuffen ⑤ mit einem Klebemittel aus Vinyl Chlorid befestigen.
4. Die mit der Anlage gelieferten Rohrleitungsabdeckungen ⑦ (mit Klebeband) umwickeln.

Ⓐ Auslaufpfanne	Ⓜ Verbindungs- muffe ⑤
Ⓑ Auslaufrohrleitung	Ⓨ Abdeckung der Auslaufrohrleitung ⑦
Ⓒ Rohrmuffenabdeckung ⑥	
5. Auf einwandfreien Auslauf überprüfen.

Ⓦ Inspektionsöffnung

 - * In die Auslaufpfanne etwa 1 l Wasser von der Inspektionsöffnung aus einfüllen.
 - * Nach Überprüfung des einwandfreien Auslaufs die Inspektionsplatte wieder anbringen.

6

Méthodes d'installation

1. Relier la douille ⑤ fournie avec l'appareil à l'orifice d'évacuation de l'appareil avec un adhésif de chlorure de vinyle.
2. Attacher la gaine ⑥ (fournie avec l'appareil) au tuyau d'évacuation ⑤.
3. Relier le tuyau d'évacuation (VP-20) à la douille ⑤ avec un adhésif de chlorure de vinyle.
4. Envelopper la gaine ⑦ (fournie avec l'appareil) autour du tuyau d'évacuation (bandage de soudure)

Ⓐ Bac d'évacuation	Ⓜ Douille ⑤
Ⓑ Tuyauterie d'évacuation	Ⓨ Gaine de la tuyauterie d'évacuation ⑦
Ⓒ Gaine de la douille ⑥	
5. Vérifier que le système d'évacuation est correct.

Ⓦ Orifice d'inspection

 - * Remplir le bac d'évacuation en versant environ 1 l d'eau par l'orifice d'inspection.
 - * Vérifier le bon fonctionnement du système d'écoulement puis remettre le panneau de service en place.

Montage-procedure

1. Maak de bij het apparaat meegeleverde sokverbinding ⑤ vast aan de uitlaatopening van het apparaat met een vinyl-chloride-lijm.
2. Maak de bij het apparaat meegeleverde mofbedekking ⑥ vast aan de sokverbinding ⑤.
3. Maak de buiten het apparaat lopende afvoerleiding (VP-20) vast aan de sokverbinding ⑤ met een vinyl-chloride-lijm.
4. Wikkel de bij het apparaat meegeleverde afvoerleidingsbedekking ⑦ om de afvoerleiding heen. (Doe plakband over de naad heen)

Ⓐ Afwateringsbakje	Ⓜ Sokverbinding ⑤
Ⓑ Afvoerleiding	Ⓨ Afvoerleidingsbedekking ⑦
Ⓒ Mofbedekking ⑥	
5. Controleer dat de afvoer goed werkt.

Ⓦ Inspectieopening

 - * Vul de afwateringsbak door de inspectieopening met ongeveer 1 liter water.
 - * Nadat u heeft gecontroleerd of het water goed wegloopt, kunt u het inspectiepaneel weer installeren.

Procedure di installazione

1. Collegare la staffa di attacco ⑤ fornita con l'unità all'apertura di drenaggio con adesivo al cloruro di vinile.
2. Fissare il coperchio della staffa ⑥ fornito con l'unità alla staffa di attacco ⑤.
3. Fissare il tubo di drenaggio eseguito localmente (VP-20) alla staffa di attacco ⑤ con adesivo al cloruro di vinile.
4. Avvolgere il coperchio della tubazione di drenaggio ⑦ fornito con l'unità. (Fasciatura delle giunzioni)

Ⓐ Vaschetta di drenaggio	Ⓜ Staffa di attacco ⑤
Ⓑ Tubazione di drenaggio	Ⓨ Coperchio della tubazione di drenaggio ⑦
Ⓒ Coperchio della staffa ⑥	
5. Controllare il corretto funzionamento del drenaggio.

Ⓦ Foro d'ispezione

 - * Versare circa 1 l d'acqua nella vaschetta di drenaggio dal foro d'ispezione.
 - * Dopo aver controllato il corretto funzionamento del drenaggio, sostituire il pannello d'ispezione.

ES 6. Instalación de la tubería de drenaje

TR 6. Drenaj borularının monte edilmesi

RU 6. Установка дренажных труб

Procedimientos de instalación

1. Sujete el adaptador de junta ⑤ que se suministra con la unidad en la abertura de drenaje con cinta plástica adhesiva.
 2. Asegure el tapón del adaptador ⑥, que se suministra con la unidad, en el adaptador de la junta ⑤.
 3. Conecte el tubo de drenaje (VP-20) al adaptador de junta ⑤ con cinta adhesiva plástica.
 4. Enrosque el tapón ⑦ del tubo de drenaje suministrado con la unidad. (tapando la junta)
A) Depósito de drenaje ④ Adaptador de junta ⑤
B) Tubo de drenaje ⑥ Tapón del tubo de drenaje ⑦
C) Tapón del adaptador ⑥
 5. Comprobación de un drenaje correcto.
F) Orificio de inspección
- * Llene el depósito de drenaje con un litro de agua aproximadamente a través del orificio de inspección.
- * Después de comprobar el correcto funcionamiento del drenaje, vuelva a colocar el panel de inspección.

Montaj işlemleri

1. Üniteyle birlikte verilen ek yeri soketini ⑤, ünite üzerindeki drenaj deliğine vinil klorit yapıştırıcıyla tespit edin.
 2. Üniteyle birlikte verilen soket kapağını ⑥ ek yeri soketine ⑤ tespit edin.
 3. Saha drenaj borularını (VP-20), vinil klorit yapıştırıcıyla ek yeri soketine ⑤ tespit edin.
 4. Üniteyle birlikte verilen drenaj borusu kapağını ⑦ sarın. (Dikiş yeri bantlaması.)
A) Drenaj kabı ④ Ek yeri soketi ⑤
B) Drenaj borusu ⑥ Drenaj borusu kapağı ⑦
C) Soket kapağı ⑥
 5. Drenajın doğru olup olmadığını kontrol edin.
F) Muayene deliği
- * Muayene deliğinden, drenaj kabını yaklaşık 1 litre suyla doldurun.
- * Drenajın doğru olup olmadığını kontrol etiketten sonra muayene panelini tekrar yerine koyun.

Порядок установки

1. Укрепите соединительный разъем ⑤, поставленный вместе с прибором, к дренажному порту прибора с помощью винил-хлоридного клея.
 2. Закрепите крышку розетки ⑥, поставленную с прибором, на соединительном разъеме ⑤.
 3. Подсоедините дренажные трубы (VP-20) к соединительному разъему ⑤ с помощью винил-хлоридного клея.
 4. Оберните кожух дренажной трубы ⑦, поставленный вместе с прибором (закрепите лентой по шву).
A) Дренажный поддон ④ Соединяющий разъем ⑤
B) Дренажные трубы ⑥ Кожух дренажной трубы ⑦
C) Крышка разъема ⑥
 5. Проверка правильности дренажа
F) Смотровое отверстие
- * Наполните дренажный поддон приблизительно 1 литром воды из смотрового отверстия.
- * После проверки правильности дренажа установите на место смотровую панель.

PR 6. Instalação da tubagem de drenagem

GR 6. Εγκατάσταση της σωλήνωσης αποστράγγισης

中 6. 安装排水管

Instruções de instalação

1. Fixe o casquilho de junta ⑤ fornecido com a unidade à porta de drenagem na unidade com um adesivo de cloreto de vinilo.
 2. Aperte a tampa da tomada ⑥ fornecida com a unidade ao casquilho de junta ⑤.
 3. Fixe a tubagem de drenagem do campo (VP-20) ao casquilho de junta ⑤ com um adesivo de cloreto de vinilo.
 4. Isole a tampa de tubagem de drenagem ⑦ fornecida com a unidade. (Isolamento da costura)
A) Recipiente de drenagem ④ Casquilho de junta ⑤
B) Tubagem de drenagem ⑥ Tampa da tomada ⑥
C) Tampa da tomada ⑥
 5. Verifique se a drenagem se faz correctamente
F) Orifício de inspecção
- * Encha o recipiente de drenagem com cerca de 1 litro de água através do orifício de inspecção.
- * Depois de verificar se a drenagem se faz correctamente, reponha o painel de inspecção.

Τρόπος εγκατάστασης

1. Τοποθετήστε τον ακροσύνδεσμο ⑤ που προμηθεύεται με τη μονάδα στο στόμιο αποστράγγισης της μονάδας με ένα συγκολλητικό βινυλχλωριδίου.
 2. Σφίξτε το κολάρο ⑥, που προμηθεύεται με τη μονάδα, στον ακροσύνδεσμο ⑤.
 3. Συνδέστε το σωλήνα αποστράγγισης (VP-20) στον ακροσύνδεσμο ⑤ με συγκολλητικό βινυλχλωριδίου.
 4. Τοποθετήστε το κάλυμμα του σωλήνα αποστράγγισης ⑦ που προμηθεύεται με τη μονάδα. (κολλάρια ένωσης)
A) Δοχείο αποστράγγισης ④ Ακροσύνδεσμος ⑤
B) Σωλήνωση αποστράγγισης ⑥ Κάλυμμα σωλήνα αποστράγγισης ⑦
C) Κολάρο ⑥
 5. Ελέγξτε την αποστράγγιση
F) οπή ελέγχου
- * Γεμίστε το δοχείο αποστράγγισης με περίπου 1 λίτρο νερό από την οπή ελέγχου.
- * Αφού ελέγξετε ότι η αποστράγγιση γίνεται σωστά, ξαναβάλτε το πλαίσιο ελέγχου στη θέση του.

安装步骤

1. 使用氯乙烯粘合剂将随机组提供的连接管套⑤附加在机组的排水端口上。
 2. 将随机组提供的管套盖⑥紧固到连接管套⑤上。
 3. 使用氯乙烯粘合剂将室外排水管 (VP-20) 附加在连接管套⑤上。
 4. 使用随机组提供的排水管盖⑦包裹。(用带子缠接缝处)
A) 排水盘 ④ 连接管套⑤
B) 排水管 ⑥ 排水管盖⑦
C) 管套盖⑥
 5. 检查是否正确排水。
F) 检查孔
- * 将大约1公升的水从检查孔冲入排水盘。
- * 在检查正确排水后,重新放回回检查面板。

F 7. Installations électriques
NL 7. Elektrische aansluitingen

E 7. Electrical work
D 7. Elektroarbeiten

I 7. Collegamenti elettrici

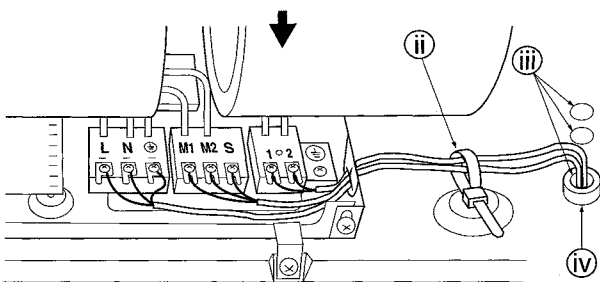
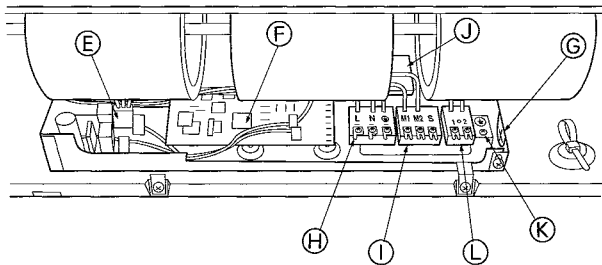
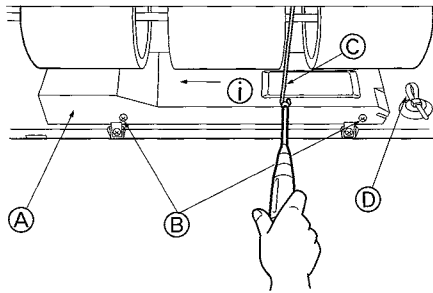

7.1. Installation électrique

Méthodes pour l'installation électrique

1. Enlever les (deux) vis à tête (B), puis enlever le couvercle (A) de la partie électrique.
2. Connecter les fils électriques fermement aux bornes correspondantes.
3. Remettre en place les pièces enlevées.
4. Attacher les fils électriques au serre-fils local se trouvant dans le côté droit de la boîte de jonction.

- | | |
|---------------------------------------|--|
| (A) Couvercle | (I) Bloc terminal pour le câble de transmission |
| (B) Vis sans tête (2) | (J) Panneau d'adresses |
| (C) Verge | (K) Connecteur du câble de mise en terre |
| (D) Serre-fils | (L) Bloc de sorties pour la commande à distance MA |
| (E) Circuit d'alimentation | (II) Faire glisser vers la gauche |
| (F) Tableau de contrôle | (III) Bien attacher au serre-fils |
| (G) Entrée de service des fils | (III) Orifice d'éjection (ø27) |
| (H) Bloc terminal pour l'alimentation | (IV) Manchon (Seront fournis localement) |

Un dispositif de débranchement de l'alimentation avec un interrupteur d'isolation, ou tout autre dispositif, devra être intégré dans tous les conducteurs actifs du câblage fixe.
 * Etiquetter chaque interrupteur selon sa fonction (chauffage, unité, etc.).

7.1. Elektrische bedrading

Bedradingmethode

1. Draai de (twee) tapschroeven (B) eruit en haal vervolgens het deksel (A) van het elektrische gedeelte eraf.
2. Sluit de kabels goed vast aan de desbetreffende aansluitingspunten aan.
3. Vervang de weggehaalde onderdelen.
4. Zet de bedrading vast met de klem aan de rechterkant van de aansluitdoos.

- | | |
|----------------------------------|--|
| (A) Deksel | (I) Aansluitklem voor transmissiekabel |
| (B) Schroeven (2 stuks) | (J) Printplaat voor adressen |
| (C) Balk | (K) Connector aardingskabel |
| (D) Kabelklem | (L) Aansluitblok voor MA-afstandsbediening |
| (E) Voedingsplaat | (II) Schuif naar links |
| (F) Controlebord | (III) Maak vast met de kabelklem |
| (G) Opening voor onderhoud | (III) Uitduwgat (ø27) |
| (H) Aansluitklem voor netvoeding | (IV) Manchet (deze moet u zelf kopen) |

In de vaste bedrading dient voor alle actieve geleiders een systeem voor uitschakelen van de voeding met een geïsoleerde schakelaar, of een vergelijkbare constructie, te worden opgenomen.
 * Label iedere onderbreker, afhankelijk van zijn functie (verwarming, eenheid etc).

7.1. Electric wiring

Wiring procedures

1. Remove the (two) tapping screws (B) then remove the electric part cover (A).
2. Connect the electric wires securely to the corresponding terminals.
3. Replace the removed parts.
4. Tie the electric wires with the local wiring clamp located in the right side of the junction box.

- | | |
|-------------------------------------|---|
| (A) Cover | (I) Terminal block for transmission cable |
| (B) Set screws (2 pcs) | (J) Address board |
| (C) Beam | (K) Grounding cable connector |
| (D) Wiring clamp | (L) Terminal block for MA Remote controller |
| (E) Power board | (II) Slide leftward |
| (F) Control board | (III) Secure with the wiring clamp. |
| (G) Wire service entrance | (III) Knockout hole (ø27) |
| (H) Terminal block for power supply | (IV) Bush (To be locally procured) |

A means for the disconnection of the supply with an isolation switch, or similar device, in all active conductors shall be incorporated in the fixed wiring.
 * Label each breaker according to purpose (heater, unit etc.)

7.1. Elektrische Verdrahtung

Ablauf der Verdrahtung

1. Die (beiden) Blechschräuben (B) entfernen, dann die Abdeckung des Eletroteils (A) abnehmen.
2. Die einzelnen Adern fest an den jeweiligen Anschlußklemmen anbringen.
3. Die abgenommenen Teile wieder anbringen.
4. Die Adern mit den jeweiligen Verdrahtungsklemmen auf der rechten Seite des Anschlußkastens befestigen.

- | | |
|----------------------------------|--|
| (A) Abdeckung | (I) Klemmleiste für Übertragungskabel |
| (B) Stellschrauben (2 Stück) | (J) Adressentafel |
| (C) Träger | (K) Anschluß für Erdungskabel |
| (D) Verdrahtungsklemme | (L) Klemmleiste für die MA-Fernbedienung |
| (E) Netzanschlußplatte | (II) Nach links schieben |
| (F) Schalttafel | (III) Mit Verdrahtungsklemme sichern. |
| (G) Bedienungszugang | (III) Loch zum Ausbrechen (ø27) |
| (H) Klemmleiste für Netzanschluß | (IV) Buchse (Vor Ort zu beschaffen) |

Als Mittel zur Trennung vom Netzanschluß ist ein Trennschalter oder eine ähnliche Vorrichtung in alle aktiven Stromleiter von Standleitungen einzubauen.
 * Beschriften Sie jeden Unterbrecher, je nach Zweck (Heizung, Einheit usw.).

7.1. Cablaggi elettrici

Procedure per i collegamenti elettrici

1. Rimuovere le (due) viti autofilettanti (B), rimuovere poi il coperchio (A) della parte elettrica.
2. Collegare saldamente i fili elettrici ai rispettivi morsetti.
3. Sostituire i componenti rimossi.
4. Fissare i fili elettrici servendosi del morsetto tirafili situato sulla destra della scatola di raccordo.

- | | |
|--|--|
| (A) Coperchio | (I) Blocco terminale del cavo di trasmissione |
| (B) Viti di maschiatura (2) | (J) Pannello degli indirizzi |
| (C) Barra | (K) Connettore del cavo di messa a terra |
| (D) Serrafilo | (L) Blocco terminale del comando a distanza MA |
| (E) Pannello di alimentazione | (II) Far scivolare verso sinistra |
| (F) Pannello di comando | (III) Fissare con il morsetto tirafili |
| (G) Apertura di servizio ai cablaggi | (III) Foro sagomato (ø27) |
| (H) Blocco terminale del cavo di alimentazione | (IV) Boccia (Di fornitura locale) |

Verrà incorporato nel cablaggio fisso un attrezzo per staccare l'alimentazione dall'interruttore di isolamento o un dispositivo simile in tutti i conduttori attivi.

* Attribuire un nome ad ogni interruttore in relazione alla funzione (riscaldatore, unità ecc....).

ES 7. Trabajo eléctrico

TR 7. Elektrik işleri

RU 7. Электрические работы

7.1. Cableado eléctrico

Procedimientos de cableado

1. Extraiga los (dos) tornillos (B) y saque la cubierta (A) de la parte eléctrica.
 2. Conecte firmemente los cables en sus correspondientes terminales.
 3. Vuelva a poner las piezas previamente retiradas.
 4. Ate los cables con la abrazadera que hay en el lado derecho de la caja de conexiones.
- | | |
|---|---|
| A Cubierta | 1 Bloque de terminales para el cable de transmisión |
| B Juego de tornillos (2 piezas) | 2 Panel de direcciones |
| C Barra | 3 Conector del cable de tierra |
| D Abrazadera para los cables | 4 Bloque terminal para el mando a distancia MA |
| E Cuadro de suministro eléctrico | 5 Tirar hacia la izquierda |
| F Cuadro de control | 6 Asegurar con la abrazadera para los cables |
| G Entrada de los cables | 7 Orificio troquelado (Ø27) |
| H Bloque de terminales para la alimentación | 8 Casquillo (no se suministran con la unidad) |

A indica la desconexión de la fuente de alimentación con un interruptor de aislamiento o un dispositivo similar en todos los conductores activos que deben incorporarse a la instalación fija.

* Nombre cada interruptor conforme a su uso (calentador, unidad, etc....).

7.1. Elektrik kablolarının bağlanması

Kablo bağlama işlemleri

1. (iki) ara bağlantı vidasını (B) çıkarın, sonra elektrik aksam kapağını (A) çıkarın.
 2. Elektrik tellerini ilgili uçlara sağlam biçimde bağlayın.
 3. Çıkardığınız parçaları tekrar yerlerine koyun.
 4. Elektrik tellerini, bağlantı kutusunun sağ tarafında bulunan lokal kablo kelepçesiyle bağlayın.
- | | |
|------------------------------|---|
| A Kapaak | 1 İletim kablosu terminal bloğu |
| B Tespit vidaları (2 adet) | 2 Adres levhası |
| C Kiriş | 3 Topraklama kartı konektörü |
| D Kablo kelepçesi | 4 MA uzaktan kumanda ünitesi terminal bloku |
| E Güç panosu | 5 Sola doğru sürünüz |
| F Kontrol kartı | 6 Kablo kelepçesiyle tespit ediniz |
| G Kablo bakım girişi | 7 Hazırlanmış delik yeri (Ø27) |
| H Güç kaynağı terminal bloğu | 8 Burç (yerel tedarik) |

Tüm aktif iletkenlerin sabit kablo tesisatına devre kesici şalter ya da benzeri cihazla elektrik kaynağının bağlantısını ayırma yöntemi monte edilecektir.

* Her devre kesici şalteri amacına göre (ısıtıcı, ünite vb) etiketleyin.

7.1. Электропроводка

Порядок прокладки проводки

1. Удалите (2) (B) самонарезающих винта, затем удалите крышку (A) электрической части.
 2. Соедините электропровода надежным образом с соответствующими клеммами.
 3. Установите на место снятые ранее части.
 4. Соедините электропровода с клеммой местных соединений, которая расположена с правой стороны соединительной коробки.
- | | |
|---------------------------------|---|
| A Крышка | 1 Блок терминала кабеля передачи |
| B Установочные винты (2 шт.) | 2 Адресная плата |
| C Балка | 3 Соединитель кабеля заземления |
| D Клемма проводки | 4 Блок терминалов для подключения пульта дистанционного управления "MA" |
| E Щит питания | 5 Продвинуть влево |
| F Щит управления | 6 Закрепить клеммой проводов |
| G Сервисный вход для проводов | 7 Выдавливается отверстие (Ø27) |
| H Блок терминала подачи питания | 8 Проходной изолятор (приобретаются на месте) |

Устройство для отключения питания с помощью разъединителя или подобного ему устройства во всех активных проводниках будет встроено в стационарную проводку.

* Прикрепите этикетку к каждому прерывателю в соответствии с его назначением (нагреватель, прибор и т.д.)

PR 7. Trabalho de electricidade

GR 7. Ηλεκτρικές εργασίες

中 7. 电力工作

7.1. Cablagem eléctrica

Instruções de cablagem

1. Retire os (dois) parafusos (B) de derivação e depois a tampa (A) da parte eléctrica.
 2. Ligue bem os fios eléctricos aos terminais correspondentes.
 3. Reponha as peças removidas.
 4. Una os fios eléctricos com um grampo situado do lado direito da caixa de junção.
- | | |
|--|--|
| A Tampa | 1 Bloco terminal para cabo de transmissão |
| B Ajuste os parafusos (2 peças) | 2 Quadro de endereços |
| C Viga | 3 Ficha do fio de terra |
| D Grampo de fios | 4 Bloco de terminais para o controlo remoto MA |
| E Placa de alimentação | 5 Deslize para a esquerda |
| F Quadro de controlo | 6 Fixe com o grampo de cabo |
| G Entrada de serviço de fios | 7 Furo separador (Ø27) |
| H Bloco terminal da fonte de alimentação | 8 Bucim (à venda no comércio) |

A instalação eléctrica fixa estará equipada com um meio para desligar a alimentação através de um interruptor de isolamento, ou um dispositivo semelhante, em todos os condutores activos.

* Assinale cada um dos disjuntores de acordo com a sua função (aquecedor, unidade, etc.).

7.1. Ηλεκτρική καλωδίωση

Τρόπος σύνδεσης

1. Βγάλτε τις (δύο) βίδες (B) και στη συνέχεια το καπάκι (A) των ηλεκτρικών εξαρτημάτων.
 2. Συνδέστε τα ηλεκτρικά καλώδια στους αντίστοιχους ακροδέκτες.
 3. Βάλτε στη θέση τους τα εξαρτήματα που είχατε βγάλει.
 4. Σφίξτε τα ηλεκτρικά καλώδια με τους σφιγκτήρες που υπάρχουν στη δεξιά πλευρά του κιβωτίου συνδέσεων.
- | | |
|---|---|
| A Καπάκι | 1 Πίνακας διευθύνσεων |
| B Βίδες (2 τμχ.) | 2 Σύνδεση καλώδιου γείωσης |
| C Δέσμη | 3 Τερματικό σύνδεσης για τον ελεγκτή εξ αποστάσεως MA |
| D Σφιγκτήρας καλωδίωσης | 4 Σύρετε προς τ'αριστερά |
| E Πλακίδιο τροφοδοσίας | 5 Ασφαλίστε τα καλώδια με την πλάστρα |
| F Πλακίδιο ελέγχου | 6 Προκατασκευασμένη οπή (Ø27) |
| G Βοηθητική υποδοχή καλωδίου | 7 Δακτύλιος (Αγοράζονται τοπικά) |
| H Ακροδέκτες ηλεκτρικού ρεύματος | |
| 1 Ακροδέκτες καλωδίων μετάδοσης σήματος | |

Σε όλους τους ενεργούς αγωγούς της σταθερής σωλήνωσης πρέπει να ενσωματωθεί ένα μέσο για την αποσύνδεση της τροφοδοσίας με ένα διακόπτη ή άλλη παρόμοια συσκευή.

* Βάλτε ετικέτα σε κάθε διακόπτη ασφαλείας ανάλογα με τη λειτουργία του καθενός (για θερμαντήρα, μονάδα, κ.λ.π.).

7.1. 电力接线

接线步骤

1. 取下捕获螺钉 (两个) (B), 然后取下电力部件盖 (A)。
2. 将电线牢固地连接到相应的端子。
3. 重新安装取下的部件。
4. 使用线夹在连接盒的右侧夹紧电线。

- | | |
|-------------|-------------|
| A 盖 | 1 传送电缆 |
| B 安装螺钉 (2个) | 2 存储位置板 |
| C 桁条 | 3 接地电缆接头 |
| D 线夹 | 4 MA 遥控器端子板 |
| E 配电板 | 5 朝左侧滑动。 |
| F 控制板 | 6 用接线夹固定。 |
| G 接线入口 | 7 分离孔。(Ø27) |
| H 电源端子板 | 8 衬套 (当地购买) |

用绝缘开关去截断和供应的连接, 或用相似的装置, 即表示所有激活的导体将会与固定电线结合。

* 请根据目的 (发热器, 机组等) 在每个断路器上贴上标签。

F 7. Installations électriques
NL 7. Elektrische aansluitingen

E 7. Electrical work
D 7. Elektroarbeiten

I 7. Collegamenti elettrici

①

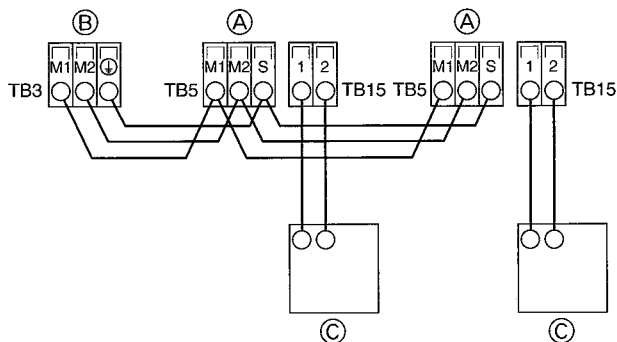

②

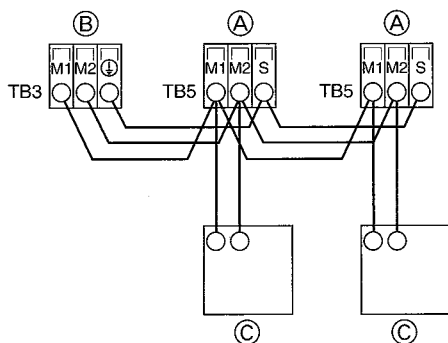

7.2. Raccordement des câbles de la commande à distance et des câbles de transmission intérieurs et extérieurs

- Raccorder l'unité intérieure TB5 et l'unité intérieure TB3. (2 fils non polarisés)
Le "S" sur l'unité intérieure TB5 est une connexion pour câbles blindés. Pour les spécifications techniques des câbles de connexion, se reporter au manuel d'installation de l'appareil extérieur.
- Installer une commande à distance conformément aux instructions du manuel fourni avec la commande à distance.
- Raccorder le câble de transmission de la commande à distance à l'aide d'un câble de 0,75 mm² de diamètre d'une longueur de 10 m maximum. Si la longueur nécessaire est supérieure à 10 m, utiliser un câble de raccordement de 1,25 mm² de diamètre.

- Commande à distance MA
 - Connecter les points "1" et "2" de la borne TB15 de l'appareil intérieur à une commande à distance MA. (2 fils non polarisés)
 - CC de 9 à 13 V entre 1 et 2 (Commande à distance MA)
 - Commande à distance M-NET
 - Connecter les points "M1" et "M2" de la borne TB5 de l'appareil intérieur à une commande à distance M-NET. (2 fils non polarisés)
 - CC de 24 à 30 V entre M1 et M2 (Commande à distance M-NET)
- A Bloc terminal pour le câble de transmission intérieur
 B Bloc terminal pour le câble de transmission extérieur
 C Commande à distance

7.2. De afstandsbediening en de transmissiekabels voor het binnen- en buitenapparaat aansluiten

- Sluit binnenapparaat TB5 en buitenapparaat TB3 aan. (Apolair 2-draads)
De "S" op binnenapparaat TB5 is een gepantserde kabel aansluiting. Zie voor specificaties van de aansluitkabels de installatie-instructies van het buitenapparaat.
 - Monteer een afstandsbediening in overeenstemming met de aanwijzingen die bij de afstandsbediening zitten.
 - Sluit de transmissiekabel van de afstandsbediening aan binnen 10 meter met gebruik van een kabel van 0,75 mm² ader. Als de afstand meer dan 10 meter is, gebruik dan een 1,25 mm² aansluitkabel.
- MA-afstandsbediening
 - Sluit de "1" en "2" op binnenapparaat TB15 aan op een MA-afstandsbediening. (Niet-gepolariseerde tweeadrige kabel)
 - DC 9 tot 13 V tussen 1 en 2 (MA-afstandsbediening)
 - M-NET-afstandsbediening
 - Sluit de "M1" en "M2" op binnenapparaat TB5 aan op een M-NET-afstandsbediening. (Niet-gepolariseerde tweeadrige kabel)
 - DC 24 tot 30 V tussen M1 en M2 (M-NET-afstandsbediening)
- A Klemmenblok voor transmissiekabel binnenapparaat
 B Klemmenblok voor transmissiekabel buitenapparaat
 C Afstandsbediening

7.2. Connecting remote controller, indoor and outdoor transmission cables

- Connect indoor unit TB5 and outdoor unit TB3. (Non-polarized 2-wire)
The "S" on indoor unit TB5 is a shielding wire connection. For specifications about the connecting cables, refer to the outdoor unit installation manual.
- Install a remote controller following the manual supplied with the remote controller.
- Connect the remote controller's transmission cable within 10 m using a 0.75 mm² core cable. If the distance is more than 10 m, use a 1.25 mm² junction cable.

- MA Remote controller
 - Connect the "1" and "2" on indoor unit TB15 to a MA remote controller. (Non-polarized 2-wire)
 - DC 9 to 13 V between 1 and 2 (MA remote controller)
 - M-NET Remote controller
 - Connect the "M1" and "M2" on indoor unit TB5 to a M-NET remote controller. (Non-polarized 2-wire)
 - DC 24 to 30 V between M1 and M2 (M-NET remote controller)
- A Terminal block for indoor transmission cable
 B Terminal block for outdoor transmission cable
 C Remote controller

7.2. Anschluß der Fernbedienungs-, Innen- und Außenübertragungskabel

- Anschluß der Innenanlage TB5 und der Außenanlage TB3. (2-adrig, nichtpolarisiert)
Das "S" auf der Innenanlage TB5 ist ein abgeschirmter Leitungsanschluß. Angaben über die technischen Daten der Anschlußkabel finden sich in den Montagehandbüchern der Außenanlage.
- Eine Fernbedienung entsprechend den Angaben im zur Fernbedienung gehörenden Handbuch installieren.
- Das Übertragungskabel der Fernbedienung mit einem Kernaderkabel von 0,75 mm² und einer Länge bis zu 10 m anschließen. Wenn die Entfernung mehr als 10 m beträgt, ein Verbindungskabel von 1,25 mm² verwenden.

- MA-Fernbedienung
 - "1" und "2" am TB15 der Innenanlage an eine MA-Fernbedienung anschließen (nicht polarisierte, zweiadrigte Elektroleitung).
 - 9 bis 13 V Gleichstrom zwischen 1 und 2 (MA-Fernbedienung)
 - M-NET-Fernbedienung
 - "M1" und "M2" am TB5 der Innenanlage an eine M-NET-Fernbedienung anschließen (nicht polarisierte, zweiadrigte Elektroleitung).
 - 24 bis 30 V Gleichstrom zwischen M1 und M2 (M-NET-Fernbedienung)
- A Klemmleiste für Übertragungskabel der Innenanlage
 B Klemmleiste für Übertragungskabel der Außenanlage
 C Fernbedienung

7.2. Collegamento del comando a distanza e dei cavi di trasmissione delle sezioni interne ed esterne

- Collegare la sezione interna TB5 e la sezione esterna TB3. (2 fili non polarizzati)
La sezione marcata "S" sulla sezione interna TB5 è una connessione protetta del cavo. Per le specifiche dei cavi di collegamento, fare riferimento al manuale d'installazione della sezione esterna.
- Installare il comando a distanza seguendo le istruzioni riprese nel manuale fornito con l'unità.
- Collegare il cavo di trasmissione del comando a distanza con un cavo avente una sezione di 0,75 mm² fino a 10 m. Qualora la distanza superi i 10 m, utilizzare un cavo di collegamento avente una sezione di 1,25 mm².

- Comando a distanza MA
 - Collegare i terminali "1" e "2" della sezione interna TB15 ad il mando a distanza MA, usando due fili non polarizzati.
 - DC 9 a 13 V tra 1 e 2 (Comando a distanza MA)
 - Comando a distanza in rete
 - Collegare i terminali "M1" e "M2" della sezione interna TB5 ad il mando a distanza in rete, usando due fili non polarizzati.
 - DC 24 a 30 V fra M1 e M2 (Comando a distanza in rete)
- A Blocco terminale del cavo di trasmissione della sezione interna
 B Blocco terminale del cavo di trasmissione della sezione esterna
 C Comando a distanza

ES 7. Trabajo eléctrico

TR 7. Elektrik işleri

RU 7. Электрические работы

7.2. Conexión de los cables de transmisión del mando a distancia y de las unidades exterior e interior

- Conecte TB5 de la unidad interior y TB3 de la unidad exterior (cable no polarizado de 2 hilos). La "S" en TB5 de la unidad interior indica una conexión de cable blindado. Consulte en el manual de instalación de la unidad exterior las especificaciones sobre los cables de conexión.
 - Instale el mando a distancia siguiendo las indicaciones del manual que se suministra con el mismo.
 - Si el cable de transmisión del mando a distancia tiene menos de 10 m, use un cable de conductor interno aislado de 0,75 mm². Si la distancia es superior a los 10 m, use un cable de enlace de 1,25 mm².
- ① Mando a distancia MA
 - Conecte el "1" y el "2" de la unidad interior TB15 a un mando a distancia MA (2 cables no polarizados).
 - DC 9 a 13 V entre 1 y 2 (Mando a distancia MA)
 - ② Mando a distancia M-NET
 - Conecte el "M1" y el "M2" de la unidad interior TB5 a un mando a distancia M-NET (2 cables no polarizados).
 - DC 24 a 30 V entre M1 y M2 (Mando a distancia M-NET)
 - Ⓐ Bloque de terminales para los cables de transmisión interiores
 - Ⓑ Bloque de terminales para los cables de transmisión exteriores
 - Ⓒ Mando a distancia

7.2. Uzaktan kumanda ünitesi, iç ve dış iletim kablolarının bağlanması

- TB5 iç ünitesinin ve TB3 dış ünitesinin bağlanması. (Kutupszuz 2 tel) TB5 iç ünitedeki "S" blendajlı kablo bağlantısıdır. Kablo bağlantılarına ilişkin spesifikasyonlar için dış ünite talimat elkitabına bakınız.
 - Uzaktan kumanda ünitesini birlikte verilen elkitabına göre monte ediniz.
 - Uzaktan kumanda ünitesinin iletim kablosunu 0,75 mm² göbekli kabloyla 10 m'yi aşmayacak şekilde bağlayınız. Eğer mesafe 10 m'den fazlaysa, 1,25 mm² lik jonksiyon kablosu kullanınız.
- ① MA Uzaktan kumanda ünitesi
 - TB15 iç ünitesindeki "1" ve "2"yi bir MA uzaktan kumanda ünitesine bağlayın. (Kutupszuz çift tel)
 - 1 ile 2 arasında DC 9 - 13 V (MA uzaktan kumanda ünitesi)
 - ② M-NET Uzaktan kumanda ünitesi
 - TB5 iç ünitesindeki "M1" ve "M2"yi bir M-NET uzaktan kumanda ünitesine bağlayın. (Kutupszuz çift tel)
 - M1 ile M2 arasında DC 24 - 30 V (M-NET Uzaktan kumanda ünitesi)
 - Ⓐ İç iletim kablosu terminal bloğu
 - Ⓑ Dış iletim kablosu terminal bloğu
 - Ⓒ Uzaktan kumanda ünitesi

7.2. Подсоединение пульта дистанционного управления, кабелей передачи внутри и снаружи

- Подсоедините внутренний прибор TB5 к внешнему прибору TB3 (неполяризованный двухжильный провод). "S" на внутреннем приборе TB5 - это соединение экранированного провода. Технические условия соединения кабелей указаны в руководстве по установке наружного прибора.
 - Установите пульт дистанционного управления, следуя инструкциям, приведенным в поставленном вместе с ним руководстве.
 - Подсоедините кабель передачи пульта дистанционного управления в пределах 10 м с помощью 0,75 мм². Если расстояние превышает 10 м, используйте для соединения кабель 1,25 мм².
- ① Пульт дистанционного управления "MA"
 - Подсоедините "1" и "2" на TB15 внутреннего блока кондиционера к Пульту дистанционного управления "MA" (Неполяризованный 2-жильный кабель)
 - Между 1 и 2 постоянный ток 9 - 13 В (Пульт дистанционного управления "MA")
 - ② Пульт дистанционного управления "M-NET"
 - Подсоедините "M1" и "M2" на TB5 внутреннего блока кондиционера к Пульту дистанционного управления "M-NET" (Неполяризованный 2-жильный кабель)
 - Между M1 и M2 постоянный ток 24 - 30 В (Пульт дистанционного управления "M-NET")
 - Ⓐ Блок выводов для внутреннего кабеля передачи
 - Ⓑ Блок выводов для внешнего кабеля передачи
 - Ⓒ Пульт дистанционного управления

PR 7. Trabalho de electricidade

GR 7. Ηλεκτρικές εργασίες

中 7. 电力工作

7.2. Ligação dos cabos de transmissão do controlo remoto e das unidades interior e exterior

- Ligue a unidade interior TB5 e a unidade exterior TB3. (2 fios não polarizados). O "S" da unidade interior TB5 é uma ligação de fio blindado. Veja as especificações sobre os cabos de ligação no manual de instalação da unidade externa.
 - Instale o controlo remoto segundo o respectivo manual fornecido.
 - Ligue o cabo de transmissão do controlo remoto utilizando cabo de secção de 0,75 mm² se a distância for inferior a 10 m. Se for mais de 10 m, utilize cabo de junção de 1,25 mm².
- ① Controlo remoto MA
 - Ligue o "1" e "2" na unidade interior TB15 para um controlo remoto MA. (2 fios não polarizados)
 - DC 9 a para 13 V entre 1 e 2 (Controlo remoto MA)
 - ② Controlo remoto M-NET
 - Ligue o "M1" e "M2" na unidade interior TB5 para um controlo remoto M-NET. (2 fios não-polarizados)
 - DC 24 a 30 V entre M1 e M2 (Controlo remoto M-NET)
 - Ⓐ Bloco terminal do cabo de transmissão da unidade interior
 - Ⓑ Bloco terminal do cabo de transmissão da unidade exterior
 - Ⓒ Controlo remoto

7.2. Σύνδεση ελεγκτού εξ αποστάσεως, καλώδιων μεταφοράς εξωτερικών και εσωτερικών μονάδων

- Συνδέστε την εσωτερική μονάδα TB5 και την εξωτερική μονάδα TB3. (Διπλό μη-πολικό καλώδιο) Το "S" στην εσωτερική μονάδα TB5 είναι μία σύνδεση καλώδιου προστασίας. Για προδιαγραφές σχετικά με τη σύνδεση καλώδιων, βλέπετε τις οδηγίες εγκατάστασης της εξωτερικής μονάδας.
 - Τοποθετήστε τον ελεγκτή εξ αποστάσεως σύμφωνα με τις οδηγίες που παρέχονται με τον ελεγκτή εξ αποστάσεως.
 - Συνδέστε το καλώδιο μεταφοράς του ελεγκτού εξ αποστάσεως εντός 10 μ. χρησιμοποιώντας καλώδιο διαμέτρου 0,75 τετ. χλστ. Αν η απόσταση είναι πάνω από 10 μ, χρησιμοποιήστε καλώδιο διαμέτρου 1,25 τετ. χλστ.
- ① Ελεγκτής εξ αποστάσεως MA
 - Συνδέστε τα τερματικά "1" και "2" του TB15 της εσωτερικής μονάδας σε έναν ελεγκτή εξ αποστάσεως MA. (Χρησιμοποιήστε δύο μη πολωμένα καλώδια.)
 - DC 9 σε 13 V μεταξύ 1 και 2 (Ελεγκτής εξ αποστάσεως MA)
 - ② Ελεγκτής εξ αποστάσεως M-NET
 - Συνδέστε τα τερματικά "M1" και "M2" του TB5 της εσωτερικής μονάδας σε έναν ελεγκτή εξ αποστάσεως M-NET. (Χρησιμοποιήστε δύο μη πολωμένα καλώδια.)
 - DC 24 σε 30 V μεταξύ M1 και M2 (Ελεγκτής εξ αποστάσεως M-NET)
 - Ⓐ Τερμικό σύνδεσης για εσωτερικό καλώδιο μεταφοράς
 - Ⓑ Τερμικό σύνδεσης για εξωτερικό καλώδιο μεταφοράς
 - Ⓒ Ελεγκτής εξ αποστάσεως

7.2. 接驳遥控器、室内和室外传送电线

- 将室内机组TB5和室外机组TB3连接。(非极性双芯电缆) 室内机组TB5上的"S"代表屏蔽电线连接。有关连接电缆的规格,请查阅室外机组的安装手册。
 - 依照随遥控器提供的手册安装遥控器。
 - 使用一根0.75平方毫米的铁芯电缆将遥控器的传送电缆在10米距离内连接。如果距离在10米以上,则使用1.25平方毫米的连接电缆。
- ① MA遥控器
 - 将室内机组TB15上的"1"和"2"连接至MA遥控器。(非极性双芯电缆)
 - 1和2之间的电源为直流电9至13伏(MA遥控器)
 - ② M-NET遥控器
 - 将室内机组TB5上的"M1"和"M2"连接至M-NET遥控器。(非极性双芯电缆)
 - M1和M2之间的电源为直流电24至30伏(M-NET遥控器)
 - Ⓐ 室内传送电线终端座
 - Ⓑ 室外传送电线终端座
 - Ⓒ 遥控器

E 7. Electrical work

D 7. Elektroarbeiten

I 7. Collegamenti elettrici

F 7. Installations électriques

NL 7. Elektrische aansluitingen

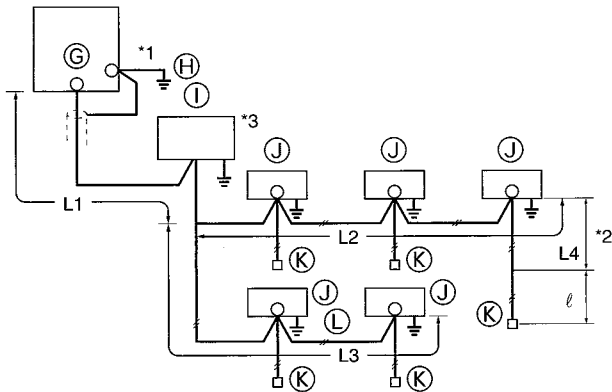

Constraints on transmission cable

Longest wiring length (L1+L2+L4 or L1+L3 or L2+L3+L4): less than 200 m
Length between indoor unit and remote controller (ℓ): within 10 m

- ⊕ Outdoor unit
- ⊕ Earth
- Ⓜ BC controller
- Ⓜ Indoor unit
- Ⓜ M-NET Remote controller
- Ⓜ Non-polarized 2-wire

Note:

- *1 Put the transmission cable earth via the outdoor unit's earth terminal ⊕ to the ground.
- *2 If the remote controller cable exceeds 10 m, use a 1.25 mm² diameter cable over the exceeded portion, and add that exceeded portion to within 200 m.
- *3 The BC controller is required only for simultaneous cooling and heating series R2.

Zwangsbedingungen bei Übertragungskabeln

Größte Länge der Elektroleitung (L1+L2+L4 oder L1+L3 oder L2+L3+L4): weniger als 200 m

Länge zwischen Innenanlage und Fernbedienung (ℓ): Bis zu 10 m

- ⊕ Außenanlage
- ⊕ Erde
- Ⓜ BC-Steuerung
- Ⓜ Innenanlage
- Ⓜ M-NET-Fernbedienung
- Ⓜ 2-adrig, nichtpolarisiert

Hinweis:

- *1 Die Erdleitung des Übertragungskabel über die Erdanschlußklemme ⊕ der Außenanlage zur Erde verlegen.
- *2 Wenn das Fernbedienungskabel länger als 10 m ist, im Bereich, der die Länge überschreitet, ein Kabel von 1,25 mm² verwenden. Die Überlänge kann bis zu 200 m betragen.
- *3 Die BC-Steuerung ist nur bei der Baureihe R2 für gleichzeitiges Kühlen und Heizen notwendig.

Contraintes à respecter pour le câble de transmission

Longueur de câble maximum (L1+L2+L4 ou L1+L3 ou L2+L3+L4): inférieure à 200 m
Longueur entre l'appareil intérieur et la commande à distance (ℓ): max. 10 m

- ⊕ Appareil extérieur
- ⊕ Terre
- Ⓜ Contrôleur BC
- Ⓜ Appareil intérieur
- Ⓜ Commande à distance M-NET
- Ⓜ 2 fils non polarisés

Remarque:

- *1 Relier la terre du câble de transmission à la terre ⊕ par la borne de terre de l'appareil extérieur.
- *2 Si le câble de la commande à distance dépasse les 10 m, utiliser un câble d'un diamètre de 1,25 mm² sur la partie qui dépasse la dite longueur et compter la partie excédentaire au sein des 200 m de câbles permis.
- *3 Le contrôleur BC est uniquement nécessaire pour le refroidissement et le chauffage simultanés des appareils de la série R2.

Beperkingen op de Transmissiekabels

Langste kabellengte (L1+L2+L4 of L1+L3 of L2+L3+L4): minder dan 200 m
Lengte tussen binnenapparaat en de afstandsbediening (ℓ): minder dan 10 m

- ⊕ Buitenapparaat
- ⊕ Aarding
- Ⓜ BC-bedieningseenheid
- Ⓜ Binnenapparaat
- Ⓜ M-NET-afstandsbediening
- Ⓜ Apolair 2-draads

Opmerking:

- *1 Aard de transmissiekabel via de aardklem ⊕ van het buitenapparaat.
- *2 Als de afstandsbedieningskabel langer dan 10 meter is, gebruik dan een 1,25 mm²-diameterkabel voor het gedeelte dat langer is dan 10 meter, en voeg dat gedeelte toe voor berekening van de 200 meter.
- *3 De BC-bedieningseenheid is alleen benodigd voor de R2-lijn van apparaten die zowel koelen als verwarmen.

Sollecitazioni sui cavi di trasmissione

Lunghezza massima del cavo (L1+L2+L4 o L1+L3 o L2+L3+L4): inferiore a 200 m
Lunghezza del cavo fra la sezione interna e il comando a distanza (ℓ): max 10 m

- ⊕ Sezione esterna
- ⊕ Terra
- Ⓜ Controllore BC
- Ⓜ Sezione interna
- Ⓜ Comando a distanza in rete
- Ⓜ 2 fili non polarizzati

Nota:

- *1 Collegare il cavo di trasmissione a massa via il terminale ⊕ di messa a terra della sezione interna.
- *2 Qualora il cavo del comando a distanza superi i 10 m, utilizzare un cavo avente una sezione di 1,25 mm² per la parte eccedente, facendo attenzione che questa non superi i 200 m.
- *3 Il controllore è necessario solo per i modelli delle serie R2 con raffreddamento e riscaldamento simultanei.

ES 7. Trabajo eléctrico

TR 7. Elektrik işleri

RU 7. Электрические работы

PR 7. Trabalho de electricidade

GR 7. Ηλεκτρικές εργασίες

中 7. 电力工作

Limitaciones del cable de transmisión

Longitud máxima de los cables (L1+L2+L4 o L1+L3 o L2+L3+L4): menos de 200 m
Distancia máxima entre la unidad interior y el mando a distancia (ℓ): 10 m

- Ⓒ Unidad exterior
- Ⓓ Tierra
- Ⓛ ① Controlador BC
- Ⓛ ② Unidad interior
- Ⓛ ③ Mando a distancia M-NET
- Ⓛ ④ Cable no polarizado de 2 hilos

Nota:

- *1 Pase el cable de transmisión a tierra a través del terminal de tierra de la unidad exterior Ⓛ.
- *2 Si el cable del mando a distancia sobrepasa los 10 m, use un cable de 1,25 mm² de diámetro para la distancia sobrepasada y añada esa longitud, siempre dentro del límite de los 200 m.
- *3 El controlador BC sólo es necesario para la serie R2 de refrigeración y calefacción simultáneas.

İletim Kablosuna İlişkin Sınırlamalar

En uzun kablo uzunluğu (L1+L2+L4 veya L1+L3 veya L2+L3+L4): 200 m'den az
İç ünite ile uzaktan kumanda ünitesi arasındaki uzunluk (ℓ): 10 m'den az

- Ⓒ Dış ünite
- Ⓓ Toprak
- Ⓛ ① BC kontrol birimi
- Ⓛ ② İç ünite
- Ⓛ ③ M-NET Uzaktan kumanda ünitesi
- Ⓛ ④ Kutupsuz 2 tel

Not:

- *1 İletim kablosu toprak hattını dış ünitenin toprak terminali Ⓛ yoluyla topraklayın.
- *2 Eğer uzaktan kumanda ünitesinin kablosu 10 m'den uzunsa, aşan kısım için 1,25 mm² çaplı kablo kullanınız ve o aşan kısmı 200 m'ye ekleyiniz.
- *3 BC kontrol birimi yalnız aynı anda soğutma ve ısıtmalı R2 serisi için gereklidir.

Ограничительные параметры для кабелей передачи

Самая длинная проводка (L1+L2+L4 или L1+L3 или L2+L3+L4): менее 200 м
Длина между внутренним прибором и пультом дистанционного управления (ℓ): в пределах 10 м

- Ⓒ Внешний прибор
- Ⓓ Земля
- Ⓛ ① Регулятор BC
- Ⓛ ② Внутренний прибор
- Ⓛ ③ Пульт дистанционного управления "M-NET"
- Ⓛ ④ Неполаризованный двухжильный провод

Примечание:

- *1 Проведите заземление кабеля передачи через клемму Ⓛ заземления внешнего прибора на землю.
- *2 Если кабель пульта дистанционного управления превышает 10 м, используйте кабель диаметром 1,25 мм² на остальную длину, добавляйте этот дополнительный отрезок в пределах 200 м.
- *3 Регулятор BC требуется только для приборов серии R2 с одновременным охлаждением и обогревом.

Requisitos em matéria de cabo de transmissão

Comprimento de cabo máximo (L1+L2+L4 ou L1+L3 ou L2+L3+L4): menos de 200 m
Comprimento entre a unidade interior e o controlo remoto (ℓ): 10 m no máximo

- Ⓒ Unidade exterior
- Ⓓ Terra
- Ⓛ ① Controlador BC
- Ⓛ ② Unidade interior
- Ⓛ ③ Controlo remoto M-NET
- Ⓛ ④ Dois fios não polarizados

Nota:

- *1 Ligue o cabo de transmissão à terra através do terminal de terra Ⓛ da unidade exterior.
- *2 Se o cabo do controlo remoto tiver mais de 10 m, utilize um cabo com diâmetro de 1,25 mm² na parte excedente aos 10 m, mas sempre dentro da distância máxima de 200 m.
- *3 O controlador BC só é necessário com a série R2 de arrefecimento e aquecimento simultâneos.

Περιορισμοί στο καλώδιο μεταφοράς

Μέγιστο μήκος καλωδίωσης (L1+L2+L4 ή L1+L3 ή L2+L3+L4): κάτω από 200 μ.
Μήκος μεταξύ εσωτερικής μονάδας και ελεγκτού εξ αποστάσεως (ℓ): Κάτω από 10 μ.

- Ⓒ Εξωτερική μονάδα
- Ⓓ Γείωση
- Ⓛ ① Μηχανισμός ελέγχου BC
- Ⓛ ② Εσωτερική μονάδα
- Ⓛ ③ Ελεγκτής εξ αποστάσεως M-NET
- Ⓛ ④ Διπλό καλώδιο μη-πολικό

Σημείωση:

- *1 Περάστε το καλώδιο γείωσης του μηχανισμού μετάδοσης μέσω του θερματικού γείωσης Ⓛ και μετά θάλτε το στο έδαφος.
- *2 Αν το καλώδιο του ελεγκτού εξ αποστάσεως υπερβαίνει τα 10 μ χρησιμοποιήστε καλώδιο διαμέτρου 1,25 τετ. χλστ. στο τμήμα που υπεβαίνει αυτό το μήκος και προσθέστε αυτό το τμήμα εντός των 200 μ.
- *3 Ο μηχανισμός ελέγχου BC απαιτείται μόνο για τα μοντέλα κλιματισμού ταυτόχρονου κρύου και θερμού αέρα της σειράς R2.

传送电线的限制

最长的接线长度: (L1+L2+L4或L1+L3或L2+L3+L4) 或少于200米
室内机组和遥控器(ℓ)之间的长度: 10米以内

- Ⓒ 室外机组
- Ⓓ 接地
- Ⓛ ① BC控制器
- Ⓛ ② 室内机组
- Ⓛ ③ M-NET遥控器
- Ⓛ ④ 非极化的两组电线

备注:

- *1 通过室外机组的接地终端将传送电线Ⓛ接地。
- *2 如遥控器电线所需的长度超过10米,请在10米距离以上的部份,采用1.25平方毫米直径的电线接驳,并将超出部份计算在200米限定长度之内。
- *3 BC控制器只适用于同时兼备有冷暖气的R2系列。

(F) 7. Installations électriques
(NL) 7. Elektrische aansluitingen

(E) 7. Electrical work
(D) 7. Elektroarbeiten

(I) 7. Collegamenti elettrici

Ⓐ

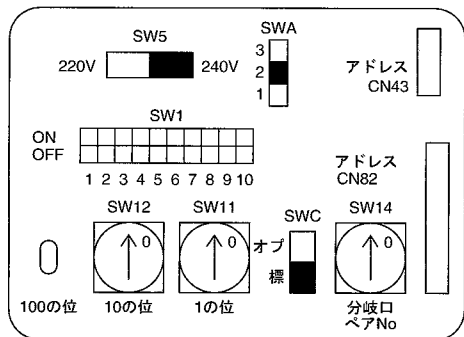

7.3. Configuration des adresses

(Toujours effectuer ces opérations lorsque le système est hors tension.)

- Il existe deux types de réglages de commutateurs rotatifs disponibles, pour le réglage des adresses de 1 à 9 et au-dessus de 10 et pour le réglage du nombre de ramifications.

Remarque:

Veillez régler l'interrupteur SW5 selon la tension de l'alimentation.

- Réglez l'interrupteur SW5 sur 240 V lorsque l'alimentation est de 230 et 240 volts.
- Lorsque l'alimentation est de 220 volts, réglez SW5 sur 220 V.

Ⓐ Tableau d'adresses

7.3. De aansluitadressen instellen

(Zorg ervoor dat er geen stroom op het apparaat staat als u de adressen instelt.)

- Er zijn twee types draaibare schakelinstellingen beschikbaar: voor het instellen van adressen 1 tot 9 en groter dan 10, en voor het instellen van aftakingsnummers.

Opmerking:

Stel de schakelaar SW5 in op het juiste voltage van de netvoeding.

- Wanneer de netspanning 230 of 240 V bedraagt, zet u SW5 op de stand 240 V.
- Wanneer de netspanning 220 V bedraagt, zet u SW5 op de stand 220 V.

Ⓐ Adresbord

7.3. Setting addresses

(Be sure to operate with the main power turned OFF.)

- There are two types of rotary switch setting available: setting addresses 1 to 9 and over 10, and setting branch numbers.

Note:

Please set the switch SW5 according to the power supply voltage.

- Set SW5 to 240 V side when the power supply is 230 and 240 volts.
- When the power supply is 220 volts, set SW5 to 220 V side.

Ⓐ Address board

7.3. Adressen einsetzen

(Dafür sorgen, daß bei den Arbeiten der Netzstrom auf AUS geschaltet ist.)

- Zur Einstellung gibt es zwei Arten von Rotationsschaltern: Zur Einstellung der Adressen von 1 bis 9 und über 10 sowie zur Einstellung der Abzweigungsnummern.

Hinweis:

Bitte den Schalter SW5 je nach Netzspannung einstellen:

- Bei Netzspannung von 230 V and 240 V Schalter SW5 auf die Seite 240 V einstellen.
- Bei Netzspannung von 220 V Schalter SW5 auf die Seite 220 V einstellen.

Ⓐ Adressentafel

7.3. Impostazione degli indirizzi

(Accertarsi di operare con l'alimentazione principale disattivata.)

- È possibile impostare i commutatori a rotazione in due modi: impostazione degli indirizzi da 1 a 9 e sopra 10, e impostazione dei numeri delle diramazioni.

Nota:

Impostare l'interruttore SW5 conformemente al valore della tensione di alimentazione.

- Impostare l'interruttore SW5 su 240 V quando il valore della tensione di alimentazione è compreso fra 230 e 240 volt.
- Impostarlo su 220 V, quando il valore della tensione di alimentazione è di 220 V.

Ⓐ Pannello degli indirizzi

ES 7. Trabajo eléctrico

TR 7. Elektrik işleri

RU 7. Электрические работы

7.3. Configuración de las direcciones

(Asegúrese de trabajar con la corriente desconectada)

- Hay disponibles dos tipos de configuraciones para los conmutadores giratorios: uno para la configuración de las direcciones 1 a 9 y por encima de 10 y otro para configurar los números de los ramales.

Nota:

Sitúe el interruptor SW5 de acuerdo con el voltaje de la red.

- Sitúelo en posición 240 V cuando el voltaje de la red es de 230 V a 240 V.
- Si el voltaje de la red es de 220 V, sitúe el SW5 en posición 220 V.

Ⓐ Tablero de direcciones

7.3. Adreslerin düzenlenmesi

(bu işlemi ana elektrik kaynağı kapatılmış (OFF) durumda yapmaya dikkat ediniz.)

- İki tür döner anahtar ayarı vardır: 1-9 arasındaki ve 10'un üzerindeki adreslerin düzenlenmesi ve şube numaralarının düzenlenmesi.

Not:

Lütfen SW5 anahtarını besleme kaynağı voltajına göre düzenleyin.

- Besleme kaynağı voltajı 230 ve 240 volt olduğu zaman SW5'i 240 volta düzenleyin.
- Besleme kaynağı 220 volt olduğu zaman SW5'i 220 volta düzenleyin.

Ⓐ Adres levhası

7.3. Установка адресов

(Убедитесь, что при выполнении этой работы подача электроэнергии отключена.)

- Имеются два способа установки поворотного переключателя: установка адресов от 1 до 9 и свыше 10, и установка номеров ветвей.

Примечание:

Устанавливайте переключатели SW5 в соответствии с напряжением питания.

- Установите SW5 на сторону 240 В, если питание имеет напряжение 230 и 240 вольт.
- Если напряжение питания 220 вольт, установите SW5 на сторону 220 В.

Ⓐ Адресный щит

PR 7. Trabalho de electricidade

GR 7. Ηλεκτρικές εργασίες

中 7. 电力工作

7.3. Definição dos endereços

(Trabalhe sempre com a corrente DESLIGADA)

- Há dois tipos de regulação de interruptor rotativo: regulação dos endereços de 1 a 9 e mais de 10 e regulação dos números de bifurcação.

Nota:

Regule o interruptor SW5 de acordo com a voltagem da corrente.

- Regule o SW5 para 240 V quando a corrente for de 230 e de 240 V.
- Quando a corrente for de 220 V, regule o SW5 para 220 V.

Ⓐ Quadro de endereços

7.3. Ρύθμιση διευθύνσεων

(Εξασφαλίστε ότι κατά τη διάρκεια εργασίας, ο διακόπτης ρεύματος είναι κλειστός)

- Υπάρχουν δύο τύποι ρύθμισης περιστρεφόμενου διακόπτη: ρύθμιση διευθύνσεων 1 έως 9, και πάνω από 10, και ρύθμιση αριθμών διακλαδώσεων.

Σημείωση:

Παρακαλείστε όπως ρυθμίζετε το διακόπτη SW5 ανάλογα με την τάση της ηλεκτρικής παροχής.

- Γυρίστε το διακόπτη στο 240 V όταν η ηλεκτρική παροχή είναι 230 και 240 volts.

- Όταν η ηλεκτρική παροχή είναι 220 volts, γυρίστε το διακόπτη στο 220 V.

Ⓐ Πίνακας διευθύνσεων

7.3. 设定存储位置

(必须先将要主电源关闭, 然后进行)

- 两种可使用的旋转式开关设定: 设定从1到9以及10以上的存储位置; 设定分线号码。

备注:

根据电源电压设定SW5开关

- 如果电源为230和240伏, 则可将SW5设定至240伏。
- 如果电源为220伏, 则可将SW5设定至220伏。

Ⓐ 存储位置板

7.4. Switch setting for different ceiling heights

With this unit, the air flow rate and fan speed can be adjusted by setting the SWA (slide switch). Select a suitable setting from the table below according to the installation location.

* Make sure the SWA switch is set, otherwise problems such as no wind blowing will occur.

Ceiling Height	3.5 m	2.8 m	2.3 m
SWA	3 (high ceiling)	2 (standard)	1 (low ceiling)

SWA: Factory setting: 2 (Standard)

7.4. Schaltereinstellung für unterschiedliche Deckenhöhen

Bei dieser Anlage können die Luftstrommenge und die Gebläsegeschwindigkeit durch Einstellung des SWA (Schiebeschalter) angepaßt werden. Aus der nachstehenden Tabelle, entsprechend den Bedingungen am Aufstellort, eine geeignete Einstellung auswählen.

* Darauf achten, daß der SWA-Schalter eingestellt ist, da sonst Probleme, wie etwa Ausbleiben des Ausblasens, auftreten können.

Deckenhöhe	3,5 m	2,8 m	2,3 m
SWA	3 (hohe Decke)	2 (Normal)	1 (niedrige Decke)

SWA: Werkseinstellung: 2 (Normal)

7.4. Réglage des interrupteurs pour différentes hauteurs de plafond

Cet appareil permet d'ajuster le débit d'air et la vitesse de ventilation en réglant l'interrupteur à curseur marqué SWA. Sélectionner un réglage adéquat dans le tableau ci-dessous, en fonction de l'emplacement de l'appareil.

* Vérifier le bon positionnement de l'interrupteur SWA, pour éviter tout problème comme l'absence de ventilation.

Hauteur du plafond	3,5 m	2,8 m	2,3 m
SWA	3 (plafond haut)	2 (normal)	1 (plafond bas)

Interrupteur SWA: Réglage d'usine: 2 (normal)

7.4. Schakelaar voor verschillende plafondhoogten

Bij dit apparaat kunnen de luchtstroom en de ventilatorsnelheid geregeld worden met behulp van de SWA-schakelaar (schuifschakelaar). Kies aan de hand van onderstaande tabel de instelling die overeenkomt met de plaats waar het apparaat is geïnstalleerd.

* Zorg ervoor dat de SWA-schakelaar is ingesteld, anders kunnen zich problemen voordoen, bijvoorbeeld dat het apparaat niet blaast.

Hoogte van het plafond	3,5 m	2,8 m	2,3 m
SWA	3 (hoog plafond)	2 (standaard)	1 (laag plafond)

SWA: Fabrieksinstelling: 2 (standaard)

7.4. Impostazione dell'interruttore in funzione delle diverse altezze del soffitto

Con questa unità, è possibile impostare la portata d'aria e la velocità di ventilazione tramite l'interruttore SWA (interruttore scorrevole). Selezionare un'impostazione appropriata facendo riferimento alla tabella sottostante, in funzione delle caratteristiche dell'installazione.

* Accertarsi che l'interruttore SWA sia ben impostato per evitare il sorgere di problemi, come la mancanza di aria soffiata dall'unità.

Altezza soffitto	3,5 m	2,8 m	2,3 m
SWA	3 (soffitto alto)	2 (standard)	1 (soffitto basso)

SWA: Impostazione di fabbrica: 2 (standard)

ES 7. Trabajo eléctrico

TR 7. Elektrik işleri

RU 7. Электрические работы

7.4. Ajuste del interruptor según la altura del techo

En esta unidad, el movimiento del flujo del aire y la velocidad del ventilador se pueden regular ajustando el interruptor deslizante (SWA). Seleccione la posición más apropiada según el lugar donde se haya realizado la instalación a partir de la siguiente tabla.

* Asegúrese de que el interruptor SWA está en la posición correcta, ya que, de no estarlo, podrían producirse problemas como la falta de expulsión de aire.

Altura del techo	3,5 m	2,8 m	2,3 m
SWA	3 (techo alto)	2 (estándar)	1 (techo bajo)

SWA: Predeterminado de fábrica: 2 (techo estándar)

7.4. Farklı tavan yükseklikleri için anahtar düzenlemesi

Bu ünite de hava akış hızı ve vantilatör hızı SWA (sürgülü anahtar) ile ayarlanabilir. Aşağıdaki tablodan montajın yapılışı yere göre uygun düzenlemeyi seçin.

* SWA anahtarını düzenlemeyi ihmal etmeyin, aksi takdirde hava basmama gibi sorunlar ortaya çıkar.

Tavan Yüksekliği	3,5 m	2,8 m	2,3 m
SWA	3 (yüksek tavan)	2 (standart)	1 (alçak tavan)

SWA: Fabrika ayarı: 2 (standart)

7.4. Установка переключателей для различной высоты потолка

Данный прибор позволяет регулировать скорость воздушного потока и скорость работы вентилятора с помощью переключателя SWA (ползунковый переключатель). В таблице ниже выберите соответствующие параметры установки, в соответствии с местоположением прибора.

* Убедитесь в том, что установлен переключатель SWA, в противном случае продув воздуха не может осуществляться.

Высота потолка	3,5 м	2,8 м	2,3 м
SWA	3 (выс. потолок)	2 (станд.)	1 (низкий потолок)

SWA: Установка изготовителя: 2 (стандартная)

PR 7. Trabalho de electricidade

GR 7. Ηλεκτρικές εργασίες

中 7. 电力工作

7.4. Regulação do interruptor para diferentes alturas de tectos

Com esta unidade, a taxa de fluxo de ar e a velocidade da ventoinha podem ser ajustadas regulando o SWA (interruptor deslizante). Seleccione uma posição apropriada a partir da tabela infra de acordo com o local de instalação.

* Assegure-se de que o interruptor SWA está regulado, se não podem surgir problemas, tais como a ausência de vento.

Altura do tecto	3,5 m	2,8 m	2,3 m
SWA	3 (tecto alto)	2 (standard)	1 (tecto baixo)

SWA: Regulação de fábrica: 2 (standard)

7.4. Ρύθμιση διακόπτη για διαφορετικά ύψη ταβανιού

Με αυτή τη μονάδα, ο ρυθμός ροής του αέρα και η ταχύτητα του ανεμιστήρα μπορούν να ρυθμίζονται με το διακόπτη SWA (συρταρωτός διακόπτης). Ανάλογα με την τοποθεσία εγκατάστασης της μονάδας επιλέξτε την κατάλληλη θέση του διακόπτη από τον παρακάτω πίνακα.

* Βεβαιωθείτε ότι ο διακόπτης SWA έχει τοποθετηθεί σε κάποια θέση, αλλιώς θα παρουσιαστούν προβλήματα όπως για παράδειγμα δεν θα υπάρχει ροή αέρα.

Ύψος Ταβανιού	3,5 μ	2,8 μ	2,3 μ
SWA	3 (ψηλοτάβανο)	2 (κανονικό ύψος)	1 (χαμηλοτάβανο)

SWA: Ρύθμιση από το εργοστάσιο: 2 (κανονικό ύψος)

7.4. 因应不同的天花板高度而切换设定

本机可以利用SWA(滑动开关)调节气流速率和风扇速度。根据安装的地点,从下表选择适当的设定。

* 请确定已设定SWA开关,否则会出现无风吹出的问题。

天花板高度	3.5米	2.8米	2.3米
SWA	3(高天花板)	2(标准)	1(低天花板)

SWA : 工厂设定: 2 (标准)。

- (F) 7. Installations électriques
(NL) 7. Elektrische aansluitingen

- (E) 7. Electrical work
(D) 7. Elektroarbeiten

- (I) 7. Collegamenti elettrici

7.5. Types de câbles de commandes

1. Mise en place des câbles de transmission: Câble blindé CVVS ou CPEVS
• Diamètre des câbles: Supérieur à 1,25 mm²
2. Câbles de la Commande à distance M-NET

Type de câble de commande à distance	Câble à deux conducteurs (non blindé)
Diamètre du câble	Entre 0,5 et 0,75 mm ²
Remarques	Lorsque la longueur dépasse 10 m, utiliser un câble de mêmes spécifications que les câbles de la ligne de transmission (la portion de blindage est supérieure à 1,25 mm ²)

3. Câbles de la Commande à distance MA

Type de câble de commande à distance	Câble à deux conducteurs (non blindé)
Diamètre du câble	De 0,3 à 1,25 mm ²

7.5. Types regelkabels

1. Bedrading van transmissiekabels: Gepantserde CVVS of CPEVS kabel
• Kabeldiameter: Minimaal 1,25 mm²
2. M-NET-afstandsbedieningskabels

Soort afstandsbedieningskabel	2-aderige kabel (niet-afgeschermd)
Kabeldiameter	Meer dan 0,5 tot 0,75 mm ²
Opmerkingen	Als de afstand groter dan 10 meter wordt, gebruikt u een kabel met dezelfde specificaties als de transmissiekabel (afgeschermd gedeelte meer dan 1,25 mm ²).

3. MA-afstandsbedieningskabels

Soort afstandsbedieningskabel	2-aderige kabel (niet-afgeschermd)
Kabeldiameter	Meer dan 0,3 tot 1,25 mm ²

7.5. Types of control cables

1. Wiring transmission cables: Shielding wire CVVS or CPEVS
• Cable diameter: More than 1.25 mm²
2. M-NET Remote control cables

Kind of remote control cable	2-core cable (unshielded)
Cable diameter	More than 0,5 to 0,75 mm ²
Remarks	When 10 m is exceeded, use cable with the same specifications as transmission line wiring (shielding portion is more than 1.25 mm ²)

3. MA Remote control cables

Kind of remote control cable	2-core cable (unshielded)
Cable diameter	0.3 to 1.25 mm ²

7.5. Steuerkabelarten

1. Übertragungskabel für die Verdrahtung: Abgeschirmte Elektroleitungen CVVS oder CPEVS
• Kabeldurchmesser: Mehr als 1,25 mm²
2. Kabel der M-NET-Fernbedienung

Art des fernbedienungskabels	2-adriges kabel (nicht abgeschirmt)
Kabeldurchmesser	Mehr als 0,5 bis 0,75 mm ²
Anmerkungen	Bei Überschreiten von 10 m ein Kabel mit den gleichen technischen Daten wie bei der Übertragungsleitung verwenden (abgeschirmter Teil hat mehr als 1,25 mm ²)

3. Kabel der MA-Fernbedienung

Art des fernbedienungskabels	2-adriges kabel (nicht abgeschirmt)
Kabeldurchmesser	0,3 bis 1,25 mm ²

7.5. Tipi di cavi di controllo

1. Cablaggi dei cavi di trasmissione: Cavo schermato CVVS o CPEVS
• Sezione dei cavi: Più di 1,25 mm²
2. Cavi comando a distanza M-NET

Tipi di cavi	A 2 fili (non schermati)
Diametro cavo	Da 0,5 a 0,75 mm ²
Osservazioni	Qualora si superino i 10 m, utilizzare un cavo dalle stesse specifiche dei cavi di trasmissione (la parte schermata è maggiore di 1,25 mm ²)

3. Cavi comando a distanza MA

Tipi di cavi	A 2 fili (non schermati)
Diametro cavo	Da 0,3 a 1,25 mm ²

(ES) 7. Trabajo eléctrico

(TR) 7. Elektrik işleri

(RU) 7. Электрические работы

(PP) 7. Trabalho de electricidade

(GR) 7. Ηλεκτρικές εργασίες

(中) 7. 电力工作

7.5. Tipos de cables de control

1. Cables de transmisión: Cable blindado CVVS o CPEVS

- Diámetro del cable: Más de 1,25 mm²

2. Cables de mando a distancia M-NET

Tipo de cable de mando a distancia	Cable de 2 almas (no blindado)
Diámetro del cable	Más de 0,5 a 0,75 mm ²
Observaciones	Cuando supere los 10 m, utilice un cable con las mismas especificaciones como cableado de transmisión (la parte blindada debe ser de más de 1,25 mm ²).

3. Cables de mando a distancia MA

Tipo de cable de mando a distancia	Cable de 2 almas (no blindado)
Diámetro del cable	0,3 a 1,25 mm ²

7.5. Tipos de cabos de controlo

1. Cablagem de cabos de transmissão: Fio blindado CVVS ou CPEVS

- Diámetro do cabo: Mais de 1,25 mm²

2. Cabos de controlo remoto M-NET

Tipo do cabo do controlo remoto	Cabo de 2 núcleos (não blindado)
Diámetro do cabo	Mais de 0,5 mm a 0,75 mm ²
Observações	Quando os 10 metros forem excedidos, utilize um cabo com as mesmas especificações que a cablagem da linha de transmissão (a porção blindada é superior a 1,25 mm ²)

3. Cabos de controlo remoto MA

Tipo do cabo do controlo remoto	Cabo de 2 núcleos (não blindado)
Diámetro do cabo	0,3 a 1,25 mm ²

7.5. Τύποι καλωδίων ελέγχου

1. Καλώδια καλωδίωσης μεταφοράς: Καλώδιο προστασίας CVVS ή CPEVS

- Διάμετρος καλωδίου: Πάνω από 1,25 τετ. χλστ.

2. Καλώδια ελεγκτή εξ' αποστάσεως M-NET

Τύπος καλωδίου ελεγκτή	Δίκλωνο καλώδιο (μη θωρακισμένο)
Διάμετρος καλωδίου	Πάνω από 0,5 έως 0,75 mm ²
Παρατηρήσεις	Για συνδέσεις που υπερβαίνουν τα 10 μ., χρησιμοποιήστε καλώδιο με τις ίδιες προδιαγραφές με το καλώδιο της γραμμής μεταφοράς (το θωρακισμένο τμήμα να είναι πάνω από 1,25 mm ²)

3. Καλώδια ελεγκτή εξ' αποστάσεως MA

Τύπος καλωδίου ελεγκτή	Δίκλωνο καλώδιο (μη θωρακισμένο)
Διάμετρος καλωδίου	Πάνω από 0,3 έως 1,25 mm ²

7.5. Kontrol kablosu türleri

1. İletim kablosu tesisatı: CVVS ya da CPEVS blendaj kablosu

- Kablo çapı: 1,25 mm²den fazla

2. M-NET Uzaktan kumanda ünitesi kabloları

Uzaktan kumanda ünitesi kablosu türü	2 iletkenli kablo (blendajsız)
Kablo çapı	0,5 - 0,75 mm ² den fazla
Notlar	10 m'den uzun olursa, iletim hattı kablolarıyla aynı spesifikasyona sahip kablo kullanın (blendaj kısmı 1,25 mm ² den fazla).

3. MA Uzaktan kumanda ünitesi kabloları

Uzaktan kumanda ünitesi kablosu türü	2 iletkenli kablo (blendajsız)
Kablo çapı	0,3 - 1,25 mm ²

7.5. 控制电线的种类

1. 接驳传送电线: 屏蔽电线CVVS或CPEVS

- 电线直径: 1.25平方毫米以上。

2. M-NET遥控器电缆

遥控器电缆类型	双芯电缆 (非屏蔽)
电缆直径	0.5至0.75平方毫米以上
备注	如果超过10米, 则使用与传送电线规格相同的电缆。(屏蔽部分为1.25平方毫米以上)

3. MA遥控器电缆

遥控器电缆类型	双芯电缆 (非屏蔽)
电缆直径	0.3至1.25平方毫米

7.5. Типы кабелей управления

1. Проводка кабелей передачи: Экранированный провод CVVS или CPEVS

- Диаметр кабеля: Свыше 1,25 мм²

2. Кабели дистанционного управления "M-NET"

Тип кабеля дистанционного управления	2-жильный кабель (неэкранированный)
Диаметр кабеля	Свыше 0,5 до 0,75 мм ²
Замечания	Свыше 10 м используйте кабель с техническими параметрами, идентичными кабелю линии передачи (экранированный отрезок свыше 1,25 мм ²)

3. Кабели дистанционного управления "MA"

Тип кабеля дистанционного управления	2-жильный кабель (неэкранированный)
Диаметр кабеля	От 0,3 до 1,25 мм ²

F 8. Marche d'essai

NL 8. Proefdraaien

E 8. Test run

D 8. Testlauf

I 8. Prova di funzionamento

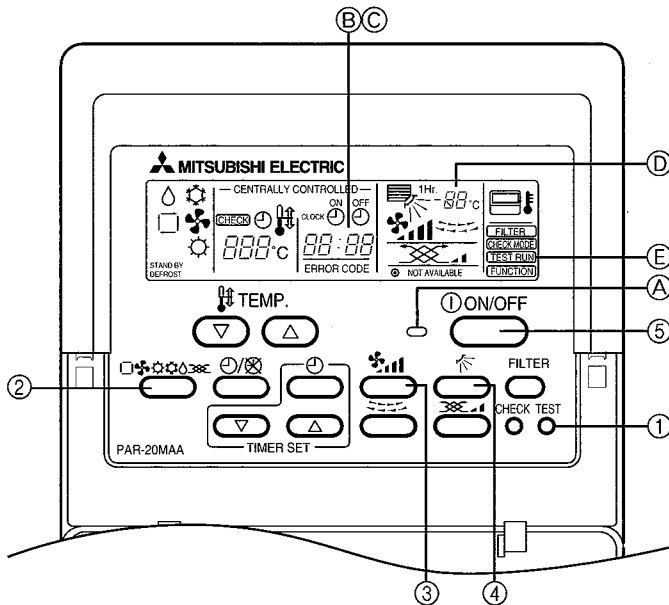

- 1 Appuyer deux fois sur la touche [TEST RUN] → la mention [TEST RUN] s'affiche à l'écran.
- 2 Appuyer sur la touche de [sélection des modes de fonctionnement] → Vérifier si la soufflerie fonctionne.
- 3 Appuyer sur la touche de [réglage de la vitesse du ventilateur] → Vérifier si la vitesse de ventilation change.
- 4 Appuyer sur la touche de [sélection de la soufflerie vers le haut/vers le bas] pour modifier la direction de la soufflerie.
- 5 Appuyer sur la touche [ON/OFF] pour terminer l'essai de fonctionnement → l'essai de fonctionnement s'arrête.
 - A Mise sous tension - période d'allumage
 - B Affichage du code d'inspection
 - C Affichage du temps restant pour l'essai de fonctionnement
 - D Affichage de la température du tuyau de liquide de l'appareil intérieur
 - E Affichage du test de fonctionnement

Remarque:

- La minuterie de 2 heures s'active de sorte que l'essai s'arrête automatiquement après deux heures de fonctionnement.
- Pendant l'essai de fonctionnement, la commande à distance affiche la température du tuyau de liquide de l'appareil intérieur dans la section d'affichage de température.

- 1 Druk tweemaal op de [TEST RUN (PROEFDRAAIEN)] knop → [TEST RUN] wordt weergegeven op het scherm.
- 2 Druk op de knop [Werking kiezen]. → Controleer of er lucht uitgeblazen wordt.
- 3 Druk op de knop [Ventilatorsnelheid aanpassen]. → Controleer of de windsnelheid verandert.
- 4 Druk op de knop [Luchtstroom naar boven of beneden] om de richting van de geblazen lucht te veranderen.
- 5 Druk op de knop [AAN/UIT] om het proefdraaien te beëindigen → het proefdraaien stopt.
 - A Verlichting werkt
 - B Geeft de inspectiecode aan
 - C Geeft de overblijvende proefdraaitijd aan
 - D Geeft de temperatuur weer van de vloeistofpijp van het binnenapparaat
 - E Geeft het proefdraaien aan

Opmerking:

- De op 2 uur ingestelde timer is zo afgesteld dat het proefdraaien na twee uur automatisch stopt.
- De afstandsbediening geeft tijdens het proefdraaien op de temperatuurdisplay de temperatuur van de vloeistofleiding van het binnenapparaat aan.

- 1 Press [TEST RUN] button twice → displaying [TEST RUN] on the screen.
- 2 Press [Selecting operation] button. → Check that wind is blowing out.
- 3 Press [Fan speed adjustment] button. → Check that the wind speed is changed.
- 4 Press [Up/down airflow selection] button to change wind direction.
- 5 Press [ON/OFF] button to clear test run. → Test run stops.
 - A Lighting in operation
 - B Displaying inspection code
 - C Displaying remaining test run time
 - D Displaying indoor unit's liquid pipe temperature
 - E Displaying test run

Note:

- The 2-hour-set timer is activated to automatically stop test run after two hours.
- The remote controller displays the temperature of the indoor unit's liquid pipe on the temperature display section during test run.

- 1 Taste [TEST RUN]/(TESTLAUF) zweimal drücken → dadurch erscheint [TEST RUN] auf dem Bildschirm.
- 2 Taste [Selecting operation] ([Betriebsartwahl]) drücken. → Vergewissern, daß Luft ausgeblasen wird.
- 3 Taste [Fan speed adjustment] ([Einstellung der Gebläsesgeschwindigkeit]) drücken. → Vergewissern, daß sich die Geschwindigkeit der ausgeblasenen Luft ändert.
- 4 Taste [Up/down airflow selection] ([Luftstromrichtung nach oben/nach unten wählen]), um die Richtung des Luftstroms zu ändern.
- 5 Taste [ON/OFF] ([EIN/AUS]) drücken, um Testlauf zu beenden. → Testlauf wird abgebrochen.
 - A Beleuchtung eingeschaltet
 - B Anzeige des Inspektionscodes
 - C Anzeige der Restzeit des Testlaufs
 - D Die Temperatur der Flüssigkeitsrohrleitung der Innenanlage anzeigen
 - E Anzeige des Testlaufs

Hinweis:

- Der Zeitschalter mit der 2-Stunden-Einstellung ist eingeschaltet, um den Testlauf automatisch nach zwei Stunden zu beenden.
- Auf der Fernbedienung wird während des Testlaufs in der Temperaturanzeige die Temperatur des Flüssigkeitsrohres der Innenanlage angezeigt.

ES 8. Prueba de funcionamiento

TR 8. Çalışma testi

RU 8. Выполнение испытания

- 1 Pulsar dos veces el botón [TEST RUN] (Realización de pruebas). → En la pantalla se muestra [TEST RUN].
- 2 Pulse el botón [Selección de modo]. → Comprobar que hay corriente de aire.
- 3 Pulse el botón [Ajuste de la velocidad del ventilador]. → Comprobar que la corriente de aire cambia de velocidad.
- 4 Pulse el botón [Selección de aire ascendente/descendente] para cambiar la dirección de la corriente de aire.
- 5 Pulse el botón [ON/OFF] para cancelar la realización de pruebas. → El proceso de pruebas de detiene.
 - A Encendido cuando está en funcionamiento
 - B Muestra el código de inspección
 - C Muestra el tiempo que falta para finalizar el proceso de pruebas
 - D Visualización de la temperatura del tubo del líquido de la unidad interior
 - E Indica que está realizando el proceso de pruebas

Nota:

- El temporizador de 2 horas se activa para detener automáticamente el proceso de pruebas después de transcurridas dos horas.
- Durante el proceso de pruebas, el mando a distancia muestra la temperatura del tubo del líquido de la unidad interior en la sección de visor donde se indica la temperatura.

- 1 [TEST RUN] (işletme testi) düğmesine iki kere basınız → ekranda [TEST RUN] görünür.
- 2 [Program seçme] düğmesine basın → cihazdan dışarıya rüzgar çıkmalıdır; kontrol ediniz.
- 3 [Ventilatör hızı ayarı] düğmesine basın → rüzgar hızının değişmesi gerekir; kontrol ediniz.
- 4 [Up/down airflow selection] (Yukarı/aşağı hava akımı seçme) düğmesine basarak rüzgar yönünü değiştirin.
- 5 İşletme testini silmek için [ON/OFF] (Açma/kapama) düğmesine basın → işletme testi durur.
 - A Aydınlatma çalışıyor
 - B Muayene kodu ekranda
 - C Kalan işletme testi süresi ekranda
 - D İç ünitenin sıvı borusu sıcaklığının görüntülenmesi
 - E İşletme testi ekranda

Not:

- 2 saatlik zamanlayıcı iki saat sonra işletme testini otomatik olarak durduracak şekilde ayarlanmıştır.
- Uzaktan kumanda ünitesi, işletme testi sırasında ekranın sıcaklık değeri bölümünde iç ünite sıvı borusunun sıcaklığını gösterir.

- 1 Нажмите кнопку [ВЫПОЛНЕНИЕ ИСПЫТАНИЯ] дважды, чтобы на экране появилась надпись [ВЫПОЛНЕНИЕ ИСПЫТАНИЯ].
- 2 Нажмите на кнопку (Выбор операции). Проверьте, что воздух выдувается.
- 3 Нажмите на кнопку (Регулировка скорости вентилятора). Проверьте, что скорость выдува изменилась.
- 4 Нажмите на кнопку (Выбор воздушного потока вверх/вниз) для изменения направления движения воздуха.
- 5 Нажмите на кнопку [ВКЛ/ВЫКЛ] для отмены контрольного запуска. Испытание прекращается.
 - A Освещение работает
 - B Отображение инспекционного кода
 - C Отображение оставшегося времени испытания
 - D Индикация температуры в трубе жидкости внутреннего прибора
 - E Отображение выполнения испытания

Примечание:

- Настроенный на 2-часовой период таймер автоматически остановит выполнение испытания через два часа.
- Во время выполнения испытания секция дисплея пульта дистанционного управления показывает температуру в трубе с жидкостью внутреннего прибора.

PR 8. Ensaio

GR 8. Δοκιμαστική λειτουργία

中 8. 运行测试

- 1 Carregue duas vezes no botão [TEST RUN]. → Aparece no ecrã [TEST RUN].
- 2 Carregue no botão [Seleção de funcionamento] → Verifique se há ventilação.
- 3 Carregue no botão [Regulação da velocidade da ventoinha]. → Verifique se a velocidade de ventilação mudou.
- 4 Carregue no botão [Seleção da direção do fluxo de ar para cima/para baixo] para mudar a direção da ventilação.
- 5 Carregue no botão [ON/OFF] para terminar o teste. → O teste pára.
 - A Iluminação em funcionamento
 - B Visualização do código de inspeção
 - C Visualização do tempo de teste remanescente
 - D Visualização da temperatura do tubo de líquido da unidade interior
 - E Visualização do funcionamento de teste

Nota:

- O temporizador regulado para 2 horas activa-se para parar automaticamente o teste de funcionamento após duas horas.
- O controlo remoto mostra durante o teste a temperatura do tubo de líquido da unidade interior na secção de visualização da temperatura.

- 1 Πατήστε το κουμπί [TEST RUN] δύο φορές → η οθόνη θα δείξει [TEST RUN].
- 2 Πατήστε το κουμπί (Επιλογής λειτουργίας). → Έλεγχος εκβολής αέρα.
- 3 Πατήστε το κουμπί (Ρύθμισης ταχύτητας ανεμιστήρα). → Έλεγχος ότι αλλάζει η ταχύτητα του αέρα.
- 4 Πατήστε το κουμπί (Επιλογής κατεύθυνσης ροής του αέρα πάνω/κάτω) για να αλλάξετε την κατεύθυνση του αέρα.
- 5 Πατήστε το κουμπί (Ανοίγματος/Κλεισίματος της συσκευής) για να περατωθεί η δοκιμαστική λειτουργία. → Η δοκιμαστική λειτουργία τερματίζεται.
 - A Φωτισμός σε λειτουργία
 - B Επίδειξη κώδικα ελέγχου
 - C Επίδειξη υπόλοιπου χρόνου διάρκειας δοκιμαστικής λειτουργίας
 - D Επίδειξη θερμοκρασίας σωλήνα υγρού εσωτερικής μονάδας
 - E Επίδειξη δοκιμαστικής λειτουργίας

Σημείωση:

- Το δίωρο χρονόμετρο τείθεται σε λειτουργία για να σταματήσει αυτομάτως η δοκιμαστική λειτουργία μετά από δύο ώρες.
- Ο ελεγκτής εξ αποστάσεως επιδεικνύει τη θερμοκρασία του σωλήνα υγρού της εσωτερικής μονάδας στο τμήμα επίδειξης θερμοκρασίας κατά τη διάρκεια της δοκιμαστικής λειτουργίας.

- 1 按下[TEST RUN]键两次→显示屏上出现[TEST RUN]字样。
- 2 按下[Selecting operation]键→检查是否有风吹出。
- 3 按下[Fan speed adjustment]键→检查风速有否改变。
- 4 按下[Up/down airflow selection]键以改变风向。
- 5 按下[ON/OFF]键以终止运行测试→停止运行测试。
 - A 操作时亮起灯号
 - B 显示检查编号
 - C 显示运行测试的剩余时间
 - D 显示室内机组的液体管道温度
 - E 显示运行测试

备注:

- 两小时定时操作会在两小时后自动终止运行测试。
- 在运行测试进行时,遥控器上会在温度显示部份将室内机组的液体管道温度显示出来。

This product is designed and intended for use in the residential,
commercial and light-industrial environment.

The product at hand is based on the following EU regulations:

- Low Voltage Directive 73/23/ EEC
- Electromagnetic Compatibility Directive 89/336/ EEC

Please be sure to put the contact address/telephone number on
this manual before handing it to the customer.