

Air-Conditioners For Building Application INDOOR UNIT



PKFY-P.VGM-A

**FOR INSTALLER
FÜR INSTALLATEUR
POUR L'INSTALLATEUR
VOOR DE INSTALLATEUR
PER L'INSTALLATORE
PARA EL INSTALADOR**

**PARA O INSTALADOR
ΓΙΑ ΑΥΤΟΝ ΠΟΥ ΚΑΝΕΙ ΤΗΝ ΕΓΚΑΤΑΣΤΑΣΗ
MONTÖR İÇİN
安裝人員適用
ДЛЯ УСТАНОВИТЕЛЯ**

E

INSTALLATION MANUAL

For safe and correct use, please read this installation manual thoroughly before installing the air-conditioner unit. How to install outdoor units and items about the multi-unit system are described in the outdoor unit installation manual.
* Remote controller is available as an optional remote controller.

For use with the R407C & R22

D

INSTALLATIONSHANDBUCH

Zum sicheren und ordnungsgemäßen Gebrauch der Klimaanlage das Installationshandbuch gründlich durchlesen. Wie Außenanlagen und außenliegende Teile eines Mehranlagensystems installiert werden müssen, ist im Montagehandbuch für Außenanlagen beschrieben.
* Fernbedienung ist als Zubehör wahlweise erhältlich.

Bei Verwendung von R407C & R22

F

MANUEL D'INSTALLATION

Veuillez lire le manuel d'installation en entier avant d'installer ce climatiseur pour éviter tout accident et vous assurer d'une utilisation correcte. La manière d'installer les appareils extérieurs et les accessoires dans un système à unités multiples se trouve décrite dans le manuel d'installation de l'appareil extérieur.
* La télécommande est disponible en option.

A utiliser avec le R407C et le R22

NL

INSTALLATIEHANDLEIDING

Voor een veilig en juist gebruik moet u deze installatiehandleiding grondig doorlezen voordat u de airconditioner installeert. Uitleg over hoe u buitenapparaten moet monteren en over onderdelen van het systeem met meerdere apparaten zijn omschreven in de Installatie-instructies van het buitenapparaat.
* De afstandsbedieningseenheid is verkrijgbaar als een optioneel toe te voegen afstandsbediening.

Bij gebruik van R407C & R22

I

MANUALE DI INSTALLAZIONE

Per un uso sicuro e corretto, leggere attentamente questo manuale di installazione prima di installare il condizionatore d'aria. La procedura d'installazione delle sezioni esterne e dei componenti del sistema a unità multiple è descritta nel manuale di installazione delle sezioni stesse.
* Il comando a distanza disponibile in opzione.

Uso del refrigerante R407C e R22

ES

MANUAL DE INSTALACIÓN

Para un uso seguro y correcto, lea detalladamente este manual de instalación antes de montar la unidad de aire acondicionado. La forma de instalar las unidades exteriores y los elementos relacionados con los sistemas multiunidad se describen en el manual de instalación de la unidad exterior.
* De forma opcional podrá instalar el mando a distancia.

Para utilizar con el R407C y el R22

PR

MANUAL DE INSTALAÇÃO

Para uma utilização correcta e segura, leia completamente este manual de instalação antes de instalar a unidade de ar condicionado. Os procedimentos para a instalação das unidades exteriores e dos itens acerca do sistema de unidades múltiplas estão descritos no manual de instalação da unidade exterior.
* Está disponível opcionalmente o controlo remoto.

Para utilização com o R407C e o R22

GR

ΕΓΧΕΙΡΙΔΙΟ ΟΔΗΓΙΩΝ ΕΓΚΑΤΑΣΤΑΣΗΣ

Για την ορθή και ασφαλή χρήση της μονάδας κλιματισμού, διαβάστε προσεκτικά αυτό το εγχειρίδιο εγκατάστασης πριν την εγκατάσταση της μονάδας. Οδηγίες για την εγκατάσταση της εξωτερικής μονάδας και στοιχεία σχετικά με το σύστημα πολλαπλών μονάδων θα βρείτε στο εγχειρίδιο εγκατάστασης της εξωτερικής μονάδας.
* Το τηλεχειριστήριο προσφέρεται σαν ξεχωριστό εξάρτημα.

Για χρήση με τα R407C και R22

TR

MONTAJ ELKİTABI

Emniyetli ve doğru biçimde nasıl kullanılacağını öğrenmek için lütfen klima cihazını monte etmeden önce bu elkitabını dikkatle okuyunuz. Dış ünitelerin ve çok üniteli sistemle ilgili donatım kalemelerinin nasıl monte edileceği dış ünite montaj elkitabında belirtilmiştir.
* Uzaktan kumanda ünitesi isteğe bağlı uzaktan kumanda ünitesi olarak temin edilebilir.

R407C ve R22 ile beraber kullanmak için

中

安裝说明书

请在安装冷气机组之前，详细阅读本安装手册，以掌握正确及安全的安装方法。有关如何安装室外机组和多组系统各部份机件，请参阅室外机组安装手册。
* 各用户可视乎需要，选购由本公司提供的遥控器。

使用R407C和R22制冷剂

RU

РУКОВОДСТВО ПО УСТАНОВКЕ

Для безопасного и правильного использования прибора необходимо тщательно прочитать данное руководство по установке до выполнения установки кондиционера. Процедура установки наружных приборов и элементы многоприборной системы описаны в руководстве по установке наружного прибора.
* Пульт дистанционного управления поставляется дополнительно.

Для использования с моделями R407C и R22

1. Safety Precautions	3
2. Indoor unit installation location	10
2.1. Outline dimensions	10
3. Installing the indoor unit	12
3.1. Installing the wall mounting fixture	12
3.2. When embedding pipes into the wall	18
3.3. Preparing the indoor unit	20
3.4. Mounting the indoor unit	22
4. Refrigerant pipe and drain pipe	26
4.1. Indoor unit	26
4.2. Positioning refrigerant and drain piping	28
4.3. Refrigerant piping	30
4.4. Drain piping	34
4.5. Completing the piping	38
5. Electrical work	40
5.1. Indoor unit	40
5.2. Connecting remote controller, indoor and outdoor transmission cables	42
5.3. Setting addresses	46
5.4. Types of control cables	48
6. Test run	50

1. Sicherheitsvorkehrungen	3
2. Aufstellort der Innenanlage	10
2.1. Außenabmessungen	10
3. Anbringung der Innenanlage	12
3.1. Anbringung der Wandbefestigungen	12
3.2. Beim Einbetten der Rohre in die Wand	18
3.3. Vorbereitung der Innenanlage	20
3.4. Montage der Innenanlage	22
4. Kältemittel- und Abflußrohre	26
4.1. Innenanlage	26
4.2. Anordnung der Kältemittel- und Abflußrohrleitungen	28
4.3. Rohrleitungen für Kältemittel	30
4.4. Abflußrohrleitung	34
4.5. Abschluß der Rohrverlegungsarbeiten	38
5. Elektroarbeiten	40
5.1. Innenanlage	40
5.2. Anschluß der Fernbedienungs-, Innen- und Außenübertragungskabel	42
5.3. Adressen einsetzen	46
5.4. Steuerkabelarten	48
6. Testlauf	50

1. Consignes de sécurité	3
2. Emplacement pour l'installation de l'appareil intérieur	10
2.1. Dimensions externes	10
3. Installation de l'appareil intérieur	12
3.1. Installation de la structure de montage mural	12
3.2. Lors de l'encastrement des tuyaux dans le mur	18
3.3. Préparation de l'appareil intérieur	20
3.4. Montage de l'appareil intérieur	22
4. Tuyau de réfrigérant et tuyau d'écoulement	26
4.1. Appareil intérieur	26
4.2. Mise en place des tuyaux de réfrigérant et d'écoulement	28
4.3. Travaux pour l'installation des tuyaux de réfrigérant	30
4.4. Mise en place des tuyaux d'écoulement	34
4.5. Pour terminer le travail de tuyautage	38
5. Installations électriques	40
5.1. Appareil intérieur	40
5.2. Raccordement des câbles de la commande à distance et des câbles de transmission intérieurs et extérieurs	42
5.3. Configuration des adresses	46
5.4. Types de câbles de commandes	48
6. Marche d'essai	50

1. Veiligheidsvoorschriften	3
2. Plaats van het binnenapparaat	10
2.1. Buitenafmetingen	10
3. Het binnenapparaat installeren	12
3.1. De muurbevestigingsmat aanbrengen	12
3.2. Bij het inbrengen van de pijpen in de muur	18
3.3. De binnenunit voorbereiden	20
3.4. De binnenunit monteren	22
4. Koelpijp en afvoerpijp	26
4.1. Binnenapparaat	26
4.2. Plaats van de koelstof- en afvoerpijpen	28
4.3. De koelstofpijpen aansluiten	30
4.4. Afvoerpijpen	34
4.5. De aanleg van de pijpleidingen voltooiën	38
5. Elektrische aansluitingen	40
5.1. Binnenapparaat	40
5.2. De afstandsbediening en de transmissiekabels voor het binnen- en buitenapparaat aansluiten	42
5.3. De aansluitadressen instellen	46
5.4. Types regelkabels	48
6. Proefdraaien	50

1. Misure di sicurezza	4
2. Luogo in cui installare la sezione interna	10
2.1. Dimensioni dell'unità	10
3. Installazione della sezione interna	12
3.1. Installazione dell'attrezzatura di montaggio a parete	12
3.2. Inserimento dei tubi nella parete	18
3.3. Preparazione della sezione interna	20
3.4. Montaggio della sezione interna	22
4. Tubo del refrigerante e tubo di drenaggio	26
4.1. Sezione interna	26
4.2. Posizionamento delle tubazioni del refrigerante e di drenaggio	28
4.3. Realizzazione della tubazione del refrigerante	30
4.4. Tubazione di drenaggio	34
4.5. Completamento della tubazione	38
5. Collegamenti elettrici	40
5.1. Sezione interna	40
5.2. Collegamento del comando a distanza e dei cavi di trasmissione delle sezioni interne ed esterne	42
5.3. Impostazione degli indirizzi	46
5.4. Tipi di cavi di controllo	48
6. Prova di funzionamento	50

1. Medidas de Seguridad	4
2. Lugar en que se instalará la unidad interior	10
2.1. Dimensiones exteriores	11
3. Instalación de la unidad interior	13
3.1. Instalación del soporte de montaje en la pared	13
3.2. Cuando coloque los tubos en la pared	19
3.3. Preparación de la unidad interior	21
3.4. Montaje de la unidad interior	23
4. Tubo del refrigerante y tubo de drenaje	27
4.1. Unidad interior	27
4.2. Colocación de los tubos del refrigerante y de drenaje	29
4.3. Trabajo de instalación de la tubería del refrigerante	31
4.4. Tubería de drenaje	35
4.5. Finalización del trabajo en las tuberías	39
5. Trabajo eléctrico	41
5.1. Unidad interior	41
5.2. Conexión de los cables de transmisión del mando a distancia y de las unidades exterior e interior	43
5.3. Configuración de las direcciones	47
5.4. Tipos de cables de control	49
6. Prueba de funcionamiento	51

1. Precauções de Segurança	4
2. Localização da instalação da unidade interior	11
2.1. Dimensões globais	11
3. Instalação da unidade interior	13
3.1. Instalação de uma placa de montagem na parede	13
3.2. Quando da incorporação de tubos na parede	19
3.3. Preparação da unidade interior	21
3.4. Montagem da unidade interior	23
4. Tubo de refrigerante e tubo de drenagem	27
4.1. Unidade interior	27
4.2. Colocação das tubagens de refrigerante e de drenagem	29
4.3. Trabalho de instalação da tubagem de refrigerante	31
4.4. Tubagem de drenagem	35
4.5. Conclusão do trabalho de instalação da tubagem	39
5. Trabalho de electricidade	41
5.1. Unidade interior	41
5.2. Ligação dos cabos de transmissão do controlo remoto e das unidades interior e exterior	43
5.3. Definição dos endereços	47
5.4. Tipos de cabos de controlo	49
6. Ensaio	51

1. Προφυλακτικά Μέτρα Ασφαλείας	4
2. Τοποθεσία εγκατάστασης εσωτερικής μονάδας	11
2.1. Εξωτερικές διαστάσεις	11
3. Εγκατάσταση της εσωτερικής μονάδας	13
3.1. Εγκατάσταση του εξαρτήματος της βάσης στήριξης	13
3.2. Τοποθέτηση σωλήνων εσωτερικά στον τοίχο	19
3.3. Προπαρασκευή της εσωτερικής μονάδας	21
3.4. Ανάρτηση της εσωτερικής μονάδας	23
4. Σωλήνας ψυκτικού και σωλήνας αποστράγγισης	27
4.1. Εσωτερική μονάδα	27
4.2. Τοποθέτηση των σωληνώσεων ψυκτικού και αποχέτευσης	29
4.3. Εργασίες ψυκτικής σωληνώσης	31
4.4. Σωλήνας αποχέτευσης	35
4.5. Αποπεράτωση της εργασίας σωληνώσης	39
5. Ηλεκτρικές εργασίες	41
5.1. Εσωτερική μονάδα	41
5.2. Σύνδεση ηλεκτρού εξ αποστάσεως, καλωδίων μεταφοράς εξωτερικών και εσωτερικών μονάδων	43
5.3. Ρύθμιση διευθύνσεων	47
5.4. Τύποι καλωδίων ελέγχου	49
6. Δοκιμαστική λειτουργία	51

1. Güvenlik Önlemleri	4
2. İç ünitenin monte edileceği yer	11
2.1. Dış ölçüler	11
3. İç ünitenin monte edilmesi	13
3.1. Duvar montaj mesnedinin takılması	13
3.2. Boruların duvarın içine döşendiğinde	19
3.3. İç ünitenin hazırlanması	21
3.4. İç ünitenin monte edilmesi	23
4. Soğutucu borusu ve drenaj borusu	27
4.1. İç ünite	27
4.2. Soğutucu ve drenaj borularının yerlerinin belirlenmesi	29
4.3. Soğutucu tesisatı işleri	31
4.4. Drenaj tesisatı	35
4.5. Tesisat işlerinin tamamlanması	39
5. Elektrik işleri	41
5.1. İç ünite	41
5.2. Uzaktan kumanda ünitesi, iç ve dış iletim kablolarının bağlanması	43
5.3. Adreslerin düzenlenmesi	47
5.4. Kontrol kablosu türleri	49
6. Çalışma testi	51

1. 安全注意事项	4
2. 安装室内机组	11
2.1. 外形尺寸	11
3. 安装室内机组	13
3.1. 安装墙壁固定装置	13
3.2. 当将管道放入墙中时	19
3.3. 准备室内机组	21
3.4. 安装室内机组	23
4. 制冷剂管道和排水管道	27
4.1. 室内机组	27
4.2. 设置制冷剂管和排水管	29
4.3. 制冷剂管	31
4.4. 排水管	35
4.5. 完成管道安装	39
5. 电力工作	41
5.1. 室内机组	41
5.2. 接驳遥控器、室内和室外传送电线	43
5.3. 设定存储位置	47
5.4. 控制电线的种类	49
6. 运行测试	51

1. Меры предосторожности	4
2. Место установки внутреннего прибора	11
2.1. Наружные габариты	11
3. Установка внутреннего прибора	13
3.1. Установка настенного кронштейна	13
3.2. При проведении труб через стену	19
3.3. Подготовка внутреннего прибора	21
3.4. Установка внутреннего прибора	23
4. Труба хладагента и дренажная труба	27
4.1. Внутренний прибор	27
4.2. Расположение труб хладагента и дренажа	29
4.3. Трубы хладагента	31
4.4. Дренажные трубы	35
4.5. Завершение прокладки труб	39
5. Электрические работы	41
5.1. Внутренний прибор	41
5.2. Подсоединение пульта дистанционного управления, кабелей передачи внутри и снаружи	43
5.3. Установка адресов	47
5.4. Типы кабелей управления	49
6. Выполнение испытания	51

► Before installing the unit, make sure you read all the "Safety precautions".
 ► This equipment may not be applicable to EN60555-2:1987/EN61000-3-2:1995+A1:1998+A2:1998 and/or EN60555-3:1987+A1:1991/EN61000-3-3:1995.
 ► Please report to or take consent by the supply authority before connection to the system.

⚠ Warning:

Describes precautions that should be observed to prevent danger of injury or death to the user.

⚠ Caution:

Describes precautions that should be observed to prevent damage to the unit.

► Vor dem Einbau der Anlage vergewissern, daß Sie alle Informationen über "Sicherheitsvorkehrungen" gelesen haben.
 ► Diese Anlage ist unter Umständen nicht geeignet für EN60555-2:1987/EN61000-3-2:1995+A1:1998+A2:1998 und/oder EN60555-3:1987+A1:1991/EN61000-3-3:1995.
 ► Vor Anschluß an das System Mitteilung an Stromversorgungsunternehmen machen oder dessen Genehmigung einholen.

⚠ Warnung:

Beschreibt Vorkehrungen, die beachtet werden sollten, um den Benutzer vor der Gefahr von Verletzungen oder tödlicher Unfälle zu bewahren.

⚠ Vorsicht:

Beschreibt Vorkehrungen, die beachtet werden sollten, damit an der Anlage keine Schäden entstehen.

► Avant d'installer le climatiseur, lire attentivement toutes les "Consignes de sécurité".
 ► Cet équipement peut ne pas s'appliquer aux systèmes EN60555-2:1987/EN61000-3-2:1995+A1:1998+A2:1998 et/ou EN60555-3:1987+A1:1991/EN61000-3-3:1995.
 ► Veuillez consulter ou obtenir la permission votre compagnie d'électricité avant de connecter votre système.

⚠ Avertissement:

Précautions à suivre pour éviter tout danger de blessure ou de décès de l'utilisateur.

⚠ Précaution:

Décrit les précautions qui doivent être prises pour éviter d'endommager l'appareil.

► Lees alle "Veiligheidsvoorschriften" voordat u het apparaat installeert.
 ► Deze apparatuur voldoet mogelijk niet aan de EG-richtlijnen EN60555-2:1987/EN61000-3-2:1995+A1:1998+A2:1998 en/of EN60555-3:1987+A1:1991/EN61000-3-3:1995.
 ► Stel de aanleverende instantie op de hoogte of vraag om toestemming voordat u het systeem aansluit op het net.

⚠ Waarschuwing:

Beschrijft maatregelen die genomen moeten worden om het risico van verwonding of dood van de gebruiker te voorkomen.

⚠ Voorzichtig:

Beschrijft maatregelen die genomen moeten worden om schade aan het apparaat te voorkomen.

- (I) **1. Misure di sicurezza**
 (ES) **1. Medidas de Seguridad**
 (PR) **1. Precauções de Segurança**
 (GR) **1. Προφυλακτικά Μέτρα Ασφαλείας**

- Leggere attentamente la sezione “Misure di sicurezza” prima di far funzionare l’unità.
 ► Questo apparecchio può non possedere le caratteristiche definite dalle norme EN60555-2:1987/EN61000-3-2:1995+A1:1998+A2:1998 e/o EN60555-3:1987+A1:1991/EN61000-3-3:1995.
 ► Prima di collegare l’equipaggiamento alla rete di alimentazione, contattare o chiedere l’autorizzazione dell’autorità competente.

⚠ Avvertenza:

Descrive le precauzioni da prendere per evitare il rischio di lesioni, anche mortali, per l’utente.

⚠ Cautela:

Descrive le precauzioni da prendere per evitare il danneggiamento dell’unità.

- Antes de instalar la unidad, asegúrese de haber leído el capítulo de “Medidas de seguridad”.
 ► Este equipo puede no ser compatible con los modelos EN60555-2:1987/EN61000-3-2:1995+A1:1998+A2:1998 y/o EN60555-3:1987+A1:1991/EN61000-3-3:1995.
 ► Antes de conectar el sistema, informe al servicio de suministro o pídale permiso para efectuar la conexión.

⚠ Atención:

Describe precauciones que deben tenerse en cuenta para evitar el riesgo de lesiones o muerte del usuario.

⚠ Cuidado:

Describe las precauciones que se deben tener para evitar daños en la unidad.

- Antes de instalar a unidade, leia atentamente as “Precauções de segurança”.
 ► Este equipamento pode não ser aplicável a EN60555-2:1987/EN61000-3-2:1995+A1:1998+A2:1998 e/ou EN60555-3:1987+A1:1991/EN61000-3-3:1995.
 ► Reporte-se ou peça autorização à autoridade responsável pelo fornecimento antes de proceder à ligação do sistema.

⚠ Aviso:

Descreve as precauções a observar para evitar riscos de ferimentos ou morte ao utilizador.

⚠ Cuidado:

Descreve os cuidados a ter para não danificar o aparelho.

- Πριν κάνετε την εγκατάσταση της μονάδας, θεβαιωθείτε ότι διαβάσατε όλα τα “Προφυλακτικά Μέτρα Ασφαλείας”.
 ► Ο εξοπλισμός αυτός δε μπορεί να εφαρμοστεί στα EN60555-2:1987/EN61000-3-2:1995+A1:1998+A2:1998 και/ή EN60555-3:1987+A1:1991/EN61000-3-3:1995.
 ► Πριν κάνετε τη σύνδεση στο σύστημα, παρακαλούμε να αναφέρετε ή να ζητήσετε επιβεβαίωση από τον αρμόδιο οργανισμό ανεφοδιασμού.

⚠ Προειδοποίηση:

Περιγράφει τα μέτρα ασφαλείας που πρέπει να λαμβάνονται για την πρόληψη του κινδύνου τραυματισμού ή και θανάτου του χρήστη.

⚠ Προσοχή:

Περιγράφει προφυλακτικά μέτρα που πρέπει να λαμβάνονται για ν’αποφεύγετε θλάξη στη μονάδα.

- (TR) **1. Güvenlik Önlemleri**
 (中) **1. 安全注意事项**
 (RU) **1. Меры предосторожности**

- Üniteyi monte etmeden önce “Güvenlik Önlemleri”nin hepsini okumalısınız.
 ► Bu cihaz EN60555-2:1987/EN61000-3-2:1995+A1:1998+A2:1998 ve/veya EN60555-3:1987+A1:1991/EN61000-3-3:1995 için geçerli olmayabilir.
 ► Lütfen sisteme bağlamadan önce elektrik kurumuna haber verin veya onayını alın.

⚠ Uyarı:

Kullanıcı açısından yaralanma veya ölüm tehlikesinin önüne geçmek için alınması gereken önlemleri açıklar.

⚠ Dikkat:

Cihazın hasar görmesini önlemek için alınması gereken önlemleri açıklar.

- 在安装设备之前，确定您已阅读了所有的“安全注意事项”。请您确保按其执行操作。
 ► 本机组可能不适用于IEC555-2:1987/IEC61000-3-2:1995+A1:1998+A2:1998和/或IEC555-3:1987+A1:1991/IEC61000-3-3:1995。
 ► 在连接到系统上之前，请向供电管理局报告或得到其许可。

⚠ 警告:

描述了应该遵守的注意事项，以防止对用户造成伤害或死亡的危险。

⚠ 注意:

说明为了防止本机损坏而应该遵循的注意事项。

- До установки прибора убедитесь, что Вы прочли все “Меры предосторожности”.
 ► Данное оборудование, возможно, не применимо к стандартам EN60555-2:1987/EN61000-3-2:1995+A1:1998+A2:1998 и/или EN60555-3:1987+A1:1991/EN61000-3-3:1995.
 ► Пожалуйста, проконсультируйтесь с органами электроснабжения до подключения системы.

⚠ Предупреждение:









Описывает меры предосторожности, необходимые для предотвращения получения травмы или гибели пользователя.

⚠ Внимание:









Описывает меры предосторожности, необходимые для предотвращения повреждения прибора.

(E) 1. Safety Precautions
(D) 1. Sicherheitsvorkehrungen
(F) 1. Consignes de sécurité
(NL) 1. Veiligheidsvoorschriften









(I) 1. Misura di sicurezza
(ES) 1. Medidas de Seguridad
(PR) 1. Precauções de Segurança
(GR) 1. Προφυλακτικά Μέτρα Ασφαλείας

-  : Indicates an action that must be avoided.
-  : Indicates that important instructions must be followed.
-  : Indicates a part which must be grounded.
-  : Indicates that caution should be taken with rotating parts.
-  : Indicates that the main switch must be turned off before servicing.
-  : Beware of electric shock.
-  : Beware of hot surface.
-  ELV : At servicing, please shut down the power supply for both of Indoor Unit and Outdoor Unit.









Warning:
Carefully read the labels affixed to the main unit.

-  : Beschreibt eine Handlung, die unterbleiben muß.
-  : Zeigt an, daß wichtige Anweisungen zu befolgen sind.
-  : Verweist auf einen Teil der Anlage, der geerdet werden muß.
-  : Zeigt an, daß bei rotierenden Teilen Vorsicht geboten ist.
-  : Zeigt an, daß vor Beginn der Wartungsarbeiten der Hauptschalter ausgeschaltet werden muß.
-  : Gefahr von elektrischem Schlag.
-  : Verbrennungsgefahr.
-  ELV : Bei der Wartung bitte Netzstrom sowohl für die Innen als auch für die Außenanlage abschalten.









Warnung:
Sorgfältig die auf der Hauptanlage aufgebrachten Aufschriften lesen.

-  : Indique une action qui doit être évitée.
-  : Indique que des instructions importantes doivent être prises en considération.
-  : Indique un élément qui doit être mis à la terre.
-  : Indique des précautions à prendre lors du maniement de pièces tournantes.
-  : Indique que l'interrupteur principal doit être désactivé avant d'effectuer tout travail d'entretien.
-  : Danger d'électrocution.
-  : Attention, surface chaude.
-  ELV : Lors de travaux d'entretien, coupez l'alimentation de l'appareil intérieur ainsi que de l'appareil extérieur.









Avertissement:
Prendre soin de lire les étiquettes se trouvant sur l'appareil principal.

-  : Geeft een handeling aan die u beslist niet moet uitvoeren.
-  : Geeft aan dat er belangrijke instructies opgevolgd moeten worden.
-  : Geeft een onderdeel aan dat geaard moet worden.
-  : Betekent dat u voorzichtig moet zijn met draaiende onderdelen.
-  : Geeft aan dat het apparaat moet worden uitgezet voor onderhoud.
-  : Geeft aan dat er een risico van elektrische schokken bestaat.
-  : Geeft aan dat u op dient te passen voor hete oppervlakken.
-  ELV : Bij onderhoud dient u de spanning voor zowel het binnenapparaat als het buitenapparaat geheel uit te zetten.









Waarschuwing:
Lees de stickers die op het apparaat zitten zorgvuldig.

-  : Indica un'azione da evitare.
-  : Indica la necessità di rispettare un'istruzione importante.
-  : Indica la necessità di collegare un componente a massa.
-  : Indica che occorre operare con grande cautela con le parti rotanti.
-  : Indica che l'interruttore principale deve essere disattivato prima di effettuare la manutenzione.
-  : Attenzione alle scosse elettriche.
-  : Attenzione alle superfici roventi.
-  ELV : Al momento della manutenzione, interrompere l'alimentazione sia della sezione interna che esterna.









Avvertenza:
Leggere attentamente le etichette attaccate all'unità principale.

-  : Indica una acción que debe evitarse.
-  : Indica que deben seguirse unas instrucciones importantes.
-  : Indica una pieza que debe estar conectada a tierra.
-  : Indica que debe tenerse cuidado con las piezas giratorias.
-  : Indica que debe apagarse el interruptor principal antes de intervenir en la unidad.
-  : Peligro de descarga eléctrica.
-  : Peligro por superficie caliente.
-  ELV : A la hora de realizar una reparación, desconecte el interruptor principal tanto de la unidad interior como de la exterior.

Atención:
Lea atentamente las etiquetas adheridas a la unidad principal.









-  : Indica uma acção a evitar.
-  : Indica a existência de instruções importantes a seguir.
-  : Indica uma peça a ligar à terra.
-  : Indica que se deve ter cuidado com as peças rotativas.
-  : Indica que o interruptor principal deve ser desligado antes de proceder à manutenção.
-  : Perigo de choques eléctricos.
-  : Atenção à superfície quente.
-  ELV : Ao proceder à manutenção, desligue a fonte de energia tanto na unidade interior como na unidade exterior.

Aviso:
Leia atentamente os rótulos afixados na unidade principal.









-  : Δείχνει ενέργεια που πρέπει ν'αποφεύγεται.
-  : Δείχνει ότι πρέπει ν'ακολουθούνται οδηγίες σημαντικού περιεχομένου.
-  : Δείχνει μέρος της συσκευής που πρέπει να γειώνεται.
-  : Σημαίνει ότι πρέπει να προσέχετε τα μέρη που περιστρέφονται.
-  : Δείχνει ότι ο κεντρικός διακόπτης πρέπει να κλείσει πριν από τη συντήρηση.
-  : Κίνδυνος ηλεκτροπληξίας.
-  : Κίνδυνος λόγω καυτής επιφανείας.
-  ELV : Κατά τη συντήρηση παρακαλούμε να κλείνετε το διακόπτη τροφοδοσίας τόσο της εσωτερικής όσο και της εξωτερικής μονάδας.

Προειδοποίηση:
Διαβάστε προσεκτικά τις ετικέτες που είναι κολλημένες πάνω στην κύρια μονάδα.









(TR) 1. Güvenlik Önlemleri
(中) 1. 安全注意事项
(RU) 1. Меры предосторожности

-  : Kaçınılması gereken hareketleri gösterir.
-  : Önemli talimatlara mutlaka uymak gerektiğini gösterir.
-  : Topraklanması gereken parçaları gösterir.
-  : Dönen parçalara dikkat edilmesi gerektiğini gösterir.
-  : Bakım yapmaya başlamadan önce ana şalterin kapatılması gerektiğini gösterir.
-  : Elektrik çarpmasına dikkat edin.
-  : Sıcak yüzeye dikkat edin.
-  ELV: Bakım yapacağınız zaman lütfen hem İç Ünitenin hem de Dış Ünitenin elektrik girişini kapatın.

⚠ Uyarı:
Ana üniteye yapıştırılmış olan etiketleri dikkatle okuyunuz.

-  : 指示必须避免的行为。
-  : 指示必须遵循该重要说明。
-  : 指示一个必须接地的零件。
-  : 指示操作旋转部分时必须小心。
-  : 指出在维修之前必须关闭的主开关。
-  : 小心电击。
-  : 小心烫的表面。
-  ELV: 在维修时, 请同时关闭用于室内机组和室外机组的电力供应。

⚠ 警告:
 请非常仔细地阅读贴在主机上的标签。

-  : Указывает действие, которое следует избегать.
-  : Указывает на важную инструкцию.
-  : Указывает, что данная часть должна быть заземлена.
-  : Указывает на необходимость проявлять осторожность по отношению к вращающимся частям.
-  : Указывает на необходимость отключения главного выключателя перед проведением техобслуживания.
-  : Опасайтесь электрошока.
-  : Опасайтесь горячих поверхностей.
-  ELV: При проведении техобслуживания отключите электропитание как внутреннего, так и наружного прибора.

⚠ Предупреждение:
Внимательно прочтите текст на этикетках главного прибора.

(E) 1. Safety Precautions
(D) 1. Sicherheitsvorkehrungen
(F) 1. Consignes de sécurité
(NL) 1. Veiligheidsvoorschriften

- ⚠ Warning:**
- Ask the dealer or an authorized technician to install the air conditioner.
 - Install the unit at a place that can withstand its weight.
 - Use the specified cables for wiring.
 - Use only accessories authorized by Mitsubishi Electric and ask the dealer or an authorized technician to install them.
 - Do not touch the heat exchanger fins.
 - Install the air conditioner according to this Installation Manual.
 - Have all electric work done by a licensed electrician according to local regulations.
 - If the air conditioner is installed in a small room, measures must be taken to prevent the refrigerant concentration from exceeding the safety limit even if the refrigerant should leak.
 - The cut face punched parts may cause injury by cut, etc. The installers are requested to wear protective equipment such as gloves, etc.

- ⚠ Warnung:**
- Bitten Sie Ihren Fachhändler oder einen geprüften Fachtechniker, die Installation der Anlage vorzunehmen.
 - Die Anlage an einer Stelle anbringen, die das Gewicht tragen kann.
 - Zur Verdrahtung die angegebenen Kabel verwenden.
 - Nur von Mitsubishi Electric zugelassenes Zubehör verwenden, und dieses durch Ihren Händler oder eine Vertragswerkstatt einbauen lassen.
 - Nicht die Wärmetauscherleitung berühren.
 - Die Anlage gemäß Anweisungen in diesem Installations-handbuch installieren.
 - Alle Elektroarbeiten müssen entsprechend den örtlichen Vorschriften von zugelassenen Fachelektrikern ausgeführt werden.
 - Wenn die Anlage in einem kleinen Raum installiert wird, müssen Maßnahmen ergriffen werden, damit die Kältemittelkonzentration auch bei Kältemittelaustritt den Sicherheitsgrenzwert nicht überschreitet.
 - Die Schnittstellen der gestanzten Teile können Schnittverletzungen verursachen. Daher sind die Installateure aufgefordert, Schutzkleidung wie etwa Handschuhe, zu tragen.

- ⚠ Avertissement:**
- Demandez à votre revendeur ou à un technicien agréé d'installer le climatiseur.
 - Installez l'appareil sur une structure capable de supporter son poids.
 - Utilisez les câbles mentionnés pour les raccordements.
 - Utilisez uniquement les accessoires agréés par Mitsubishi Electric et demandez à votre revendeur ou à une société agréée de les installer.
 - Ne touchez jamais les ailettes de l'échangeur de chaleur.
 - Installez le climatiseur en respectant les instructions du manuel d'installation.
 - Demandez à un électricien agréé d'effectuer l'installation électrique conformément aux réglementations locales.
 - Si le climatiseur est installé dans une pièce relativement petite, certaines mesures doivent être prises pour éviter que la concentration de réfrigérant ne dépasse le seuil de sécurité en tenant compte des possibilités de fuites de réfrigérant.
 - Les parties détachées de la face prédécoupée peuvent blesser l'installateur (coupure, etc.). Il lui est donc demandé de porter des vêtements de protection (gants, etc.).

- ⚠ Waarschuwing:**
- Vraag de dealer of een erkende installateur om de airconditioner te installeren.
 - Installeer het apparaat op een plaats die het gewicht ervan kan dragen.
 - Gebruik de gespecificeerde verbindingkabels voor de verbindingen.
 - Gebruik alleen onderdelen die door Mitsubishi Electric zijn goedgekeurd en vraag de zaak waar u het apparaat gekocht heeft of een erkend bedrijf om ze te installeren.
 - Raak de vinnen van de warmtewisselaar niet aan.
 - Installeer de airconditioner volgens deze installatiehandleiding.
 - Laat het aanleggen van de elektrische leidingen altijd uitvoeren door een erkend elektricien en zorg dat dit gebeurt volgens de plaatselijk geldende regels.
 - Als de airconditioner in een kleine ruimte wordt geïnstalleerd, moeten er maatregelen worden genomen om te voorkomen dat de concentratie koelstof in de ruimte hoger is dan de veiligheidsgrens bij eventuele lekkage van koelstof.
 - De onderdelen waaruit stukken zijn geponst kunnen verwondingen veroorzaken door de scherpe randen. Draag bij het installeren beschermende handschoenen.

Ⓛ 1. Misure di sicurezza
Ⓔ 1. Medidas de Seguridad
Ⓟ 1. Precauções de Segurança
Ⓘ 1. Προφυλακτικά Μέτρα Ασφαλείας

⚠ Avvertenza:

- Chiedere al distributore o ad una società autorizzata di installare l'unità.
- Installare l'unità in un luogo in grado di sostenere il suo peso.
- Utilizzare solo cavi specifici per i cablaggi.
- Utilizzare soltanto accessori autorizzati dalla Mitsubishi Electric e chiedere al proprio distributore o ad una società autorizzata di installarli.
- Non toccare le alette dello scambiatore di calore.
- Installare l'unità conformemente a quanto indicato nel manuale di installazione.
- Tutti i lavori elettrici devono essere eseguiti da un elettricista esperto, nel rispetto degli standard normativi locali.
- Se il condizionatore d'aria viene installato in una stanza di piccole dimensioni, occorre adottare le misure necessarie per evitare la concentrazione di refrigerante al di là dei limiti di sicurezza, in caso di perdite.
- Le parti appuntite possono causare ferite da taglio, ecc.. Gli installatori devono pertanto indossare equipaggiamenti protettivi, come guanti, ecc..

⚠ Atención:

- La instalación del aire acondicionado debe correr a cargo del distribuidor o de un técnico autorizado.
- Instale la unidad en un lugar capaz de soportar su peso.
- Utilice los cables especificados para la instalación eléctrica.
- Utilice sólo accesorios autorizados por Mitsubishi Electric y pida a su distribuidor o a una empresa autorizada que se los instale.
- No toque las aletas del intercambiador de calor.
- Instale el aire acondicionado según se indica en este manual de instalación.
- Todas las conexiones eléctricas deberán ser realizadas por un electricista autorizado de acuerdo con la normativa local.
- Si el aire acondicionado se instala en una habitación pequeña deberán tomarse medidas para prevenir que la concentración de refrigerante exceda los límites de seguridad incluso si hubiese fugas.
- Las partes perforadas de caras recortadas pueden causar daños por cortes, etc. Los instaladores deberán llevar equipo de protección adecuado como por ejemplo guantes, etc.

⚠ Aviso:

- Peça ao seu concessionário ou a um electricista qualificado que instale o ar condicionado.
- Instale a unidade num local que suporte o seu peso.
- Utilize os cabos eléctricos indicados.
- Utilize só acessórios autorizados pela Mitsubishi Electric e peça ao seu distribuidor ou a uma empresa autorizada que os instale.
- Não toque nas palhetas de refrigeração do permutador de calor.
- Instale o ar condicionado de acordo com o presente Manual de instruções.
- Peça a um electricista qualificado que proceda a todos os trabalhos de electricidade em conformidade com as normas locais.
- Se instalar o ar condicionado num compartimento pequeno, deverá tirar medidas por forma a evitar que a concentração do refrigerante exceda o limite de segurança, mesmo que ocorram fugas de refrigerante.
- As peças perfuradas com face cortante podem provocar ferimentos por corte, etc. É necessário que as pessoas que fazem a instalação usem equipamento de protecção, como luvas, etc.

⚠ Προειδοποίηση:

- Ζητήστε από έναν αντιπρόσωπο ή από έναν εξουσιοδοτημένο τεχνικό να κάνουν την εγκατάσταση του κλιματιστικού.
- Εγκαταστήστε την μονάδα κλιματισμού σε μέρος που μπορεί να αντέξει το βάρος της.
- Για την καλωδίωση, χρησιμοποιείτε μόνον τα προδιαγραφόμενα καλώδια.
- Χρησιμοποιείτε μόνο ανταλλακτικά εγκεκριμένα από την Mitsubishi Electric και απευθυνθείτε στον αντιπρόσωπο ή σε έναν εξουσιοδοτημένο τεχνικό για την εγκατάστασή τους.
- Μην αγγίζετε τα πτερύγια εναλλαγής θερμότητας.
- Εγκαταστήστε το κλιματιστικό σύμφωνα με τον Οδηγό Εγκατάστασης.
- Οι ηλεκτρικές εργασίες πρέπει να γίνουν από εξειδικευμένο ηλεκτρολόγο σύμφωνα με τους τοπικούς κανονισμούς.
- Εάν το κλιματιστικό εγκατασταθεί σε μικρό χώρο, πρέπει να γίνονται ειδικές μετρήσεις ώστε να παρεμποδίζεται η υπέρβαση των ορίων ασφαλείας η συμπίκνωση του ψυκτικού ακόμη και αν υπάρξει διαρροή του.
- Τα διάτρητα μέρη με κομμένη επιφάνεια μπορεί να προκαλέσουν τραυματισμό, κοψίματα κτλ. Οι υπεύθυνοι για την εγκατάσταση πρέπει να διαθέτουν προστατευτικό εξοπλισμό, όπως γάντια κτλ.

Ⓙ 1. Güvenlik Önlemleri
Ⓜ 1. 安全注意事项
Ⓡ 1. Меры предосторожности

⚠ Uyarı:

- Satıcıdan veya yetkili bir teknisyenden klimanın montajını yapmasını isteyiniz.
- Üniteyi, ağırlığını kaldırabilecek bir yere monte edin.
- Elektriksel bağlantılar için yalnız belirtilen nitelikteki kabloları kullanınız.
- Sadece Mitsubishi Electric'in izin verdiği aksesuarları kullanın ve bunları bayinize veya yetkili teknisyene monte ettirin.
- Isı eşanjörünün kanatçıklarına dokunmayınız.
- Montajı montaj elkitabında belirtildiği gibi gerçekleştirin.
- Elektrikle ilgili her türlü işin ruhsatlı elektrikçi tarafından yerel yönetmeliklere uygun olarak yapılmasını sağlayın.
- Eğer klima cihazı küçük bir odaya kurulacaksa, soğutucu kaçağı olması halinde bile odadaki soğutucu yoğunluğunun güvenlik sınırını aşmasını önlemek üzere önlem alınmalıdır.
- Kesilen yüzeydeki delinen parçalar, kesme vb. yoluyla yaralanmalara yol açabilir. Montajcılar, eldiven vb. koruyucu donanım giymelidirler.

⚠ 警告:

- 应该请经销商或有资格的技工安装空调器。
- 将本机组安装在一个经受得起其重量的结构物上。
- 布线时请使用规定的电缆。
- 只可使用由三菱电机公司指定的附件，并必须由经销商或授权的技术人员安装。
- 请勿触摸热交换器散热片。
- 请按照本手册的说明安装空调器。
- 根据当地法规，所有电气作业须由持有牌照的电气技师执行。
- 如果空调器安装在一小房间里，则必须采取措施，以使万一制冷剂泄漏时制冷剂的浓度也不超过安全极限。
- 切割面穿孔部份可能造成割伤。安装人员应穿上保护衣物，例如手套。

⚠ Предупреждение:

- Обратитесь к дилеру или квалифицированному технику для выполнения установки кондиционера воздуха.
- Устанавливайте прибор в месте, способном выдержать его вес.
- Используйте указанные кабели для электропроводки.
- Используйте только те дополнительные принадлежности, на которые имеется разрешение от Mitsubishi Electric; для их установки обращайтесь к дилеру или уполномоченному специалисту по установке.
- Не прикасайтесь к лопастям теплообменника.
- Устанавливайте кондиционер согласно инструкциям, приведенным в данном Руководстве по установке.
- Все электроработы должны выполняться квалифицированным электриком, имеющим соответствующую лицензию, в соответствии с местными нормативами.
- Если кондиционер установлен в небольшом помещении, необходимо принять меры для предотвращения концентрации хладагента свыше безопасных пределов в случае утечки хладагента.
- Вырубленные грани отпрессованных деталей могут нанести травмы - порезы и т.д. Просим установщиков надевать защитную одежду, например, перчатки и т.д.

(E) 1. Safety Precautions

(D) 1. Sicherheitsvorkehrungen

(F) 1. Consignes de sécurité

(NL) 1. Veiligheidsvoorschriften

⚠ Caution:

- Do not use the existing refrigerant piping, when use R407C refrigerant.
- Use ester oil, either oil or alkylbenzene (small amount) as the refrigerant oil to coat flares and flange connections, when use R407C refrigerant.
- Do not use the air conditioner where food, pets, plants, precision instruments, or artwork are kept.
- Do not use the air conditioner in special environments.
- Ground the unit.
- Install an leak circuit breaker, as required.
- Use power line cables of sufficient current carrying capacity and rating.
- Use only a circuit breaker and fuse of the specified capacity.
- Do not touch the switches with wet fingers.
- Do not touch the refrigerant pipes during and immediately after operation.
- Do not operate the air conditioner with the panels and guards removed.
- Do not turn off the power immediately after stopping operation.

⚠ Vorsicht:

- Bei Verwendung des Kältemittels R407C die vorhandene Kältemittelrohrleitung nicht benutzen.
- Bei Verwendung des Kältemittels R407C Ester-Öl, Äther-Öl oder Alkylbenzin (geringe Mengen) zum Beschichten der Konus- und Flanschanschlüsse verwenden.
- Anlage nicht an Orten verwenden, wo sich Lebensmittel, Tiere, Pflanzen, Präzisionswerkzeuge oder Kunstgegenstände befinden.
- Anlage nicht unter besonderen Umfeldbedingungen einsetzen.
- Erdung der Anlage.
- Einen Fehlerstromschutzschalter wie vorgesehen anbringen.
- Netzstromkabel mit ausreichender Stromstärke und Nennwertauslegung verwenden.
- Nur Stromunterbrecher und Sicherungen der angegebenen Leistung verwenden.
- Schalter nicht mit nassen Fingern berühren.
- Kältemittelrohrleitung nicht während oder unmittelbar nach Betrieb berühren.
- Klimageräte nicht bei abgenommenen Verkleidungen und Schutzabdeckungen betreiben.
- Netzstrom nicht unmittelbar nach Betriebsbeendigung ausschalten.

⚠ Précaution:

- Lors de l'utilisation de réfrigérant R407C, n'utilisez jamais les tuyaux de réfrigérant existants.
- Lors de l'utilisation de réfrigérant R407C, appliquez une petite quantité d'huile ester, de l'huile ou de l'alkylbenzène, comme huile réfrigérante sur les évaselements et les connexions à brides.
- N'utilisez pas le climatiseur près d'animaux ou de plantes ou près d'aliments, d'instruments de précision ou d'objets d'art.
- N'utilisez pas le climatiseur dans certains environnements.
- Mettez l'appareil à la terre.
- Installez un disjoncteur, comme spécifié.
- Utilisez des câbles d'alimentation dont la capacité à distribuer le courant et la valeur nominale sont adéquates.
- Utilisez uniquement un disjoncteur et un fusible de la valeur indiquée.
- Ne touchez pas les interrupteurs avec les doigts mouillés.
- Ne touchez pas les tuyaux de réfrigérant pendant ou immédiatement après le fonctionnement.
- Ne faites pas fonctionner le climatiseur lorsque les panneaux et dispositifs de sécurité ont été enlevés.
- Ne mettez pas l'appareil immédiatement hors tension après son fonctionnement.

⚠ Voorzichtig:

- Als de koelstof die u gebruikt R407C is, gebruik dan nooit de bestaande koelleidingen.
- Gebruik esterolie, etherolie of alkylbenzeen (kleine hoeveelheid) als koelmachineolie voor de coating van soldeerverbindingen en andere koppelingen, als u R407C-koelstof gebruikt.
- Gebruik de airconditioner niet in een ruimte waar zich voedsel, dieren, planten, precisie-instrumenten of kunstwerken bevinden.
- Gebruik de airconditioner niet in speciale ruimtes.
- Het apparaat aarden.
- Zorg dat er, zoals vereist, een stroomonderbreker wordt geïnstalleerd.
- Gebruik voor de elektrische aansluitingen kabels met voldoende stroomcapaciteit.
- Gebruik alleen een stroomonderbreker en zekeringen met de gespecificeerde capaciteit.
- Raak schakelaars nooit met natte vingers aan.
- Raak de koelstofpijpen niet met blote handen aan terwijl de airconditioner werkt of vlak nadat deze heeft gewerkt.
- Gebruik de airconditioner niet wanneer de panelen en beveiligingen zijn verwijderd.
- Zet de netspanning niet onmiddellijk na gebruik van het apparaat uit.

(I) 1. Misure di sicurezza

(ES) 1. Medidas de Seguridad

(PR) 1. Precauções de Segurança

(GR) 1. Προφυλακτικά Μέτρα Ασφαλείας

⚠ Cautela:

- Non usare l'esistente tubazione del refrigerante quando si utilizza il refrigerante R407C.
- Usare olio a base di esteri, olio a base di etere o alchilbenzene (in piccola quantità) per lubrificare i collegamenti a cartella ed a flangia, quando si utilizza il refrigerante R407C.
- Non tenere generi alimentari, animali domestici, piante, strumenti di precisione od opere d'arte nella zona della portata d'aria del condizionatore.
- Non usare il condizionatore in ambienti speciali.
- Messa a terra dell'unità.
- Installare un interruttore del circuito, se necessario.
- Utilizzare, per le linee di alimentazione, cavi standard con una capacità sufficiente.
- Usare soltanto un interruttore del circuito e fusibili della capacità specificata.
- Non toccare alcun interruttore con le dita bagnate.
- Non toccare i tubi del refrigerante con le mani nude durante ed immediatamente dopo il funzionamento.
- Prima di iniziare il funzionamento dell'unità, controllare che tutti i pannelli, e le protezioni siano installate correttamente.
- Dopo aver arrestato l'unità, non spegnere immediatamente l'interruttore di alimentazione principale.

⚠ Cuidado:

- No utilice los tubos de refrigerante existentes cuando utilice el refrigerante R407C.
- Utilice aceite de éster, aceite o alquilobenceno (en pequeñas cantidades) como aceite de refrigerador para recubrir las conexiones abocinadas y bridas al usar refrigerante R407C.
- No utilice el aire acondicionado en lugares en los que se guarde comida, animales domésticos, plantas, instrumentos de precisión u obras de arte.
- No utilice el equipo de aire acondicionado en entornos especiales.
- Conecte la unidad a tierra.
- Instale un interruptor para el circuito de fugas.
- Utilice cables de alimentación de capacidad y gama de corriente adecuadas.
- Utilice un interruptor de circuito y un fusible exclusivamente de la capacidad indicada.
- No toque los enchufes con los dedos mojados.
- No toque las tuberías de refrigerante durante el funcionamiento e inmediatamente después de éste.
- No accione el equipo de aire acondicionado cuando se hayan extraído los paneles y las protecciones.
- No desconecte la corriente inmediatamente después de parar el funcionamiento del equipo.

⚠ Cuidado:

- Não utilize a tubagem de refrigeração existente quando estiver a utilizar o refrigerante R407C.
- Utilize óleo de éster, óleo ou alquilbenzeno (pequenas quantidades) como óleo de refrigerador para revestir as ligações de afunilamento e de flange quando utilizar o refrigerante R407C.
- Não utilize o ar condicionado em compartimentos onde permaneçam alimentos, animais domésticos, plantas, instrumentos de precisão ou obras de arte.
- Não utilize ar condicionado em ambientes especiais.
- Ligue a unidade à terra.
- Se for necessário, instale um disjuntor de fugas de corrente.
- Utilize cabos eléctricos de capacidade e potência nominal suficientes.
- Utilize unicamente um disjuntor ou fusível com a capacidade indicada.
- Não toque nos interruptores com os dedos molhados.
- Não toque na tubagem de refrigeração durante e imediatamente após o seu funcionamento.
- Não utilize o ar condicionado com os painéis e resguardos retirados.
- Não desligue imediatamente a electricidade depois de terminar a operação.

⚠ Προσοχή:

- Μη χρησιμοποιείτε τους παλιούς σωλήνες όταν χρησιμοποιείτε ψυκτικό υγρό R407C.
- Χρησιμοποιήστε λάδι εστέρα, λάδι ή αλκυλοβενζόλιο (μικρή ποσότητα) για να επικαλυψετε τις κωνικές άκρες των σωληνων και τις συνδέσεις με φλάντζα, όταν χρησιμοποιείτε το ψυκτικό R407C.
- Μην χρησιμοποιείτε το κλιματιστικό σε μέρη όπου φυλάσσονται τρόφιμα, κατοικίδια ζώα, φυτά, όργανα ακριβείας ή έργα τέχνης.
- Μη χρησιμοποιείτε το κλιματιστικό σε ειδικό περιβάλλον.
- Γειώστε την μονάδα.
- Εγκαταστήστε έναν διακόπτη κυκλώματος διαρροής, όπως απαιτείται.
- Χρησιμοποιείτε καλωδιακές γραμμές τροφοδοσίας επαρκούς χωρητικότητας και διαβάθμισης.
- Χρησιμοποιήστε μόνον διακόπτη κυκλώματος και ασφάλεια της χωρητικότητας που προδιαγράφεται.
- Μην αγγίζετε τους διακόπτες με βρεγμένα χέρια.
- Μην αγγίζετε τις ψυκτικές σωληνώσεις κατά την διάρκεια και αμέσως μετά την λειτουργία.
- Μην βάζετε σε λειτουργία το κλιματιστικό χωρίς να είναι τοποθετημένα τα πλαίσια και τα ασφάλιστρα.
- Μην κλείνετε τον διακόπτη τροφοδοσίας αμέσως μετά την διακοπή λειτουργίας.

TR 1. Güvenlik Önlemleri

中 1. 安全注意事项

RU 1. Меры предосторожности

⚠ Dikkat:

- R407C soğutucu kullanıldığında mevcut soğutucu borularını kullanmayın.
- R407C soğutucu kullanıldığında geçme ve flanşlı bağlantılara sürülen soğutucu yağı olarak eter yağı, ester yağı veya alkilbenzen (az miktarda) kullanın.
- Klimayı yiyecek maddeleri, bitki, hayvanlar, sanat eserleri ya da hassas cihazların bulunduğu yerlerde kullanmayın.
- Özel ortamlarda klimayı kullanmayın.
- Üniteye topraklayın.
- Gerektiğinde, devre kesicisi takılmasını sağlayınız.
- Elektrik kabloları için yeterli akım kapasitesine sahip standart kablo kullanınız.
- Sadece belirtilen kapasitede sigorta ve devre kesici kullanınız.
- Anahtarlara ıslak elle dokunmayınız.
- Soğutucu madde borularına cihaz çalışırken ve durduktan hemen sonra, çıplak elle dokunmayınız.
- Klimayı panel ve mahfazalar çıkarılmış olarak çalıştırmayın.
- Cihazın çalışmasını durdurduktan hemen sonra ana elektrik şalterini kapatmayın.

⚠ 注意:

- 当使用R407C制冷剂时, 切勿使用现有的制冷剂管道。
- 当使用R407C制冷剂时, 使用酯油或者是油质或烷基苯(少量)作为制冷剂机油, 用以涂敷在喇叭口和凸缘连接上。
- 不要在保存食物、饲养宠物、栽种植物、放置精密仪器或艺术品的地方使用空调器。
- 不可在特殊的环境中使用空调器。
- 机组接地。
- 必要时安装一个漏电断路器。
- 应使用电流容量和额定功率足够的电源线。
- 只可采用一个断路器和规定容量的保险丝。
- 切勿用湿手触摸开关。
- 在运行中或刚运行结束后, 不要触摸制冷剂管道。
- 切勿在面板和护罩拆下的情况下开动空调器。
- 在停止运行后不要立即关闭电源。

⚠ Внимание:

- При использовании хладагента R407C следует заменить установленные ранее трубы хладагента.
- Используйте эфирное масло или алкилбензин (в небольших количествах) в качестве охлаждающего масла для смазывания раструбных и фланцевых трубных соединений при использовании хладагента R407C.
- Не используйте кондиционер воздуха в местах содержания продуктов, домашних животных, растений, точных приборов или предметов искусства.
- Не используйте кондиционер воздуха в особых условиях.
- Заземлите прибор.
- Установите прерыватель цепи, если требуется.
- Используйте сетевой кабель достаточной мощности напряжения.
- Используйте прерыватель цепи и предохранитель указанной мощности.
- Не прикасайтесь к выключателям мокрыми руками.
- Не прикасайтесь к трубам хладагента во время работы и сразу после выключения прибора.
- Не используйте кондиционер воздуха, если его панели и крышки сняты.
- Не отключайте питание немедленно после выключения прибора.

F 2. Emplacement pour l'installation de l'appareil intérieur
NL 2. Plaats van het binnenapparaat

E 2. Indoor unit installation location
D 2. Aufstellort der Innenanlage

I 2. Luogo in cui installare la sezione interna

2

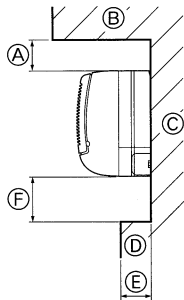
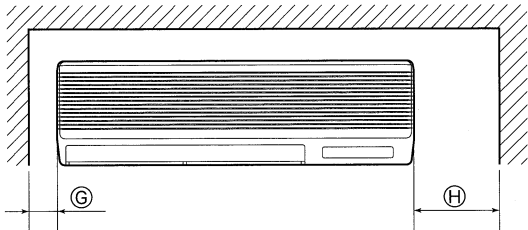
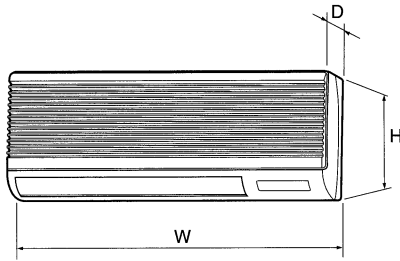

L'appareil intérieur est livré avec les accessoires et les éléments suivants:

Numéro d'élément	ACCESSOIRE	QUANTITE	EMPLACEMENT
①	Equerre de fixation murale	1	Fixer à l'arrière de l'appareil. Dans l'emballage.
②	Vis de fixation 4 x 35	12	
③	Matière isolante	3	
④	Capuchon des tuyaux	1	
⑤	Bande	3	

2.1. Dimensions externes

Choisir un emplacement approprié en prenant compte des espaces suivants pour l'installation et l'entretien.

Modèles	W	D	H	A	E	F	G	H
PKFY-P-VGM	990	235	340	Min. 30	Max. 130	Min. 180	Min. 50	Min. 150

ⓑ Plafond ⓒ Mur ⓓ Meubles, etc.

⚠ Avertissement:
Fixer l'appareil intérieur à un plafond suffisamment résistant pour supporter son poids.

Het binnenapparaat wordt geleverd met de volgende onderdelen en accessoires:

Artikelnummer	Accessoire	Hoeveelheid	Plaats
①	Muurbevestigingsmal	1	Aan de achterkant van het apparaat bevestigen.
②	Zelftappende schroef 4 x 35	12	
③	Viltband	3	In verpakkingsmateriaal.
④	Pijpbeschermer	1	
⑤	Band	3	

2.1. Buitenafmetingen

Kies een geschikte plaats waarbij u rekening moet houden dat u de hiernavolgende ruimte vrij moet laten voor installatie en onderhoud.

Modellen	W	D	H	A	E	F	G	H
PKFY-P-VGM	990	235	340	Min. 30	Max. 130	Min. 180	Min. 50	Min. 150

ⓑ Plafond ⓒ Muur ⓓ Stoffering, enz.

⚠ Waarschuwing:
Bevestig het binnenapparaat tegen een plafond die sterk genoeg is om het gewicht van het apparaat te dragen.

The indoor unit comes with the following parts and accessories:

PARTNUMBER	ACCESSORY	QUANTITY	LOCATION OF SETTING
①	Wall-fixing bracket	1	Fix at the back of the unit.
②	Tapping screw 4 x 35	12	
③	Felt tape	3	Set in packing material.
④	Pipe cover	1	
⑤	Band	3	

2.1. Outline dimensions

Select a proper position allowing the following clearances for installation and maintenance.

Models	W	D	H	A	E	F	G	H
PKFY-P-VGM	990	235	340	Min. 30	Max. 130	Min. 180	Min. 50	Min. 150

ⓑ Ceiling ⓒ Wall ⓓ Furnishing, etc

⚠ Warning:
Mount the indoor unit on a ceiling strong enough to withstand the weight of the unit.

Zum Lieferumfang der Innenanlage gehören nachstehende Teile und Zubehör:

TEILENUMMER	ZUBEHÖR	MENGE	FUND-/ANBRINGUNGSORT
①	Wandbefestigungsklammer	1	Auf der Rückseite der Anlage anbringen.
②	Blechschrabe 4 x 35	12	
③	Filzband	3	In verpackungsmaterial.
④	Rohrabdeckung	1	
⑤	Band	3	

2.1. Außenabmessungen

Wählen Sie einen geeigneten Aufstellort mit nachstehenden Freiräumen für Aufstellung und Wartung.

Modelle	W	D	H	A	E	F	G	H
PKFY-P-VGM	990	235	340	Min. 30	Max. 130	Min. 180	Min. 50	Min. 150

ⓑ Zimmerdecke ⓒ Wand ⓓ Möbel etc.

⚠ Warning:
Die Innenanlage an einer Decke montieren, die stark genug ist, um das Gewicht der Anlage zu tragen.

La sezione interna viene fornita assieme alle parti ed accessori seguenti:

N. PARTE	ACCESSORIO	QUANTITÀ	POSIZIONE DEL MATERIALE
①	Staffa di montaggio sulla parete	1	Retro dell'unità.
②	Vite di maschiatura 4 x 35	12	
③	Nastro di feltro	3	Materiale di imballaggio.
④	Coperchio del tubo	1	
⑤	Nastro	3	

2.1. Dimensioni dell'unità

Selezionare una posizione di installazione in grado di offrire i seguenti spazi necessari per l'installazione e la manutenzione dell'unità:

Modelli	W	D	H	A	E	F	G	H
PKFY-P-VGM	990	235	340	Min. 30	Max. 130	Min. 180	Min. 50	Min. 150

ⓑ Soffitto ⓒ Parete ⓓ Arredamento, ecc

⚠ Avvertenza:
Montare la sezione interna su uno soffitto in grado di sopportare perfettamente il peso dell'unità.

ES 2. Lugar en que se instalará la unidad interior

TR 2. İç ünitenin monte edileceği yer

RU 2. Место установки внутреннего прибора

La unidad interior consta de las siguientes piezas y accesorios:

NÚMERO	ACCESORIO	CANTIDAD	UBICACIÓN
①	Soporte de fijación en la pared	1	Fijado a la parte trasera de la unidad.
②	Tornillo roscado 4 x 35	12	Paquete envuelto.
③	Cinta de fieltro	3	
④	Tapa del tubo	1	
⑤	Cinta	3	

2.1. Dimensiones exteriores

Seleccione una posición adecuada, de forma que queden las siguientes distancias para proceder a la instalación y al mantenimiento.

(mm)

Modelos	W	D	H	A	E	F	G	H
PKFY-P-VGM	990	235	340	Min. 30	Max. 130	Min. 180	Min. 50	Min. 150

Ⓑ Techo Ⓒ Pared Ⓓ Muebles, etc.

⚠ Atención:

Instale la unidad interior en un techo suficientemente fuerte para soportar el peso de la unidad.

İç ünite şu parça ve aksesuarları kapsar:

PARÇA NO.	AKSESUVAR	ADEDİ	YERLEŞTİRİLECEĞİ YER
①	Duvara montaj mesnedi	1	Ünitenin arkasına tespit ediniz.
②	Kılavuz vida 4 x 35	12	Ambalaj malzemesi içinde.
③	Keçe bant	3	
④	Boru kapağı	1	
⑤	Bant	3	

2.1. Dış ölçüler

Montaj ve bakım için aşağıdaki açıklıklara izin veren uygun bir konum seçin.

(mm)

Model	W	D	H	A	E	F	G	H
PLFY-P-VGM	990	235	340	Min. 30	Max. 130	Min. 180	Min. 50	Min. 150

Ⓑ Tavan Ⓒ Duvar Ⓓ Sabit eşyalar, vb.

⚠ Uyarı:

İç üniteyi, ünitenin ağırlığını çekebilecek dayanıklılıkta bir tavana monte edin.

Внутренний прибор поставляется со следующими частями и приспособлениями:

НОМЕР ЧАСТИ	ПРИСПОСОБЛЕНИЕ	КОЛИЧЕСТВО	РАСПОЛОЖЕНИЕ ПРИ УСТАНОВКЕ
①	Кронштейн для закрепления на стене	1	Укрепить на задней панели прибора.
②	Самонарезающий винт 4 x 35	12	В упаковочном материале.
③	Войлочная лента	3	
④	Оболочка трубы	1	
⑤	Хомут	3	

2.1. Наружные габариты

Следует выбрать надлежащее место, допускающее следующие безопасные расстояния для установки и технического обслуживания.

(мм)

Модели	W	D	J	A	E	F	G	H
PLFY-P-VGM	990	235	340	Min. 30	Max. 130	Min. 180	Min. 50	Min. 150

Ⓑ Потолок Ⓒ Стена Ⓓ Мебель и т.д.

⚠ Предупреждение:

Устанавливайте внутренний прибор на потолок, обладающий достаточной прочностью для того, чтобы выдержать вес прибора.

PR 2. Localização da instalação da unidade interior

GR 2. Τοποθεσία εγκατάστασης εσωτερικής μονάδας

中 2. 室内机组的安装位置

A unidade interior é fornecida com as seguintes peças e acessórios:

Número da peça	ACCESÓRIO	QUANTIDADE	LOCALIZAÇÃO DA FIXAÇÃO
①	Soporte de fixação na parede	1	Fixe na traseira da unidade.
②	Parafuso de derivação 4 x 35	12	Fixe no material de embalagem.
③	Fita de feltro	3	
④	Revestimento do tubo	1	
⑤	Fita	3	

2.1. Dimensões globais

Selecione um lugar adequado que torne possível os seguintes espaços para instalação e manutenção.

(mm)

Modelos	W	D	H	A	E	F	G	H
PKFY-P-VGM	990	235	340	Min. 30	Max. 130	Min. 180	Min. 50	Min. 150

Ⓑ Tecto Ⓒ Parede Ⓓ Mobiliário, etc.

⚠ Aviso:

Monte a unidade interior num tecto resistente o suficiente para suportar o peso da unidade.

Η εσωτερική μονάδα διατίθεται με τα εξής μέρη και εξαρτήματα:

ΑΡΙΘ. ΕΞ/ΤΟΣ	ΕΞΑΡΤΗΜΑ	ΠΟΣΟΤΗΤΑ	ΘΕΣΗ ΠΟΥ ΒΡΙΣΚΕΤΑΙ
①	Βάση για τη στερέωση σε τοίχο	1	Στερεώνεται στη πίσω πλευρά της μονάδας.
②	Διατηρητικές βίδες 4 x 35	12	Είναι τυλιγμένα με υλικό πακεταρίσματος.
③	Κετσές	3	
④	Κάλυμμα σωλήνα	1	
⑤	Ιμάντας	3	

2.1. Εξωτερικές διαστάσεις

Επιλέξτε την κατάλληλη θέση αφήνοντας τα ακόλουθα διακένα για διευκόλυνση της τοποθέτησης και των εργασιών συντήρησης.

(mm)

Μοντέλα	W	D	H	A	E	F	G	H
PKFY-P-VGM	990	235	340	Min. 30	Max. 130	Min. 180	Min. 50	Min. 150

Ⓑ ταβάνι Ⓒ Τοίχος Ⓓ Επίπλωση, κλπ.

⚠ Προειδοποίηση:

Τοποθετήστε την εσωτερική μονάδα σε τοίχο αρκετά ανθεκτικό ώστε να μπορεί να συγκρατήσει το βάρος της.

室内机组包装箱内同时配备下列零件和附件:

零件编号	附件	数量	放置位置
①	挂墙托架	1	放置在机组背后
②	自攻螺丝 4 x 35	12	放置在包装材料内
③	毡带	3	
④	导管保护层	1	
⑤	绑带	3	

2.1. 外形尺寸

选择一个合适的位置以保证有以下的间距能用于安装和维护。

(毫米)

型号	W	D	H	A	E	F	G	H
PKFY-P-VGM	990	235	340	至少 30	最大 130	至少 180	至少 50	至少 150

Ⓑ 天花板 Ⓒ 墙壁 Ⓓ 家具等

⚠ 警告:

将室内机组安装在足以承受其重量的天花板上。

F 3. Installation de l'appareil intérieur

NL 3. Het binnenapparaat installeren

E 3. Installing the indoor unit

D 3. Anbringung der Innenanlage

I 3. Installazione della sezione interna

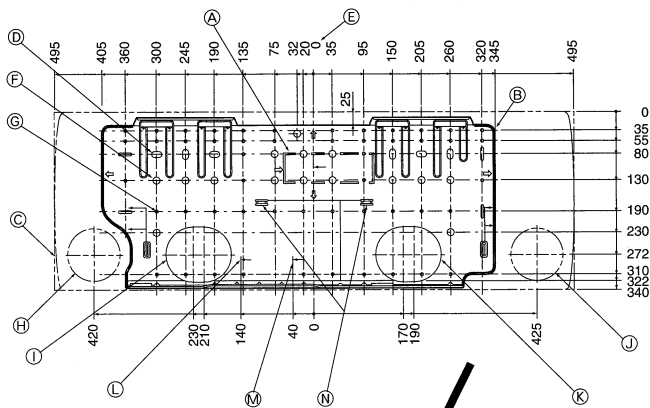

(mm)

3.1. Installation de la structure de montage mural

1) Installation de la structure de montage mural et mise en place des tuyaux

► A l'aide de la structure de montage mural, déterminer l'emplacement d'installation de l'appareil et le lieu de forage des orifices pour les tuyaux.

⚠ Avertissement:

Avant de forer un trou dans le mur, veuillez demander l'autorisation au responsable de l'édifice.

- | | |
|------------------------------------|---|
| Ⓐ Pièce de support | Ⓜ Fente du tuyau inférieur gauche (ø90) |
| Ⓑ Plaque d'installation | Ⓨ Orifice pré-coupé pour la fente du tuyau inférieur gauche |
| Ⓒ Appareil | Ⓩ Fente du tuyau inférieur droit (ø90) |
| Ⓓ Fente (6-11 x 20) | Ⓚ Orifice pré-coupé pour la fente du tuyau inférieur droit |
| Ⓔ Centre de l'appareil | Ⓛ Position de la connexion évasée du tuyau de liquide |
| Ⓕ Orifice du boulon (14-ø14) | Ⓜ Position de la connexion évasée du tuyau de gaz |
| Ⓖ Orifice fileté (49-ø5) | Ⓨ Norme de nivellement |
| Ⓨ Orifice central | Ⓩ Introduire la balance |
| Ⓩ Aligner la balance avec la ligne | |

3.1. De muurbevestigingsmal aanbrengen

1) De muurbevestigingsmal aanbrengen en de plaats van de pijpen bepalen

► Bepaal met behulp van de muurbevestigingsmal de plaats waar het apparaat geïnstalleerd moet worden en waar de gaten voor de pijpen geboord moeten worden.

⚠ Waarschuwing:

Neem contact op met de eigenaar van het gebouw voordat u gaten in de muur gaat boren.

- | | |
|---------------------------------|---|
| Ⓐ Ondersteuningsstuk | Ⓜ Bevestigingsplaats pijp linksonder (ø90) |
| Ⓑ Ophangplaat | Ⓨ Doordrukopening bevestigingsplaats pijp linksonder |
| Ⓒ Apparaat | Ⓩ Bevestigingsplaats pijp rechtsonder (ø90) |
| Ⓓ Sleuf (6-11 x 20) | Ⓚ Doordrukopening bevestigingsplaats pijp rechtsonder |
| Ⓔ Midden van unit | Ⓛ Plaats flare-verbinding vloeistofpijp |
| Ⓕ Opening voor schroef (14-ø14) | Ⓜ Plaats flare-verbinding gaspijp |
| Ⓖ Tapgat (49-ø5) | Ⓨ Waterpasstandaard |
| Ⓨ Midden gat | Ⓩ Schaal invoegen. |
| Ⓩ Zet de schaal op de lijn | |

3.1. Installing the wall mounting fixture

1) Setting the wall mounting fixture and piping positions

► Using the wall mounting fixture, determine the unit's installation position and the locations of the piping holes to be drilled.

⚠ Warning:

Before drilling a hole in the wall, you must consult the building contractor.

- | | |
|----------------------------------|---|
| Ⓐ Supporting piece | Ⓜ Bottom left pipe slot (ø90) |
| Ⓑ Mount board | Ⓨ Bottom left pipe slot knockout hole |
| Ⓒ Main body | Ⓩ Bottom right pipe slot (ø90) |
| Ⓓ Slot (6-11 x 20) | Ⓚ Bottom right pipe slot knockout hole |
| Ⓔ Unit center | Ⓛ Liquid pipe flare connection position |
| Ⓕ Bolt hole (14-ø14) | Ⓜ Gas pipe flare connection position |
| Ⓖ Tapping hole (49-ø5) | Ⓨ Level setting standard |
| Ⓨ Hole centre | Ⓩ Insert scale. |
| Ⓩ Align the scale with the line. | |

3.1. Anbringung der Wandbefestigungen

1) Festlegung der Wandbefestigungen und Rohrleitungspositionen

► Mit den Wandbefestigungen die Einbauposition und die Position der zu bohrenden Rohrleitungsöffnungen festlegen.

⚠ Warnung:

Bevor Sie ein Loch in die Wand bohren, müssen Sie den Bauherrn befragen.

- | | |
|--------------------------------------|--|
| Ⓐ Stützteil | Ⓜ Rohrschlitz unten links (ø90) |
| Ⓑ Montagebrett | Ⓨ Loch zum Ausbrechen für Rohrschlitz unten links |
| Ⓒ Hauptkörper | Ⓩ Rohrschlitz unten rechts (ø90) |
| Ⓓ Schlitz (6-11 x 20) | Ⓚ Loch zum Ausbrechen für Rohrschlitz unten rechts |
| Ⓔ Hauptanlage | Ⓛ Lage des Aufweitungsanschlusses für Flüssigkeitsrohr |
| Ⓕ Bohrung für Schraubbolzen (14-ø14) | Ⓜ Lage des Aufweitungsanschlusses für Gasrohr |
| Ⓖ Blechbohrung (49-ø5) | Ⓨ Niveau-Einstellungsstandard |
| Ⓨ Lochmitte | Ⓩ Maßstab einsetzen |
| Ⓩ Maßstab mit der Linie ausrichten | |

3.1. Installazione dell'attrezzatura di montaggio a parete

1) Preparazione dell'attrezzatura di montaggio e delle posizioni della tubazione

► Utilizzando l'attrezzatura di montaggio a parete, determinare la posizione di installazione dell'unità ed i punti in cui sarà necessario praticare i fori.

⚠ Avvertenza:

Prima di praticare un foro sulla parete, consultare il costruttore dell'edificio.

- | | |
|---------------------------------|---|
| Ⓐ Supporto | Ⓜ Scanalatura tubo inferiore sinistro (ø90) |
| Ⓑ Pannello di montaggio | Ⓨ Foro incompleto scanalatura tubo inferiore sinistro |
| Ⓒ Corpo principale | Ⓩ Scanalatura tubo inferiore destro (ø90) |
| Ⓓ Scanalatura (6-11 x 20) | Ⓚ Foro incompleto scanalatura tubo inferiore destro |
| Ⓔ Centro unità | Ⓛ Posizione raccordo a cartella tubo del liquido |
| Ⓕ Foro del bullone (14-ø14) | Ⓜ Posizione raccordo a cartella tubo del gas |
| Ⓖ Foro filettato (49-ø5) | Ⓨ Standard impostazione livello |
| Ⓨ Foro centrale | Ⓩ Scala di inserimento |
| Ⓩ Allineare la scala alla linea | |

ES 3. Instalación de la unidad interior

TR 3. İç ünitenin monte edilmesi

RU 3. Установка внутреннего прибора

3.1. Instalación del soporte de montaje en la pared

1) Determine las posiciones del soporte de montaje y de las tuberías

► Con la ayuda del soporte de montaje determine dónde se colocará la unidad y los lugares en que se hará un agujero para las tuberías.

⚠ Atención:

Antes de hacer los agujeros de la pared, consulte al contratista.

- | | |
|----------------------------------|---|
| Ⓐ Pieza soporte | Ⓜ Ranura de las tuberías inferiores del lado izquierdo (ø90) |
| Ⓑ Panel de montaje | Ⓝ Orificio ciego de la ranura de las tuberías inferiores del lado izquierdo |
| Ⓒ Estructura principal | Ⓞ Ranura de las tuberías inferiores del lado derecho (ø90) |
| Ⓓ Ranura (6-11 × 20) | Ⓟ Orificio ciego de la ranura de las tuberías inferiores del lado derecho. |
| Ⓔ Centro de la unidad | Ⓠ Posición de la conexión abocinada de la tubería de líquido |
| Ⓕ Orificio troquelado (14 - ø14) | Ⓡ Posición de la conexión abocinada de la tubería de gas |
| Ⓖ Orificio roscador (49 - ø5) | Ⓢ Nivel ajustado al estándar |

- | | |
|----------------------------------|------------------------|
| Ⓚ Centro del agujero | Ⓣ Introducir la escala |
| Ⓛ Alinear la escala con la línea | |

3.1. Duvar montaj mesnedinin takılması

1) Duvar montaj mesnedinin ve boru yerlerinin tespiti

► Duvar montaj mesnedini kullanarak ünitenin monte edileceği yeri ve delinecek olan boru deliklerinin yerlerini saptayınız.

⚠ Uyarı:

Duvara delik delmeden önce inşaatçıya danışmalısınız.

- | | |
|--------------------------|---------------------------------------|
| Ⓐ Destek parçası | Ⓜ Sol alt boru yeri (ø90) |
| Ⓑ Montaj levhası | Ⓝ Sol alt hazırlanmış boru delik yeri |
| Ⓒ Ana kasa | Ⓞ Sağ alt boru yeri (ø90) |
| Ⓓ Yarık (6-11 × 20) | Ⓟ Sağ alt hazırlanmış boru delik yeri |
| Ⓔ Ünitenin merkezi | Ⓠ Sıvı borusu geçme bağlantı konumu |
| Ⓕ Civata deliği (14-ø14) | Ⓡ Gaz borusu geçme bağlantı konumu |
| Ⓖ Kılavuz deliği (49-ø5) | Ⓢ Terazide montaj standardı |

- | | |
|--------------------------------|-------------------|
| Ⓚ Deliğin merkezi | Ⓣ Ölçeği sokunuz. |
| Ⓛ Ölçeği çizgiyle hizalayınız. | |

3.1. Установка настенного кронштейна

1) Установка настенного кронштейна и положение труб

► С помощью настенного кронштейна определите местоположение установки прибора и место для сверления отверстий для труб.

⚠ Предупреждение:

Прежде, чем сверлить отверстие в стене, проконсультируйтесь со строительной организацией.

- | | |
|----------------------------------|--|
| Ⓐ Поддерживающая часть | Ⓜ Щель для нижней левой трубы (ø90) |
| Ⓑ Монтажный щит | Ⓝ Пробиваемое отверстие для щели нижней левой трубы |
| Ⓒ Корпус | Ⓞ Щель для нижней правой трубы (ø90) |
| Ⓓ Щель (6-11 × 20) | Ⓟ Пробиваемое отверстие для щели нижней правой трубы |
| Ⓔ Центр прибора | Ⓠ Позиция соединения раструба трубы для жидкости |
| Ⓕ Отверстие для болта (14 - ø14) | Ⓡ Позиция соединения раструба трубы для газа |
| Ⓖ летка (49 - ø5) | Ⓢ Стандарт установки уровня |

- | | |
|-----------------------------|------------------|
| Ⓚ Центр отверстия | Ⓣ Вставить шкалу |
| Ⓛ Совместить шкалу с линией | |

PR 3. Instalação da unidade interior

GR 3. Εγκατάσταση της εσωτερικής μονάδας

中 3. 安装室内机组

3.1. Instalação de uma placa de montagem na parede

1) Fixe a placa de montagem na parede e as posições da tubagem

► Com a placa de montagem na parede, determine a posição da instalação da unidade e as posições dos furos a efectuar para a tubagem.

⚠ Aviso:

Antes de fazer um furo na parede, consulte o empreiteiro de construção.

- | | |
|-----------------------------|---|
| Ⓐ Peça de suporte | Ⓜ Fenda do tubo inferior esquerdo (ø90) |
| Ⓑ Placa de montagem | Ⓝ Furo separador da fenda do tubo inferior esquerdo |
| Ⓒ Chassis principal | Ⓞ Fenda do tubo inferior direito (ø90) |
| Ⓓ Fenda (6-11 × 20) | Ⓟ Furo separador da fenda do tubo inferior direito |
| Ⓔ Centro da unidade | Ⓠ Posição da ligação de afunilamento do tubo de líquido |
| Ⓕ Furo do parafuso (14-ø14) | Ⓡ Posição de ligação de afunilamento do tubo de gás |
| Ⓖ Orifício roscado (49-ø5) | Ⓢ Padrão que estabelece o nível |

- | | |
|--------------------------------|------------------|
| Ⓚ Centro do furo | Ⓣ Inserir escala |
| Ⓛ Alinhar a escala com a linha | |

3.1. Εγκατάσταση του εξαρτήματος της βάσης στήριξης

1) Καθορισμός των θέσεων για τη βάση και για τις σωληνώσεις

► Χρησιμοποιώντας το εξάρτημα της βάσης στήριξης της μονάδας, καθορίστε τη θέση εγκατάστασης της μονάδας και τις θέσεις που πρέπει ν'ανοιχτούν οι τρύπες για τη σωλήνωση.

⚠ Προειδοποίηση:

Πριν αρχίσετε ν'ανοίγετε τρύπες στους τοίχους πρέπει να συμβουλευτείτε τον εργολάβο του κτιρίου.

- | | |
|-----------------------------|---|
| Ⓐ Εξάρτημα στήριξης | Ⓜ Κάτω αριστερή υποδοχή σωλήνα (ø90) |
| Ⓑ Πλάκα ανάρτησης | Ⓝ Προϋπάρχουσα οπή υποδοχής κάτω αριστερού σωλήνα |
| Ⓒ Κυρίως σώμα | Ⓞ Κάτω δεξιά υποδοχή σωλήνα (ø90) |
| Ⓓ Υποδοχή (6-11 × 20) | Ⓟ Προϋπάρχουσα οπή υποδοχής κάτω δεξιού σωλήνα |
| Ⓔ Κέντρο μονάδας | Ⓠ Σημείο σύνδεσης σωλήνα υγρού με χειλάκι |
| Ⓕ Οπή μπουλονιού (14-ø14) | Ⓡ Σημείο σύνδεσης σωλήνα αερίου με χειλάκι |
| Ⓖ Οπή κοχλιοτόμησης (49-ø5) | Ⓢ Βάση αφαδιάσματος |

- | | |
|--------------------------------------|---------------------|
| Ⓚ Κεντρική οπή | Ⓣ Εισαγωγή κλίμακας |
| Ⓛ Ευθυγράμμιση κλίμακας με τη γραμμή | |

3.1. 安装墙壁固定装置

1) 确定好墙壁固定装置和管子的位置

► 利用墙壁固定装置, 确定机器安装的位置和管道需打孔的位置。

⚠ 警告:

在墙上钻孔之前, 必须咨询建筑物承包人。

- | | |
|------------------|-----------------|
| Ⓐ 支撑块 | Ⓜ 底部左侧管道槽 (ø90) |
| Ⓑ 安装板 | Ⓝ 底部左侧管道槽预留孔 |
| Ⓒ 主体 | Ⓞ 底部右侧管道槽 (ø90) |
| Ⓓ 槽口 (6-11 × 20) | Ⓟ 底部右侧管道槽预留孔 |
| Ⓔ 机器中央 | Ⓠ 液体管道喇叭口连接位置 |
| Ⓕ 螺栓孔 (14-ø14) | Ⓡ 气体管道喇叭口连接位置 |
| Ⓖ 捕获孔 (49-ø5) | Ⓢ 水平设置标准 |

- | | |
|-----------|---------|
| Ⓚ 孔中央 | Ⓣ 插入刻度仪 |
| Ⓛ 使刻度与线对齐 | |

(F) 3. Installation de l'appareil intérieur

(NL) 3. Het binnenapparaat installeren

(E) 3. Installing the indoor unit

(D) 3. Anbringung der Innenanlage

(I) 3. Installazione della sezione interna

3

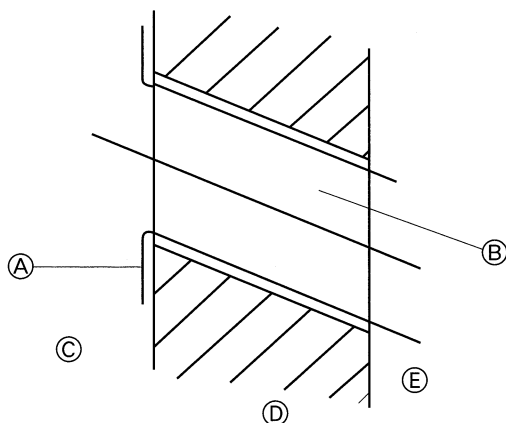

2) Forage de l'orifice des tuyaux

- ▶ Utiliser une foreuse à témoins pour forer un orifice de pénétration dans le mur de 90 à 100 mm de diamètre, aligné sur la direction du tuyau, à l'endroit indiqué sur le diagramme à la page 12.
- ▶ L'orifice de pénétration dans le mur doit être incliné de telle sorte que l'ouverture extérieure soit plus basse que l'ouverture intérieure.
- ▶ Insérer un manchon (de 75 mm de diamètre - non fourni) dans l'orifice.

Remarque:

L'orifice de pénétration doit être incliné afin d'augmenter le débit.

- Ⓐ Manchon
- Ⓑ Orifice
- Ⓒ (côté intérieur)
- Ⓓ Mur
- Ⓔ (côté extérieur)

2) Het gat voor de pijpleiding boren

- ▶ Maak op de plaats die is aangegeven op bladzijde 12 met behulp van een kernboor een gat met een diameter van 90-100 mm door de muur, in de richting waarin de pijpen moeten lopen.
- ▶ Het gat door de muur moet aflopen, zodat de opening aan de buitenkant lager is dan het gat aan de binnenkant.
- ▶ Plaats een mof (diameter 75 mm, niet meegeleverd) in het gat.

Opmerking:

Het gat moet enigszins aflopen omdat de afvoer hierdoor beter verloopt.

- Ⓐ Mof
- Ⓑ Gat
- Ⓒ (binnenkant)
- Ⓓ Muur
- Ⓔ (buitenkant)

2) Drilling the piping hole

- ▶ Use a core drill to make a hole of 90-100 mm diameter in the wall in the piping direction, at the position shown in the diagram on page 12.
- ▶ The hole should incline so that the outside opening is lower than the inside opening.
- ▶ Insert a sleeve (with a 75 mm diameter and purchased locally) through the hole.

Note:

The purpose of the hole's inclination is to promote drain flow.

- Ⓐ Sleeve
- Ⓑ Hole
- Ⓒ (Indoors)
- Ⓓ Wall
- Ⓔ (Outdoors)

2) Die Löcher für die Rohrleitung bohren

- ▶ Mit einem Schlagbohrer einen Wanddurchbruch von 90-100 mm Durchmesser parallel zum Verlauf der Rohrleitung, an der in der Abbildung auf Seite 12 gezeigten Stelle, bohren.
- ▶ Der Wanddurchbruch sollte geneigt sein, so daß die Öffnung an der Außenseite niedriger liegt als innen.
- ▶ Eine Innenauskleidung (mit einem Durchmesser von 75 mm und vor Ort zu beschaffen) in die Öffnung einsetzen.

Hinweis:

Der Wanddurchbruch muß schräg angebracht sein, damit ein guter Abfluß gewährleistet ist.

- Ⓐ Manschette
- Ⓑ Loch
- Ⓒ (Innenseite)
- Ⓓ Mauer
- Ⓔ (Außenseite)

2) Fori della tubazione

- ▶ Utilizzare un allargatore di fori per creare un foro del diametro di 90-100 mm nella parete, in linea con la direzione della tubazione, nel punto indicato nel diagramma a pag 12.
- ▶ Il foro nella parete deve essere inclinato, in modo che l'apertura esterna sia più piccola dell'apertura interna.
- ▶ Inserire nel foro un tubetto isolante (diametro di 75 mm di fornitura locale)

Nota:

Lo scopo dell'inclinazione del foro è di agevolare il drenaggio dell'unità.

- Ⓐ Tubetto isolante
- Ⓑ Foro
- Ⓒ (lato interno)
- Ⓓ Parete
- Ⓔ (lato esterno)

(ES) 3. Instalación de la unidad interior

(TR) 3. İç ünitenin monte edilmesi

(RU) 3. Установка внутреннего прибора

2) Hacer el agujero para las tuberías

- ▶ Utilice una broca hueca para hacer una perforación en la pared de 90-100 mm de diámetro en línea con la dirección de las tuberías, en la posición indicada en el dibujo de la página 13.
- ▶ La perforación de la pared debe inclinarse, de manera que el orificio exterior esté más bajo que el orificio interior.
- ▶ Introduzca un manguito por el agujero (de 75 mm de diámetro y comprado en su localidad).

Nota:

El objetivo de la inclinación del agujero perforado es facilitar el drenaje.

- Ⓐ Manguito
- Ⓑ Agujero
- Ⓒ (lado interior)
- Ⓓ Pared
- Ⓔ (lado exterior)

2) Boru deliğinin delinmesi

- ▶ Boru tesisatı talimatlarına uygun olarak duvarda, karot matkabıyla sayfa 13'daki şekilde gösterilen konumda 90 -100 mm çapında bir delik açınız.
- ▶ Duvardaki delik, dış taraftaki ağız iç taraftaki ağızdan daha aşağı seviyede olacak şekilde meyilli olmalıdır.
- ▶ Deliğe (yerel piyasadan temin edilen 75 mm çapında) bir manşon sokunuz.

Not:

Duvara açılan deliğin meyilli olmasının nedeni, drenaj akışı sağlamaktır.

- Ⓐ Manşon
- Ⓑ Delik
- Ⓒ (iç taraf)
- Ⓓ Duvar
- Ⓔ (dış taraf)

2) Сверление отверстия для руб

- ▶ Используя трубчатое сверло, просверлите отверстие диаметром 90-100 мм в стене в направлении труб, в месте, указанном в диаграмме на странице 13.
- ▶ Отверстие должно быть наклонным так, чтобы наружное отверстие было ниже, чем внутреннее отверстие.
- ▶ Проведите рукав (диаметром 75 мм, приобретается на месте) через отверстие.

Примечание:

Наклонность отверстия необходима для создания дренажного потока.

- Ⓐ Рукав
- Ⓑ Отверстие
- Ⓒ (Внутри)
- Ⓓ Стена
- Ⓔ (Снаружи)

(PR) 3. Instalação da unidade interior

(GR) 3. Εγκατάσταση της εσωτερικής μονάδας

(中) 3. 安装室内机组

2) Perfuração do furo para a tubagem

- ▶ Utilize um mandril de alargamento para fazer um furo na parede de 90-100 mm de diámetro, em função do rumo da tubagem, na posição indicada no diagrama da página 13.
- ▶ O furo na parede deve ser inclinado, de modo que a abertura exterior seja mais baixa do que a abertura interior.
- ▶ Introduza no furo uma manga (com 75 mm de diâm. e à venda no comércio).

Nota:

O objectivo da inclinação do furo é promover o fluxo de drenagem.

- Ⓐ Manga
- Ⓑ Furo
- Ⓒ (Lado de dentro)
- Ⓓ Parede
- Ⓔ (Lado de fora)

2) Άνοιγμα οπής για τη σωλήνωση

- ▶ Χρησιμοποιήστε ένα σωληνωτρόπανο για ν'ανοίξετε άνοιγμα στον τοίχο διαμέτρου 90-100 χιλιοστών στην κατεύθυνση της σωλήνωσης, στη θέση που φαίνεται στο διάγραμμα της σελίδας 13.
- ▶ Το άνοιγμα στον τοίχο πρέπει να έχει κλίση προς τα κάτω, έτσι ώστε το άνοιγμα του τοίχου στην εξωτερική πλευρά να είναι χαμηλότερα από το άνοιγμα στην εσωτερική πλευρά.
- ▶ Βάλετε μέσα στην οπή ένα χιτώνιο (διαμέτρου 75 χιλ., αγοράζεται τοπικά)

Σημείωση:

Η κλίση του ανοίγματος για τη σωλήνωση έχει σκοπό τη διευκόλυνση της ροής αποχέτευσης.

- Ⓐ Χιτώνιο σύνδεσης
- Ⓑ Οπή
- Ⓒ (εσωτερική πλευρά)
- Ⓓ Τοίχος
- Ⓔ (εξωτερική πλευρά)

2) 钻管道孔

- ▶ 用空芯钻沿著管子的方向在墙上钻直径为90-100毫米的孔, 具体位置如页面13的图所示。
- ▶ 墙上的穿孔排列成斜形, 以便使外面的开口低于里面的开口。
- ▶ 穿过孔插入套管(直径为75毫米及当地购买)。

备注:

使穿孔倾斜的目的是为了促使排水的外流。

- Ⓐ 套管
- Ⓑ 孔
- Ⓒ (室内侧)
- Ⓓ 墙壁
- Ⓔ (室外侧)

- (E) 3. Installing the indoor unit
(D) 3. Anbringung der Innenanlage

(I) 3. Installazione della sezione interna

- (F) 3. Installation de l'appareil intérieur
(NL) 3. Het binnenapparaat installeren

3

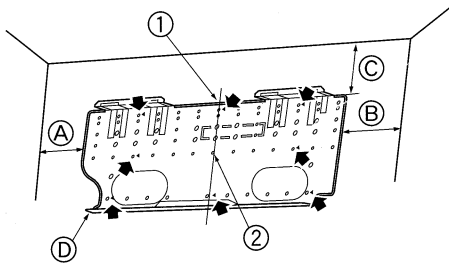

3) Installing the wall mounting fixture

- ▶ Since the indoor unit weighs near 17 kg, selection of the mounting location requires thorough consideration. If the wall does not seem to be strong enough, reinforce it with boards or beams before installation.
- ▶ The mounting fixture must be secured at both ends and at the centre, if possible. Never fix it at a single spot or in any nonsymmetrical way. (If possible, secure the fixture at all the positions marked with a bold arrow.)

⚠ Warning:

If possible, secure the fixture at all positions indicated with a bold arrow.

⚠ Caution:

- The unit body must be mounted horizontally.
- Fasten at the holes marked with ▲ as shown by the arrows.

Ⓐ Min. 140 mm Ⓑ Min. 300 mm Ⓒ Min. 55 mm

ⓐ Montage board

① Fasten a thread to the hole

② The level can be easily obtained by hanging a weight from the string and aligning the string with the mark.

3) Anbringung der Wandbefestigungen

- ▶ Da die Innenanlage fast 17 kg wiegt, muß der Aufstellungsort sorgfältig ausgesucht werden. Wenn die Wand nicht stark genug erscheint, diese vor dem Anbringen der Anlage mit Brettern oder Balken verstärken.
- ▶ Die Wandbefestigung muß, wenn möglich, an beiden Enden und in der Mitte gesichert sein. Niemals an einer einzigen Stelle oder in asymmetrischer Form befestigen. (wenn möglich, die Befestigung an allen durch einen fettgedruckten Pfeil markierten Stellen sichern):

⚠ Warnung:

Wenn möglich, die Befestigung an allen Stellen, die mit einem fettgedruckten Pfeil markiert sind, sichern.

⚠ Vorsicht:

- Der Gerätekörper muß waagrecht montiert werden.
- An den mit ▲ markierten Löchern befestigen.

Ⓐ Min. 140 mm Ⓑ Min. 300 mm Ⓒ Min. 55 mm

ⓐ Montagebrett

① Das Loch mit einem Gewinde versehen

② Die Horizontale kann leicht ermittelt werden, wenn man ein Gewicht an eine Schnur hängt und diese an der Markierung ausrichtet.

3) Installation du support de montage mural

- ▶ L'appareil extérieur pesant près de 17 kg, choisir l'emplacement de montage en tenant bien compte de ce fait. Si le mur ne semble pas être assez résistant, le renforcer avec des planches ou des poutres avant d'installer l'appareil.
- ▶ La structure de montage doit être attachée à ses deux extrémités et au centre, si possible. Ne jamais la fixer à un seul endroit ou de manière asymétrique. (Si possible, attacher la structure à tous les points indiqués par une flèche en caractères gras.)

⚠ Avertissement:

Si possible, attacher la structure à tous les points marqués d'une flèche en caractères gras.

⚠ Précaution:

- Le corps de l'appareil doit être monté à l'horizontale.
- Le fixer aux orifices marqués d'un ▲.

Ⓐ Min. 140 mm Ⓑ Min. 300 mm Ⓒ Min. 55 mm

ⓐ Plaque d'installation

① Attachez un fil à l'orifice

② Ce niveau peut être obtenu facilement en attachant un poids au fil et en alignant le fil avec la marque.

3) De muurbevestigingsmal aanbrenge

- ▶ Aangezien het binnenapparaat bijna 17 kilo weegt, moet de inbouwplaats met zorg worden uitgekozen. Als de muur niet sterk genoeg lijkt, kunt u hem verstevigen met behulp van platen of balken.
- ▶ De muurbevestigingsmal moet aan weerszijden en indien mogelijk ook in het midden worden bevestigd. Zet hem nooit op één plaats vast en zorg altijd dat de mal symmetrisch bevestigd is (het beste is de mal te bevestigen op alle plaatsen die met een vette pijl staan aangegeven).

⚠ Waarschuwing:

Bevestig de muurbevestigingsmal indien mogelijk op alle plaatsen die met een vette pijl gemarkeerd zijn.

⚠ Voorzichtig:

- Het apparaat moet horizontaal gemonteerd worden.
- Naak vast bij de gaten aangegeven met ▲.

Ⓐ Min. 140 mm Ⓑ Min. 300 mm Ⓒ Min. 55 mm

ⓐ Ophangplaat

① Maak een draad vast aan het gat.

② U kunt er eenvoudig voor zorgen dat het apparaat waterpas wordt geïnstalleerd door een gewicht aan het draad te hangen en de draad op één lijn te brengen met de markering.

3) Installazione dell'attrezzatura di montaggio sulla parete

- ▶ Poiché l'unità interna pesa circa 17 kg, selezionare il luogo di montaggio tenendo conto di questo fattore. Se la parete non sembra assai solida, rinforzarla con pannelli o travi prima di installare l'unità.
- ▶ L'attrezzatura di montaggio deve essere fissata ad entrambe le estremità ed al centro, se possibile. Non fissarla in un solo punto od in modo asimmetrico. (Se possibile, fissare l'attrezzatura nei punti marcati con una freccia in grassetto.)

⚠ Avvertenza:

Se possibile, fissare l'attrezzatura in tutti i punti marcati con una freccia in grassetto.

⚠ Cautela:

- Il corpo dell'unità deve essere montato orizzontalmente.
- Assicurare ai fori marcati con ▲.

Ⓐ Min. 140 mm Ⓑ Min. 300 mm Ⓒ Min. 55 mm

ⓐ Pannello di montaggio

① Far passare una corda attraverso il foro e fissarla al pannello di montaggio

② La messa a livello può essere ottenuta facilmente sospendendo un peso alla corda ed allineando questa con il segno di riferimento.

(ES) 3. Instalación de la unidad interior

(TR) 3. İç ünitenin monte edilmesi

(RU) 3. Установка внутреннего прибора

3) Instalación del soporte de montaje en la pared

- ▶ Como la unidad interior pesa casi 17 kg, tendrá que tener en cuenta el lugar de montaje. Si la pared no parece lo suficientemente fuerte, refuércela con tablas y vigas antes de instalar la unidad.
- ▶ El soporte de montaje se fijará por ambos extremos y por el centro, si es posible. No lo fije nunca por un solo punto o de manera asimétrica. (Si es posible, sujete el soporte por todos los lados marcados con una flecha gruesa.)

⚠ Atención:

Si es posible, fije el soporte en todas las posiciones marcadas con una flecha.

⚠ Cuidado:

- La unidad se tiene que montar horizontalmente.
- Apriete en los agujeros marcados con ▲.
 - Ⓐ Min. 140 mm Ⓑ Min. 300 mm Ⓒ Min. 55 mm
 - ⓐ Placa de montaje
 - ⓑ Introduzca un hilo en el orificio y átelo.
 - ⓒ El nivel se puede comprobar fácilmente si se cuelga una plomada de la cuerda y se alinea ésta a la marca.

3) Duvar montaj mesnedinin takılması

- ▶ İç ünitenin ağırlığı yaklaşık 17 kg olduğu için, monte edileceği yeri seçerken iyice düşünmek gerekir. Eğer duvar yeterince sağlam görünmüyorsa, montaj işleminden önce duvarı levha ve kirişlerle takviye ediniz.
- ▶ Montaj mesnedi her iki ucundan ve mümkünse ortasından tespit edilmelidir. Mesnedi asla tek bir noktadan veya simetrik olmayan bir şekilde tespit etmeyiniz. (Eğer mümkünse mesnedi kalın oklarla işaretlenmiş olan tüm noktalardan tespit ediniz.)

⚠ Uyarı:

Mümkünse mesnedi kalın oklarla işaretlenmiş olan tüm noktalardan tespit ediniz.

⚠ Dikkat:

- Ünitenin gövdesi yatay olarak monte edilmelidir.
- Oklarla gösterilen şekilde ▲ işaretli deliklere tespit edin.
 - Ⓐ Min. 140 mm Ⓑ Min. 300 mm Ⓒ Min. 55 mm
 - ⓐ Montaj levhası
 - ⓑ Deliğe bir ip tespit ediniz.
 - ⓒ İpe bir ağırlık asmak ve ipi işaretlerle hizalamak suretiyle kolayca teraziye getirilebilir.

3) Установка настенного кронштейна

- ▶ Поскольку внутренний прибор весит около 17 кг, необходимо тщательно продумать место для его установки. Если стена недостаточно прочная, перед установкой прибора ее следует укрепить досками или балками.
- ▶ Настенный кронштейн должен быть закреплен с обоих концов и в центре, если возможно. Никогда не укрепляйте его только в одном месте или каким-либо несимметричным образом. (Если возможно, укрепите установочную арматуру во всех точках, которые обозначены жирной стрелкой.)

⚠ Предупреждение:

Если возможно, закрепите установку в точках, обозначенных жирными стрелками

⚠ Осторожно:

- Корпус прибора должен быть установлен ровно по горизонтали.
- Закрепите в отверстиях, обозначенных символом ▲, на которые указывают стрелки.
 - Ⓐ 140 мм или больше Ⓑ 300 мм или больше Ⓒ 55 мм или больше
 - ⓐ Монтажный щит
 - ⓑ Прикрепите шнур к отверстию.
 - ⓒ Чтобы определить ровный уровень, закрепите вес на шнуре и совместите шнур с отметкой.

(PR) 3. Instalação da unidade interior

(GR) 3. Εγκατάσταση της εσωτερικής μονάδας

(中) 3. 安装室内机组

3) Instalação da placa de montagem na parede

- ▶ Visto que a unidade interior pesa cerca de 17 kg, a selecção do local de montagem requer cuidadosa consideração. Se a parede não parecer suficientemente sólida, reforce-a com tábuas ou vigas antes da instalação.
- ▶ O dispositivo de montagem deve ser fixado nas duas extremidades e no centro, se possível. Nunca a fixe num único ponto nem de maneira não simétrica. (Se possível, fixe o dispositivo em todas as posições indicadas por uma seta escura.)

⚠ Aviso:

Se possível, fixe a placa em todas as posições indicadas por uma seta escura).

⚠ Cuidado:

- A estrutura da unidade deve ser montada horizontalmente.
- Crave nos furos marcados com ▲.
 - Ⓐ Min. 140 mm Ⓑ Min. 300 mm Ⓒ Min. 55 mm
 - ⓐ Placa de montagem
 - ⓑ Aperte a rosca ao furo
 - ⓒ Pode-se encontrar facilmente o nível pendurando um peso a um fio e alinhando-o pela marca.

3) Τοποθέτηση της βάσης στήριξης της μονάδας για εγκατάσταση σε τοίχο

- ▶ Επειδή η εσωτερική μονάδα ζυγίζει περίπου 17 κιλά, πρέπει να δοθεί ιδιαίτερη προσοχή στην επιλογή του σημείου τοποθέτησης. Εάν φαίνεται ότι ο τοίχος δεν είναι αρκετά ανθεκτικός για τη συγκράτηση της μονάδας, πρέπει να τον ενισχύσετε με σανιδόπινακες ή ράγες πριν από την εγκατάσταση.
- ▶ Το εξάρτημα της βάσης για τη στήριξη της μονάδας πρέπει να στερεώνεται στα δύο άκρα όσο και στο κέντρο. Ποτέ μη το στερεώνεται σε ένα μόνο σημείο ή με ασύμμετρο τρόπο. (Εάν είναι δυνατό, στερεώστε το εξάρτημα σε όλες τις θέσεις που δείχνονται με τα έντονα βέλη.)

⚠ Προειδοποίηση:

Εάν είναι δυνατό, στερεώστε τη βάση σε όλες τις θέσεις που είναι μαρκαρισμένες με ένα έντονο βέλος.

⚠ Προσοχή:

- Ο κορμός της μονάδας πρέπει να είναι οριζοντιωμένος.
- Σφίξτε στις οπές που είναι σημαδεμένες με ▲ όπως δείχνουν τα βέλη.
 - Ⓐ Min. 140 mm Ⓑ Min. 300 mm Ⓒ Min. 55 mm
 - ⓐ Πλάκα ανάρτησης
 - ⓑ Στερεώστε τη βίδα και στρίψτε την μία ανατροφή
 - ⓒ Το αλφάδιασμα μπορεί να γίνει εύκολα αναρτώντας ένα βάρος σε ένα σχοινί και ευθυγραμμίζοντας το σχοινί με το σημάδι.

3) 安装墙上固定装置

- ▶ 因为室内机的重量接近17公斤, 所以选择安装位置时需要作全面考虑。如果墙壁不够坚固, 请在安装前以板或杆重新巩固。
- ▶ 墙上固定装置的两端和中间必须安全可靠。切勿将之固定在一点上或不对称地固定。(如果可能的话, 在粗箭头所指处都进行加固处理)

⚠ 警告:

如果可能的话, 将粗箭头所指处都固定起来。

⚠ 注意:

- 必须水平地安装墙上装置。
- 固定在用箭头标示▲的孔上。
 - Ⓐ 至少140毫米 Ⓑ 至少300毫米 Ⓒ 至少55毫米
 - ⓐ 安装板
 - ⓑ 将螺栓拧入孔洞中。
 - ⓒ 通过从线的位置悬挂一个重锤和使线与标记对齐, 可以很容易地找到水平。

(E) 3. Installing the indoor unit
(D) 3. Anbringung der Innenanlage

(I) 3. Installazione della sezione interna

(F) 3. Installation de l'appareil intérieur

(NL) 3. Het binnenapparaat installeren

3

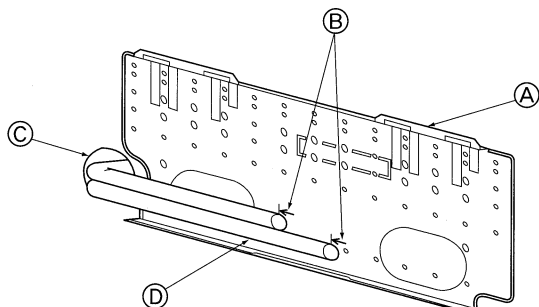

3.2. When embedding pipes into the wall

- The pipes are on the bottom left.
- When the cooling pipe, drain pipes internal/external connection lines etc are to be embedded into the wall in advance, the extruding pipes etc, may have to be bent and have their length modified to suit the unit.
- Use marking on the mount board as a reference when adjusting the length of the embedded cooling pipe.
- During construction, give the length of the extruding pipes etc some leeway.
 - Ⓐ Mount board
 - Ⓑ Reference marking for flare connection
 - Ⓒ Through hole
 - Ⓓ Unit piping (Purchased locally)

3.2. Beim Einbetten der Rohre in die Wand

- Befinden sich die Rohre unten links.
- Wenn die internen/externen Anschlußleitungen der Kühl- und Abfließrohre vorab in die Wand eingebettet werden müssen, müssen die überstehenden Rohre möglicherweise gebogen und deren Längen an die Gegebenheiten der Anlage angepaßt werden.
- Beim Anpassen der Länge der eingebetteten Kühlrohrleitung die Markierung auf der Montageplatte als Bezug nutzen.
- Beim Bau für die Länge der überstehenden Rohre etwas Spielraum vorsehen.
 - Ⓐ Montageplatte
 - Ⓑ Bezugsmarkierung für Aufweitungsanschluß
 - Ⓒ Durchbruch
 - Ⓓ Rohrleitung der Anlage (vor Ort beschafft)

3.2. Lors de l'encastrement des tuyaux dans le mur

- Les tuyaux se trouvent en bas à gauche.
- Lorsque le tuyau de réfrigérant, les lignes de connexion internes/externes des tuyaux d'écoulement, etc. doivent être encastrés dans le mur à l'avance, les tuyaux qui sortent etc, devront sans doute être coudés et vous devrez probablement modifier leur longueurs pour les adapter à l'appareil.
- Utiliser les marques de la plaque de montage comme référence pour adapter la longueur du tuyau de réfrigérant encastré.
- Pendant la construction, laisser une marge pour la longueur des tuyaux qui sortent etc.
 - Ⓐ Plaque de montage
 - Ⓑ Marques de référence pour les connexions évasées
 - Ⓒ Orifice de pénétration
 - Ⓓ Tuyautage de l'appareil (acheté localement)

3.2. Bij het inbrengen van de pijpen in de muur

- De pijpen zijn linksonder.
- Als de koelpijp, de afvoerpijpen, de verbindinglijnen tussen de binnen- en buiten-unit enzovoort van tevoren in de muur moeten worden gebracht, kan het nodig zijn de uitstekende pijpen enzovoort te buigen en de lengte aan de unit aan te passen.
- Gebruik de markeringen op de montageplaat als referentie voor het bijstellen van de lengte van de in de muur opgenomen koelpijp.
- Laat gedurende het constructiewerk speling in de lengte van de uitstekende pijpen.
 - Ⓐ Montageplaat
 - Ⓑ Referentiemarkeringen voor flare-verbinding
 - Ⓒ Door gat
 - Ⓓ Pijpen van unit (plaatselijk aangeschaft)

3.2. Inserimento dei tubi nella parete

- I tubi si trovano sulla parte inferiore sinistra.
- Quando il tubo di raffreddamento, le tubazioni di raccordo interna/esterna dei tubi di drenaggio ecc. devono essere inseriti nella parete in via preliminare, può essere necessario dover piegare i tubi sporgenti e modificare la loro lunghezza in modo da adattarli alle caratteristiche dell'unità.
- Utilizzare il segno di riferimento sulla piastra di montaggio per regolare la lunghezza del tubo di raffreddamento incassato.
- Durante la costruzione, prevedere per i sporgenti, ecc. un margine di sicurezza.
 - Ⓐ Piastra di montaggio
 - Ⓑ Segno di riferimento per raccordo a cartella
 - Ⓒ Foro di passaggio
 - Ⓓ Tubazione dell'unità (acquistato sul posto)

ES 3. Instalación de la unidad interior

TR 3. İç ünitenin monte edilmesi

RU 3. Установка внутреннего прибора

PR 3. Instalação da unidade interior

GR 3. Εγκατάσταση της εσωτερικής μονάδας

中 3. 安装室内机组

3.2. Cuando coloque los tubos en la pared

- Los tubos están en el lado inferior izquierdo.
- Cuando las líneas de conexión interna/externa del tubo de refrigerante y de los tubos de drenaje tienen que empotrarse en la pared con anterioridad, es probable que haya que doblar los tubos troquelados y tener que modificar su longitud para adaptarlos a la unidad.
- Haga una marca en la placa de montaje para que sirva de referencia cuando vaya a ajustar la longitud del tubo de refrigerante empotrado.
- Durante la construcción, deje algún margen en la longitud de los tubos troquelados.
 - Ⓐ Placa de montaje
 - Ⓑ Marca de referencia de la conexión abocinada
 - Ⓒ Orificio pasante
 - Ⓓ Tubería de la unidad (comprado en su localidad)

3.2. Quando da incorporação de tubos na parede

- Os tubos encontram-se na parte inferior esquerda.
- Quando o tubo do refrigerante, as linhas de ligação internas/externas dos tubos de drenagem, etc. tiverem que ser previamente incorporados na parede, os tubos de extrusão etc., poderão ter que ser dobrados e o respectivo comprimento alterado para se adaptarem à unidade.
- Utilize a marcação na placa de montagem como referência quando estiver a regular o comprimento do tubo do refrigerante incorporado.
- Durante a construção, proporcione mais algum espaço para o comprimento dos tubos de extrusão, etc.
 - Ⓐ Placa de montagem
 - Ⓑ Marcação de referência para a ligação de afunilamento
 - Ⓒ Através do furo
 - Ⓓ Tubagem da unidade (à venda no comércio)

3.2. Τοποθέτηση σωλήνων εσωτερικά στον τοίχο

- Οι σωλήνες βρίσκονται κάτω αριστερά.
- Όταν οι σωλήνες ψύξης, οι σωλήνες αποστράγγισης, οι εσωτερικές/εξωτερικές γραμμές σύνδεσης κ.λ.π. πρέπει να τοποθετηθούν στον τοίχο από πριν, οι προεξέχοντες σωλήνες πρέπει να κουρμπαραιστούν και το μήκος τους να μετατραπεί για να προσαρμοστούν στη μονάδα.
- Όταν ρυθμίζετε το μήκος των εντοιχισμένων σωλήνων, χρησιμοποιήστε ως αναφορά το σημάδι που υπάρχει στην πλάκα ανάρτησης.
- Όταν εκτελούνται οι εργασίες θα πρέπει να αφήσετε στους προεξέχοντες σωλήνες μεγαλύτερο περιθώριο.
 - Ⓐ Πλάκα ανάρτησης
 - Ⓑ Σημάδι για τη σύνδεση του χείλους των σωλήνων
 - Ⓒ Οπή διόδου σωλήνων
 - Ⓓ Σωλήνωση μονάδας (αγορασμένο από την γειτονιά σας)

3.2. Borular duvarın içine döşendiğinde

- Borular sol alt taraftadır.
- Soğutma borusu, drenaj boruları, iç/dış ünite bağlantı hatları vb önceden duvarın içine gömülecekse, boruların duvardan dışarı çıkan uçlarının vb üniteye göre bükülmeleri ve uzunluklarının ayarlanması gerekebilir.
- Duvar içine gömülü soğutucu borusunun uzunluğunu ayarlarken montaj levhasındaki işaretleri referans olarak kullanın.
- Tesisatı yaparken duvardan çıkan boruların uzunluğunda bir miktar tolerans bırakın.
 - Ⓐ Montaj levhası
 - Ⓑ Geçme bağlantı için referans işareti
 - Ⓒ Boru deliği
 - Ⓓ Ünite boruları (piyasadan temin)

3.2. 当将管道嵌入墙中时

- 管道在底部左侧
- 当预先将致制冷剂管道、排水管道、内部/外部连接线等嵌入到墙中时，挤压成形管等可能需要弯曲，使它们的长度与机器相符。
- 当调整嵌入的冷却管道长度时，使用安装板上的标记作为参考。
- 在施工时，给挤压成形管的长度留出一些余位。
 - Ⓐ 安装板
 - Ⓑ 喇叭口连接的参考标记
 - Ⓒ 通过孔
 - Ⓓ 机组管道 (当地购买)

3.2. При проведении труб через стену

- трубы расположены слева внизу
- Если планируется заранее установить в стене трубы хладагента, дренажные трубы и внутренние/внешние соединительные провода, возможно, что потребуются согнуть или изменить длину выступающих труб с тем, чтобы они подходили к прибору.
- При регулировании длины проведенной через стену трубы хладагента используйте в качестве эталона отметку на монтажном щите.
- При проведении монтажных работ оставляйте небольшой запас длины выступающих труб и т.д.
 - Ⓐ Монтажный щит
 - Ⓑ Эталонная отметка для соединения раструба.
 - Ⓒ Сквозное отверстие
 - Ⓓ Трубы прибора (приобретается на месте)

(E) **3. Installing the indoor unit**
 (D) **3. Anbringung der Innenanlage**

(I) **3. Installazione della sezione interna**

(F) **3. Installation de l'appareil intérieur**

(NL) **3. Het binnenapparaat installeren**

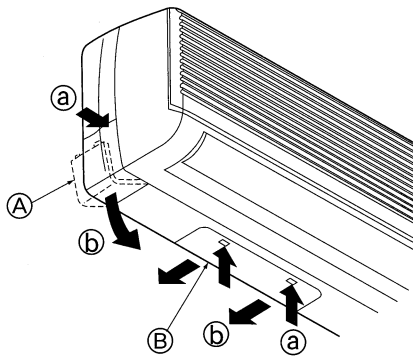
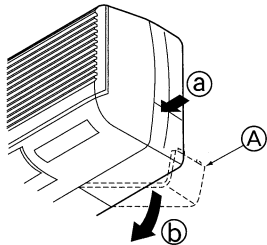
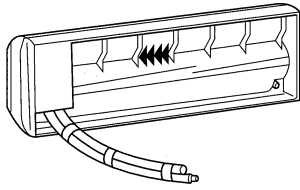

3.3. Préparation de l'appareil intérieur

Tuyautage arrière, à droite et en bas

- Relier les tuyaux de réfrigérant et d'écoulement.
 - Relier les tuyaux en appliquant du ruban de vinyle à trois endroits au moins. Ceci facilitera leur passage par le mur.
 - Retirer la boîte d'angle et dégager les orifices pré-coupés le cas échéant.
 - Retirer la boîte d'angle en la poussant vers le bas (b) tout en appuyant sur sa partie supérieure (a).
- (A) Boîte d'angle
 (B) Couvercle du dessous

Tuyautage gauche et arrière gauche.

- Retirer le couvercle du dessous.
- Retirer le couvercle du dessous en le faisant glisser vers l'arrière de l'appareil (b) tout en appuyant sur les deux points marqués par des têtes de flèches (a).
- Retirer la boîte d'angle et dégager les orifices prédécoupés le cas échéant.

3.3. De binnenunit voorbereiden

Pijpen achterop, rechts en onderop

- Bind de koelpijp en de afvoerpipj aan elkaar vast.
 - Bind de pijpen op drie of meer punten aan elkaar vast met vinyltape. Hierdoor is het gemakkelijker de pijpen door de muur te steken.
 - Verwijder het hoekblokje door dit naar beneden te duwen (b) en tegelijkertijd op de bovenkant van het hoekblokje te drukken (a).
- (A) Hoekblokje
 (B) Onderkap

Pijpen links en linksachter

- Verwijder de onderkap
- Verwijder de onderkap door deze naar de achterkant van de unit te schuiven (b) en tegelijkertijd op de twee met pijlpunten gemarkeerde punten te drukken (a).
- Verwijder het hoekblokje en druk indien nodig de uitdrukaten door.

3.3. Preparing the indoor unit

Rear, right and lower piping

- Bind the cooling pipe and drain pipe together.
 - Bind the pipes together with vinyl tape at three or more points. This will facilitate passing the pipes through the wall.
 - Remove the corner box and knock out the knockout holes as necessary.
 - Remove the corner box by pushing in a downward direction (b), while at the same time, pressing in the upper side part of the corner box (a).
- (A) Corner box
 (B) Under cover

Left and left rear piping

- Remove the under cover.
- Remove the under cover by sliding it towards the rear of the unit (b), while at the same time, pressing the two points marked by arrow heads (a).
- Remove the corner box and knock out the knockout holes as necessary.

3.3. Vorbereitung der Innenanlage

Hintere, rechte und untere Rohrleitung

- Kühl- und Abflußrohr zusammenbinden.
 - Die Rohre mit Kunststoffband an drei oder mehr Stellen zusammenbinden. Dadurch wird die Durchführung der Rohre durch die Wand erleichtert.
 - Den Eckkasten abnehmen und bei Bedarf die Rohrschlitzte ausbrechen.
 - Zum Abnehmen des Eckkastens diesen in Richtung nach unten drücken (b); dabei muß gleichzeitig das obere Seitenteil des Eckkastens (a) hinein gedrückt werden.
- (A) Eckkasten
 (B) Unterabdeckung

Rohrleitung links und links hinten

- Die untere Abdeckung abnehmen
- Die untere Abdeckung durch Schieben zur Rückseite der Anlage (b) abnehmen und dabei gleichzeitig die beiden durch Pfeilköpfe (a) gekennzeichneten Punkte drücken.
- Den Eckkasten abnehmen und bei Bedarf die beiden Löcher zum Ausbrechen herausbrechen.

3.3. Preparazione della sezione interna

Tubazione posteriore, destra e inferiore

- Unire assieme il tubo di raffreddamento ed il tubo di drenaggio.
 - Attaccare i tubi del refrigerante ed il tubo di drenaggio con un nastro di vinile in almeno tre punti. Questo faciliterà il passaggio dei tubi attraverso la parete.
 - Se necessario, rimuovere la scatola d'angolo ed eliminare i fori incompleti.
 - Rimuovere la scatola d'angolo spingendola verso il basso (b) e, nello stesso tempo, spingere la parte superiore della stessa (a).
- (A) Scatola d'angolo
 (B) Sottocoperchio

Tubazione sinistra e posteriore sinistra

- Rimuovere il sottocoperchio.
- Rimuovere il sottocoperchio facendolo scivolare verso la parte posteriore dell'unità (b) e, nello stesso tempo, spingere i due punti marcati dalle frecce (a).
- Se necessario, rimuovere la scatola d'angolo ed eliminare i fori incompleti.

ES 3. Instalación de la unidad interior

TR 3. İç ünitenin monte edilmesi

RU 3. Установка внутреннего прибора

3.3. Preparación de la unidad interior

Tuberías trasera, derecha e inferior

1. Junte el tubo de refrigerante con el tubo de drenaje.
- Junte los tubos con cinta de vinilo en tres puntos o más. Esto facilitará el paso de los tubos por la pared.
2. Saque la caja lateral y destape los orificios ciegos si fuera necesario.
- Saque la caja lateral empujándola hacia abajo ① y al mismo tiempo, apriete la parte superior de la misma ②.
- ① Caja lateral
- ② Tapa inferior

Tuberías izquierda y posterior izquierda

1. Saque la tapa inferior.
- Saque la tapa inferior deslizándola hacia la parte posterior de la unidad ① y, al mismo tiempo, apriete las dos posiciones marcadas con flechas más gruesas ②.
2. Saque la caja lateral y destape los orificios ciegos si fuera necesario.

3.3. İç ünitenin hazırlanması

Arka, sağ ve alt boru bağlantıları

1. Soğutucu borusunu ve drenaj borusunu birlikte bantlayın.
- Boruları üç veya daha fazla noktadan vinil bantla birbirlerine tutturun. Bu, boruların duvarın içinden geçirilmesini kolaylaştıracaktır.
2. Köşe kutusunu çıkarın ve hazırlanmış delik yerlerini gerektiği şekilde delin.
- Köşe kutusunun üst tarafına ② bastırırken aynı anda aşağıya doğru ① iterek köşe kutusunu çıkarın.
- ① Köşe kutusu
- ② Alt kapak

Sol ve sol arka boru bağlantıları

1. Alt kapağı çıkarın.
- Alt kapağı, bir yandan ok ile işaretli iki noktaya ② bastırırken aynı anda kapağı ünitenin gerisine doğru ① sürerek çıkarın.
2. Köşe kutusunu yerinden çıkarın ve hazırlanmış delik yerlerini gerektiği şekilde delin.

3.3. Подготовка внутреннего прибора

Трубы сзади, справа и вниз

1. Свяжите вместе трубу хладагента и дренажную трубу.
- Соедините трубы вместе виниловой лентой в трех местах или более. Это облегчит проведение труб через стену.
2. Снимите угловую коробку и пробейте пробиваемые отверстия как требуется.
- Снимайте угловую коробку, надавливая на нее в направлении вниз ①, одновременно нажимая на верхнюю часть угловой коробки ②.
- ① Угловая коробка
- ② Внутреннее покрытие

Трубы слева и сзади слева

1. Снимите внутреннее покрытие.
- Снимайте внутреннее покрытие, продвигая его в направлении задней части прибора ①, одновременно нажимая на две точки, помеченные стрелками ②.
2. Снимите угловую коробку и пробейте пробиваемые отверстия как требуется.

PR 3. Instalação da unidade interior

GR 3. Εγκατάσταση της εσωτερικής μονάδας

中 3. 安装室内机组

3.3. Preparação da unidade interior

Tubagem posterior, direita e inferior

1. Ate o tubo do refrigerante ao tubo de drenagem.
- Ate os tubos com fita de vinil em três ou mais pontos. Isto facilitará a passagem dos tubos através da parede.
2. Retire a caixa da esquina e separe, conforme necessário, os furos separadores.
- Retire a caixa da esquina, empurrando no sentido descendente ① e carregando simultaneamente na parte lateral superior da mesma ②.
- ① Caixa da esquina
- ② Tampa inferior

Tubagem esquerda e posterior esquerda

1. Retire a tampa inferior.
- Retire a tampa inferior, fazendo-a deslizar para a parte de trás da unidade ① e carregando simultaneamente sobre os dois pontos marcados pelas setas ②.
2. Retire a caixa da esquina e separe, conforme necessário, os furos separadores.

3.3. Προπαρασκευή της εσωτερικής μονάδας

Πίσω, δεξιά και κάτω σωλήνωση

1. Ενώστε το σωλήνα ψύξης και το σωλήνα αποστράγγισης.
- Ενώστε τους δύο σωλήνες με ταινία βινιλίου σε τρία ή περισσότερα σημεία. Αυτό θα διευκολύνει τη διέλευση των σωλήνων από τον τοίχο.
2. Βγάλτε το γωνιακό κουτί και ανοίξτε τις προϋπάρχουσες οπές.
- Βγάλτε το γωνιακό κουτί πιέζοντας προς τα μέσα και προς τα κάτω ① και ταυτόχρονα από την επάνω γωνία του κουτιού ②.
- ① Γωνιακό κουτί
- ② Κάτω καπάκι

Αριστερός και αριστερός πίσω σωλήνας

1. Βγάλτε το κάτω καπάκι.
- Βγάλτε το κάτω καπάκι σύροντας προς την πίσω πλευρά της μονάδας ① πιέζοντας ταυτόχρονα τα δύο σημεία όπως δείχνουν τα βέλη ②.
2. Βγάλτε το γωνιακό κουτί και ανοίξτε τις οπές στα σημεία όπου υποδεικνύεται.

3.3. 准备室内机组

后部, 右侧和底部管道

1. 将致冷管道和排水管道绑在一起。
- 在3点或更多点使用聚氯乙烯绝缘胶带将管道绑在一起, 这样较容易让管道从墙中穿过。
2. 取下角盒和在需要时捅开预留孔。
- 在按角盒上侧②的同时向下推向方向①, 取下角盒。
- ① 角盒
- ② 底盖

左侧和左后部管道

1. 取下底盖。
- 按住底盖上箭头标记②的两点, 同时向机器的后部①滑动, 取下底盖。
2. 取下角盒和在需要时捅开预留孔。

F 3. Installation de l'appareil intérieur

NL 3. Het binnenapparaat installeren

E 3. Installing the indoor unit

D 3. Anbringung der Inneneinheit

I 3. Installazione della sezione interna

3

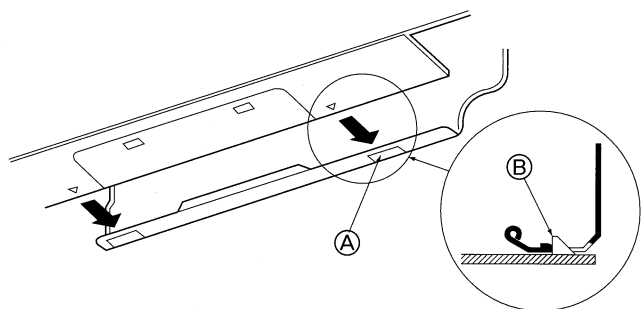
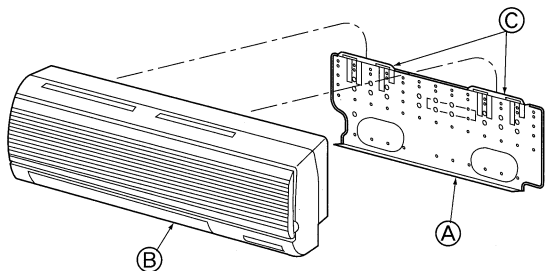

3.4. Montage de l'appareil intérieur

1. Fixer la plaque de montage au mur.
2. Suspendre l'appareil intérieur sur les deux crochets placés dans la partie supérieure de la plaque de montage.

Tuyautage arrière, à droite et en bas

3. Attacher l'appareil intérieur.
4. Après le raccordement des tuyaux, remettre la boîte d'angle en place (suivre les indications pour le démontage à l'envers).

- Ⓐ Orifice carré
- Ⓑ Crochets
- Ⓒ Crochet

3.4. De binnenunit monteren

1. Breng de montageplaat aan op de muur.
2. Hang de binnenunit aan de twee haken op de onderste helft van de montageplaat.

Pijpen achter, rechts en onderop

3. De binnenunit vastzetten.
4. Nadat u de pijpen hebt aangebracht, plaatst u het hoekblokje terug (voer de stappen voor het verwijderen in omgekeerde volgorde uit).

- Ⓐ Vierkant gat
- Ⓑ Haken
- Ⓒ Pal

3.4. Mounting the indoor unit

1. Affix the mounting plate to the wall.
2. Hang the indoor unit on the two hooks positioned on the upper part of the mounting plate.

Rear, right and lower piping

3. Affix the indoor unit.
4. After connecting the pipes, put the corner box back to where it was (follow the removal steps backwards).

- Ⓐ Square hole
- Ⓑ Hooks
- Ⓒ Catch

3.4. Montage der Inneneinheit

1. Montageplatte an der Wand befestigen.
2. Die Inneneinheit an die beiden Haken, die sich im oberen Teil der Montageplatte befinden, aufhängen.

Hintere, rechte und untere Rohrleitung

3. Die Inneneinheit anbringen.
4. Nach Anschluß der Rohre den Eckkasten wieder an der ursprünglichen Stelle anbringen (den Abbauvorgang in umgekehrter Reihenfolge vornehmen).

- Ⓐ Quadratisches Loch
- Ⓑ Haken
- Ⓒ Schnepper

3.4. Montaggio della sezione interna

1. Fissare la piastra di montaggio sulla parete.
2. Sospendere la sezione interna ai due ganci situati sulla parte superiore della piastra di montaggio.

Tubazione posteriore, destra e inferiore

3. Fissare la sezione interna.
4. Dopo aver collegato i tubi, rimettere la scatola d'angolo nella posizione originale (seguire all'inverso la procedura di rimozione).

- Ⓐ Foro quadrato
- Ⓑ Gancio
- Ⓒ Fermo

(ES) **3. Instalación de la unidad interior**

(TR) **3. İç ünitenin monte edilmesi**

(RU) **3. Установка внутреннего прибора**

3.4. Montaje de la unidad interior

1. Sujete la placa de montaje a la pared.
2. Cuelgue la unidad inferior en los dos ganchos que están colocados en la parte superior de la placa de montaje.

Tubería izquierda y posterior izquierda

3. Sujete la unidad interior.
4. Después de conectar los tubos, coloque la caja lateral en el sitio en donde estaba (siga los pasos de la extracción indicados anteriormente a la inversa).
 - Ⓐ Orificio cuadrado
 - Ⓑ Ganchos
 - Ⓒ Enganche

3.4. İç ünitenin monte edilmesi

1. Montaj levhasını duvara takın.
2. İç üniteyi montaj levhasının üst tarafındaki iki kancaya asın.

Arka, sağ ve alt boru bağlantıları

3. İç üniteyi tespit edin.
4. Boruların bağlantılarını yaptıktan sonra köşe kutusunu tekrar yerine koyun (çıkartırken yaptığınız işlemleri gerisin geriye uygulayın).
 - Ⓐ Kare delik
 - Ⓑ Kancalar
 - Ⓒ Çıkıntı

3.4. Установка внутреннего прибора

1. Прикрепите монтажный щит к стене.
2. Повесьте внутренний прибор на два крючка, которые расположены в верхней части монтажного щита.

Трубы сзади, справа и внизу

3. Прикрепите внутренний прибор.
4. После соединения труб, установите в исходное положение угловую коробку (выполните операции снятия в обратном порядке).
 - Ⓐ Квадратное отверстие
 - Ⓑ Крючки
 - Ⓒ Захваты

(PR) **3. Instalação da unidade interior**

(GR) **3. Εγκατάσταση της εσωτερικής μονάδας**

(中) **3. 安装室内机组**

3.4. Montagem da unidade interior

1. Fixe a placa de montagem à parede.
2. Pendure a unidade interior nos dois engates que se encontram na parte superior da placa de montagem.

Tubagem posterior, direita e inferior

3. Fixe a unidade interior.
4. Depois de ligar os tubos, reponha a caixa da esquina no respectivo local (inverta os passos do procedimento de remoção).
 - Ⓐ Furo quadrado
 - Ⓑ Engates
 - Ⓒ Agarra

3.4. Ανάρτηση της εσωτερικής μονάδας

1. Στερεώστε την πλάκα ανάρτησης στον τοίχο.
2. Κρεμάστε την εσωτερική μονάδα στους δύο γάντζους που υπάρχουν στην επάνω πλευρά της πλάκας ανάρτησης.

Πίσω, δεξιός κάτω σωλήνας

3. Στερεώστε την εσωτερική μονάδα.
4. Αφού συνδέσετε τους σωλήνες, τοποθετήστε στη θέση του το γωνιακό κουτί (ακολουθήστε την αντίθετη σειρά).
 - Ⓐ Τετράγωνη τρύπα
 - Ⓑ Γάντζοι
 - Ⓒ Άγκιστρα

3.4. 安装室内机组

1. 将安装板固定在墙上。
2. 将室内机组态挂在安装板上部两个钩的位置。

后部, 右侧和底部管道

3. 固定室内机组。
4. 在连接管道后, 将角盒放回原位(执行与取下时相反的步骤)。
 - Ⓐ 方孔
 - Ⓑ 钩
 - Ⓒ 扣

(E) 3. Installing the indoor unit
(D) 3. Anbringung der Innenanlage

(I) 3. Installazione della sezione interna

(F) 3. Installation de l'appareil intérieur
(NL) 3. Het binnenapparaat installeren

3

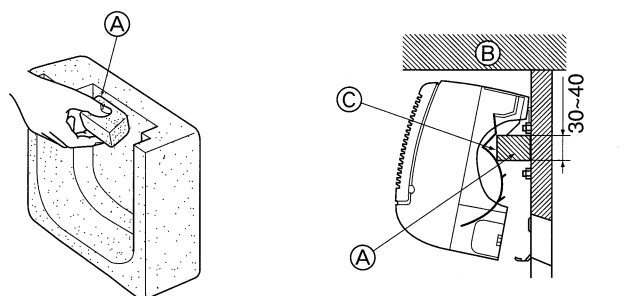

Left and left rear piping

3. Cut out a mounting piece from the packaging material.
4. Pull the indoor unit up towards yourself as shown in the figure below and slide the mounting piece in to the mounting plate using the mounting piece setting marks as reference.
5. After connecting the pipes and wiring, put the under cover back to where it was, and remove the mounting piece and affix the indoor unit as shown in the left figure.
6. Put the corner box back to where it was.

- Ⓐ Mounting piece
- Ⓑ Ceiling
- Ⓒ Rib

Rohrleitung links und links hinten

3. Aus dem Packmaterial ein Stück zum Befestigen (Montagestück) ausschneiden.
4. Ziehen Sie die Innenanlage wie in der Abbildung unten dargestellt in Richtung auf Ihren Körper. Schieben Sie dann das Montagestück unter Verwendung der Einstellungsmarkierungen des Montagestücks als Bezugspunkt in Richtung auf die Montageplatte hinein.
5. Nach Anschluß der Rohr- und Elektroleitungen die Unterabdeckung an den ursprünglichen Platz zurücksetzen und das Montagestück abnehmen. Dann die Innenanlage, wie in der Abbildung links dargestellt, befestigen.
6. Den Eckkasten an den ursprünglichen Platz zurücksetzen.

- Ⓐ Montagestück
- Ⓑ Zimmerdecke
- Ⓒ Rippe

Tuyautage gauche et arrière gauche

3. Découper une pièce de montage dans les matériaux d'emballage.
4. Soulever l'appareil intérieur vers soi comme l'indique la figure ci-dessous et glisser la pièce de montage dans la plaque de montage, en utilisant les marques de position de la pièce de montage comme référence.
5. Après le raccord des tuyaux et le câblage, remettre le couvercle du dessus en place et retirer la pièce de montage; fixer l'appareil intérieur comme illustré sur la gauche.
6. Remettre la boîte d'angle en place.

- Ⓐ Pièce de montage
- Ⓑ Plafond
- Ⓒ Saillies

Pijpen links en linksachter

3. Knip een montagestuk uit het verpakkingsmateriaal.
4. Trek de binnenunit naar u toe, zoals in de onderstaande afbeelding, en schuif het montagestuk in de montageplaat aan de hand van de positiemarkeringen op het montagestuk.
5. Nadat u de pijpen en bedrading hebt aangebracht, plaatst u de onderkap terug, verwijdert u het montagestuk en zet u de binnenunit vast zoals in de afbeelding.
6. Plaats het hoekblokje terug.

- Ⓐ Montagestuk
- Ⓑ Plafond
- Ⓒ Ribbel

Tubazione sinistra e inferiore sinistra

3. Staccare un pezzo di montaggio dal materiale di imballaggio.
4. Tirare la sezione interna verso di sé come indicato nella figura sottostante e far scivolare il pezzo di montaggio nella piastra di montaggio basandosi sui segni di riferimento presenti sul primo.
5. Dopo aver collegato i tubi ed i fili, rimettere il sottocoperchio nella posizione originale, rimuovere il pezzo di montaggio e montare la sezione interna come indicato nella figura a sinistra.
6. Rimettere la scatola d'angolo nella posizione originale.

- Ⓐ Pezzo di montaggio
- Ⓑ Soffitto
- Ⓒ Nervatura

ES 3. Instalación de la unidad interior

TR 3. İç ünitenin monte edilmesi

RU 3. Установка внутреннего прибора

Туберía izquierda y posterior izquierda

3. Corte una pieza soporte del material de embalaje.
4. Tire de la unidad interior hacia usted tal y como se muestra en la figura de abajo y deslice la pieza soporte en la placa de montaje, utilizando la pieza soporte como marca de referencia.
5. Después de conectar las tuberías y los cables, coloque la tapa inferior en el sitio en donde estaba, saque la pieza soporte y sujete la unidad interior tal y como se muestra en la figura de la izquierda.
6. Coloque la caja lateral en el sitio en donde estaba.
 - A Pieza soporte
 - B Techo
 - C Reborde

Sol ve sol arka boru bağlantıları

3. Ambalaj malzemesinden bir montaj parçasıcaklı kesin.
4. İç üniteyi aşağıdaki şekilde görüldüğü üzere kendinize doğru yukarıya çekin ve montaj parçası üzerindeki tespit işaretlerinden referans olarak yararlanarak montaj parçasını montaj levhasının içine sürün.
5. Boru ve kablo bağlantılarını yaptıktan sonra alt kapağı tekrar yerine koyun ve montaj parçasını çıkarıp iç üniteyi soldaki şekilde görüldüğü üzere takın.
6. Köşe kutusunu tekrar yerine koyun.
 - A Montaj parçası
 - B Tavan
 - C Çıkıntı

Трубы слева и сзади слева

3. Вырежьте крепежную деталь из упаковочного материала.
4. Приподнимите внутренний прибор вверх и по направлению к себе, как показано на рисунке ниже, и продвиньте крепежную деталь на монтажный щит, ориентируясь по установочным отметкам на крепежной детали.
5. После соединения труб и проводов, установите в исходное положение внутреннее покрытие, снимите крепежную деталь и прикрепите внутренний прибор, как показано на рисунке слева.
6. Установите в исходное положение угловую коробку.
 - A Монтажный щит
 - B Потолок
 - C Ребро

PR 3. Instalação da unidade interior

GR 3. Εγκατάσταση της εσωτερικής μονάδας

中 3. 安装室内机组

Tubagem esquerda e posterior esquerda

3. Corte uma peça de montagem do material de empacotamento.
4. Puxe a unidade interior para cima, na sua direção, tal como ilustra a figura abaixo e faça deslizar a peça de montagem para a placa de montagem, servindo-se das marcas de colocação da peça de montagem como referência.
5. Depois de efectuar a ligação dos tubos e fios eléctricos, reponha a tampa inferior no devido lugar, retire a peça de montagem e fixe a unidade interior, tal como ilustra a figura à esquerda.
6. Coloque a caixa da esquina no respectivo local.
 - A Peça de montagem
 - B Tecto
 - C Nervura

Αριστερός και αριστερός πίσω σωλήνας

3. Κόψτε ένα εξάρτημα ανάρτησης από τα υλικά που υπάρχουν στη συσκευασία.
4. Τραβήξτε την εσωτερική μονάδα προς τα επάνω και προς την πλευρά σας όπως φαίνεται στην εικόνα κάτω και σύρατε το εξάρτημα ανάρτησης στην πλάκα ανάρτησης με βάση τα σημάδια που υπάρχουν στο εξάρτημα ανάρτησης.
5. Αφού συνδέσετε τους σωλήνες και τις καλωδιώσεις, τοποθετήστε το κάτω καπάκι στη θέση του, αφαιρέστε το εξάρτημα ανάρτησης και στερεώστε την εσωτερική μονάδα έτσι όπως φαίνεται στην αριστερή εικόνα.
6. Τοποθετήστε το γωνιακό κουτί πίσω στη θέση του.
 - A Εξάρτημα ανάρτησης
 - B Οροφή
 - C Ενίσχυση

左侧和左后部管道

3. 从包装材料上切下安装块。
4. 如下图所示朝您的方向将室内机组向上拉, 并沿作为参考的安装块设定标记, 将安装块滑动到安装板内。
5. 在连接管道和导线后, 将底盖放回原位, 并取出安装块, 然后如左图所示安装室内机组。
6. 将角盒放回原位。
 - A 安装块
 - B 天花板
 - C 加强筋

(E) 4. Refrigerant pipe and drain pipe

(D) 4. Kältemittel- und Abflußrohre

(I) 4. Tubo del refrigerante e tubo di drenaggio

(F) 4. Tuyau de réfrigérant et tuyau d'écoulement

(NL) 4. Koelpijp en afvoerpijp

4.1. Indoor unit

- When commercially available copper pipes are used, wrap liquid and gas pipes with commercially available insulation materials (heat-resistant to 100°C or more, thickness of 12 mm or more).
- The indoor parts of the drain pipe should be wrapped with polyethylene foam insulation materials (specific gravity of 0.03, thickness of 9 mm or more).

Refrigerant and Drainage Piping Sizes			
Item		Model	
		P32, P40VGM	P50VGM
Refrigerant piping	Liquid	ODø6.35 (1/4")	ODø9.52 (3/8")
	Gas	ODø12.7 (1/2")	ODø15.88 (5/8")
Drainage piping		PVC pipe: IDø20 (13/16")	

4.1. Innenanlage

- Wenn im Handel erhältliche Kupferrohre verwendet werden, Flüssigkeits- und Gasrohre mit im Handel erhältlichem Isoliermaterial (Hitzebeständig bis 100° und mehr, Stärke 12 mm oder mehr) umwickeln.
- Die in der Anlage befindlichen Teile der Abflußrohre sollten mit Isoliermaterial aus Schaumstoff (spezifisches Gewicht 0,03 - 9 mm oder stärker) umwickelt werden.

Maße der Kältemittel- und Abflußrohrleitungen			
Item		Modelle	
		P32, P40VGM	P50VGM
Kältemittelrohrleitung	Flüssig	ODø6,35 (1/4")	ODø9,52 (3/8")
	Gas	ODø12,7 (1/2")	ODø15,88 (5/8")
Abflußrohrleitung		PVC-Rohr:IDø20 (13/16")	

4.1. Appareil intérieur

- En cas d'utilisation de tuyaux en cuivre disponibles sur le marché, envelopper les tuyaux de liquide et de gaz avec de la matière isolante vendue dans le commerce sur le marché (résistant à une chaleur de 100°C ou supérieure et d'une épaisseur de 12 mm ou plus).
- Les parties intérieures du tuyau d'écoulement doivent également être entourées de matière isolante en mousse de polyéthylène (avec une poids spécifique de 0,03 et de 9 mm d'épaisseur ou plus).

Dimensions des tuyaux de réfrigérant et d'écoulement			
Elément		Modèle	
		P32, P40VGM	P50VGM
Tuyau de réfrigérant	Liquide	ODø6,35 (1/4")	ODø9,52 (3/8")
	Gaz	ODø12,7 (1/2")	ODø15,88 (5/8")
Tuyau d'écoulement		Tuyau en PVC:IDø20 (13/16")	

4.1. Binnenapparaat

- Als u koperen pijpen gebruikt, moet u de vloeistof- en gaspijpen met isolatiemateriaal bekleden (hittebestendig tot 100°C, dikte van 12 mm of meer).
- De delen van de afvoerpijp die binnenshuis lopen, moeten worden bekled met isolatiemateriaal van polyethyleenschuim (relatieve dichtheid 0,03, dikte 9 mm of meer).

Afmetingen van de koelstof- en afvoerpijpen			
Item		Modellen	
		P32, P40VGM	P50VGM
Koelstofpijp	Vloeistofpijp	ODø6,35 (1/4")	ODø9,52 (3/8")
	Gaspijp	ODø12,7 (1/2")	ODø15,88 (5/8")
Afvoerpijp		PVC pijp: IDø20 (13/16")	

4.1. Sezione interna

- Se vengono utilizzati dei tubi di rame disponibili in commercio, avvolgere del materiale di isolamento, disponibile in commercio, attorno ai tubi del liquido e del gas (resistente alla temperatura di 100°C o superiore, spessore di almeno 12 mm).
- Le parti interne del tubo di drenaggio devono essere ricoperte di materiale di isolamento in schiuma di polietilene (gravità specifica di 0,03, spessore di almeno 9 mm).

Dimensioni della tubazione del refrigerante e di drenaggio			
Componente		Modelli	
		P32, P40VGM	P50VGM
Tubazione del refrigerante	Liquido	ODø6,35 (1/4")	ODø9,52 (3/8")
	Gas	ODø12,7 (1/2")	ODø15,88 (5/8")
Tubazione di drenaggio		Tubo in PVC: diam. int. ø 20 (13/16")	

ES 4. Tubo del refrigerante y tubo de drenaje

TR 4. Soğutucu borusu ve drenaj borusu

RU 4. Труба хладагента и дренажная труба

4.1. Unidad interior

- Si se utilizan tubos de cobre convencionales, envuelva los tubos de gas y líquido con materiales aislantes (resistente al calor hasta 100°C o más, espesor de 12 mm o más).
- Las piezas interiores del tubo de drenaje tienen que estar envueltas en materiales aislantes de espuma de polietileno (gravedad específica de 0,03 y espesor de 9 mm o más).

Tamaño de los tubos del refrigerante y de drenaje			
Punto		Modelos	
		P32, P40VGM	P50VGM
Tubería del refrigerante	Líquido	ODø6,35 (1/4")	ODø9,52 (3/8")
	Gas	ODø12,7 (1/2")	ODø15,88 (5/8")
Tubería de drenaje		Tubo de PVC IDø20 (13/16")	

4.1. İç ünite

- Piyasada satılan bakır borular kullanıldığında, sıvı ve gaz borularını piyasada satılan yalıtım malzemeleriyle sarın (en az 100°C sıcaklığa dayanıklı olmalı veya en az 12 mm kalınlığında olmalıdır).
- Drenaj borusunun bina içindeki kısmı polietilen köpük yalıtım malzemeleriyle sarılmalıdır (özgül ağırlığı 0,03 olmalı, kalınlığı en az 9 mm olmalıdır).

Soğutma ve Drenaj Borularının Ölçüleri			
Malzeme		Model	
		P32, P40VGM	P50VGM
Soğutucu boruları	Sıvı	DÇø6,35 (1/4")	DÇø9,52 (3/8")
	Gaz	DÇø12,7 (1/2")	DÇø15,88 (5/8")
Drenaj boruları		PVC boru: İÇø20 (13/16")	

4.1. Внутренний прибор

- При использовании медных труб, имеющих в продаже, оберните трубы для жидкости и газа имеющимися в продаже изоляционными материалами (с теплозащитой от 100°C или выше, толщиной не менее 12 мм).
- Внутренняя часть дренажной трубы должна быть обернута в пенополиэтиленовый изолирующий материал (удельный вес 0,03; толщина 9 мм или более).

Размеры труб хладагента и дренажных труб			
Предмет		Модель	
		P32, P40VGM	P50 VGM
Трубы хладагента	Жидкость	ODø6,35 (1/4")	ODø9,52 (3/8")
	Газ	ODø12,7 (1/2")	ODø15,88 (5/8")
Дренажные трубы		Труба PVC: IDø20 (13/16")	

PR 4. Tubo de refrigerante e tubo de drenagem

GR 4. Σωλήνας ψυκτικού και σωλήνας αποστράγγισης

中 4. 致冷剂管道和排水管道

4.1. Unidade interior

- Se forem utilizados tubos de cobre comercialmente disponíveis, limpe os tubos de líquido e de gás com materiais de isolamento comercialmente disponíveis (resistentes ao calor de 100°C ou mais, com uma espessura de 12 mm ou mais).
- As peças internas do tubo de drenagem devem ser limpas com materiais de isolamento de espuma de polietileno (gravidade específica de 0,03 de espessura de 9 mm ou mais).

Dimensões das tubagens de refrigerante e de drenagem			
Artigo		Modelos	
		P32, P40VGM	P50VGM
Tubagem de refrigerante	Líquido	ODø6,35 (1/4")	ODø9,52 (3/8")
	Gás	ODø12,7 (1/2")	ODø15,88 (5/8")
Tubagem de drenagem		Tubo PVC: IDø20 (13/16")	

4.1. Εσωτερική μονάδα

- Όταν είναι διαθέσιμοι στο εμπόριο χρησιμοποιούνται χαλκοσωλήνες, σπειροειδείς σωλήνες υγρού και αερίου με υλικό μόνωσης που διατίθεται στο εμπόριο (θερμική αντοχή έως 100°C ή μεγαλύτερη, πάχος 12 χλστ. ή μεγαλύτερο).
- Τα εσωτερικά εξαρτήματα του σωλήνα αποστράγγισης πρέπει να περιτυλιγονται με μονωτικό αφρό πολυαιθυλαίου (ειδικό βάρος 0,03, πάχος 9 χλστ. ή μεγαλύτερο).

Διαστάσεις σωληνώσεων ψυκτικού υγρού και αποστράγγισης			
Εξάρτημα		Μοντέλο	
		P32, P40VGM	P50VGM
Σωλήνωση ψυκτικού	Υγρό	ODø6,35 (1/4")	ODø9,52 (3/8")
	Αέριο	ODø12,7 (1/2")	ODø15,88 (5/8")
Σωλήνωση αποστράγγισης		Σωλήνωση PVC: IDø20 (13/16")	

4.1. 室内机组

- 当使用商用的铜管时，使用商用的绝缘材料包裹液体和气体管道（抗热摄氏100度或更高，厚度12毫米或以上）。
- 排水管道的室内部分应使用聚乙烯泡沫绝缘材料包裹（比重0.03，厚度9毫米或以上）。

致冷剂和排水管道尺寸			
项目		型号	
		P32, P40VGM	P50VGM
致冷剂管道	液体	外径 Ø 6.35 (1/4吋)	外径 Ø 9.52 (3/8吋)
	气体	外径 Ø 12.7 (1/2吋)	外径 Ø 15.88 (5/8吋)
排气管道		PVC管道: 内径 Ø 20 (13/16吋)	

ES 4. Tubo del refrigerante y tubo de drenaje

TR 4. Soğutucu borusu ve drenaj borusu

RU 4. Труба хладагента и дренажная труба

4.2. Colocación de los tubos del refrigerante y de drenaje

① Posición de los tubos del refrigerante y de drenaje

• La tubería de drenaje se puede cortar por la mitad para adaptarse a las condiciones del lugar.

- Ⓐ (Longitud total de la manguera flexible) Ⓓ Manguera de drenaje
- Ⓑ Tubería de líquido Ⓔ Tubería del lado izquierdo
- Ⓒ Tubería de gas Ⓕ Tubería del lado derecho

② Determine la posición de los agujeros ciegos en la unidad

► **Abra los agujeros ciegos con un serrucho o un cuchillo adecuado.**

Tenga cuidado de no dañar otras piezas de la unidad.

• Quite la caja de la esquina y haga un agujero ciego. Si hace un agujero sin retirar la caja, puede dañar el tubo de drenaje.

- Ⓔ Tuberías del lado izquierdo Ⓖ Orificio pasante para el cable del controlador remoto
- Ⓕ Tuberías inferiores Ⓡ Caja lateral
- Ⓖ Tuberías del lado derecho

4.2. Soğutucu ve drenaj borularının yerlerinin belirlenmesi

① Soğutucu ve drenaj borularının yerleri

• Drenaj borusu montaj yerinin koşullarına uygun olarak ortadan kesilebilir.

- Ⓐ (Esnek hortumun toplam uzunluğu) Ⓓ Drenaj hortumu
- Ⓑ Sıvı borusu Ⓔ Sol tarafta boru bağlantısı
- Ⓒ Gaz borusu Ⓕ Sağ tarafta boru bağlantısı

② Ünitenin gövdesindeki işaretli delik yerlerinin konumunu tespit ediniz.

► **İşaretli delik yerlerini bir destere ağzı ya da uygun bir bıçakla açınız.**

Ünitenin diğer kısımlarını zedelememeye dikkat ediniz.

• Köşe kutusunu çıkarınız ve işaretli delik yerini matkapla deliniz. Eğer deliği kutuyu çıkarmadan delerseniz, drenaj hortumu zedelenir.

- Ⓔ Sol tarafta boru bağlantısı Ⓖ Uzaktan kumanda kablosu deliği
- Ⓕ Alt tarafta boru bağlantısı Ⓡ Köşe kutusu
- Ⓖ Sağ tarafta boru bağlantısı

4.2. Расположение труб хладагента и дренажа

① Расположение труб хладагента и дренажа

• Дренажные трубы могут быть отрезаны посередине в соответствии с требованиями на объекте.

- Ⓐ (Общая длина гибкого шланга) Ⓓ Дренажный шланг
- Ⓑ Труба для жидкости Ⓔ Левосторонние трубы
- Ⓒ Труба для газа Ⓕ Правосторонние трубы

② Определите положение пробиваемых отверстий на корпусе прибора

► **Пробейте отверстия с помощью соответствующего инструмента или ножа.**

Проявляйте осторожность, чтобы не повредить другие части прибора.

• Удалите угловую коробку и просверлите отверстие: если отверстие просверливается без снятия коробки, можно повредить дренажный шланг.

- Ⓔ Трубы слева Ⓖ Сквозное отверстие для кабеля пульта дистанционного управления
- Ⓕ Нижние трубы
- Ⓖ Трубы справа Ⓡ Угловая коробка

PR 4. Tubo de refrigerante e tubo de drenagem

GR 4. Σωλήνας ψυκτικού και σωλήνας αποστράγγισης

中 4. 致冷剂管道和排水管道

4.2. Colocação das tubagens de refrigerante e de drenagem

① Position of refrigerant and drain piping

• O tubo de drenagem pode ser cortado a meio para responder à situação local.

- Ⓐ (Comprimento total do tubo flexível) Ⓓ Mangueira de drenagem
- Ⓑ Tubo de líquido Ⓔ Tubagem do lado esquerdo
- Ⓒ Tubo de gás Ⓕ Tubagem do lado direito

② Determine a posição dos furos separadores na estrutura da unidade.

► **Faça furos separadores com uma serra sineta ou uma faca apropriada.**

Tenha cuidado para não danificar outras peças da unidade.

• Remova a caixa da esquina e faça um furo separador. Se o furo for feito sem remover a caixa, pode-se danificar o tubo de drenagem.

- Ⓔ Tubagem da esquerda Ⓖ Cabo do controlo remoto através do furo
- Ⓕ Tubagem inferior
- Ⓖ Tubagem da direita

4.2. Τοποθέτηση των σωληνώσεων ψυκτικού και αποχέτευσης

① Θέση των σωληνώσεων ψυκτικού και αποχέτευσης

• Ο σωλήνας αποχέτευσης μπορεί να κοπεί στο μέσο για ν'ανταποκρίνεται στις ανάγκες της περιοχής όπου γίνεται η εγκατάσταση.

- Ⓐ (Συνολικό μήκος ελαστικού σωλήνα) Ⓓ Σωλήνας αποχέτευσης
- Ⓑ Σωλήνας υγρού Ⓔ Σωλήνωση στην αριστερή πλευρά
- Ⓒ Σωλήνας αερίου Ⓕ Σωλήνωση στην δεξιά πλευρά

② Καθορίστε τη θέση των προκατασκευασμένων οπών στον κορμό της μονάδας

► **Κόψετε τις προκατασκευασμένες οπές χρησιμοποιώντας λεπίδα πριονιού ή κατάλληλο μαχαίρι.**

Προσέξτε να μη κάνετε ζημιά σε άλλα μέρη της μονάδας.

• Βγάλτε το γωνιακό κουτί και ανοίξτε μία οπή. Εάν ανοίξετε την οπή χωρίς να βγάλετε το κουτί, θα κάνετε ζημιά στο σωλήνα αποχέτευσης.

- Ⓔ Σωλήνωση στην αριστερή πλευρά Ⓖ Καλώδιο τηλεχειριστηρίου μέσα από την οπή
- Ⓕ Σωλήνωση στην κάτω πλευρά
- Ⓖ Σωλήνωση στην δεξιά πλευρά

4.2. 设置致冷剂管和排水管

① 致冷剂管和排水管的位置

• 排水管可以根据现场状况, 在中央位置处切断。

- Ⓐ (挠性管的总长度) Ⓓ 气体管
- Ⓑ 排水软管 Ⓔ 左侧管道
- Ⓒ 液体管 Ⓕ 右侧管道

② 确定本机机体上分离孔洞位置

► **使用锯条或者一把适当的刀片凿分离孔。**

应注意, 不得损坏本机上的其它零件。

• 卸下墙角盒并且凿一个分离孔。如果不卸下墙角盒即凿孔, 则会损坏排水管。

- Ⓔ 左侧管道 Ⓖ 遥控器电缆通过孔
- Ⓕ 下侧管道
- Ⓖ 右侧管道

(F) 4. Tuyau de réfrigérant et tuyau d'écoulement

(NL) 4. Koelpijp en afvoerpijp

(E) 4. Refrigerant pipe and drain pipe

(D) 4. Kältemittel- und Abflußrohre

(I) 4. Tubo del refrigerante e tubo di drenaggio

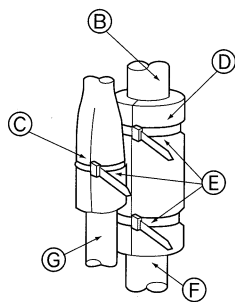
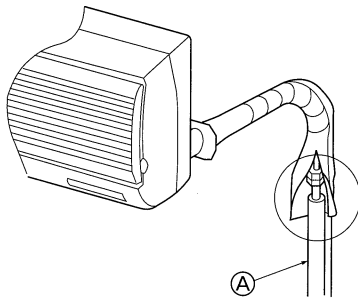

4.3. Refrigerant piping

1) Indoor unit

1. Remove the flare nut and cap of the indoor unit.
2. Make a flare for the liquid pipe and gas pipe and apply refrigerating machine oil (available from your local supplier) to the flare sheet surface.
3. Quickly connect the on site pipes to the unit.
4. Wrap the pipe cover ③ that is attached to the gas pipe and make sure that the connection join is not visible.
5. Wrap the pipe cover of the unit's liquid pipe and make sure that it covers the insulation material of the on site liquid pipe.
6. Use the bands that are provided ④ to tighten both ends (15 – 20mm) of each pipe cover ③.

- ① On site pipe and insulation (available from local supplier)
② Unit's gas pipe
③ Unit's liquid pipe
④ Bands ④
⑤ On site gas pipe
⑥ On site liquid pipe

4.3. Rohrleitungen für Kältemittel

1) Innenanlage

1. Die Konusmutter und den Deckel der Innenanlage abnehmen.
2. Flüssigkeits- und Gasrohr am Ende aufweiten und Kältemaschinenöl (beim Fachhändler vor Ort zu beschaffen) auf die Oberfläche des aufgeweiteten Blechs auftragen.
3. Die Hausanschlußrohre schnell an die Anlage anschließen.
4. Die Rohrleitungsabdeckung ③, die am Gasrohr angebracht ist, herumwickeln und darauf achten, daß die Anschlußstelle nicht sichtbar ist.
5. Die Rohrleitungsabdeckung der Flüssigkeitsrohrleitung der Anlage herumwickeln und sicherstellen, daß sie das Isoliermaterial der Flüssigkeitsrohrleitung des Hausanschlusses abdeckt.
6. Die mitgelieferten Bänder ④ zur Abdichtung beider Enden (15 – 20 mm) jeder Rohrabdeckung ③ verwenden.

- ① Hausanschlußrohr und Isolierung (beim örtlichen Fachhändler erhältlich)
② Gasrohrleitung der Anlage
③ Flüssigkeitsrohrleitung der Anlage
④ Bänder ④
⑤ Gasrohrleitung des Hausanschlusses
⑥ Flüssigkeitsrohrleitung des Hausanschlusses

4.3. Travaux pour l'installation des tuyaux de réfrigérant

1) Appareil intérieur

1. Retirer l'écrou évasé et le couvercle de l'appareil intérieur.
2. Créer un évasement pour le tuyau de liquide et pour le tuyau de gaz et appliquer de l'huile pour machine réfrigérante (disponible chez votre fournisseur local) sur la surface du siège évasé.
3. Raccorder rapidement les tuyaux sur place à l'appareil.
4. Envelopper le couvercle du tuyau ③ fixé au tuyau de gaz et vérifier si le joint du raccord n'est pas visible.
5. Envelopper le couvercle du tuyau de liquide de l'appareil et vérifier s'il recouvre bien la matière isolante du tuyau de liquide sur place.
6. Utiliser les bandes fournies ④ pour serrer les deux extrémités (15 à 20 mm) de chaque couvercle de tuyau ③.

- ① Tuyau et matière isolante sur place (à se procurer chez votre fournisseur habituel)
② Tuyau de gaz de l'appareil
③ Tuyau de liquide de l'appareil
④ Couvercle du tuyau ③
⑤ Bandes ④
⑥ Tuyau de gaz sur place.
⑦ Tuyau de liquide sur place.

4.3. De koelstofpijpen aansluiten

1) Binnenapparaat

1. Verwijder de flare-moer en -kap van de binnenunit.
2. Maak een flare voor de vloeistofpijp en de gaspijp en breng koelmachineolie (bij uw plaatselijke leverancier verkrijgbaar) aan op het oppervlak van de flare.
3. Sluit de pijpen van het lokale stelsel snel aan op het apparaat.
4. Wikkel de pijpbeschermer ③ die met de gaspijp is verbonden in en zorg ervoor dat de verbinding niet zichtbaar is.
5. Wikkel de pijpbeschermer van de vloeistofpijp van de unit in en zorg ervoor dat het isolatiemateriaal van de plaatselijke vloeistofpijp geheel is bedekt.
6. Gebruik de meegeleverde band ④ om beide einden (15 – 20 mm) van elke pijpbeschermer ③ vast te zetten.

- ① Plaatselijke pijp en isolatie (verkrijgbaar bij uw plaatselijke leverancier)
② Gaspijp van de unit
③ Vloeistofpijp van de unit
④ Pijpbeschermer ③
⑤ Band ④
⑥ Plaatselijke gaspijp
⑦ Plaatselijke vloeistofpijp

4.3. Realizzazione della tubazione del refrigerante

1) Sezione interna

1. Rimuovere il dado a cartella ed il tappo della sezione interna.
2. Svasare il tubo del liquido ed il tubo del gas. Applicare quindi una piccola quantità di olio per macchina refrigerante (disponibile presso il proprio rivenditore locale) sulla superficie della sede di fissaggio.
3. Attaccare rapidamente i tubi locali all'unità.
4. Fasciare il coperchio del tubo ③ attaccato al tubo del gas ed accertarsi che il giunto di collegamento non sia visibile.
5. Fasciare il coperchio del tubo del liquido dell'unità ed accertarsi che questo ricopra il materiale isolante del tubo del liquido locale.
6. Utilizzare i nastri forniti ④ per serrare entrambe le estremità (15 – 20 mm) di ciascun coperchio dei tubi ③.

- ① Tubo locale e isolamento (disponibile presso il rivenditore locale)
② Tubo del gas dell'unità
③ Tubo del liquido dell'unità
④ Coperchio del tubo ③
⑤ Nastri ④
⑥ Tubo del gas locale
⑦ Tubo del liquido locale

(ES) 4. Tubo del refrigerante y tubo de drenaje

(TR) 4. Soğutucu borusu ve drenaj borusu

(RU) 4. Труба хладагента и дренажная труба

4.3. Trabajo de instalación de la tubería del refrigerante

1) Unidad interior

1. Saque la tuerca de mariposa y la tapa de la unidad interior.
2. Efectúe un ensanchamiento para la tubería de líquido y la tubería de gas y aplique aceite refrigerante (que puede obtener a través de su proveedor local) en la superficie de la lámina de mariposa.
3. Conecte rápidamente los tubos existentes en la unidad.
4. Envuelva la tapa ③ que está colocada en el tubo de gas y asegúrese de que la unión de la conexión no quede visible.
5. Envuelva la tapa del tubo de líquido de la unidad y asegúrese de que cubra el material aislante del tubo de líquido existente.
6. Utilice las cintas que se proporcionan ④ para apretar ambos extremos (15 - 20 mm) de cada tapa de tubo ③.

- Ⓐ Tubo existente y aislante (disponibles a través de su proveedor local)
Ⓑ Tubo de gas de la unidad
Ⓒ Tubo de líquido de la unidad
Ⓓ Tapa del tubo ③
Ⓔ Cintas ④
Ⓕ Tubo de gas del emplazamiento
Ⓖ Tubo de líquido del emplazamiento

4.3. Soğutucu tesisatı işleri

1) İç ünite

1. Geçme somunu ve iç ünitenin kapağını çıkarın.
2. Sıvı borusunun ve gaz borusunun ağızlarını geçme bağlantı için hazırlayın ve geçme yüzeyine soğutucu makine yağı (yerel piyasadan temin edilebilir) uygulayın.
3. Montaj yerindeki soğutma borularını hızla üniteye bağlayın.
4. Gaz borusuna takılı olan boru kapağını ③ sarın ve bağlantı ek yerinin görünmemesini sağlayın.
5. Ünite sıvı borusunun boru kapağını sarın ve montaj yerindeki sıvı borusunun izolasyon malzemesinin üzerini örtmesini sağlayın.
6. Klimayla birlikte verilen bantları ④ kullanarak her boru kapağının ③ her iki ucunu da (15 - 20 mm) sıkın.

- Ⓐ Montaj yerindeki boru ve izolasyon (yerel piyasadan temin edilir.)
Ⓑ Ünitenin gaz borusu
Ⓒ Ünitenin sıvı borusu
Ⓓ Boru kapağı ③
Ⓔ Bantlar ④
Ⓕ Montaj yerindeki gaz borusu
Ⓖ Montaj yerindeki sıvı borusu

4.3. Трубы хладагента

1) Внутренний прибор

1. Снимите гайку раструба и колпачок внутреннего прибора.
2. Сделайте раструб на трубе хладагента и на трубе для газа и нанесите немного охлаждающего машинного масла (продается местным поставщиком) на поверхность седла раструба.
3. Быстро подсоедините местные трубы к прибору.
4. Оберните оболочку трубы ③, которая прикреплена к трубе для газа, и убедитесь в том, что место соединения невидимо.
5. Оберните оболочку трубы для жидкости внутреннего прибора и убедитесь в том, что она покрывает изоляционный материал местной трубы для жидкости.
6. С помощью имеющихся хомутков ④ затяните оба конца (15 - 20 мм) каждой оболочки труб ③.

- Ⓐ Местная труба и изоляция (продается местным поставщиком)
Ⓑ Труба для газа прибора
Ⓒ Труба для жидкости прибора
Ⓓ Оболочка трубы ③
Ⓔ Хомутки ④
Ⓕ Местная труба для газа
Ⓖ Местная труба для жидкости

(PR) 4. Tubo de refrigerante e tubo de drenagem

(GR) 4. Σωλήνας ψυκτικού και σωλήνας αποστράγγισης

(中) 4. 致冷剂管道和排水管道

4.3. Trabalho de instalação da tubagem de refrigerante

1) Unidade interior

1. Retire a porca afunilada e a tampa da unidade interior.
2. Crie um afunilamento para o tubo de líquido e o tubo de gás, e aplique óleo de refrigeração de máquina (disponível no seu fornecedor local) à superfície da chapa afunilada.
3. Ligue rapidamente os tubos existentes no local à unidade.
4. Envolve o revestimento do tubo ③ do gás e certifique-se de que o ponto de união não é visível.
5. Envolve o revestimento do tubo de líquido da unidade e certifique-se de que cobre o material de isolamento do tubo de líquido local.
6. Utilize as fitas fornecidas ④ para unir ambas as extremidades (15 - 20 mm) de cada revestimento de tubo ③.

- Ⓐ Tubo e isolamento existente no local (disponível no fornecedor local)
Ⓑ Tubo de gás da unidade
Ⓒ Tubo de líquido da unidade
Ⓓ Revestimento do tubo ③
Ⓔ Fitas ④
Ⓕ Tubo de gás local
Ⓖ Tubo de líquido local

4.3. Εργασίες ψυκτικής σωλήνωσης

1) Εσωτερική μονάδα

1. Αιαιρέστε το μπουζόνι και το καπάκι της εσωτερικής μονάδας.
2. Κάντε ένα κωνικό χειλάκι στη σωλήνα υγρού και στη σωλήνα αερίου και βάλτε λίγο λάδι από το μηχάνημα ψύξης (από τοπικό προμηθευτή) στην εξωτερική επιφάνεια του κώνου.
3. Συνδέστε αμέσως τους σωλήνες του χώρου εγκατάστασης στη μονάδα.
4. Τοποθετήστε το καπάκι του σωλήνα ③ που είναι συνδεδεμένο στο σωλήνα αερίου και βεβαιωθείτε ότι η σύνδεση δεν είναι ορατή.
5. Τοποθετήστε το καπάκι του σωλήνα από τη σωλήνα αερίου της μονάδας και βεβαιωθείτε ότι καλύπτει το μονωτικό υλικό του σωλήνα υγρού της τοπικής εγκατάστασης.
6. Χρησιμοποιήστε τις προμηθευόμενες ταινίες ④ για να σφίξετε και τα δύο άκρα (15-20 χλστ.) κάθε καπακιού του σωλήνα ③.

- Ⓐ Σωλήνας χώρου εγκατάστασης και μόνωση (από τοπικό προμηθευτή)
Ⓑ Σωλήνας αερίου μονάδας
Ⓒ Σωλήνας υγρού μονάδας
Ⓓ Καπάκι σωλήνα ③
Ⓔ Ταινίες ④
Ⓕ Σωλήνας αερίου τοπικής εγκατάστασης
Ⓖ Σωλήνας υγρού τοπικής εγκατάστασης

4.3. 致冷剂管

1) 室内机组

1. 取下喇叭口螺母和室内机组的帽。
2. 将液体管道和气体管道扩口, 并将致冷机的油 (可从当地供应商处得到) 涂在喇叭口钢片的表面。
3. 将现场的管道快速连接到室内机组上。
4. 将管道盖③附加在气体管道上, 并确保连接点不可出现。
5. 包裹室内机组液体管道的管道盖, 并确保其已覆盖现场液体管道的绝热材料。
6. 使用提供的绑带④绑紧每个管道盖③的两端 (15~20毫米)。

- Ⓐ 现场的管道和绝热材料 (可从当地供应商处得到)
Ⓑ 室内机组的气体管道
Ⓒ 室内机组的液体管道
Ⓓ 管道盖③
Ⓔ 绑带④
Ⓕ 现场的气体管道
Ⓖ 现场的液体管道

(E) 4. Refrigerant pipe and drain pipe

(D) 4. Kältemittel- und Abflußrohre

(I) 4. Tubo del refrigerante e tubo di drenaggio

(F) 4. Tuyau de réfrigérant et tuyau d'écoulement

(NL) 4. Koelpijp en afvoerpijp

4

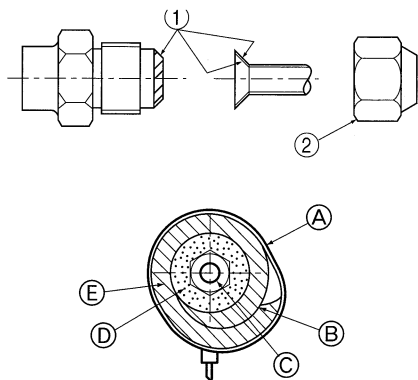

When using commercially available copper pipes:

See that stop valve on outdoor unit is fully shut (unit is shipped with valve shut). After all piping connections between indoor and outdoor unit have been completed, vacuum-purge air from system through the service port for the stop valve on the outdoor unit.

- ① Apply refrigerating machine oil all over the flare sheet
- ② Always use the flare nuts that are attached to the main unit.
- A Band ④ B Tightly wrapped C Refrigerant pipe
- ⑩ Refrigerant pipe insulation E Pipe cover ③

- To prevent Refrigerant pipes from gathering moisture, wrap the pipes that are in the unit's pipe storage space with the felt tape provided ⑤.

Bei Verwendung von im Handel erhältlichen Kupferrohren:

Dafür sorgen, daß das Absperrventil der Außenanlage vollkommen geschlossen ist. (Die Anlage wird mit geschlossener Armatur versandt). Nach Vornahme aller Rohrleitungsanschlüsse zwischen Innen- und Außenanlage eine Vakuumreinigung der Luft vom System aus über den Wartungsausgang der Absperrarmatur an der Außenanlage vornehmen.

- ① Kältemaschinenöl auf die ganze Fläche des aufgeweiteten Blechs auftragen.
- ② Stets die an der Hauptanlage angebrachten Konusmuttern verwenden.
- A Band ④ B Eng umwickelt C Kältemittelrohrleitung
- ⑩ Isolierung der Kältemittelrohrleitung E Rohrabdeckung ③

- Zur Vermeidung der Ansammlung von Feuchtigkeit an der Kühlrohrleitung die Rohre, die sich im Rohrspeicherraum der Anlage befinden, mit dem mitgelieferten Filzband ⑤ umwickeln.

En cas d'utilisation de tuyaux de cuivre disponibles sur le marché:

Vérifier que la vanne d'arrêt de l'appareil extérieur soit fermée à fond. (L'appareil extérieur est livré d'usine avec la vanne fermée). Lorsque le raccordement des tuyaux des appareils intérieurs et extérieurs est terminé, faire le vide d'air du système par le port de service de la vanne d'arrêt, sur l'appareil extérieur.

- ① Appliquer de l'huile pour machine réfrigérante sur toute la surface du siège évasé.
- ② Toujours utiliser les écrous évasés fixés à l'appareil principal.
- A Bande ④ B Bien enveloppé C Tuyau de réfrigérant
- ⑩ Matière isolante du tuyau de réfrigérant E Couvercle des tuyaux ③

- Pour éviter la condensation sur les tuyaux de réfrigérant, envelopper les tuyaux qui se trouvent dans l'espace de rangement avec le ruban de feutre fourni ⑤.

Als u koperen leidingen gebruikt die u plaatselijk koopt:

Controleer dat de afsluiter van het buitenapparaat helemaal dicht staat (het buitenapparaat wordt geleverd met de afsluiter dicht). Nadat u alle leidingen hebt aangesloten tussen het binnen- en het buitenapparaat, blaas dan door de pijp aansluiting op de afsluiter op het buitenapparaat de lucht uit het systeem door het vacuüm door te blazen.

- ① Breng koelmachineolie aan op het flare-blad.
- ② Gebruik altijd de flare-moeren die aan de hoofdeenheid zijn vastgemaakt.
- A Band ④ B Strak gewikkeld C Koelpijp
- ⑩ Isolatie koelpijp E Pijpbeschermer ③

- Wind ter voorkoming van vochtophoping bij de koelpijpen de pijpen in de pijp-opslagruimte van de unit in met de geleverde vilttape ⑤.

Quando vengono utilizzati tubi in rame disponibili in commercio:

Controllare che la valvola d'arresto della sezione esterna sia completamente chiusa. (La sezione esterna viene consegnata con la valvola chiusa.)

Una volta completato il collegamento sia della sezione interna che esterna, vuotare la sezione esterna attraverso il tubo collegato alla valvola d'arresto.

Una volta completate le procedure 1.1. e 1.2. descritte più sopra, aprire completamente lo stelo della valvola d'arresto della sezione esterna.

- ① Applicare una piccola quantità di olio per macchina refrigerante su tutta la superficie di fissaggio.
- ② Utilizzare sempre i dadi a cartella che sono attaccati all'unità principale.
- A Nastro ④ B Strettamente fasciato C Tubo del refrigerante
- ⑩ Materiale isolante del tubo del refrigerante E Coperchio del tubi ③

- Allo scopo di impedire che sui tubi del refrigerante vi sia la formazione di condensa, avvolgere attorno ai tubi presenti nello spazio di deposito dell'unità l'apposito nastro in feltro fornito ⑤.

ES 4. Tubo del refrigerante y tubo de drenaje

TR 4. Soğutucu borusu ve drenaj borusu

RU 4. Труба хладагента и дренажная труба

Cuando se utilicen tubos convencionales de cobre:

Compruebe que la válvula de parada en la unidad exterior esté totalmente cerrada (la unidad se suministra con la válvula cerrada). Tras realizar todas las conexiones entre unidad interior y exterior, purgue el aire del sistema por succión a través del puerto de la válvula de parada en la unidad exterior.

- ① Aplique aceite refrigerante en toda la lámina de mariposa.
- ② Utilice siempre las tuercas de mariposas que están sujetas a la unidad principal.
- Ⓐ Cinta ④
- Ⓑ Envoltura ajustada
- Ⓒ Tubo de refrigerante
- Ⓓ Aislamiento del tubo de refrigerante
- Ⓔ Tapa de tubo ③

- Para evitar que se forme una condensación en los tubos de refrigerante, envuelva los tubos que están en el espacio de almacenamiento de la tubería de la unidad con la cinta aislante que se proporciona ⑤.

Piyasadan temin edilen bakır boru kullanıldığında:

Dış ünite üzerindeki kesme vanasının kapalı olmasına dikkat edin (ünite vana kapalı olarak sevk edilir). İç ve dış ünite arasındaki tüm boru bağlantıları tamamlanınca, dış ünite üzerindeki kesme vanasının bakım yerinden sistemin havasını vakumla boşaltın.

- ① Geçme başlatı yüzeyinin her tarafına soğutucu makine yağı sürün.
- ② Daima ana üniteye takılı geçme somunlarını kullanın.
- Ⓐ Bant ④
- Ⓑ Sıkıca sarılı
- Ⓒ Soğutucu borusu
- Ⓓ Soğutucu borusu izolasyonu
- Ⓔ Boru kapağı ③

- Soğutucu borularının dışında nem toplanmasını önlemek için ünitenin boru bölmesindeki boruları sağlanan keçe bantla ⑤ sarın.

При использовании медных труб, имеющих в свободной продаже:

Проследите за тем, чтобы стопорный вентиль на наружном приборе был полностью закрыт (прибор поставляется с завода с закрытым вентилем). После завершения соединения всех труб между внутренним и наружным приборами проведите вакуумную продувку воздуха из системы через сервисный порт на стопорный вентиль на наружном приборе.

- ① Смажьте всю поверхность седла раструба охлаждающим машинным маслом.
- ② Всегда используйте гайки раструба, которые прилагаются к основному прибору.
- Ⓐ Хомуты ④
- Ⓑ Обернут плотно
- Ⓒ Труба хладагента
- Ⓓ Изоляция трубы хладагента
- Ⓔ Оболочка трубы ③

- Для предотвращения накопления влаги внутри труб хладагента оберните трубы, находящиеся в пространстве для хранения труб внутри прибора, имеющейся войлочной лентой ⑤.

PR 4. Tubo de refrigerante e tubo de drenagem

GR 4. Σωλήνας ψυκτικού και σωλήνας αποστράγγισης

中 4. 致冷剂管道和排水管道

Utilização de tubos de cobre disponíveis no comércio:

Verifique se a válvula de paragem da unidade exterior está completamente fechada (a unidade exterior é fornecida com válvula de fecho). Após a ligação dos tubos das duas unidades, interior e exterior, purgue o ar do sistema através da porta de serviço para a válvula de paragem da unidade exterior.

- ① Aplique óleo de máquina de refrigeração sobre toda a chapa afunilada.
- ② Utilize sempre as porcas afuniladas da unidade principal.
- Ⓐ Fita ④
- Ⓑ Devidamente envolvido
- Ⓒ Tubo de refrigerante
- Ⓓ Isolamento do tubo do refrigerante
- Ⓔ Revestimento do tubo ③

- Para evitar a condensação nos tubos do refrigerante, envolva os tubos que se encontram no espaço de acondicionamento do tubo da unidade com a fita de feltro fornecida ⑤.

Όταν χρησιμοποιείτε χαλκοσωλήνες εμπορίου:

Δείτε εάν η βαλβίδα διακοπής στην εξωτερική μονάδα είναι κλειστή (η μονάδα παραδίδεται με τη βαλβίδα κλειστή). Αφού ολοκληρωθούν όλες οι συνδέσεις ανάμεσα στην εσωτερική και στην εξωτερική μονάδα, αναρροφήστε όλο τον αέρα από το σύστημα μέσω της βοηθητικής υποδοχής της βαλβίδας διακοπής στην εξωτερική μονάδα.

- ① Βάλτε λάδι από το μηχάνημα ψύξης σε όλη την κωνική επιφάνεια του σωλήνα.
- ② Χρησιμοποιείτε πάντα τα μπουζώνια που προμηθεύονται με τη μονάδα.
- Ⓐ Ταινίες ④
- Ⓑ Σφιγμένο καλά
- Ⓒ Σωλήνας ψυκτικού
- Ⓓ Μόνωση σωλήνας ψυκτικού
- Ⓔ Καπάκι σωλήνα ③

- Για να αποφευχθεί η συγκέντρωση υγρασίας στους σωλήνες ψύξης, περιτυλίξτε τους σωλήνες που υπάρχουν στο χώρο τοποθέτησης σωλήνων της μονάδας με τον προμηθευόμενο κετσέ ⑤.

当使用商用的铜管时

查看室外机组上的截止阀是否完全关闭 (机组运输时截止阀是关闭的)。在完成所有的室内机组和室外机组之间的管道连接后,用真空装置通过室外机组上截止阀的维修端口清除系统内的空气。

- ① 使致冷机的油完全涂在喇叭口铜片的表面上
- ② 应将喇叭口螺母附加在主机上。

- Ⓐ 绑带 ④
- Ⓑ 紧紧地裹住
- Ⓒ 冷却管道
- Ⓓ 冷却管道绝热材料
- Ⓔ 管道盖 ③

- 为了防止冷却管道结集湿气,请将提供的防雨带⑤包裹。在本机管道存储空间内的管道。

(F) 4. Tuyau de réfrigérant et tuyau d'écoulement

(NL) 4. Koelpijp en afvoerpijp

(E) 4. Refrigerant pipe and drain pipe

(D) 4. Kältemittel- und Abflußrohre

(I) 4. Tubo del refrigerante e tubo di drenaggio

4.4. Drain piping

- Drain pipes should have an inclination of 1/100 or more.
- For extension of the drain pipe, use a hard vinyl chloride pipe (vp-20). Make sure that there is no water leakage from the connections.
- If the drain pipe passes indoors it must be covered with insulating material (foamed polyethylene: specific gravity: 0.03, thickness: 9 mm or more) available on the market.
- Do not put the drain piping directly in a drainage ditch where sulphuric gas may be generated.
- When piping has been completed, check that water flows from the end of the drain pipe.

- Ⓐ Drain connection socket
- Ⓑ On site drain pipe (PVC. ID20mm)
- Ⓒ Indoor unit's drain hose

⚠ Caution:

The drain pipe should be installed according to this Installation Manual to ensure correct drainage. Thermal insulation of the drain pipes is necessary to prevent condensation. If the drain pipes are not properly installed and insulated, condensation may drip on the ceiling, floor or other possessions.

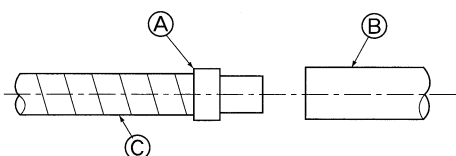

4.4. Abflußrohrleitung

- Abflußrohre sollten eine Neigung von 1/100 oder mehr aufweisen.
- Zur Verlängerung der Auslauf-/Dränagerohrleitung ein Rohr aus Hartvinylchlorid (vp-20) verwenden. Darauf achten, daß an den Anschlußstellen kein Wasser austritt.
- Wenn die Auslauf-/Dränagerohrleitung durch die Innenanlage geführt wird, muß sie mit einem handelsüblichen Isoliermaterial (Schaumpolyäthylen mit einem spezifischen Gewicht von 0,03 und einer Stärke von 9 mm oder mehr) abgedeckt werden.
- Abflußrohrleitung nicht direkt in einen Drängraben, in dem sich Schwefeldämpfe bilden können, münden lassen.
- Nach Abschluß der Rohrverlegung vergewissern, daß Wasser aus dem Ende des Abflußrohres herausfließt.

- Ⓐ Abflußanschußmuffe
- Ⓑ Abflußleitung des Hausanschlusses (PVC. ID20mm)
- Ⓒ Abflußschlauch der Innenanlage

⚠ Vorsicht:

Das Abflußrohr sollte gemäß Angaben im Installationshandbuch eingebaut werden, um einwandfreie Dränage zu gewährleisten. Thermoisolierung der Abflußrohre ist notwendig, um Bildung von Kondenswasser zu verhindern. Wenn die Abflußrohre nicht vorschriftsmäßig installiert und isoliert wurden, kann Kondenswasser auf die Zimmerdecke, den Boden oder sonstiges Inventar tropfen.

4.4. Mise en place des tuyaux d'écoulement

- Les tuyaux d'écoulement doivent avoir une inclinaison de 1/100 ou supérieure.
- Pour rallonger le tuyau d'évacuation, utilisez un tuyau en chlorure de vinyle dur (vp-20). Assurez-vous qu'il n'y a aucune fuite d'eau au niveau des joints.
- Si le tuyau d'évacuation passe à travers l'habitation, il doit être enveloppé d'un isolant (polyéthylène mousse: gravité spécifique :0,03, épaisseur : 9mm ou plus), disponible dans les commerces.
- Ne pas diriger les tuyaux d'écoulement directement vers un fossé d'écoulement dans lequel des gaz sulfuriques pourraient être acheminés.
- Lorsque la mise en place des tuyaux est terminée, vérifiez que l'eau ressorte bien par l'extrémité du tuyau d'écoulement.

- Ⓐ Prise de raccord de l'écoulement
- Ⓑ Tuyau d'écoulement sur place (PVC. ID20mm)
- Ⓒ Tuyau d'écoulement de l'appareil intérieur

⚠ Précaution:

Les tuyaux d'écoulement doivent être installés conformément aux instructions du présent manuel d'installation pour assurer un écoulement correct. L'isolation thermique des tuyaux d'écoulement est nécessaire pour éviter la condensation. Si les tuyaux d'écoulement ne sont pas correctement installés et isolés, des gouttes de condensation risquent de se former au plafond, sur le sol ou à tout autre endroit.

4.4. Afvoerpijpen

- De afvoerpijpen moeten 1/100 of meer aflopen.
- Gebruik voor het verlengen van de afvoerleiding een harde PVC-pijp (vp-20). Controleer na het maken van de verbindingen altijd of er geen sprake is van waterlekage.
- Wanneer de afvoerpijp binnenshuis loopt, dient u de pijp te omhullen met isolatiemateriaal (polyethyleenschuim met een soortelijk gewicht van 0,03 en een dikte van 9 mm of meer), hetgeen in de winkel verkrijgbaar is.
- Plaats de afvoerpijp niet rechtstreeks in een afvoergeul waar zwavelgas kan ontstaan.
- Controleer nadat u de pijpen heeft aangebracht of er water uit het uiteinde van de afvoerpijp stroomt.

- Ⓐ Afvoeraansluiting
- Ⓑ Plaatselijke afvoerpijp (PVC. ID20mm)
- Ⓒ Afvoerslang binnenuit

⚠ Voorzichtig:

Voor een juiste afvoer moet de afvoerpijp worden geïnstalleerd volgens de voorschriften van deze installatiehandleiding. De afvoerpijpen moeten thermisch geïsoleerd worden om condensatie te voorkomen. Als de afvoerpijpen niet goed geïnstalleerd en geïsoleerd zijn, kan condensvocht op het plafond, de vloer of andere eigendommen druppelen.

4.4. Tubazione di drenaggio

- I tubi di drenaggio devono possedere un'inclinazione di almeno 1/100.
- Per prolungare il tubo di drenaggio, utilizzare un tubo in cloruro di vinile rigido (vp-20). Accertarsi che le connessioni non perdino.
- Se il tubo di drenaggio passa all'interno dei locali, deve ricoprirlo con materiale isolante (schiuma di polietilene - densità relativa: 0,03 - spessore: almeno 9 mm) disponibile in commercio.
- Non collegare la tubazione di drenaggio direttamente ad un canale di drenaggio in quanto vi può essere la formazione di gas solforico.
- Una volta completato il collegamento della tubazione, controllare lo scorrimento dell'acqua a partire dall'estremità della tubazione di drenaggio.

- Ⓐ Supporto del raccordo di drenaggio
- Ⓑ Tubo di drenaggio locale (PVC. ID20mm)
- Ⓒ Tubo flessibile di drenaggio della sezione interna

⚠ Cautela:

La tubazione di drenaggio deve essere installata conformemente al contenuto del presente Manuale di installazione, in modo da assicurare un drenaggio corretto. È necessario isolarla termicamente per evitare la formazione di condensa. Se i tubi di drenaggio non sono installati ed isolati correttamente, è possibile che vi sia la formazione di condensa sul soffitto, sul pavimento o su altri oggetti.

ES 4. Tubo del refrigerante y tubo de drenaje

TR 4. Soğutucu borusu ve drenaj borusu

RU 4. Труба хладагента и дренажная труба

4.4. Tubería de drenaje

- Los tubos de drenaje deben tener una inclinación de 1/100 o más.
- Para alargar la tubería de drenaje, utilice una tubería dura de cloruro de vinilo (vp-20). Verifique que no se produzcan fugas de agua en las conexiones.
- Si la tubería de drenaje pasa por dentro del edificio deberá estar recubierta de material aislante (polietileno espumado, gravedad específica: 0,03, grosor: un mínimo de 9 mm) disponible en tiendas especializadas.
- No ponga la tubería de drenaje directamente en una zanja de desagüe donde se pueda generar gas sulfúrico.
- Cuando haya terminado de trabajar en las tuberías, asegúrese de que el agua circula desde el final de la tubería de drenaje.
 - Ⓐ Toma de conexión de drenaje
 - Ⓒ Manguera de drenaje de la unidad interior
 - Ⓑ Tubo de drenaje del emplazamiento (PVC. ID20mm)

⚠ Cuidado:

El tubo de drenaje se instalará de acuerdo con el Manual de Instalación para garantizar el drenaje correcto. El aislamiento térmico de los tubos de drenaje es necesario para evitar la condensación. Si los tubos de drenaje no se instalan y se aíslan correctamente, la condensación puede gotear por el techo, el suelo u otras propiedades.

4.4. Drenaj tesisati

- Drenaj boruları en az 1/100 eğimli olmalıdır.
- Drenaj borusunu uzatmak için sert vinil klorür boru (vp-20) kullanın. Bağlantılardan su sızintısı olmamasına dikkat edin.
- Eğer drenaj borusu bina içinden geçecekse piyasadan temin edilen izolasyon maddesiyle kaplanmalıdır (polietilen köpük: özgül ağırlığı: 0,03, kalınlığı: 9 mm veya daha fazla).
- Drenaj tesisatını doğrudan doğruya drenaj çukuruna vermeyiniz; bu orada kükürt gazı oluşmasına yol açabilir.
- Tesisat tamamlanınca drenaj borusunun ucundan su aktığını teyid etmek için kontrol yapınız.
 - Ⓐ Drenaj bağlantı soketi
 - Ⓒ İç ünite drenaj hortumu
 - Ⓑ Montaj yeri drenaj borusu (PVC. ID20mm)

⚠ Dikkat:

Gerekli şekilde drenaj olabilmesi için drenaj tesisatını bu Montaj Elkitabına uygun olarak döşeyiniz. Kondansasyonu önlemek için drenaj borularının ısıya karşı tecrit edilmesi gerekir. Drenaj borularının usulüne uygun şekilde döşenmemesi ve tecrit edilmemesi halinde kondansasyon tavana, zemine veya diğer eşyaların üzerine damlayabilir.

4.4. Дренажные трубы

- Дренажные трубы должны иметь наклон 1/100 или более.
- Для удлинения дренажной трубы используйте трубу из твердого винилхлорида (vp-20). Убедитесь в отсутствии утечек в местах соединения.
- Если дренажная труба проходит через помещение, она должна быть покрыта изоляционным материалом (формовочным полиэтиленом: удельный вес 0,03, толщина 9 мм или более), который имеется в продаже.
- Не помещайте дренажные трубы непосредственно в дренажную канаву, где возможно образование сернистого газа.
- После завершения прокладки труб, проверьте поток воды из и от дренажной трубы.
 - Ⓐ Гнездо дренажного соединения
 - Ⓒ Дренажный шланг внутреннего прибора
 - Ⓑ Местная дренажная труба (PVC. ID20mm)

⚠ Осторожно:

Дренажная труба должна быть установлена в соответствии с инструкциями в данном руководстве для обеспечения правильного дренажа. Термоизоляция дренажных труб необходима для предотвращения конденсации. Если дренажные трубы не установлены и не изолированы как требуется, может появиться конденсация на потолке и вода будет капать на пол и на ваше имущество.

PR 4. Tubo de refrigerante e tubo de drenagem

GR 4. Σωλήνας ψυκτικού και σωλήνας αποστράγγισης

中 4. 致冷剂管道和排水管道

4.4. Tubagem de drenagem

- Os tubos de drenagem devem ter uma inclinação de 1/100 ou mais.
- Para prolongamento do tubo de drenagem, utilize um tubo de cloreto de vinilo rígido (vp-20). Certifique-se de que não há fugas de água nas uniões.
- Se o tubo de drenagem passar pelo interior, deve ser coberto com material isolante (polietileno espumoso: gravidade específica: 0,03, espessura: 9 mm ou mais) à venda no mercado.
- Não coloque a tubagem de drenagem diretamente numa vala de drenagem onde possa ser gerado gás sulfúrico.
- Quando terminar o trabalho de instalação da tubagem, certifique-se de que corre água pela ponta do tubo de drenagem.
 - Ⓐ Tomada da ligação da drenagem
 - Ⓒ Mangueira de drenagem da unidade interior
 - Ⓑ Tubo de drenagem local (PVC. ID20mm)

⚠ Cuidado:

O tubo de drenagem deve ser instalado de acordo com o presente Manual de Instalação para garantir a drenagem correcta. Para impedir a formação de condensação, é necessária a isolação térmica dos tubos de drenagem. Se os tubos de drenagem não forem convenientemente instalados e isolados, podem aparecer gotas de condensação no tecto, no chão ou em peças do mobiliário.

4.4. Σωλήνας αποχέτευσης

- Οι σωλήνες αποχέτευσης πρέπει να έχουν κλίση 1/100 ή περισσότερη.
- Για την επέκταση του σωλήνα αποστράγγισης, χρησιμοποιήστε έναν σωλήνα από σκληρό PVC (vp-20). Βεβαιωθείτε ότι δεν υπάρχουν διαρροές στις ενώσεις.
- Εάν ο σωλήνας αποστράγγισης περνά στο εσωτερικό του χώρου πρέπει να καλυφθεί με μονωτικό υλικό (διογκωμένο πολυαιθυλένιο: ειδικό βάρος: 0,03, πάχος: 9 χιλστ. ή μεγαλύτερο) διαθέσιμο στην τοπική αγορά.
- Ο σωλήνας αποχέτευσης δεν πρέπει να εισέρχεται απευθείας σε αποχετευτικό αυλάκι όπου είναι πιθανό να παράγονται θειούχα αέρια.
- Όταν έχουν τελειώσει οι εργασίες για τη σωλήνωση, ελέγξτε για να είστε βέβαιοι ότι τρέχει νερό από την άκρη του σωλήνα αποχέτευσης.
 - Ⓐ Ένωση σωλήνα αποστράγγισης
 - Ⓒ Σωλήνας αποστράγγισης εσωτερικής μονάδας
 - Ⓑ Σωλήνας τοπικής εγκατάστασης (PVC. ID20mm)

⚠ Προσοχή:

Για να είναι βέβαιο ότι υπάρχει κανονική αποχέτευση, η εγκατάσταση του σωλήνα αποχέτευσης πρέπει να γίνεται όπως περιγράφεται σ' αυτό το Εγχειρίδιο Οδηγιών Εγκατάστασης. Η θερμική μόνωση των σωλήνων αποχέτευσης είναι απαραίτητη για την πρόληψη δημιουργίας συμπύκνωσης. Εάν δεν έχουν εγκατασταθεί κανονικά οι σωλήνες αποχέτευσης και δεν έχουν μονωθούν ως προβλέπεται, ενδέχεται να στάζει νερό στο ταβάνι, στο δάπεδο και σε άλλα μέρη του σπιτιού, που θα προέρχεται από υγροποιημένη συμπύκνωση.

4.4. 排水管

- 排水管的倾斜度应该为1/100或者更大。
- 对于延长排水管道，使用硬氯乙烯管道 (vp-20)。确保不会有水从连接处漏出。
- 排水管道在室内部分必须使用在市场上可以买到的绝热材料包裹 (聚乙烯泡沫: 比重 0,03, 厚度: 9毫米或以上)。
- 切勿将排水管直接设置在可能产生硫酸气体的排水沟内。
- 在铺管作业完成之后，应检查并确保排水管端部不会流水。
 - Ⓐ 排水管连接管套
 - Ⓒ 室内机组的排水软管
 - Ⓑ 现场排水管 (PVC内径20毫米)

⚠ 注意:

应该根据本《安装说明书》安装排水管，以便确保排水正确。排水管需要绝热，以免发生凝水现象。如果排水管未正确安装和绝热，那么凝水会滴在天花板、地板或者其他场所。

(F) 4. Tuyau de réfrigérant et tuyau d'écoulement

(NL) 4. Koelpijp en afvoerpijp

(E) 4. Refrigerant pipe and drain pipe

(D) 4. Kältemittel- und Abflußrohre

(I) 4. Tubo del refrigerante e tubo di drenaggio

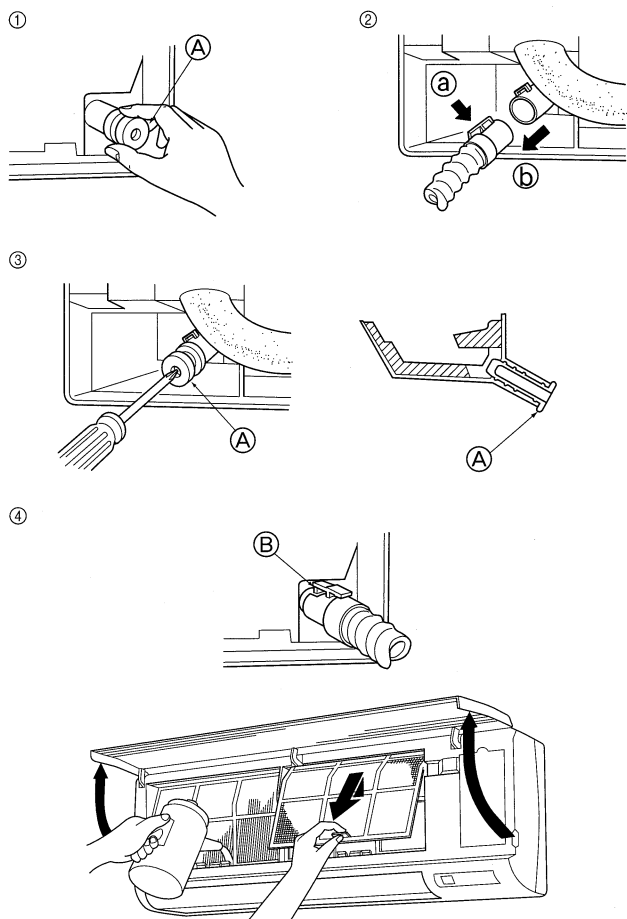

Préparation du tuyautage gauche et arrière gauche

- Retirer le capuchon d'écoulement.
 - Pour retirer le capuchon d'écoulement, saisir la partie qui ressort à l'extrémité du tuyau et tirer.
 - Capuchon d'écoulement
 - Retirer le tuyau d'écoulement.
 - Retirer le tuyau d'écoulement en tenant la base du tuyau (a) (indiquée par la flèche) et en tirant vers soi (b).
 - Insérer le capuchon d'écoulement.
 - Insérer un tournevis, etc. dans l'orifice à l'extrémité du tuyau et pousser sur la base du capuchon d'écoulement.
 - Insérer le tuyau d'écoulement.
 - Pousser le tuyau d'écoulement jusqu'à ce qu'il se trouve à la base de la sortie du raccord de la boîte d'écoulement.
 - Vérifier que le crochet du tuyau d'écoulement est fixé correctement au sommet de la sortie du raccord dépassant de la boîte d'écoulement.
 - Crochets
- Retirer le panneau latéral de l'appareil intérieur du côté où doit se faire l'écoulement. Verser de l'eau dans le plateau d'écoulement et vérifier que celle-ci s'écoule par l'extrémité du tuyau. Lorsque vous en avez la confirmation, remonter le panneau latéral.

Pijpen links en linksachter voorbereiden

- Verwijder de afvoerkap.
 - Verwijder de afvoerkap door het uitstekende stuk aan het einde van de pijp vast te nemen en te trekken.
 - Afvoerkap
 - Verwijder de afvoerslang.
 - Verwijder de afvoerslang door deze aan het begin vast te nemen (a) (aangegeven door de pijl) en deze naar u toe te trekken (b).
 - Plaats de afvoerkap.
 - Plaats een schroevendraaier of iets dergelijks in het gat aan het uiteinde van de pijp en druk naar de basis van de afvoerkap.
 - Plaats de afvoerslang.
 - Druk op de afvoerslang totdat deze onderaan de afvoeraansluiting zit.
 - Zorg ervoor dat de haak van de afvoerslang goed is aangebracht over de uitstekende afvoeraansluiting.
 - Haken
- Verwijder het zijpaneel van het binnenapparaat aan de afvoerszijde. Giet water in het afvoerbakje en controleer of dit water er aan het uiteinde van de pijpleiding weer uitkomt. Is dit het geval, dan kunt u het zijpaneel terugplaatsen.

Preparing left and left rear piping

- Remove the drain cap.
 - Remove the drain cap by holding the bit that sticks out at the end of the pipe and pulling.
 - Drain cap
 - Remove the drain hose.
 - Remove the drain hose by holding on to the base of the hose (a) (shown by arrow) and pulling towards yourself (b).
 - Insert the drain cap.
 - Insert a screwdriver etc into the hole at the end of the pipe and be sure to push to the base of the drain cap.
 - Insert the drain hose.
 - Push the drain hose until it is at the base of the drain box connection outlet.
 - Please make sure the drain hose hook is fastened properly over the extruding drain box connection outlet.
 - Hooks
- Remove the side panel of the indoor unit on the drain side. Pour water in the drain pan and check that it comes out the drain pipe end. After confirmation, reinstall the side panel.

Vorbereitung der Rohrleitung links und links hinten

- Den Abfalldeckel abnehmen.
 - Den Abfalldeckel abnehmen, indem das am Ende des Rohres herausstehende Teil erfaßt und herausgezogen wird.
 - Abfalldeckel
 - Den Abfallschlauch abnehmen.
 - Den Abfallschlauch abnehmen, indem man den Boden des Schlauchs (a) (durch Pfeil gekennzeichnet) erfaßt und zu sich hin zieht (b).
 - Den Abfalldeckel einsetzen.
 - Einen Schraubenzieher in das Loch am Ende des Rohres einführen und darauf achten, in Richtung des Bodens des Abfalldeckels zu drücken.
 - Den Abfallschlauch einführen.
 - Den Abfallschlauch schieben bis er sich am Boden des Anschlußausgangs des Abfallkastens befindet.
 - Bitte dafür sorgen, daß der Haken des Abfallschlauchs sachgerecht über dem überstehenden Anschlußausgang des Abfallkastens angebracht ist.
 - Haken
- Die Seitenplatte der Innenanlage auf der Abfallseite abnehmen. Wasser in die Dränpfanne gießen und vergewissern, daß es am Ende des Abfallrohres herausfließt. Wenn dies der Fall ist, Seitenblech wieder anbringen.

Preparazione della tubazione sinistra e posteriore sinistra

- Rimuovere il coperchio di drenaggio.
 - Rimuovere il coperchio di drenaggio tenendo ben ferma la parte che spunta dall'estremità del tubo e tirare.
 - Rimuovere il tubo flessibile di drenaggio.
 - Rimuovere il tubo flessibile di drenaggio mantenendo ben ferma la base dello stesso (a) (indicata da una freccia) e tirare verso di sé (b).
 - Inserire il coperchio di drenaggio.
 - Inserire un cacciavite, o un oggetto simile, nel foro all'estremità del tubo ed accertarsi di spingere sino alla base del coperchio di drenaggio.
 - Inserire il tubo flessibile di drenaggio.
 - Spingere il tubo flessibile di drenaggio sino a raggiungere la base dell'uscita del raccordo della scatola di drenaggio.
 - Accertarsi che il gancio del tubo flessibile di drenaggio sia fissato correttamente sopra l'uscita del raccordo della scatola di drenaggio sporgente.
 - Gancio
- Rimuovere il pannello laterale della sezione interna sul lato di drenaggio. Versare dell'acqua nella vaschetta di drenaggio e controllare che esca regolarmente dall'estremità della tubazione. Dopo aver completato la verifica, rimontare il pannello laterale.

(ES) 4. Tubo del refrigerante y tubo de drenaje

(TR) 4. Soğutucu borusu ve drenaj borusu

(RU) 4. Труба хладагента и дренажная труба

Preparación de la tubería izquierda y posterior izquierda

- ① Saque la tapa de drenaje.
 - Saque la tapa de drenaje sujetando la parte que sobresale del extremo del tubo y tirando.
 - Ⓐ Tapa de drenaje
 - ② Saque la manguera de drenaje.
 - Saque la manguera de drenaje sujetando la base de la manguera Ⓐ (indicada con una flecha) y tire hacia usted Ⓛ.
 - ③ Introduzca la tapa de drenaje.
 - Introduzca un destornillador u objeto similar en el orificio del extremo del tubo y asegúrese de que empuja la base de la tapa de drenaje.
 - ④ Introduzca la manguera de drenaje.
 - Empuje la manguera de drenaje hasta que se encuentre en la base de la salida de la conexión de la caja de drenaje.
 - Asegúrese de que el gancho de la manguera de drenaje esté debidamente ajustado sobre la salida de conexión de la caja de drenaje troquelada.
 - Ⓑ Ganchos
- Retire el panel lateral de la unidad interior por la parte del drenaje. Ponga agua en la cubeta de drenaje y compruebe si llega hasta el final del tubo de drenaje. Después de comprobarlo vuelva a colocar el panel lateral.

Sol ve sol arka boru bağlantılarının hazırlanması

- ① Drenaj kapağını çıkarın.
 - Borunun ucundan dışarı taşan kısımdan tutup çekerek drenaj kapağını çıkarın.
 - Ⓐ Drenaj kapağı
 - ② Drenaj hortumunu çıkarın.
 - Hortumun (okla gösterilen) ucundan Ⓐ tutup kendinize doğru Ⓛ çekerek drenaj hortumunu çıkarın.
 - ③ Drenaj kapağını takın.
 - Borunun ucundaki deliğe bir tornavida vb sokarak drenaj kapağının dibine kadar itirmeye dikkat edin.
 - ④ Drenaj hortumunu takın.
 - Drenaj hortumunu drenaj kutusu bağlantısının çıkışının dibine erişinceye kadar itin.
 - Drenaj hortumu kancasının drenaj kutusu bağlantısının dışarı taşan çıkışına gerektiği gibi tutturulmasına dikkat edin.
 - Ⓑ Kancalar
- İç ünitenin drenaj tarafındaki yan panelini çıkarın. Drenaj çanağına su dökün ve drenaj borusu tarafından dışarı çıkıp çıkmadığını kontrol edin. Çıktığını saptadıktan sonra yan paneli yerine takın.

Подготовка труб слева и слева сзади

- ① Снимите дренажный колпачок.
 - Снимайте дренажный колпачок, взявшись за деталь, выступающую из конца трубы, и при этом тяните на себя.
 - Ⓐ Дренажный колпачок
 - ② Снимите дренажный шланг.
 - Снимайте дренажный шланг, взявшись за основание шланга Ⓐ (показано стрелкой), и при этом тяните на себя Ⓛ.
 - ③ Вставьте дренажный колпачок.
 - Вставьте отвертку или т.п. приспособление в отверстие на конце трубы и обязательно давите на основание дренажного колпачка.
 - ④ Вставьте дренажный шланг.
 - Давите на дренажный шланг, пока он не дойдет до основания выпускного соединительного отверстия дренажной коробки.
 - Убедитесь в том, что крючок дренажного шланга прочно прикреплен к выступающему выпускному соединительному отверстию дренажной коробки.
 - Ⓑ Крючки
- Снимите боковую панель внутреннего прибора со стороны дренажа. Налейте воду в дренажный поддон и проверьте, что вода выходит из дренажной трубы и, после проверки, снова установите боковую панель.

(PR) 4. Tubo de refrigerante e tubo de drenagem

(GR) 4. Σωλήνας ψυκτικού και σωλήνας αποστράγγισης

(中) 4. 致冷剂管道和排水管道

Preparação da tubagem esquerda e posterior esquerda

- ① Retire a tampa de drenagem.
 - Retire a tampa de drenagem, segurando a parte que se prolonga na extremidade do tubo e puxando.
 - Ⓐ Tampa de drenagem
 - ② Retire a mangueira de drenagem.
 - Retire a mangueira de drenagem, segurando a base da mesma Ⓐ (indicada pela seta) e puxando para si Ⓛ.
 - ③ Insira a tampa de drenagem.
 - Insira uma chave de fenda, etc. no orifício da extremidade do tubo e certifique-se de que empurra para a base da tampa de drenagem.
 - ④ Insira a mangueira de drenagem.
 - Empurre a mangueira de drenagem até a mesma alcançar a base da saída da ligação da caixa de drenagem.
 - Certifique-se de que o engate da mangueira de drenagem está devidamente fixo sobre a saída da ligação da caixa de drenagem.
 - Ⓑ Engates
- Remova o painel lateral da unidade interior do lado da drenagem. Verta água no recipiente de drenagem e verifique se ela sai pela ponta do respectivo tubo. Após confirmação, reinstale o painel lateral.

Προπαρασκευή αριστερού και αριστερού πίσω σωλήνα

- ① Εξαγωγή του καπακιού αποστράγγισης.
 - Βγάλτε το καπάκι αποστράγγισης τραβώντας το κομμάτι που προεξέχει από την άκρη του σωλήνα.
 - Ⓐ Καπάκι αποστράγγισης
 - ② Εξαγωγή του εύκαμπτου σωλήνα αποστράγγισης.
 - Βγάλτε τον εύκαμπτο σωλήνα αποστράγγισης κρατώντας τη βάση του εύκαμπτου σωλήνα Ⓐ (όπως δείχνει το βέλος) και τραβώντας προς την πλευρά σας Ⓛ.
 - ③ Εισαγωγή του καπακιού αποστράγγισης.
 - Βάλτε το κατσαβίδι κ.λ.π. στην οπή στην άκρη του σωλήνα και πιέστε στη βάση του δοχείου αποστράγγισης.
 - ④ Εισαγωγή του εύκαμπτου σωλήνα αποστράγγισης.
 - Τραβήξτε τον εύκαμπτο σωλήνα αποστράγγισης μέχρι να φτάσει στη βάση της εξόδου της σύνδεσης του δοχείου αποστράγγισης.
 - Βεβαιωθείτε ότι ο γάντζος του εύκαμπτου σωλήνα αποστράγγισης είναι καλά σφιγμένος στην προεξέχουσα έξοδο σύνδεσης του δοχείου αποστράγγισης.
 - Ⓑ Γάντζοι
- Αφαιρέστε το πλευρικό καπάκι της εσωτερικής μονάδας στην πλευρά αποστράγγισης. Ρίξτε νερό στο δοχείο αποστράγγισης και ελεγχτε εάν βγαίνει από την άκρη του σωλήνα αποστράγγισης. Αφού βεβαιωθείτε επανατοποθετήστε το πλευρικό καπάκι.

准备左侧和左后部管道

- ① 取下排水管帽。
 - 抓住管道的末端伸出的部分并向外拉，取下排水管帽。
 - Ⓐ 排水管帽
 - ② 取下排水软管。
 - 抓住软管的底部基座Ⓐ(箭头所示)，并朝您的方向Ⓛ拉，取下排水软管。
 - ③ 插入排水管帽。
 - 将螺丝起子等插入在管道末端的孔，并确保推到排水管帽的底部。
 - ④ 插入排水软管。
 - 将排水软管推到排水盒连接出口的底部。
 - 确保排水软管钩正好固定在挤压成形的排水盒连接出口上。
 - Ⓑ 钩
- 取下排水管侧室内机组的侧面板。将水倒入排水盘，并查看水从排水管的末端流出的情况。在确认后，重新安装侧面板。

(F) 4. Tuyau de réfrigérant et tuyau d'écoulement

(NL) 4. Koelpijp en afvoerpijp

(E) 4. Refrigerant pipe and drain pipe

(D) 4. Kältemittel- und Abflußrohre

(I) 4. Tubo del refrigerante e tubo di drenaggio

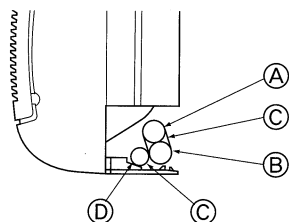

4.5. Completing the piping

Using the unit's pipe storage space (for left and left rear piping)

- To prevent cooling pipes from gathering moisture, wrap the pipes that are in the unit's pipe storage space with the felt tape provided ③.
- When wrapping with the felt tape, be sure to double over by no more than half the width of the tape.
- Use a bandage clip etc to fasten the end to the felt tape.
 - Ⓐ Gas pipe
 - Ⓑ Liquid pipe
 - Ⓒ Felt tape ③
 - Ⓓ Drain hose

4.5. Abschluß der Rohrverlegungsarbeiten

Benutzung des Rohrspeicherraums der Anlage (für Rohrleitung links und links hinten)

- Zur Vermeidung der Ansammlung von Feuchtigkeit an der Kühlrohrleitung die Rohre, die sich im Rohrspeicherraum der Anlage befinden, mit dem mitgelieferten Filzband ③ umwickeln.
- Beim Umwickeln des Filzbandes darauf achten, daß die Überlappung höchstens die Hälfte der Bandbreite ausmacht.
- Zum Befestigen des Filzbandendes einen Bandageclip o.ä. verwenden.
 - Ⓐ Gasrohr
 - Ⓑ Flüssigkeitsrohr
 - Ⓒ Filzband ③
 - Ⓓ Ablaßschlauch

4.5. Pour terminer le travail de tuyautage

Utiliser l'espace de rangement du tuyau de l'appareil (pour la mise en place des tuyaux gauche et arrière gauche)

- Pour éviter la condensation sur les tuyaux de réfrigérant, envelopper les tuyaux qui se trouvent dans l'espace de rangement avec le ruban de feutre fourni ③.
- Lors de l'apposition de ruban de feutre, ne pas repasser sur plus de la moitié de la largeur du ruban.
- Utiliser un clip pour bandages, etc. pour attacher l'extrémité du ruban de feutre.
 - Ⓐ Tuyau de gaz
 - Ⓑ Tuyau de liquide
 - Ⓒ Ruban de feutre ③
 - Ⓓ Tuyau d'écoulement

4.5. De aanleg van de pijpleidingen voltooien

De pijpopslagruimte van de unit gebruiken (voor pijpen links en linksachter)

- Wind ter voorkoming van vochtophoping bij de koelpijpen de pijpen in de pijpopslagruimte van de unit in met de geleverde vilttape ③.
- Laat de vilttape bij het wikkelen niet meer dan met de helft van de tapebreedte overlappen.
- Gebruik een verbandclip om het uiteinde van de vilttape vast te zetten.
 - Ⓐ Gaspijp
 - Ⓑ Vloeistofpijp
 - Ⓒ Vilttape ③
 - Ⓓ Afvoerslang

4.5. Completamento della tubazione

Utilizzo dello spazio di deposito dei tubi dell'unità (per la tubazione sinistra e posteriore sinistra)

- Allo scopo di impedire che sui tubi del refrigerante vi sia la formazione di condensa, avvolgere attorno ai tubi presenti nello spazio di deposito dell'unità l'apposito nastro in feltro fornito ③.
- Avvolgere i tubi con nastro in feltro, facendo attenzione che il nastro si sovrapponga per non oltre la metà della sua larghezza.
- Usare un clip per bloccare l'estremità del nastro in feltro.
 - Ⓐ Tubo del gas
 - Ⓑ Tubo del liquido
 - Ⓒ Nastro in feltro ③
 - Ⓓ Tubo flessibile di drenaggio

(ES) 4. Tubo del refrigerante y tubo de drenaje

(TR) 4. Soğutucu borusu ve drenaj borusu

(RU) 4. Труба хладагента и дренажная труба

(PR) 4. Tubo de refrigerante e tubo de drenagem

(GR) 4. Σωλήνας ψυκτικού και σωλήνας αποστράγγισης

(中) 4. 致冷剂管道和排水管道

4.5. Finalización del trabajo en las tuberías

Utilización del espacio de almacenamiento del tubo de la unidad (para las tuberías izquierda y posterior izquierda)

- Para evitar que se forme una condensación en los tubos de refrigerante, envuelva los tubos que están en el espacio de almacenamiento de la tubería de la unidad con la cinta aislante que se proporciona ③.
- Cuando los envuelva con la cinta aislante, asegúrese de poner una capa doble cuyo ancho sea la mitad de la anchura de la cinta.
- Utilice un clip de sujeción o objeto similar para ajustar el extremo de la cinta aislante.
 - Ⓐ Tubo de gas
 - Ⓑ Tubo de líquido
 - Ⓒ Cinta aislante ③
 - Ⓓ Manguera de drenaje

4.5. Conclusão do trabalho de instalação da tubagem

Utilização do espaço de acondicionamento do tubo da unidade (para a tubagem esquerda e posterior esquerda)

- Para evitar a condensação nos tubos do refrigerante, envolva os tubos que se encontram no espaço de acondicionamento do tubo da unidade com a fita de feltro fornecida ③.
- Ao envolver com a fita de feltro, certifique-se de que não envolva, na segunda passagem, mais do que metade da largura da fita.
- Utilize um grampo de ligação, etc. para unir o fim da fita de feltro.
 - Ⓐ Tubo de gás
 - Ⓑ Tubo de líquido
 - Ⓒ Fita de feltro ③
 - Ⓓ Mangueira de drenagem

4.5. Αποπεράτωση της εργασίας σωλήνωσης

Χρησιμοποίηση του αποθηκευτικού χώρου των σωλήνων της μονάδας (για σωλήνες αριστερά και κάτω αριστερά)

- Για να προστατεύσετε τους σωλήνες ψύξης από συγκέντρωση υγρασίας, τυλίξτε τους σωλήνες που βρίσκονται στον αποθηκευτικό χώρο σωλήνων της μονάδας με την ταινία πιλήματος που παρέχεται στη συσκευασία ③.
- Ενώ τυλίγετε με την ταινία πιλήματος, βεβαιωθείτε ότι δεν περιτυλίγεται δύο φορές με περισσότερο από το μισό του πάχους της ταινίας.
- Χρησιμοποιήστε ένα συνδετικό κλιπ για να στερεώσετε το ακραίο σημείο της ταινίας πιλήματος.
 - Ⓐ Σωλήνας αερίου
 - Ⓑ Σωλήνας υγρού
 - Ⓒ Ταινία πιλήματος ③
 - Ⓓ Σωλήνας αποχέτευσης

4.5. Tesisat işlerinin tamamlanması

Ünitenin boru depolama yerinin kullanımı (sol ve sol arkadan boru tesisatlarında)

- Soğutma borularının nem toplamasını önlemek için ünitenin boru depolama yerindeki boruları sağlanan bantla ③ sarınız.
- Keçe bantla sardıığınız zaman üst üste binen bant eninin bantın yarısından fazla genişlikte olmamasına dikkat ediniz.
- Keçe bantın sonunu bir bandaj kısıkaçı vb. ile tutturunuz.
 - Ⓐ Gaz borusu
 - Ⓑ Sivi borusu
 - Ⓒ Keçe bant ③
 - Ⓓ Drenaj hortumu

4.5. 完成管道安装

使用室内机组的导管储存空间 (对于左部及左后部导管安放)

- 为了避免冷却管道积聚湿气, 请用随附的胶带将室内机组的导管储存空间中的导管缠绕紧 ③。
- 当使用胶带缠绕时, 确认不可缠绕厚度超过胶带宽度的一半。
- 使用铁箍等物固定胶带的末端。
 - Ⓐ 气体导管
 - Ⓑ 液体导管
 - Ⓒ 胶带 ③
 - Ⓓ 排水软管

4.5. Завершение прокладки труб

Использование пространства для хранения труб внутри прибора (для труб слева и слева сзади)

- Для предотвращения накопления влаги внутри труб хладагента оберните трубы, находящиеся в пространстве для хранения труб внутри прибора, имеющейся войлочной лентой ③.
- При оборачивании войлочной лентой убедитесь в том, что участок перекрытия ленты не превышает половины ширины ленты.
- Для закрепления конца войлочной ленты воспользуйтесь зажимным хомутом или т.п. приспособлением.
 - Ⓐ Труба для газа
 - Ⓑ Труба для жидкости
 - Ⓒ Войлочная лента ③
 - Ⓓ Дренажный шланг

(F) **5. Installations électriques**
 (NL) **5. Elektrische aansluitingen**

(E) **5. Electrical work**
 (D) **5. Elektroarbeiten**

(I) **5. Collegamenti elettrici**

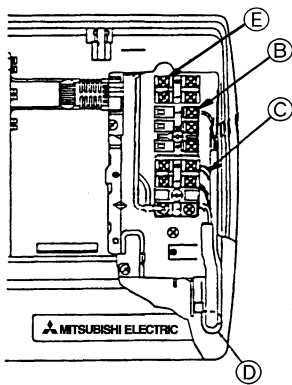
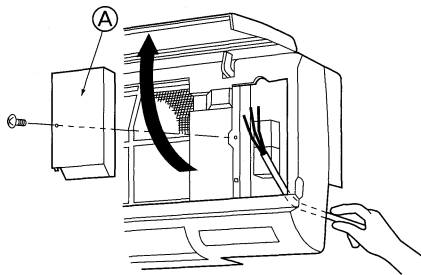

5.1. Indoor unit

1. Remove the corner box.
2. Install each wire into the unit.
3. Open the front grill, remove 1 tapping screw and remove the terminal block cover.
4. Connect each wire properly to the terminal block.
 - In consideration of future servicing, please leave some leeway for the wiring length.
5. Put all the parts back the way they were.
6. Use a clamp from the bottom of the electric parts box to fasten each wire.

(A) Terminal block cover	(D) Clamp to fasten wires
(B) Terminal block for transmission cable Non polarized M1, M2	(E) MA remote controller terminals Non polarized 1, 2
(C) Terminal block for power supply Polarized L, N, ⊕	

A means for the disconnection of the supply with an isolation switch, or similar device, in all active conductors shall be incorporated in the fixed wiring.

5.1. Innenanlage

1. Den Eckkasten abnehmen.
2. Jede Elektroleitung in die Anlage installieren.
3. Das Frontgitter öffnen, eine Blechschraube abnehmen und die Abdeckung der Klemmleiste entfernen.
4. Jede Elektroleitung sachgerecht an der Klemmleiste befestigen.
 - Für zukünftige Wartungs- und Bedienungsarbeiten die Elektroleitung mit genügend zusätzlicher Länge (Spiel) vorsehen.
5. Alle abgenommenen Teile wieder dort anbringen wo sie vorher waren.
6. Mit einer Klemme aus dem unteren Bereich des Elektrokastens jede einzelne Elektroleitung befestigen.

(A) Abdeckung der Klemmleiste	(D) Klemme zur Befestigung der Elektroleitungen
(B) Klemmleiste für Übertragungskabel Nicht-polarisiert, M1, M2	(E) Klemme der MA-Fernbedienung Nicht-polarisiert, 1, 2
(C) Klemmleiste für Netzanschluß Polarisiert L, N, ⊕	

Als Mittel zur Trennung vom Netzanschluß ist ein Trennschalter oder eine ähnliche Vorrichtung in alle aktiven Stromleiter von Standleitungen einzubauen.

5.1. Appareil intérieur

1. Retirer la boîte d'angle.
2. Installer chaque câble dans l'appareil.
3. Ouvrir la grille avant, retirer une vis de fixation et retirer le capot du bloc des connecteurs.
4. Raccorder chaque câble correctement au bloc des connecteurs.
 - Pour faciliter l'entretien futur de l'appareil, laisser une marge de flottage dans la longueur des câbles.
5. Remettre tous les éléments à leur emplacement d'origine.
6. Attacher chaque câble avec une pince située dans le bas de la boîte des éléments électriques.

(A) Capot du bloc des connecteurs	(D) Pince pour attacher les fils
(B) Bloc terminal pour le câble de transmission M1, M2 non polarisé	(E) Borne de la Commande à distance MA 1, 2 non polarisé
(C) Bloc terminal pour l'alimentation Polarisé L, N, ⊕	

Un dispositif de débranchement de l'alimentation avec un interrupteur d'isolation, ou tout autre dispositif, devra être intégré dans tous les conducteurs actifs du câblage fixe.

5.1. Binnenapparaat

1. Verwijder het hoekblokje.
2. Installeer de draden in de unit.
3. Open het voorrooster, verwijder 1 zelftappende schroef en verwijder de afdekplaat van het terminalblok.
4. Verbind elke draad op de juiste plaats met het terminalblok.
 - Houd in verband met toekomstig onderhoud enige speling in de draadlengte aan.
5. Plaats alle onderdelen terug zoals deze eerst waren bevestigd.
6. Gebruik voor het vastmaken van elke draad de klem aan de onderkant van de elektriciteitsdoos.

(A) Afdekplaat terminalblok	(D) Klem voor vastzetten draden
(B) Aansluitklem voor transmissiekabel Ongepolariseerd M1, M2	(E) Aansluiting voor MA-afstandsbediening Ongepolariseerd 1, 2
(C) Aansluitklem voor netvoeding Gepolariseerd L, N, ⊕	

In de vaste bedrading dient voor alle actieve geleiders een systeem voor uitschakelen van de voeding met een geïsoleerde schakelaar, of een vergelijkbare constructie, te worden opgenomen.

5.1. Sezione interna

1. Rimuovere la scatola d'angolo.
2. Installare ciascun filo nell'unità.
3. Aprire la griglia anteriore, rimuovere 1 vite autofilettante e quindi il coperchio del blocco terminale.
4. Collegare correttamente ciascun filo al blocco terminale.
 - Tenendo conto delle future esigenze di manutenzione, si prega di lasciare un margine di sicurezza per la lunghezza dei fili.
5. Rimettere tutti i componenti nella posizione originale.
6. Utilizzare un morsetto situato sulla parte inferiore della scatola dei componenti elettrici per fissare ciascun filo.

(A) Coperchio del blocco terminale	(D) Morsetto per bloccare i fili
(B) Blocco terminale del cavo di trasmissione M1, M2 non polarizzato	(E) Terminale comando a distanza MA 1, 2 non polarizzato
(C) Blocco terminale del cavo di alimentazione Polarizzato L, N, ⊕	

Verrà incorporato nel cablaggio fisso un attrezzo per staccare l'alimentazione dall'interruttore di isolamento o un dispositivo simile in tutti i conduttori attivi.

ES 5. Trabajo eléctrico

TR 5. Elektrik işleri

RU 5. Электрические работы

5.1. Unidad interior

1. Saque la caja lateral.
2. Instale los cables en la unidad.
3. Abra la parrilla frontal, saque un tornillo de fijación y saque la tapa del bloque de terminales.
4. Conecte cada uno de los cables correctamente en el bloque de terminales.
 - Por razones de servicio futuro, le sugerimos que deje cierto margen de longitud de los cables.
5. Coloque todas las piezas en los sitios en donde estaban anteriormente.
6. Utilice una presilla de sujeción de la parte inferior de la caja de piezas eléctricas para ajustar los cables.
 - Ⓐ Tapa del bloque de terminales
 - Ⓑ Bloque de terminales para el cable de transmisión M1, M2 sin polarización
 - Ⓒ Bloque de terminales para la alimentación Polarizado L, N, ⊕
 - Ⓓ Presilla de sujeción para ajustar cables
 - Ⓔ Terminal de mando a distancia MA 1, 2 sin polarización

A indica la desconexión de la fuente de alimentación con un interruptor de aislamiento o un dispositivo similar en todos los conductores activos que deben incorporarse a la instalación fija.

5.1. İç ünite

1. Köşe kutusunu çıkarın.
2. Tellerden herbirini ünitenin içine monte edin.
3. Ön ızgarayı açıp 1 adet kılavuz vidayı çıkardıktan sonra terminal bloğunun kapağını çıkarın.
4. Tellerden her birini gerektiği biçimde terminal blokuna bağlayın.
- İlerde servis gerekeceğini göz önünde bulundurarak kablounun uzunluğunu biraz fazla tutun.
5. Tüm parçaları tekrar daha önce buldukları duruma getirin.
6. Elektrik aksam kutusunun dibindeki kelepçelerle tellerden herbirini tutturun.
 - Ⓐ Terminal bloku kapağı
 - Ⓑ İletim kablosu terminal bloğu Polarize olmayan M1, M2
 - Ⓒ Güç kaynağı terminal bloğu Polarize L, N, ⊕
 - Ⓓ Telleri tutturmak için kelepçe
 - Ⓔ MA Uzaktan kumanda ünitesi terminali Polarize olmayan 1, 2

Tüm aktif iletkenlerin sabit kablo tesisatına devre kesici şalter ya da benzeri cihazla elektrik kaynağının bağlantısını ayırma yöntemi monte edilecektir.

5.1. Внутренний прибор

1. Снимите угловую коробку.
2. Вставьте каждый провод в прибор.
3. Откройте переднюю решетку, удалите 1 самонарезной винт и снимите крышку блока терминала.
4. Как следует подсоедините каждый провод к блоку терминала.
 - Для обеспечения технического обслуживания в будущем, пожалуйста оставьте некоторый запас длины проводов.
5. Установите все детали в исходное положение.
6. С помощью зажимов, находящихся в нижней части коробки с электродеталями, закрепите каждый провод.
 - Ⓐ Крышка блока терминала
 - Ⓑ Блок терминала кабеля передачи Неполаризованный M1, M2
 - Ⓒ Блок терминала подачи питания Поляризованный L, N, ⊕
 - Ⓓ Зажим для закрепления проводов
 - Ⓔ Терминал пульта дистанционного управления "MA" Неполаризованный 1, 2

Устройство для отключения питания с помощью разъединителя или подобного ему устройства во всех активных проводниках будет встроено в стационарную проводку.

PR 5. Trabalho de electricidade

GR 5. Ηλεκτρικές εργασίες

中 5. 电力工作

5.1. Unidade interior

1. Retire a caixa da esquina.
2. Ligue todos os fios à unidade.
3. Abra a grelha dianteira, retire 1 parafuso roscado e a tampa do bloco de terminais.
4. Ligue devidamente cada fio ao bloco de terminais.
 - Tomando em consideração futuros serviços de manutenção, deixe algum espaço para o comprimento das ligações eléctricas.
5. Reponha todas as peças nos devidos lugares.
6. Utilize um grampo da parte inferior da caixa de peças eléctricas para segurar todos os fios.
 - Ⓐ Tampa do bloco de terminais
 - Ⓑ Bloco terminal para cabo de transmissão Não polarizado M1, M2
 - Ⓒ Bloco terminal da fonte de alimentação Polarizado L, N, ⊕
 - Ⓓ Grampo para segurar os fios
 - Ⓔ Terminal do controlo remoto MA Não polarizado 1, 2

A instalação eléctrica fixa estará equipada com um meio para desligar a alimentação através de um interruptor de isolamento, ou um dispositivo semelhante, em todos os condutores activos.

5.1. Εσωτερική μονάδα

1. Βγάλτε το γωνιακό κουτί.
2. Συνδέστε τα καλώδια στη μονάδα.
3. Ανοίξτε την πρόσθια γρίλια, βγάλτε τη λαμαρινόβιδα και βγάλτε το καπάκι του πλακιδίου ακροδεκτών.
4. Συνδέστε το κάθε καλώδιο στο πλακίδιο ακροδεκτών.
 - Για μελλοντική συντηρηση, αφήστε τα καλώδια λίγο μεγαλύτερα.
5. Επανατοποθετήστε όλα τα εξαρτήματα στη θέση τους.
6. Από το κάτω τμήμα του ηλεκτρικού κιβωτίου χρησιμοποιήστε ένα σφιγκτήρα για να σφίξετε κάθε καλώδιο.
 - Ⓐ Καπάκι πλακιδίου ακροδεκτών
 - Ⓑ Ακροδέκτες καλωδίων μετάδοσης σήματος Μη πολωμένο M1, M2
 - Ⓒ Ακροδέκτες ηλεκτρικού ρεύματος Πολωμένο L, N, ⊕
 - Ⓓ Σφιγκτήρας καλωδίων
 - Ⓔ Τερματικό ελεγκτή εξ' αποστάσεως MA Μη πολωμένο 1, 2

Σε όλους τους ενεργούς αγωγούς της σταθερής σωλήνωσης πρέπει να ενσωματωθεί ένα μέσο για την αποσύνδεση της τροφοδοσίας με ένα διακόπτη ή άλλη παρόμοια συσκευή.

5.1. 室内机组

1. 取下角盒。
2. 将每根导线连接到机器上。
3. 打开前置格栅，取下1个捕获螺钉，并取下端子板盖。
4. 将每根导线正确地连接到端子上。
- 为了将来维修考虑，请将接线长度留出余位。
5. 将所有的部件安装回原处。
6. 使用电气部件盒底部的夹具固定每根导线。
 - Ⓐ 端子板盖
 - Ⓑ 传送电缆 无极性M1, M2
 - Ⓒ 电源端子板 极性 L, N, ⊕
 - Ⓓ 夹具固定电线
 - Ⓔ MA遥控器终端 无极性1, 2

用绝缘开关去截断和供应的连接，或用相似的装置，即表示所有激活的导体将会与固定电线结合。

①

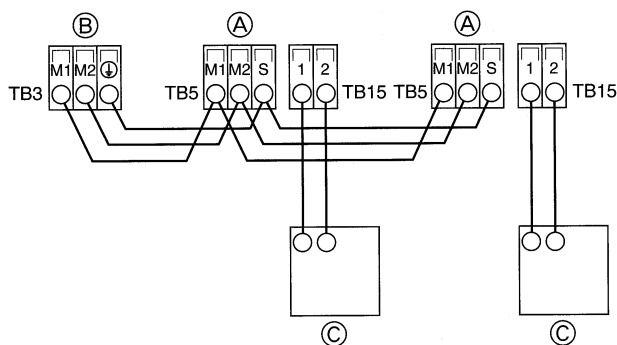

②

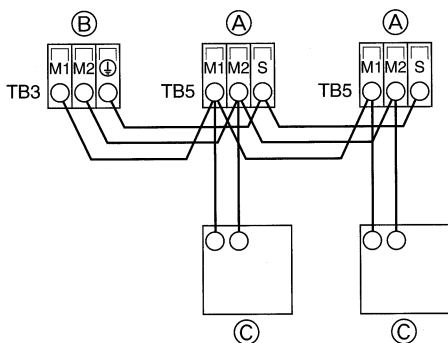

5.2. Raccordement des câbles de la commande à distance et des câbles de transmission intérieurs et extérieurs

- Raccorder l'unité intérieure TB5 et l'unité intérieure TB3. (2 fils non polarisés)
Le "S" sur l'unité intérieure TB5 est une connexion pour câbles blindé. Pour les spécifications techniques des câbles de connexion, se reporter au manuel d'installation de l'appareil extérieur.
- Installer une commande à distance conformément aux instructions du manuel fourni avec la commande à distance.
- Raccorder le câble de transmission de la commande à distance à l'aide d'un câble de 0,75 mm² de diamètre d'une longueur de 10 m maximum. Si la longueur nécessaire est supérieure à 10 m, utiliser un câble de raccordement de 1,25 mm² de diamètre.

- ① Commande à distance MA
- Connecter les points "1" et "2" de la borne TB15 de l'appareil intérieur à une commande à distance MA. (2 fils non polarisés)
 - CC de 9 à 13 V entre 1 et 2 (Commande à distance MA)
- ② Commande à distance M-NET
- Connecter les points "M1" et "M2" de la borne TB5 de l'appareil intérieur à une commande à distance M-NET. (2 fils non polarisés)
 - CC de 24 à 30 V entre M1 et M2 (Commande à distance M-NET)
- A Bloc terminal pour le câble de transmission intérieur
B Bloc terminal pour le câble de transmission extérieur
C Commande à distance

5.2. De afstandsbediening en de transmissiekabels voor het binnen- en buitenapparaat aansluiten

- Sluit binnenapparaat TB5 en buitenapparaat TB3 aan. (Apolair 2-draads)
De "S" op binnenapparaat TB5 is een gepantserde kabel aansluiting. Zie voor specificaties van de aansluitkabels de installatie-instructies van het buitenapparaat.
 - Monteer een afstandsbediening in overeenstemming met de aanwijzingen die bij de afstandsbediening zitten.
 - Sluit de transmissiekabel van de afstandsbediening aan binnen 10 meter met gebruik van een kabel van 0,75 mm² ader. Als de afstand meer dan 10 meter is, gebruik dan een 1,25 mm² aansluitkabel.
- ① MA-afstandsbediening
- Sluit de "1" en "2" op binnenapparaat TB15 aan op een MA-afstandsbediening. (Niet-gepolariseerde tweedradige kabel)
 - DC 9 tot 13 V tussen 1 en 2 (MA-afstandsbediening)
- ② M-NET-afstandsbediening
- Sluit de "M1" en "M2" op binnenapparaat TB5 aan op een M-NET-afstandsbediening. (Niet-gepolariseerde tweedradige kabel)
 - DC 24 tot 30 V tussen M1 en M2 (M-NET-afstandsbediening)
- A Klemmenblok voor transmissiekabel binnenapparaat
B Klemmenblok voor transmissiekabel buitenapparaat
C Afstandsbediening

5.2. Connecting remote controller, indoor and outdoor transmission cables

- Connect indoor unit TB5 and outdoor unit TB3. (Non-polarized 2-wire)
The "S" on indoor unit TB5 is a shielding wire connection. For specifications about the connecting cables, refer to the outdoor unit installation manual.
- Install a remote controller following the manual supplied with the remote controller.
- Connect the remote controller's transmission cable within 10 m using a 0.75 mm² core cable. If the distance is more than 10 m, use a 1.25 mm² junction cable.

- ① MA Remote controller
- Connect the "1" and "2" on indoor unit TB15 to a MA remote controller. (Non-polarized 2-wire)
 - DC 9 to 13 V between 1 and 2 (MA remote controller)
- ② M-NET Remote controller
- Connect the "M1" and "M2" on indoor unit TB5 to a M-NET remote controller. (Non-polarized 2-wire)
 - DC 24 to 30 V between M1 and M2 (M-NET remote controller)
- A Terminal block for indoor transmission cable
B Terminal block for outdoor transmission cable
C Remote controller

5.2. Anschluß der Fernbedienungs-, Innen- und Außenübertragungskabel

- Anschluß der Innenanlage TB5 und der Außenanlage TB3. (2-adrig, nichtpolarisiert)
Das "S" auf der Innenanlage TB5 ist ein abgeschirmter Leitungsanschluß. Angaben über die technischen Daten der Anschlußkabel finden sich in den Montagehandbüchern der Außenanlage.
- Eine Fernbedienung entsprechend den Angaben im zur Fernbedienung gehörenden Handbuch installieren.
- Das Übertragungskabel der Fernbedienung mit einem Kernaderkabel von 0,75 mm² und einer Länge bis zu 10 m anschließen. Wenn die Entfernung mehr als 10 m beträgt, ein Verbindungskabel von 1,25 mm² verwenden.

- ① MA-Fernbedienung
- "1" und "2" am TB15 der Innenanlage an eine MA-Fernbedienung anschließen (nicht polarisierte, zweidrigige Elektroleitung).
 - 9 bis 13 V Gleichstrom zwischen 1 und 2 (MA-Fernbedienung)
- ② M-NET-Fernbedienung
- "M1" und "M2" am TB5 der Innenanlage an eine M-NET-Fernbedienung anschließen (nicht polarisierte, zweidrigige Elektroleitung).
 - 24 bis 30 V Gleichstrom zwischen M1 und M2 (M-NET-Fernbedienung)
- A Klemmleiste für Übertragungskabel der Innenanlage
B Klemmleiste für Übertragungskabel der Außenanlage
C Fernbedienung

5.2. Collegamento del comando a distanza e dei cavi di trasmissione delle sezioni interne ed esterne

- Collegare la sezione interna TB5 e la sezione esterna TB3. (2 fili non polarizzati)
La sezione marcata "S" sulla sezione interna TB5 è una connessione protetta del cavo. Per le specifiche dei cavi di collegamento, fare riferimento al manuale d'installazione della sezione esterna.
 - Installare il comando a distanza seguendo le istruzioni riprese nel manuale fornito con l'unità.
 - Collegare il cavo di trasmissione del comando a distanza con un cavo avente una sezione di 0,75 mm² fino a 10 m. Qualora la distanza superi i 10 m, utilizzare un cavo di collegamento avente una sezione di 1,25 mm².
- ① Comando a distanza MA
- Collegare i terminali "1" e "2" della sezione interna TB5 ad il mando a distanza MA, usando due fili non polarizzati.
 - DC 9 a 13 V tra 1 e 2 (Comando a distanza MA)
- ② Comando a distanza in rete
- Collegare i terminali "M1" e "M2" della sezione interna TB5 ad il mando a distanza in rete, usando due fili non polarizzati.
 - DC24 a 30 V fra M1 e M2 (Comando a distanza in rete)
- A Blocco terminale del cavo di trasmissione della sezione interna
B Blocco terminale del cavo di trasmissione della sezione esterna
C Comando a distanza

ES 5. Trabajo eléctrico

TR 5. Elektrik işleri

RU 5. Электрические работы

PR 5. Trabalho de electricidade

GR 5. Ηλεκτρικές εργασίες

中 5. 电力工作

5.2. Conexión de los cables de transmisión del mando a distancia y de las unidades exterior e interior

- Conecte TB5 de la unidad interior y TB3 de la unidad exterior (cable no polarizado de 2 hilos). La "S" en TB5 de la unidad interior indica una conexión de cable blindado. Consulte en el manual de instalación de la unidad exterior las especificaciones sobre los cables de conexión.
- Instale el mando a distancia siguiendo las indicaciones del manual que se suministra con el mismo.
- Si el cable de transmisión del mando a distancia tiene menos de 10 m, use un cable de conductor interno aislado de 0,75 mm². Si la distancia es superior a los 10 m, use un cable de enlace de 1,25 mm²
- ① Mando a distancia MA
 - Conecte el "1" y el "2" de la unidad interior TB15 a un mando a distancia MA (2 cables no polarizados).
 - DC 9 a 13 V entre 1 y 2 (Mando a distancia MA)
- ② Mando a distancia M-NET
 - Conecte el "M1" y el "M2" de la unidad interior TB5 a un mando a distancia M-NET (2 cables no polarizados).
 - DC 24 a 30 V entre M1 y M2 (Mando a distancia M-NET)
 - Ⓐ Bloque de terminales para los cables de transmisión interiores
 - Ⓑ Bloque de terminales para los cables de transmisión exteriores
 - Ⓒ Mando a distancia

5.2. Ligeção dos cabos de transmissão do controlo remoto e das unidades interior e exterior

- Ligue a unidade interior TB5 e a unidade exterior TB3. (2 fios não polarizados). O "S" da unidade interior TB5 é uma ligação de fio blindado. Veja as especificações sobre os cabos de ligação no manual de instalação da unidade externa.
- Instale o controlo remoto segundo o respectivo manual fornecido.
- Ligue o cabo de transmissão do controlo remoto utilizando cabo de secção de 0,75 mm² se a distância for inferior a 10 m. Se for mais de 10 m, utilize cabo de junção de 1,25 mm².
- ① Controlo remoto MA
 - Ligue o "1" e "2" na unidade interior TB15 para um controlo remoto MA. (2 fios não-polarizados)
 - DC 9 a para 13 V entre 1 e 2 (Controlo remoto MA)
- ② Controlo remoto M-NET
 - Ligue o "M1" e "M2" na unidade interior TB5 para um controlo remoto M-NET. (2 fios não-polarizados)
 - DC 24 a 30 V entre M1 e M2 (Controlo remoto M-NET)
 - Ⓐ Bloco terminal do cabo de transmissão da unidade interior
 - Ⓑ Bloco terminal do cabo de transmissão da unidade exterior
 - Ⓒ Controlo remoto

5.2. Σύνδεση ελεγκτού εξ αποστάσεως, καλώδιων μεταφοράς εξωτερικών και εσωτερικών μονάδων

- Συνδέστε την εσωτερική μονάδα TB5 και την εξωτερική μονάδα TB3. (Διπλό μη-πολικό καλώδιο)
Το "S" στην εσωτερική μονάδα TB5 είναι μία σύνδεση καλωδίου προστασίας. Για προδιαγραφές σχετικά με τη σύνδεση καλωδίων, βλέπετε τις οδηγίες εγκατάστασης της εξωτερικής μονάδας.
- Τοποθετήστε τον ελεγκτή εξ αποστάσεως σύμφωνα με τις οδηγίες που παρέχονται με τον ελεγκτή εξ αποστάσεως.
- Συνδέστε το καλώδιο μεταφοράς του ελεγκτού εξ αποστάσεως εντός 10 μ. χρησιμοποιώντας καλώδιο διαμέτρου 0,75 τετ. χλστ. Αν η απόσταση είναι πάνω από 10 μ, χρησιμοποιήστε καλώδιο διαμέτρου 1,25 τετ. χλστ.
- ① Ελεγκτής εξ αποστάσεως MA
 - Συνδέστε τα τερματικά "1" και "2" του TB15 της εσωτερικής μονάδας σε έναν ελεγκτή εξ' αποστάσεων MA. (Χρησιμοποιήστε δύο μη πολωμένα καλώδια.)
 - DC 9 σε 13 V μεταξύ 1 και 2 (Ελεγκτής εξ αποστάσεως MA)
- ② Ελεγκτής εξ αποστάσεως M-NET
 - Συνδέστε τα τερματικά "M1" και "M2" του TB5 της εσωτερικής μονάδας σε έναν ελεγκτή εξ' αποστάσεων M-NET. (Χρησιμοποιήστε δύο μη πολωμένα καλώδια.)
 - DC 24 σε 30 V μεταξύ M1 και M2 (Ελεγκτής εξ αποστάσεως M-NET)
 - Ⓐ Τερμικό σύνδεσης για εσωτερικό καλώδιο μεταφοράς
 - Ⓑ Τερμικό σύνδεσης για εξωτερικό καλώδιο μεταφοράς
 - Ⓒ Ελεγκτής εξ αποστάσεως

5.2. Uzaktan kumanda ünitesi, iç ve dış iletim kablolarının bağlanması

- TB5 iç ünitesinin ve TB3 dış ünitesinin bağlanması. (Kutupsuz 2 tel) TB5 iç ünitedeki "S" blendajlı kablo bağlantısıdır. Kablo bağlantılarına ilişkin spesifikasyonlar için dış ünite talimat elkitabına bakınız.
- Uzaktan kumanda ünitesini birlikte verilen elkitabına göre monte ediniz.
- Uzaktan kumanda ünitesinin iletim kablosunu 0,75 mm² göbekli kabloyla 10 m'yi aşmayacak şekilde bağlayınız. Eğer mesafe 10 m'den fazlaysa, 1,25 mm²lik jonksiyon kablosu kullanınız.
- ① MA Uzaktan kumanda ünitesi
 - TB15 iç ünitesindeki "1" ve "2"yi bir MA uzaktan kumanda ünitesine bağlayın. (Kutupsuz çift tel)
 - 1 ile 2 arasında DC 9 - 13 V (MA uzaktan kumanda ünitesi)
- ② M-NET Uzaktan kumanda ünitesi
 - TB5 iç ünitesindeki "M1" ve "M2"yi bir M-NET uzaktan kumanda ünitesine bağlayın. (Kutupsuz çift tel)
 - M1 ile M2 arasında DC 24 - 30 V (M-NET Uzaktan kumanda ünitesi)
 - Ⓐ İç iletim kablosu terminal bloğu
 - Ⓑ Dış iletim kablosu terminal bloğu
 - Ⓒ Uzaktan kumanda ünitesi

5.2. 接驳遥控器, 室内和室外传送电线

- 将室内机组TB5和室外机组TB3连接。(非极性双芯电缆)
室内机组TB5上的"S"代表屏蔽电线连接。有关连接电缆的规格,请参阅室外机组的安装手册。
- 依照随遥控器提供的手册安装遥控器。
- 使用一根0.75平方毫米的铁芯电缆将遥控器的传送电缆在10米距离内连接。如果距离在10米以上,则使用1.25平方毫米的连接电缆。
- ① MA遥控器
 - 将室内机组TB15上的"1"和"2"连接至MA遥控器。(非极性双芯电缆)
 - 1和2之间的电源为直流电9至13伏(MA遥控器)
- ② M-NET遥控器
 - 将室内机组TB5上的"M1"和"M2"连接至M-NET遥控器。(非极性双芯电缆)
 - M1和M2之间的电源为直流电24至30伏(M-NET遥控器)
 - Ⓐ 室内传送电线终端座
 - Ⓑ 室外传送电线终端座
 - Ⓒ 遥控器

5.2. Подсоединение пульта дистанционного управления, кабелей передачи внутри и снаружи

- Подсоедините внутренний прибор TB5 к внешнему прибору TB3 (неполяризованный двухжильный провод).
- "S" на внутреннем приборе TB5 - это соединение экранированного провода. Технические условия соединения кабелей указаны в руководстве по установке наружного прибора.
- Установите пульт дистанционного управления, следуя инструкциям, приведенным в поставленном вместе с ним руководстве.
- Подсоедините кабель передачи пульта дистанционного управления в пределах 10 м с помощью 0,75 мм². Если расстояние превышает 10 м, используйте для соединения кабель 1,25 мм².
- ① Пульт дистанционного управления "MA"
 - Подсоедините "1" и "2" на TB15 внутреннего блока кондиционера к Пульту дистанционного управления "MA". (Неполяризованный 2-жильный кабель)
 - Между 1 и 2 постоянный ток 9 - 13 В (Пульт дистанционного управления "MA")
- ② Пульт дистанционного управления "M-NET"
 - Подсоедините "M1" и "M2" на TB5 внутреннего блока кондиционера к Пульту дистанционного управления "M-NET". (Неполяризованный 2-жильный кабель)
 - Между M1 и M2 постоянный ток 24 - 30 В (Пульт дистанционного управления "M-NET")
 - Ⓐ Блок выводов для внутреннего кабеля передачи
 - Ⓑ Блок выводов для внешнего кабеля передачи
 - Ⓒ Пульт дистанционного управления

(F) 5. Installations électriques
(NL) 5. Elektrische aansluitingen

(E) 5. Electrical work
(D) 5. Elektroarbeiten

(I) 5. Collegamenti elettrici

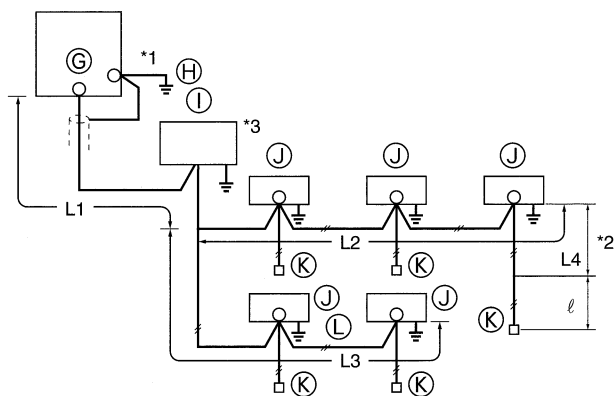

5

Contraintes à respecter pour le câble de transmission

Longueur de câble maximum (L1+L2+L4 ou L1+L3 ou L2+L3+L4): inférieure à 200 m
Longueur entre l'appareil intérieur et la commande à distance (l): max. 10 m

- ⊕ Appareil extérieur
- ⊕ Terre
- Ⓜ Contrôleur BC
- Ⓜ Appareil intérieur
- Ⓜ Commande à distance M-NET
- Ⓜ 2 fils non polarisés

Remarque:

- *1 Relier la terre du câble de transmission à la terre ⊕ par la borne de terre de l'appareil extérieur.
- *2 Si le câble de la commande à distance dépasse les 10 m, utiliser un câble d'un diamètre de 1,25 mm² sur la partie qui dépasse la dite longueur et compter la partie excédentaire au sein des 200 m de câbles permis.
- *3 Le contrôleur BC est uniquement nécessaire pour le refroidissement et le chauffage simultanés des appareils de la série R2.

Beperkingen op de Transmissiekabels

Langste kabellengte (L1+L2+L4 of L1+L3 of L2+L3+L4): minder dan 200 m
Lengte tussen binnenapparaat en de afstandsbediening (l): minder dan 10 m

- ⊕ Buitenapparaat
- ⊕ Aarding
- Ⓜ BC-bedieningseenheid
- Ⓜ Binnenapparaat
- Ⓜ M-NET-afstandsbediening
- Ⓜ Apolair 2-draads

Opmerking:

- *1 Aard de transmissiekabel via de aardklem ⊕ van het buitenapparaat.
- *2 Als de afstandsbedieningskabel langer dan 10 meter is, gebruik dan een 1,25 mm²-diameterkabel voor het gedeelte dat langer is dan 10 meter, en voeg dat gedeelte toe voor berekening van de 200 meter.
- *3 De BC-bedieningseenheid is alleen benodigd voor de R2-lijn van apparaten die zowel koelen als verwarmen.

Constraints on transmission cable

Longest wiring length (L1+L2+L4 or L1+L3 or L2+L3+L4): less than 200 m
Length between indoor unit and remote controller (l): within 10 m

- ⊕ Outdoor unit
- ⊕ Earth
- Ⓜ BC controller
- Ⓜ Indoor unit
- Ⓜ M-NET Remote controller
- Ⓜ Non-polarized 2-wire

Note:

- *1 Put the transmission cable earth via the outdoor unit's earth terminal ⊕ to the ground.
- *2 If the remote controller cable exceeds 10 m, use a 1.25 mm² diameter cable over the exceeded portion, and add that exceeded portion to within 200 m.
- *3 The BC controller is required only for simultaneous cooling and heating series R2.

Zwangsbedingungen bei Übertragungskabeln

Größte Länge der Elektroleitung (L1+L2+L4 oder L1+L3 oder L2+L3+L4): weniger als 200 m
Länge zwischen Innenanlage und Fernbedienung (l): Bis zu 10 m

- ⊕ Außenanlage
- ⊕ Erde
- Ⓜ BC-Steuerung
- Ⓜ Innenanlage
- Ⓜ M-NET-Fernbedienung
- Ⓜ 2-adrig, nichtpolarisiert

Hinweis:

- *1 Die Erdleitung des Übertragungskabel über die Erdanschlussklemme ⊕ der Außenanlage zur Erde verlegen.
- *2 Wenn das Fernbedienungskabel länger als 10 m ist, im Bereich, der die Länge überschreitet, ein Kabel von 1,25 mm² verwenden. Die Überlänge kann bis zu 200 m betragen.
- *3 Die BC-Steuerung ist nur bei der Baureihe R2 für gleichzeitiges Kühlen und Heizen notwendig.

Sollecitazioni sui cavi di trasmissione

Lunghezza massima del cavo (L1+L2+L4 o L1+L3 o L2+L3+L4): inferiore a 200 m
Lunghezza del cavo fra la sezione interna e il comando a distanza (l): max 10 m

- ⊕ Sezione esterna
- ⊕ Terra
- Ⓜ Controllore BC
- Ⓜ Sezione interna
- Ⓜ Comando a distanza in rete
- Ⓜ 2 fili non polarizzati

Nota:

- *1 Collegare il cavo di trasmissione a massa via il terminale ⊕ di messa a terra della sezione interna.
- *2 Qualora il cavo del comando a distanza superi i 10 m, utilizzare un cavo avente una sezione di 1,25 mm² per la parte eccedente, facendo attenzione che questa non superi i 200 m.
- *3 Il controllore è necessario solo per i modelli delle serie R2 con raffreddamento e riscaldamento simultanei.

ES 5. Trabajo eléctrico

TR 5. Elektrik işleri

RU 5. Электрические работы

Limitaciones del cable de transmisión

Longitud máxima de los cables (L1+L2+L4 o L1+L3 o L2+L3+L4): menos de 200 m

Distancia máxima entre la unidad interior y el mando a distancia (ℓ): 10 m

- Ⓒ Unidad exterior
- Ⓓ Tierra
- ① Controlador BC
- ② Unidad interior
- Ⓚ Mando a distancia M-NET
- Ⓛ Cable no polarizado de 2 hilos

Nota:

- *1 Pase el cable de transmisión a tierra a través del terminal de tierra de la unidad exterior Ⓛ.
- *2 Si el cable del mando a distancia sobrepasa los 10 m, use un cable de 1,25 mm² de diámetro para la distancia sobrepasada y añada esa longitud, siempre dentro del límite de los 200 m.
- *3 El controlador BC sólo es necesario para la serie R2 de refrigeración y calefacción simultáneas.

İletim Kablosuna İlişkin Sınırlamalar

En uzun kablo uzunluğu (L1+L2+L4 veya L1+L3 veya L2+L3+L4): 200 m'den az

İç ünite ile uzaktan kumanda ünitesi arasındaki uzunluk (ℓ): 10 m'den az

- Ⓒ Dış ünite
- Ⓓ Toprak
- ① BC kontrol birimi
- ② İç ünite
- Ⓚ M-NET Uzaktan kumanda ünitesi
- Ⓛ Kutupsuz 2 tel

Not:

- *1 İletim kablosu toprak hattını dış ünitenin toprak terminali Ⓛ yoluyla topraklayın.
- *2 Eğer uzaktan kumanda ünitesinin kablosu 10 m'den uzunsa, aşan kısım için 1,25 mm² çaplı kablo kullanınız ve o aşan kısmı 200 m'ye ekleyiniz.
- *3 BC kontrol birimi yalnız aynı anda soğutma ve ısıtım R2 serisi için gereklidir.

Ограничительные параметры для кабелей передачи

Самая длинная проводка (L1+L2+L4 или L1+L3 или L2+L3+L4): менее 200 м

Длина между внутренним прибором и пультом дистанционного управления (ℓ): в пределах 10 м

- Ⓒ Внешний прибор
- Ⓓ Земля
- ① Регулятор BC
- ② Внутренний прибор
- Ⓚ Пульт дистанционного управления "M-NET"
- Ⓛ Неполаризованный двухжильный провод

Примечание:

- *1 Проведите заземление кабеля передачи через клемму Ⓛ заземления внешнего прибора на землю.
- *2 Если кабель пульта дистанционного управления превышает 10 м, используйте кабель диаметром 1,25 мм² на остальную длину, добавляйте этот дополнительный отрезок в пределах 200 м.
- *3 Регулятор BC требуется только для приборов серии R2 с одновременным охлаждением и обогревом.

PR 5. Trabalho de electricidade

GR 5. Ηλεκτρικές εργασίες

中 5. 电力工作

Requisitos em matéria de cabo de transmissão

Comprimento de cabo máximo (L1+L2+L4 ou L1+L3 ou L2+L3+L4): menos de 200 m

Comprimento entre a unidade interior e o controlo remoto (ℓ): 10 m no máximo

- Ⓒ Unidade exterior
- Ⓓ Terra
- ① Controlador BC
- ② Unidade interior
- Ⓚ Controlo remoto M-NET
- Ⓛ Dois fios não polarizados

Nota:

- *1 Ligue o cabo de transmissão à terra através do terminal de terra Ⓛ da unidade exterior.
- *2 Se o cabo do controlo remoto tiver mais de 10 m, utilize um cabo com diâmetro de 1,25 mm² na parte excedente aos 10 m, mas sempre dentro da distância máxima de 200 m.
- *3 O controlador BC só é necessário com a série R2 de arrefecimento e aquecimento simultâneos.

Περιορισμοί στο καλώδιο μεταφοράς

Μέγιστο μήκος καλωδίωσης (L1+L2+L4 ή L1+L3 ή L2+L3+L4): κάτω από 200 μ.

Μήκος μεταξύ εσωτερικής μονάδας και ελεγκτού εξ αποστάσεως (ℓ): Κάτω από 10 μ.

- Ⓒ Εξωτερική μονάδα
- Ⓓ Γείωση
- ① Μηχανισμός ελέγχου BC
- ② Εσωτερική μονάδα
- Ⓚ Ελεγκτής εξ αποστάσεως M-NET
- Ⓛ Διπλό καλώδιο μη-πολικό

Σημειώματα:

- *1 Περάστε το καλώδιο γείωσης του μηχανισμού μετάδοσης μέσω του θερματικού γείωσης Ⓛ και μετά θάψτε το στο έδαφος.
- *2 Αν το καλώδιο του ελεγκτού εξ αποστάσεως υπερβαίνει τα 10 m χρησιμοποιήστε καλώδιο διαμέτρου 1,25 τετ. χλστ. στο τμήμα που υπερβαίνει αυτό το μήκος και προσθέστε αυτό το τμήμα εντός των 200 μ.
- *3 Ο μηχανισμός ελέγχου BC απαιτείται μόνο για τα μοντέλα κλιματισμού ταυτόχρονου κρούου και θερμού αέρα της σειράς R2.

传送电线的限制

最长的接线长度: (L1+L2+L4或L1+L3或L2+L3+L4) 或少于200米

室内机组和遥控器(ℓ)之间的长度: 10米以内

- Ⓒ 室外机组
- Ⓓ 接地
- ① BC控制器
- ② 室内机组
- Ⓚ M-NET遥控器
- Ⓛ 非极化的两组电线

备注:

- *1 通过室外机组的接地终端将传送电线Ⓛ接地。
- *2 如遥控器电线所需的长度超过10米,请在10米距离以上的部份,采用1.25平方毫米直径的电线接驳,并将超出部份计算在200米限定长度之内。
- *3 BC控制器只适用于同时兼备有冷暖气的R2系列。

(F) 5. Installations électriques
(NL) 5. Elektrische aansluitingen

(E) 5. Electrical work
(D) 5. Elektroarbeiten

(I) 5. Collegamenti elettrici

(A)

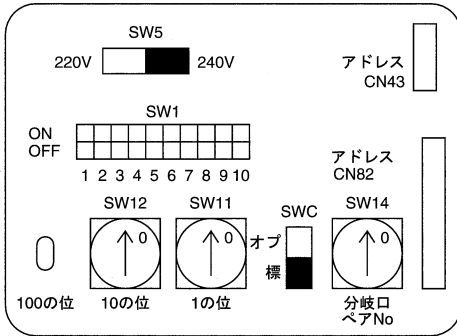

5.3. Setting addresses

(Be sure to operate with the main power turned OFF.)

- There are two types of rotary switch setting available: setting addresses 1 to 9 and over 10, and setting branch numbers.

Note:

- Please set the switch SW5 according to the power supply voltage.
- Set SW5 to 240 V side when the power supply is 230 and 240 volts.
- When the power supply is 220 volts, set SW5 to 220 V side.

(A) Address board

5.3. Adressen einsetzen

(Dafür sorgen, daß bei den Arbeiten der Netzstrom auf AUS geschaltet ist.)

- Zur Einstellung gibt es zwei Arten von Rotationsschaltern: Zur Einstellung der Adressen von 1 bis 9 und über 10 sowie zur Einstellung der Abzweigungsnummern.

Hinweis:

Bitte den Schalter SW5 je nach Netzspannung einstellen:

- Bei Netzspannung von 230 V and 240 V Schalter SW5 auf die Seite 240 V einstellen.
- Bei Netzspannung von 220 V Schalter SW5 auf die Seite 220 V einstellen.

(A) Adressentafel

5.3. Configuration des adresses

(Toujours effectuer ces opérations lorsque le système est hors tension.)

- Il existe deux types de réglages de commutateurs rotatifs disponibles, pour le réglage des adresses de 1 à 9 et au-dessus de 10 et pour le réglage du nombre de ramifications.

Remarque:

Veuillez régler l'interrupteur SW5 selon la tension de l'alimentation.

- Réglez l'interrupteur SW5 sur 240 V lorsque l'alimentation est de 230 et 240 volts.
- Lorsque l'alimentation est de 220 volts, réglez SW5 sur 220 V.

(A) Tableau d'adresses

5.3. De aansluitadressen instellen

(Zorg ervoor dat er geen stroom op het apparaat staat als u de adressen instelt.)

- Er zijn twee types draaibare schakelinstellingen beschikbaar: voor het instellen van adressen 1 tot 9 en groter dan 10, en voor het instellen van aftakingsnummers.

Opmerking:

Stel de schakelaar SW5 in op het juiste voltage van de netvoeding.

- Wanneer de netspanning 230 of 240 V bedraagt, zet u SW5 op de stand 240 V.
- Wanneer de netspanning 220 V bedraagt, zet u SW5 op de stand 220 V.

(A) Adresbord

5.3. Impostazione degli indirizzi

(Accertarsi di operare con l'alimentazione principale disattivata.)

- È possibile impostare i commutatori a rotazione in due modi: impostazione degli indirizzi da 1 a 9 e sopra 10, e impostazione dei numeri delle diramazioni.

Nota:

Impostare l'interruttore SW5 conformemente al valore della tensione di alimentazione.

- Impostare l'interruttore SW5 su 240 V quando il valore della tensione di alimentazione è compreso fra 230 e 240 volt.
- Impostarlo su 220 V, quando il valore della tensione di alimentazione è di 220 V.

(A) Pannello degli indirizzi

ES 5. Trabajo eléctrico

TR 5. Elektrik işleri

RU 5. Электрические работы

5.3. Configuración de las direcciones

(Asegúrese de trabajar con la corriente desconectada)

- Hay disponibles dos tipos de configuraciones para los conmutadores giratorios: uno para la configuración de las direcciones 1 a 9 y por encima de 10 y otro para configurar los números de los ramales.

Nota:

Sitúe el interruptor SW5 de acuerdo con el voltaje de la red.

- Sitúelo en posición 240 V cuando el voltaje de la red es de 230 V a 240 V.
- Si el voltaje de la red es de 220 V, sitúe el SW5 en posición 220 V.

Ⓐ Tablero de direcciones

5.3. Adreslerin düzenlenmesi

(bu işlemi ana elektrik kaynağı kapatılmış (OFF) durumda yapmaya dikkat ediniz.)

- İki tür döner anahtar ayarı vardır: 1-9 arasındaki ve 10'un üzerindeki adreslerin düzenlenmesi ve şube numaralarının düzenlenmesi.

Not:

Lütfen SW5 anahtarını besleme kaynağı voltajına göre düzenleyin.

- Besleme kaynağı voltajı 230 ve 240 volt olduğu zaman SW5'i 240 volta düzenleyin.
- Besleme kaynağı 220 volt olduğu zaman SW5'i 220 volta düzenleyin.

Ⓐ Adres levhası

5.3. Установка адресов

(Убедитесь, что при выполнении этой работы подача электроэнергии отключена.)

- Имеются два способа установки поворотного переключателя: установка адресов от 1 до 9 и свыше 10, и установка номеров ветвей.

Примечание:

Устанавливайте переключатели SW5 в соответствии с напряжением питания.

- Установите SW5 на сторону 240 В, если питание имеет напряжение 230 и 240 вольт.
- Если напряжение питания 220 вольт, установите SW5 на сторону 220 В.

Ⓐ Адресный щит

PR 5. Trabalho de electricidade

GR 5. Ηλεκτρικές εργασίες

中 5. 电力工作

5.3. Definição dos endereços

(Trabalhe sempre com a corrente DESLIGADA)

- Há dois tipos de regulação de interruptor rotativo: regulação dos endereços de 1 a 9 e mais de 10 e regulação dos números de bifurcação.

Nota:

Regule o interruptor SW5 de acordo com a voltagem da corrente.

- Regule o SW5 para 240 V quando a corrente for de 230 e de 240 V.
- Quando a corrente for de 220 V, regule o SW5 para 220 V.

Ⓐ Quadro de endereços

5.3. Ρύθμιση διευθύνσεων

(Εξασφαλίστε ότι κατά τη διάρκεια εργασίας, ο διακόπτης ρεύματος είναι κλειστός)

- Υπάρχουν δύο τύποι ρύθμισης περιστρεφόμενου διακόπτη: ρύθμιση διευθύνσεων 1 έως 9, και πάνω από 10, και ρύθμιση αριθμών διακλαδώσεων.

Σημειώματα:

Παρακαλείστε όπως ρυθμίσετε το διακόπτη SW5 ανάλογα με την τάση της ηλεκτρικής παροχής.

- Γυρίστε το διακόπτη στο 240 V όταν η ηλεκτρική παροχή είναι 230 και 240 volts.
- Όταν η ηλεκτρική παροχή είναι 220 volts, γυρίστε το διακόπτη στο 220 V.

Ⓐ Πίνακας διευθύνσεων

5.3. 设定存储位置

(必须先将主电源关闭, 然后进行)

- 两种可使用的旋转式开关设定: 设定从1到9以及10以上的存储位置; 设定分线号码。

备注:

根据电源电压设定SW5开关

- 如果电源为230和240伏, 则可将SW5设定至240伏。
- 如果电源为220伏, 则可将SW5设定至220伏。

Ⓐ 存储位置板

- (F) 5. Installations électriques
(NL) 5. Elektrische aansluitingen

- (E) 5. Electrical work
(D) 5. Elektroarbeiten
(I) 5. Collegamenti elettrici

5.4. Types de câbles de commandes

1. **Mise en place des câbles de transmission: Câble blindé CVVS ou CPEVS**
• Diamètre des câbles: Supérieur à 1,25 mm²
2. **Câbles de la Commande à distance M-NET**

Type de câble de commande à distance	Câble à deux conducteurs (non blindé)
Diamètre du câble	Entre 0,5 et 0,75 mm ²
Remarques	Lorsque la longueur dépasse 10 m, utiliser un câble de mêmes spécifications que les câbles de la ligne de transmission (la portion de blindage est supérieure à 1,25 mm ²)

3. **Câbles de la Commande à distance MA**

Type de câble de commande à distance	Câble à deux conducteurs (non blindé)
Diamètre du câble	De 0,3 à 1,25 mm ²

5.4. Types regelkabels

1. **Bedrading van transmissiekabels: Gepantserde CVVS of CPEVS kabel**
• Kabeldiameter: Minimaal 1,25 mm²
2. **M-NET-afstandsbedieningskabels**

Soort afstandsbedieningskabel	2-aderige kabel (niet-afgeschermd)
Kabeldiameter	Meer dan 0,5 tot 0,75 mm ²
Opmerkingen	Als de afstand groter dan 10 meter wordt, gebruikt u een kabel met dezelfde specificaties als de transmissiekabel (afgeschermd gedeelte meer dan 1,25 mm ²).

3. **MA-afstandsbedieningskabels**

Soort afstandsbedieningskabel	2-aderige kabel (niet-afgeschermd)
Kabeldiameter	Meer dan 0,3 tot 1,25 mm ²

5.4. Types of control cables

1. **Wiring transmission cables: Shielding wire CVVS or CPEVS**
• Cable diameter: More than 1.25 mm²
2. **M-NET Remote control cables**

Kind of remote control cable	2-core cable (unshielded)
Cable diameter	More than 0.5 to 0.75 mm ²
Remarks	When 10 m is exceeded, use cable with the same specifications as transmission line wiring (shielding portion is more than 1.25 mm ²)

3. **MA Remote control cables**

Kind of remote control cable	2-core cable (unshielded)
Cable diameter	0.3 to 1.25 mm ²

5.4. Steuerkabelarten

1. **Übertragungskabel für die Verdrahtung: Abgeschirmte Elektroleitungen CVVS oder CPEVS**
• Kabeldurchmesser: Mehr als 1,25 mm²
2. **Kabel der M-NET-Fernbedienung**

Art des fernbedienungskabels	2-adriges kabel (nicht abgeschirmt)
Kabeldurchmesser	Mehr als 0,5 bis 0,75 mm ²
Anmerkungen	Bei Überschreiten von 10 m ein Kabel mit den gleichen technischen Daten wie bei der Übertragungsleitung verwenden (abgeschirmter Teil hat mehr als 1,25 mm ²)

3. **Kabel der MA-Fernbedienung**

Art des fernbedienungskabels	2-adriges kabel (nicht abgeschirmt)
Kabeldurchmesser	0,3 bis 1,25 mm ²

5.4. Tipi di cavi di controllo

1. **Cablaggi dei cavi di trasmissione: Cavo schermato CVVS o CPEVS**
• Sezione dei cavi: Più di 1,25 mm²
2. **Cavi comando a distanza M-NET**

Tipi di cavi	A 2 fili (non schermati)
Diametro cavo	Da 0,5 a 0,75 mm ²
Osservazioni	Qualora si superino i 10 m, utilizzare un cavo dalle stesse specifiche dei cavi di trasmissione (la parte schermata è maggiore di 1,25 mm ²)

3. **Cavi comando a distanza MA**

Tipi di cavi	A 2 fili (non schermati)
Diametro cavo	Da 0,3 a 1,25 mm ²

ES 5. Trabajo eléctrico

TR 5. Elektrik işleri

RU 5. Электрические работы

5.4. Tipos de cables de control

1. Cables de transmisión: Cable blindado CVVS o CPEVS

- Diámetro del cable: Más de 1,25 mm²

2. Cables de mando a distancia M-NET

Tipo de cable de mando a distancia	Cable de 2 almas (no blindado)
Diámetro del cable	Más de 0,5 a 0,75 mm ²
Observaciones	Cuando supere los 10 m, utilice un cable con las mismas especificaciones como cableado de transmisión (la parte blindada debe ser de más de 1,25 mm ²).

3. Cables de mando a distancia MA

Tipo de cable de mando a distancia	Cable de 2 almas (no blindado)
Diámetro del cable	0,3 a 1,25 mm ²

5.4. Kontrol kablosu türleri

1. İletim kablosu tesisatı: CVVS ya da CPEVS blendaj kablosu

- Kablo çapı: 1,25 mm²den fazla

2. M-NET Uzaktan Kumanda Ünitesi Kabloları

Uzaktan Kumanda Ünitesi kablosu türü	2 iletkenli kablo (blendajsız)
Kablo çapı	0,5 - 0,75 mm ² den fazla
Notlar	10 m'den uzun olursa, iletim hattı kablolarıyla aynı spesifikasyona sahip kablo kullanın (blendaj kısmı 1,25 mm ² den fazla).

3. MA Uzaktan Kumanda Ünitesi Kabloları

Uzaktan Kumanda Ünitesi kablosu türü	2 iletkenli kablo (blendajsız)
Kablo çapı	0,3 - 1,25 mm ²

5.4. Типы кабелей управления

1. Проводка кабелей передачи: Экранированный провод CVVS или CPEVS

- Диаметр кабеля: Свыше 1,25 мм²

2. Кабели дистанционного управления "M-NET"

Тип кабеля дистанционного управления	2-жильный кабель (неэкранированный)
Диаметр кабеля	Свыше 0,5 до 0,75 мм ²
Замечания	Свыше 10 м используйте кабель с техническими параметрами, идентичными кабелю линии передачи (экранированный отрезок свыше 1,25 мм ²)

3. Кабели дистанционного управления "MA"

Тип кабеля дистанционного управления	2-жильный кабель (неэкранированный)
Диаметр кабеля	От 0,3 до 1,25 мм ²

PR 5. Trabalho de electricidade

GR 5. Ηλεκτρικές εργασίες

中 5. 电力工作

5.4. Tipos de cabos de controlo

1. Cablagem de cabos de transmissão: Fio blindado CVVS ou CPEVS

- Diâmetro do cabo: Mais de 1,25 mm²

2. Cabos de controlo remoto M-NET

Tipo do cabo do controlo remoto	Cabo de 2 núcleos (não blindado)
Diâmetro do cabo	Mais de 0,5 mm a 0,75 mm ²
Observações	Quando os 10 metros forem excedidos, utilize um cabo com as mesmas especificações que a cablagem da linha de transmissão (a porção blindada é superior a 1,25 mm ²)

3. Cabos de controlo remoto MA

Tipo do cabo do controlo remoto	Cabo de 2 núcleos (não blindado)
Diâmetro do cabo	0,3 a 1,25 mm ²

5.4. Τύποι καλωδίων ελέγχου

1. Καλώδια καλωδίωσης μεταφοράς: Καλώδιο προστασίας CVVS ή CPEVS

- Διάμετρος καλωδίου: Πάνω από 1,25 τετ. χλστ.

2. Καλώδια ελεγκτή εξ' αποστάσεως M-NET

Τύπος καλωδίου ελεγκτή	Δίκλωνο καλώδιο (μη θωρακισμένο)
Διάμετρος καλωδίου	Πάνω από 0,5 έως 0,75 mm ²
Παρατηρήσεις	Για συνδέσεις που υπερβαίνουν τα 10 μ., χρησιμοποιήστε καλώδιο με τις ίδιες προδιαγραφές με το καλώδιο της γραμμής μεταφοράς (το θωρακισμένο τμήμα να είναι πάνω από 1,25 mm ²)

3. Καλώδια ελεγκτή εξ' αποστάσεως MA

Τύπος καλωδίου ελεγκτή	Δίκλωνο καλώδιο (μη θωρακισμένο)
Διάμετρος καλωδίου	Πάνω από 0,3 έως 1,25 mm ²

5.4. 控制电线的种类

1. 接驳传送电线: 屏蔽电线CVVS或CPEVS

- 电线直径: 1.25平方毫米以上。

2. M-NET遥控器电缆

遥控器电缆类型	双芯电缆 (非屏蔽)
电缆直径	0.5至0.75平方毫米以上
备注	如果超过10米, 则使用与传送电线规格相同的电缆。(屏蔽部分为1.25平方毫米以上)

3. MA遥控器电缆

遥控器电缆类型	双芯电缆 (非屏蔽)
电缆直径	0.3至1.25平方毫米

F 6. Marche d'essai

NL 6. Proefdraaien

E 6. Test run

D 6. Testlauf

I 6. Prova di funzionamento

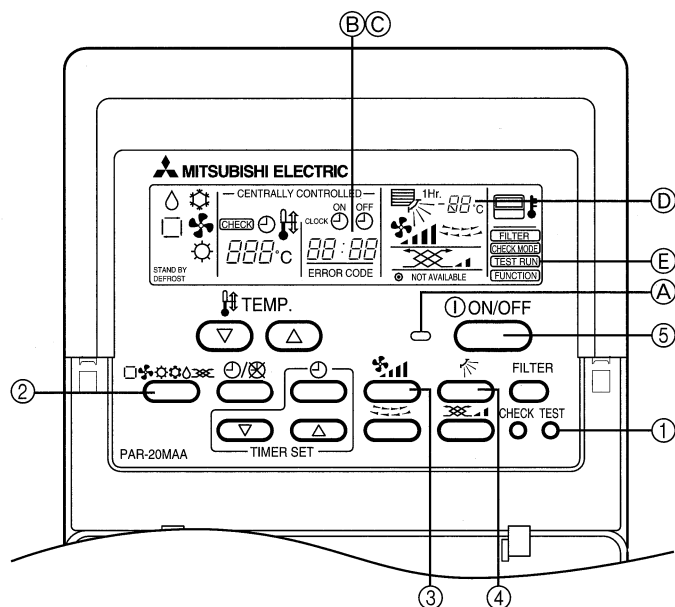

- 1 Appuyer deux fois sur la touche [TEST RUN] → la mention [TEST RUN] s'affiche à l'écran.
- 2 Appuyer sur la touche de [sélection des modes de fonctionnement] → Vérifier si la soufflerie fonctionne.
- 3 Appuyer sur la touche de [réglage de la vitesse du ventilateur] → Vérifier si la vitesse de ventilation change.
- 4 Appuyer sur la touche de [sélection de la soufflerie vers le haut/vers le bas] pour modifier la direction de la soufflerie.
- 5 Appuyer sur la touche [ON/OFF] pour terminer l'essai de fonctionnement → l'essai de fonctionnement s'arrête.
 - A Mise sous tension - période d'allumage
 - B Affichage du code d'inspection
 - C Affichage du temps restant pour l'essai de fonctionnement
 - D Affichage de la température du tuyau de liquide de l'appareil intérieur
 - E Affichage du test de fonctionnement

Remarque:

- La minuterie de 2 heures s'active de sorte que l'essai s'arrête automatiquement après deux heures de fonctionnement.
- Pendant l'essai de fonctionnement, la commande à distance affiche la température du tuyau de liquide de l'appareil intérieur dans la section d'affichage de température.

- 1 Druk tweemaal op de [TEST RUN (PROEFDRAAIEN)] knop → [TEST RUN] wordt weergegeven op het scherm.
- 2 Druk op de knop [Werking kiezen]. → Controleer of er lucht uitgeblazen wordt.
- 3 Druk op de knop [Ventilatorsnelheid aanpassen]. → Controleer of de windsnelheid verandert.
- 4 Druk op de knop [Luchtstroom naar boven of beneden] om de richting van de geblazen lucht te veranderen.
- 5 Druk op de knop [AAN/UIT] om het proefdraaien te beëindigen → het proefdraaien stopt.
 - A Verlichting werkt
 - B Geeft de inspectiecode aan
 - C Geeft de overblijvende proefdraaitijd aan
 - D Geeft de temperatuur weer van de vloeistofpijp van het binnenapparaat
 - E Geeft het proefdraaien aan

Opmerking:

- De op 2 uur ingestelde timer is zo afgesteld dat het proefdraaien na twee uur automatisch stopt.
- De afstandsbediening geeft tijdens het proefdraaien op de temperatuurdisplay de temperatuur van de vloeistofleiding van het binnenapparaat aan.

- 1 Press [TEST RUN] button twice → displaying [TEST RUN] on the screen.
- 2 Press [Selecting operation] button. → Check that wind is blowing out.
- 3 Press [Fan speed adjustment] button. → Check that the wind speed is changed.
- 4 Press [Up/down airflow selection] button to change wind direction.
- 5 Press [ON/OFF] button to clear test run. → Test run stops.
 - A Lighting in operation
 - B Displaying inspection code
 - C Displaying remaining test run time
 - D Displaying indoor unit's liquid pipe temperature
 - E Displaying test run

Note:

- The 2-hour-set timer is activated to automatically stop test run after two hours.
- The remote controller displays the temperature of the indoor unit's liquid pipe on the temperature display section during test run.

- 1 Taste [TEST RUN]/(TESTLAUF) zweimal drücken → dadurch erscheint [TEST RUN] auf dem Bildschirm.
- 2 Taste [Selecting operation] ((Betriebsartwahl)) drücken. → Vergewissern, daß Luft ausgeblasen wird.
- 3 Taste [Fan speed adjustment] ((Einstellung der Gebläsesgeschwindigkeit)) drücken. → Vergewissern, daß sich die Geschwindigkeit der ausgeblasenen Luft ändert.
- 4 Taste [Up/down airflow selection] ((Luftstromrichtung nach oben/nach unten wählen)), um die Richtung des Luftstroms zu ändern.
- 5 Taste [ON/OFF] ((EIN/AUS)) drücken, um Testlauf zu beenden. → Testlauf wird abgebrochen.
 - A Beleuchtung eingeschaltet
 - B Anzeige des Inspektionscodes
 - C Anzeige der Restzeit des Testlaufs
 - D Die Temperatur der Flüssigkeitsrohrleitung der Innenanlage anzeigen
 - E Anzeige des Testlaufs

Hinweis:

- Der Zeitschalter mit der 2-Stunden-Einstellung ist eingeschaltet, um den Testlauf automatisch nach zwei Stunden zu beenden.
- Auf der Fernbedienung wird während des Testlaufs in der Temperaturanzeige die Temperatur des Flüssigkeitsrohres der Innenanlage angezeigt.

- 1 Premere due volte il pulsante [TEST RUN] (PROVA DI FUNZIONAMENTO). Viene visualizzato sullo schermo il messaggio [TEST RUN].
- 2 Premere il pulsante di selezione di funzionamento. Controllare l'effettivo soffiaggio dell'aria.
- 3 Premere il pulsante di regolazione della velocità di ventilazione. Controllare che la velocità di ventilazione vari in funzione delle impostazioni.
- 4 Premere il pulsante di regolazione della direzione della portata d'aria (verso l'alto/il basso) per modificare la direzione di soffiaggio.
- 5 Premere il pulsante [ON/OFF] per disattivare la prova di funzionamento. La prova di funzionamento si arresta.
 - A Illuminazione attivata
 - B Visualizzazione del codice di ispezione
 - C Visualizzazione del tempo restante della prova di funzionamento
 - D Visualizzazione della temperatura del tubo del liquido della sezione interna
 - E Visualizzazione della prova di funzionamento

Nota:

- Il timer viene attivato per arrestare automaticamente la prova di funzionamento dopo due ore.
- Il comando a distanza visualizza la temperatura della tubazione del liquido della sezione interna nel display della temperatura durante la prova di funzionamento.

ES 6. Prueba de funcionamiento

TR 6. Çalışma testi

RU 6. Выполнение испытания

- 1 Pulsar dos veces el botón [TEST RUN] (Realización de pruebas). → En la pantalla se muestra [TEST RUN].
- 2 Pulse el botón [Selección de modo]. → Comprobar que hay corriente de aire.
- 3 Pulse el botón [Ajuste de la velocidad del ventilador]. → Comprobar que la corriente de aire cambia de velocidad.
- 4 Pulse el botón [Selección de aire ascendente/descendente] para cambiar la dirección de la corriente de aire.
- 5 Pulse el botón [ON/OFF] para cancelar la realización de pruebas. → El proceso de pruebas de detiene.
 - A Encendido cuando está en funcionamiento
 - B Muestra el código de inspección
 - C Muestra el tiempo que falta para finalizar el proceso de pruebas
 - D Visualización de la temperatura del tubo del líquido de la unidad interior
 - E Indica que está realizando el proceso de pruebas

Nota:

- El temporizador de 2 horas se activa para detener automáticamente el proceso de pruebas después de transcurridas dos horas.
- Durante el proceso de pruebas, el mando a distancia muestra la temperatura del tubo del líquido de la unidad interior en la sección de visor donde se indica la temperatura.

- 1 [TEST RUN] (işletme testi) düğmesine iki kere basınız → ekranda [TEST RUN] görünür.
- 2 [Program seçme] düğmesine basın → cihazdan dışarıya rüzgar çıkmalıdır; kontrol ediniz.
- 3 [Vanilatör hızı ayarı] düğmesine basın → rüzgar hızının değişmesi gerekir; kontrol ediniz.
- 4 [Up/down airflow selection] (Yukarı/aşağı hava akımı seçme) düğmesine basarak rüzgar yönünü değiştirin.
- 5 İşletme testini silmek için [ON/OFF] (Açma/kapama) düğmesine basın → işletme testi durur.
 - A Aydınlatma çalışıyor
 - B Muayene kodu ekranda
 - C Kalan işletme testi süresi ekranda
 - D İç ünitenin sıvı borusu sıcaklığının görüntülenmesi
 - E İşletme testi ekranda

Not:

- 2 saatlik zamanlayıcı iki saat sonra işletme testini otomatik olarak durduracak şekilde ayarlanmıştır.
- Uzaktan kumanda ünitesi, işletme testi sırasında ekranın sıcaklık değeri bölümünde iç ünite sıvı borusunun sıcaklığını gösterir.

- 1 Нажмите кнопку [ВЫПОЛНЕНИЕ ИСПЫТАНИЯ] дважды, чтобы на экране появилась надпись [ВЫПОЛНЕНИЕ ИСПЫТАНИЯ].
- 2 Нажмите на кнопку (Выбор операции). Проверьте, что воздух выдувается.
- 3 Нажмите на кнопку (Регулировка скорости вентилятора). Проверьте, что скорость выдува изменилась.
- 4 Нажмите на кнопку (Выбор воздушного потока вверх/вниз) для изменения направления движения воздуха.
- 5 Нажмите на кнопку [ВКЛ/ВЫКЛ] для отмены контрольного запуска. Испытание прекращается.
 - A Освещение работает
 - B Отображение инспекционного кода
 - C Отображение оставшегося времени испытания
 - D Индикация температуры в трубе жидкости внутреннего прибора
 - E Отображение выполнения испытания

Примечание:

- Настроенный на 2-часовой период таймер автоматически остановит выполнение испытания через два часа.
- Во время выполнения испытания секция дисплея пульта дистанционного управления показывает температуру в трубе с жидкостью внутреннего прибора.

PR 6. Ensaio

GR 6. Δοκιμαστική λειτουργία

中 6. 运行测试

- 1 Carregue duas vezes no botão [TEST RUN]. → Aparece no ecrã [TEST RUN].
- 2 Carregue no botão [Seleção de funcionamento] → Verifique se há ventilação.
- 3 Carregue no botão [Regulação da velocidade da ventoinha]. → Verifique se a velocidade de ventilação mudou.
- 4 Carregue no botão [Seleção da direção do fluxo de ar para cima/para baixo] para mudar a direção da ventilação.
- 5 Carregue no botão [ON/OFF] para terminar o teste. → O teste pára.
 - A Iluminação em funcionamento
 - B Visualização do código de inspeção
 - C Visualização do tempo de teste remanescente
 - D Visualização da temperatura do tubo de líquido da unidade interior
 - E Visualização do funcionamento de teste

Nota:

- O temporizador regulado para 2 horas activa-se para parar automaticamente o teste de funcionamento após duas horas.
- O controlo remoto mostra durante o teste a temperatura do tubo de líquido da unidade interior na secção de visualização da temperatura.

- 1 Πατήστε το κουμπί [TEST RUN] δύο φορές → η οθόνη θα δείξει [TEST RUN].
- 2 Πατήστε το κουμπί (Επιλογής λειτουργίας). → Έλεγχος εκβολής αέρα.
- 3 Πατήστε το κουμπί (Ρύθμισης ταχύτητας ανεμιστήρα). → Έλεγχος ότι αλλάζει η ταχύτητα του αέρα.
- 4 Πατήστε το κουμπί (Επιλογής κατεύθυνσης ροής του αέρα πάνω/κάτω) για να αλλάξετε την κατεύθυνση του αέρα.
- 5 Πατήστε το κουμπί (Ανοίγματος/Κλεισίματος της συσκευής) για να περατωθεί η δοκιμαστική λειτουργία. → Η δοκιμαστική λειτουργία τερματίζεται.
 - A Φωτισμός σε λειτουργία
 - B Επίδειξη κώδικα ελέγχου
 - C Επίδειξη υπόλοιπου χρόνου διάρκειας δοκιμαστικής λειτουργίας
 - D Επίδειξη θερμοκρασίας σωλήνα υγρού εσωτερικής μονάδας
 - E Επίδειξη δοκιμαστικής λειτουργίας

Σημειώματα:

- Το δίωρο χρονόμετρο τίθεται σε λειτουργία για να σταματήσει αυτομάτως τη δοκιμαστική λειτουργία μετά από δύο ώρες.
- Ο ελεγκτής εξ αποστάσεως επιδεικνύει τη θερμοκρασία του σωλήνα υγρού της εσωτερικής μονάδας στο τμήμα επίδειξης θερμοκρασίας κατά τη διάρκεια της δοκιμαστικής λειτουργίας.

- 1 按下[TEST RUN]键两次→显示屏上出现[TEST RUN]字样。
- 2 按下[Selection operation]键→检查是否有风吹出。
- 3 按下[Fan speed adjustment]键→检查风速有否改变。
- 4 按下[Up/down airflow Selection]键以改变风向。
- 5 按下[ON/OFF]键以终止运行测试→停止运行测试。
 - A 操作时亮起灯号
 - B 显示检查编号
 - C 显示运行测试的剩余时间
 - D 显示室内机组的液体管道温度
 - E 显示运行测试

备注:

- 两小时定时操作会在两小时后自动终止运行测试。
- 在运行测试进行时, 遥控器上会在温度显示部份将室内机组的液体管道温度显示出来。

This product is designed and intended for use in the residential,
commercial and light-industrial environment.

The product at hand is based on the following EU regulations:

- Low Voltage Directive 73/23/ EEC
- Electromagnetic Compatibility Directive 89/336/ EEC

Please be sure to put the contact address/telephone number on
this manual before handing it to the customer.