

**Air-Conditioners For Building Application****INDOOR UNIT****CE****PLFY-P-VLMD-E****INSTALLATION MANUAL**

For safe and correct use, please read this installation manual thoroughly before installing the air-conditioner unit.

**INSTALLATIONSHANDBUCH**

Zum sicheren und ordnungsgemäßen Gebrauch der Klimageräte das Installationshandbuch gründlich durchlesen.

**MANUEL D'INSTALLATION**

Veillez lire le manuel d'installation en entier avant d'installer ce climatiseur pour éviter tout accident et vous assurer d'une utilisation correcte.

**MANUAL DE INSTALACIÓN**

Para un uso seguro y correcto, lea detalladamente este manual de instalación antes de montar la unidad de aire acondicionado.

**MANUALE DI INSTALLAZIONE**

Per un uso sicuro e corretto, leggere attentamente questo manuale di installazione prima di installare il condizionatore d'aria.

**INSTALLATIEHANDLEIDING**

Voor een veilig en juist gebruik moet u deze installatiehandleiding grondig doorlezen voordat u de airconditioner installeert.

**MANUAL DE INSTALAÇÃO**

Para segurança e utilização correctas, leia atentamente este manual de instalação antes de instalar a unidade de ar condicionado.

**ΕΓΧΕΙΡΙΔΙΟ ΟΔΗΓΙΩΝ ΕΓΚΑΤΑΣΤΑΣΗΣ**

Για ασφάλεια και σωστή χρήση, παρακαλείστε διαβάσετε προσεχτικά αυτό το εγχειρίδιο εγκατάστασης πριν αρχίσετε την εγκατάσταση της μονάδας κλιματισμού.

**РУКОВОДСТВО ПО УСТАНОВКЕ**

Для осторожного и правильного использования прибора необходимо тщательно ознакомиться с данным руководством по установке до выполнения установки кондиционера.

**MONTAJ ELKİTABI**

Emniyetli ve doğru biçimde nasıl kullanılacağını öğrenmek için lütfen klima cihazını monte etmeden önce bu elkitabını dikkatle okuyunuz.

**安装手册**

为了安全和正确地使用本空调器，请在安装前仔细阅读本安装手册。

**PŘÍRUČKA K INSTALACI**

V zájmu bezpečného a správného používání si před instalací klimatizační jednotky důkladně pročtěte tuto příručku k instalaci.

**NÁVOD NA INŠTALÁCIU**

Pre bezpečné a správne použitie si pred inštalovaním klimatizačnej jednotky, prosím, starostlivo prečítajte tento návod na inštaláciu.

**TELEPÍTÉSI KÉZIKÖNYV**

A biztonságos és helyes használatához, kérjük, olvassa el alaposan ezt a telepítési kézikönyvet, mielőtt telepítené a légkondicionáló egységet.

**PODRECZNIK INSTALACJI**

W celu bezpiecznego i poprawnego korzystania należy przed zainstalowaniem klimatyzatora dokładnie zapoznać się z niniejszym podręcznikiem instalacji.

GB

D

F

E

I

NL

P

GR

RU

TR

中

CZ

SV

HG

PO

[Fig. 3.1.1]

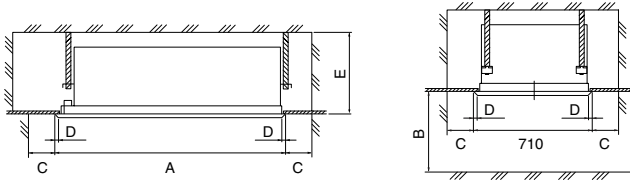

Model name	20-40	50 - 63	80 - 100	125
A	1080	1250	1750	2010
B	More than 1000			
C	More than 500			
D	Lap: 20			
E	More than 350			

[Fig. 3.2.1]

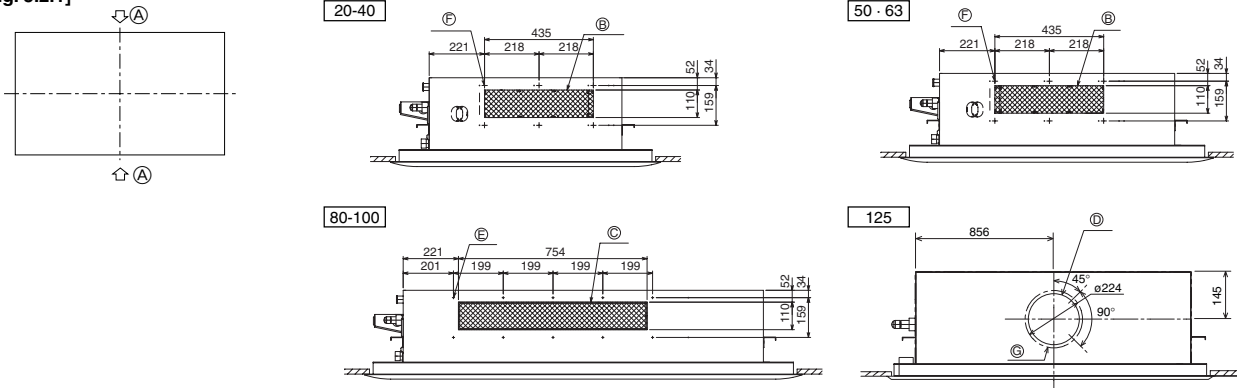

- Knockouts are provided at each position as shown in the figure. Use them for your purposes when installing the unit.
- (A) Split flow duct end connection
- (B) Split flow duct end connection (435 × 110 knock out on both sides)
- (C) Split flow duct end connection (754 × 110 knock out on both sides)
- (D) Split flow duct end connection (ø200 knock out on both sides)
- (E) 10-ø2.9 mounting hole
- (F) 6-ø2.9 mounting hole
- (G) 4-ø2.9 mounting hole

[Fig. 3.3.1]

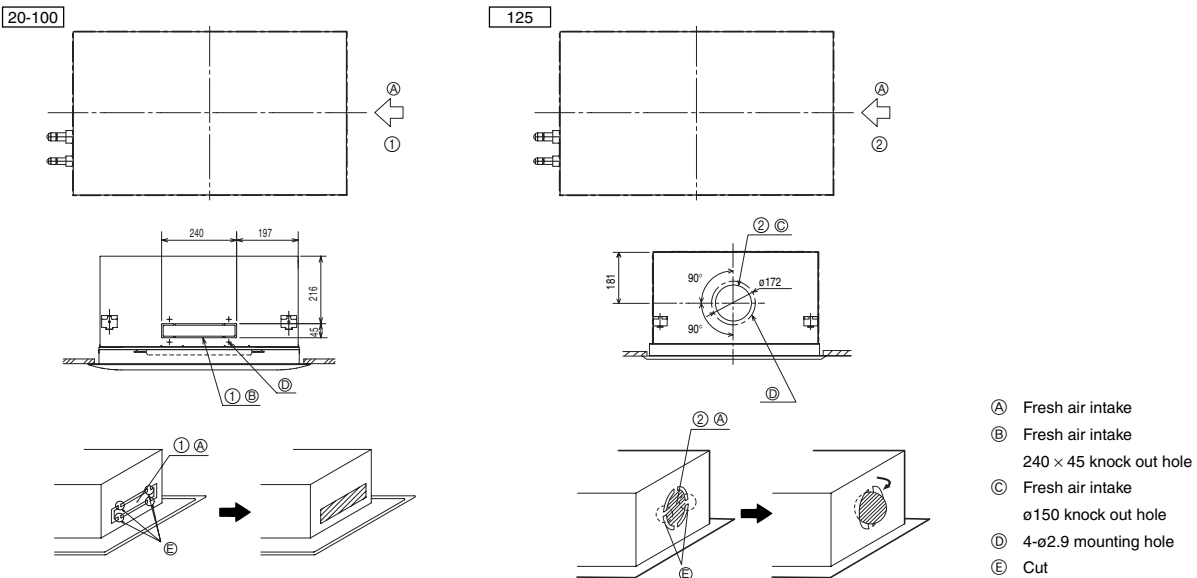

- (A) Fresh air intake
- (B) Fresh air intake  
240 × 45 knock out hole
- (C) Fresh air intake  
ø150 knock out hole
- (D) 4-ø2.9 mounting hole
- (E) Cut

[Fig. 4.1.1]

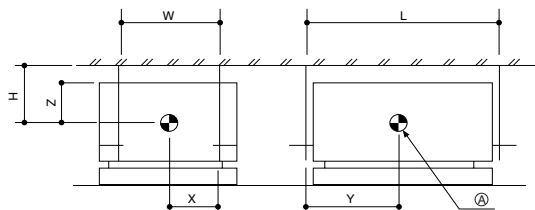

- (A) Center of gravity

## 4.2

[Fig. 4.2.1]

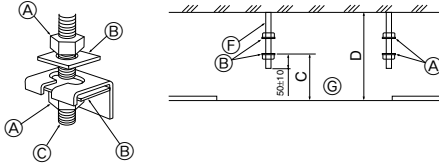

- A Nut
- B Washer (supplied with the unit body)
- C Hanging bolt  $\phi 10$  (M10 screw)
- D Ceiling hole dimensions
- E Hanging bolt pitch
- G Finished ceiling surface
- H Hanging bracket

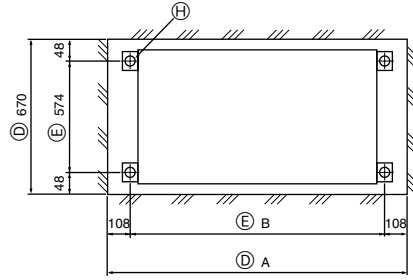

Model name	20-40	50-63	80-100	125
A	1040	1210	1710	1970
B	824	994	1494	1756
C	157~167			155~165
D	More than 350			

## 5

### 5.1

[Fig. 5.1.1]

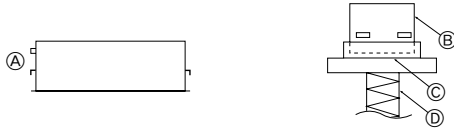

- A Drain pipe side
- C Packing cap
- B Unit body
- D Lifting machine

### 5.2

[Fig. 5.2.1]

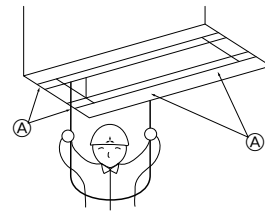

- A Indoor unit's bottom surface  
(Surface to which a decorative panel is attached)

## 6

### 6.1

[Fig. 6.1.1]

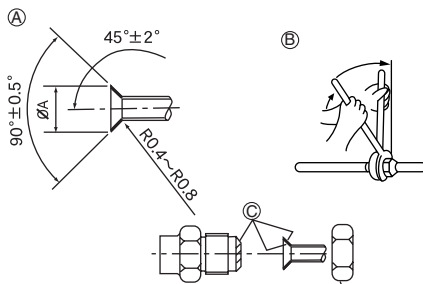

- A Flare cutting dimensions
- B Refrigerant pipe sizes & Flare nut tightening torque
- C Apply refrigerating machine oil over the entire flare seat surface

### 6.2

[Fig. 6.2.1]

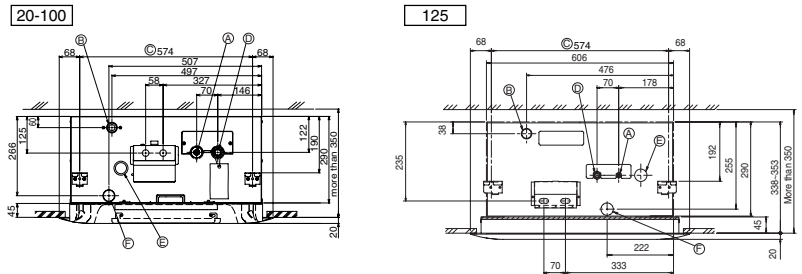

- A Refrigerant pipe (liquid pipe): HP
- B Drain pipe
- C Hanging bolt pitch

- D Refrigerant pipe (gas pipe): LP
- E Filling port
- F Drain hole

## 6.3

[Fig. 6.3.1]

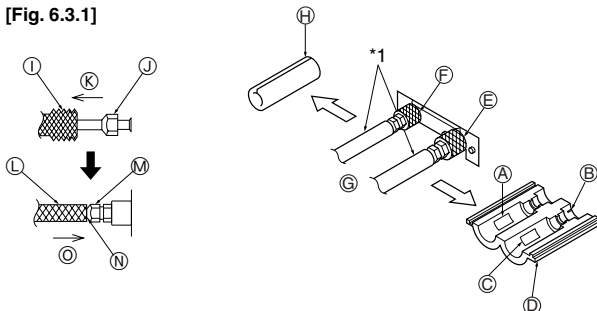

- A "0-0 gas" mark
- C "OUTER" mark
- E Refrigerant piping (gas)
- G Field refrigerant piping
- I Insulation material
- K Pull in this direction.
- M Flare
- O Move to the original position.
- B "INNER" mark
- D Flare insulation (2)
- F Refrigerant piping (liquid)
- H Pipe insulation (1)
- J Flare
- L Insulation material
- N There must be no gap.

[Fig. 6.3.2]

(figure showing the flare insulation)

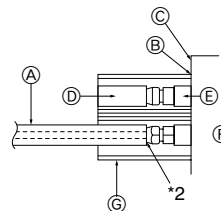

- A Field refrigerant piping
- B There must be no gap.
- C Unit body plate
- D OUTER
- E INNER
- F Unit body
- G Provided flare insulation (2)

[Fig. 6.3.3]

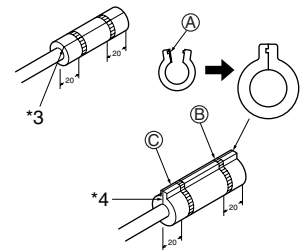

- A Tape (3)
- B Fasten with tape.
- C Provided tie band (4)

[Fig. 7.2.1]

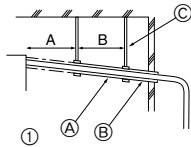

- A: 25 cm
- B: 1.5 – 2 m
- Ⓐ Downward pitch of more than 1/100
- Ⓑ Insulating material
- Ⓒ Metal brace

[Fig. 7.2.2]

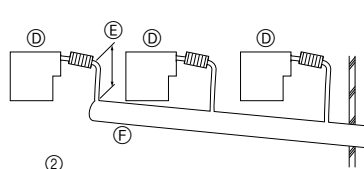

- Ⓓ Indoor unit
- Ⓔ Take as large as possible. About 10 cm
- Ⓕ Collected pipes

[Fig. 7.2.3]

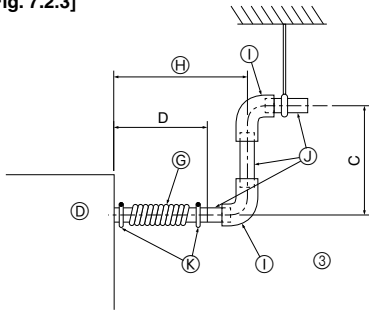

- C: 28 cm      D: 170 ± 5 mm
- Ⓖ Drain hose (Accessory)
- ▶ **Be sure to use the supplied drain hose (Accessory).**
- Ⓕ Less than 300 mm
- Ⓖ Hard vinyl chloride 90° elbow (field supply)
- Ⓖ Hard vinyl chloride (VP-25) (field supply)
- Ⓖ Tie band (small) (Accessory)

[Fig. 7.3.1]

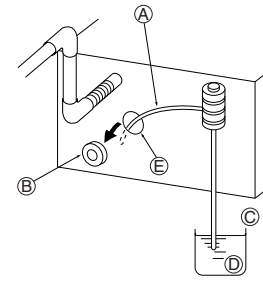

- Ⓐ Insert the pump's end 2 to 4 cm.
- Ⓑ Remove the polyethylene plug.
- Ⓒ About 1000 cc
- Ⓓ Water
- Ⓔ Filling port

[Fig. 8.1.1]

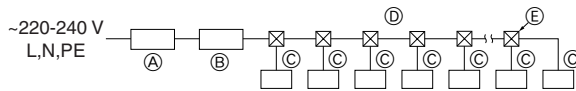

- Ⓐ Switch 16 A (Breakers for Current Leakage)
- Ⓑ Switch 16 A (Breakers for Wiring or Main Switch)
- Ⓒ Indoor unit
- Ⓓ Total operating current be less than 16 A
- Ⓔ Pull box

[Fig. 8.2.1]

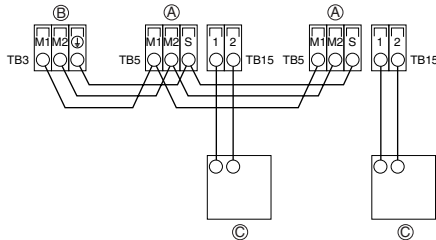

[Fig. 8.2.2]

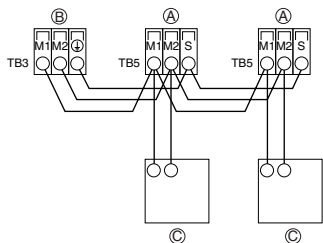

- Ⓐ Terminal block for indoor transmission cable
- Ⓑ Terminal block for outdoor transmission cable
- Ⓒ Remote controller

[Fig. 8.2.7]

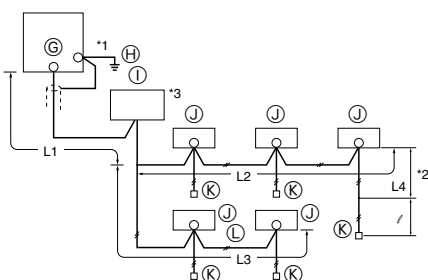

- Ⓒ Outdoor unit
- Ⓓ Earth
- Ⓔ BC controller
- Ⓔ Indoor unit
- Ⓔ Remote controller
- Ⓔ Non-polarized 2-wire

[Fig. 8.2.3]

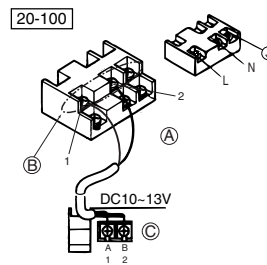

[Fig. 8.2.4]

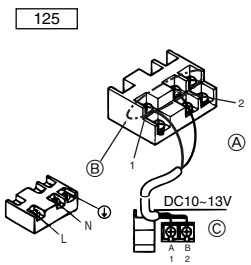

[Fig. 8.2.5]

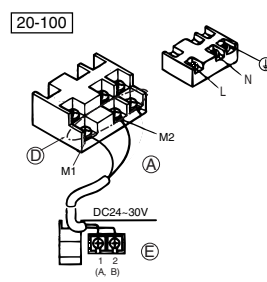

[Fig. 8.2.6]

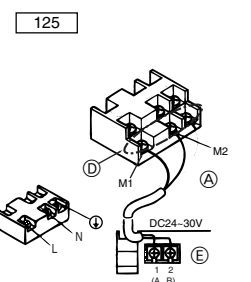

- Ⓐ Non-polarized
- Ⓑ Upper level (TB15)
- Ⓒ MA Remote Controller
- Ⓓ Lower level (TB5)
- Ⓔ M-NET Remote Controller

## 8.3

[Fig. 8.3.1]

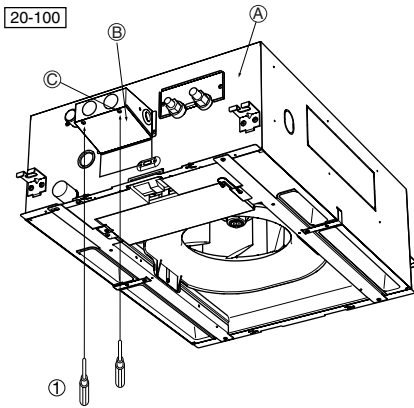

[Fig. 8.3.2]

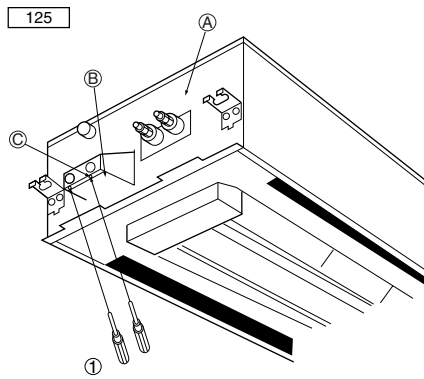

- Ⓐ Side frame
- Ⓑ Cover
- Ⓒ Screw (2 places)

[Fig. 8.3.3]

<Viewed from bottom of the terminal bed box>

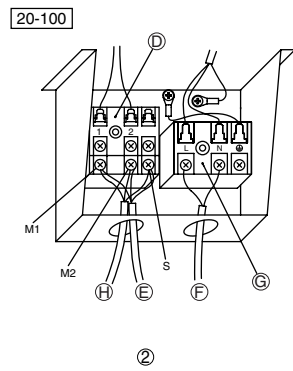

[Fig. 8.3.4]

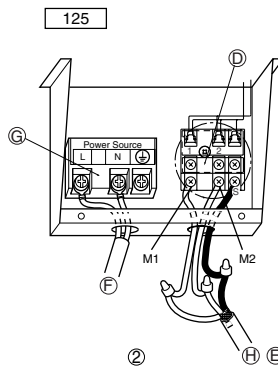

- Ⓓ Terminal bed for transmission cable
- Ⓔ Transmission cable  
(To terminal bed for M-NET remote controller, indoor unit and BC controller)
- Ⓕ To single-phase power supply
- Ⓖ Terminal bed for power supply
- Ⓗ To terminal bed for M-NET outdoor transmission cable  
(Use shielding earth cable ⊕ on outdoor unit side.)

## 8.4

[Fig. 8.4.1]

<Address switch>

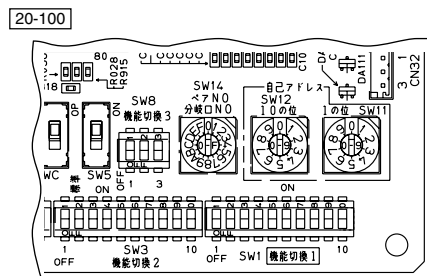

[Fig. 8.4.2]

<Address board>

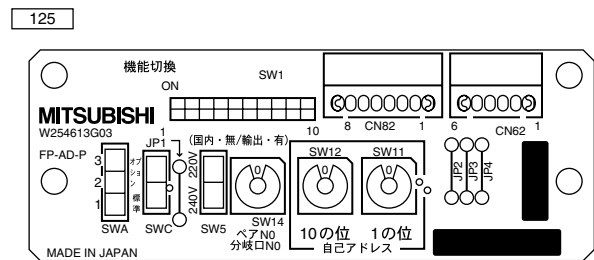

1. Safety precautions .....	6	5.2. Confirming the unit's position and fixing hanging bolts .....	9
1.1. Before installation and electric work .....	6	6. Refrigerant pipe and drain pipe specifications .....	9
1.2. Precautions for devices that use R410A or R407C refrigerant ..	6	6.1. Refrigerant pipe and drain pipe specifications .....	9
1.3. Before getting installed .....	7	6.2. Refrigerant pipe, drain pipe and filling port .....	9
1.4. Before getting installed (moved) - electrical work .....	7	6.3. Request for refrigerant piping connection .....	9
1.5. Before starting the test run .....	7	7. Connecting refrigerant pipes and drain pipes .....	10
2. Indoor unit accessories .....	7	7.1. Refrigerant piping work .....	10
3. Selecting an installation site .....	7	7.2. Drain piping work .....	10
3.1. Securing installation and service space .....	8	7.3. Confirming drain discharge .....	10
3.2. Split flow duct end connection - fresh air intake .....	8	8. Electrical wiring .....	11
3.3. Outdoor air inlet .....	8	8.1. Power supply wiring .....	11
3.4. Combining indoor units with outdoor units .....	8	8.2. Connecting remote controller, indoor and outdoor transmission cables .....	12
4. Fixing hanging bolts .....	8	8.3. Connecting electrical connections .....	12
4.1. Fixing hanging bolts .....	8	8.4. Setting addresses .....	12
4.2. Ceiling hole and hanging bolt positions .....	8	8.5. Sensing room temperature with the built-in sensor in a remote controller .....	12
5. Installing the unit .....	8		
5.1. Hanging the unit body .....	8		

## 1. Safety precautions

### 1.1. Before installation and electric work





- ▶ **Before installing the unit, make sure you read all the "Safety precautions".**
- ▶ **The "Safety precautions" provide very important points regarding safety. Make sure you follow them.**

#### Symbols used in the text

 **Warning:**  
Describes precautions that should be observed to prevent danger of injury or death to the user.

 **Caution:**  
Describes precautions that should be observed to prevent damage to the unit.

#### Symbols used in the illustrations

-  : Indicates an action that must be avoided.
-  : Indicates that important instructions must be followed.
-  : Indicates a part which must be grounded.
-  : Indicates that caution should be taken with rotating parts. (This symbol is displayed on the main unit label.) <Color: yellow>
-  : Beware of electric shock (This symbol is displayed on the main unit label.) <Color: yellow>

 **Warning:**  
**Carefully read the labels affixed to the main unit.**

-  **Warning:**
- **Ask the dealer or an authorized technician to install the air conditioner.**
    - Improper installation by the user may result in water leakage, electric shock, or fire.
  - **Install the air unit at a place that can withstand its weight.**
    - Inadequate strength may cause the unit to fall down, resulting in injuries.
  - **Use the specified cables for wiring. Make the connections securely so that the outside force of the cable is not applied to the terminals.**
    - Inadequate connection and fastening may generate heat and cause a fire.
  - **Prepare for typhoons and other strong winds and earthquakes and install the unit at the specified place.**
    - Improper installation may cause the unit to topple and result in injury.
  - **Always use an air cleaner, humidifier, electric heater, and other accessories specified by Mitsubishi Electric.**
    - Ask an authorized technician to install the accessories. Improper installation by the user may result in water leakage, electric shock, or fire.
  - **Never repair the unit. If the air conditioner must be repaired, consult the dealer.**
    - If the unit is repaired improperly, water leakage, electric shock, or fire may result.
  - **Do not touch the heat exchanger fins.**
    - Improper handling may result in injury.
  - **When handling this product, always wear protective equipment.**  
**EG: Gloves, full arm protection namely boiler suit, and safety glasses.**
    - Improper handling may result in injury.
  - **If refrigerant gas leaks during installation work, ventilate the room.**
    - If the refrigerant gas comes into contact with a flame, poisonous gases will be released.

- **Install the air conditioner according to this Installation Manual.**
  - If the unit is installed improperly, water leakage, electric shock, or fire may result.
- **Have all electric work done by a licensed electrician according to "Electric Facility Engineering Standard" and "Interior Wire Regulations" and the instructions given in this manual and always use a special circuit.**
  - If the power source capacity is inadequate or electric work is performed improperly, electric shock and fire may result.
- **Securely install the outdoor unit terminal cover (panel).**
  - If the terminal cover (panel) is not installed properly, dust or water may enter the outdoor unit and fire or electric shock may result.
- **When installing and moving the air conditioner to another site, do not charge the it with a refrigerant different from the refrigerant specified on the unit.**
  - If a different refrigerant or air is mixed with the original refrigerant, the refrigerant cycle may malfunction and the unit may be damaged.
- **If the air conditioner is installed in a small room, measures must be taken to prevent the refrigerant concentration from exceeding the safety limit even if the refrigerant should leak.**
  - Consult the dealer regarding the appropriate measures to prevent the safety limit from being exceeded. Should the refrigerant leak and cause the safety limit to be exceeded, hazards due to lack of oxygen in the room could result.
- **When moving and reinstalling the air conditioner, consult the dealer or an authorized technician.**
  - If the air conditioner is installed improperly, water leakage, electric shock, or fire may result.
- **After completing installation work, make sure that refrigerant gas is not leaking.**
  - If the refrigerant gas leaks and is exposed to a fan heater, stove, oven, or other heat source, it may generate noxious gases.
- **Do not reconstruct or change the settings of the protection devices.**
  - If the pressure switch, thermal switch, or other protection device is shorted and operated forcibly, or parts other than those specified by Mitsubishi Electric are used, fire or explosion may result.
- **To dispose of this product, consult your dealer.**
- **Do not use a leak detection additive.**

### 1.2. Precautions for devices that use R410A or R407C refrigerant

-  **Caution:**
- **Do not use the existing refrigerant piping.**
    - The old refrigerant and refrigerator oil in the existing piping contains a large amount of chlorine which may cause the refrigerator oil of the new unit to deteriorate.
  - **Use refrigerant piping made of phosphorus deoxidized copper and copper alloy seamless pipes and tubes. In addition, be sure that the inner and outer surfaces of the pipes are clean and free of hazardous sulphur, oxides, dust/dirt, shaving particles, oils, moisture, or any other contaminant.**
    - Contaminants on the inside of the refrigerant piping may cause the refrigerant residual oil to deteriorate.
  - **Store the piping to be used during installation indoors and keep both ends of the piping sealed until just before brazing. (Store elbows and other joints in a plastic bag.)**
    - If dust, dirt, or water enters the refrigerant cycle, deterioration of the oil and compressor trouble may result.
  - **Use ester oil, ether oil or alkylbenzene (small amount) as the refrigerator oil to coat flares and flange connections.**
    - The refrigerator oil will degrade if it is mixed with a large amount of mineral oil.

- **Use liquid refrigerant to fill the system.**
  - If gas refrigerant is used to seal the system, the composition of the refrigerant in the cylinder will change and performance may drop.
- **Do not use a refrigerant other than R410A or R407C.**
  - If another refrigerant (R22, etc.) is used, the chlorine in the refrigerant may cause the refrigerator oil to deteriorate.
- **Use a vacuum pump with a reverse flow check valve.**
  - The vacuum pump oil may flow back into the refrigerant cycle and cause the refrigerator oil to deteriorate.
- **Do not use the following tools that are used with conventional refrigerants.**

**(Gauge manifold, charge hose, gas leak detector, reverse flow check valve, refrigerant charge base, vacuum gauge, refrigerant recovery equipment)**

  - If the conventional refrigerant and refrigerator oil are mixed in the R410A or R407C, the refrigerant may deteriorate.
  - If water is mixed in the R410A or R407C, the refrigerator oil may deteriorate.
  - Since R410A or R407C does not contain any chlorine, gas leak detectors for conventional refrigerants will not react to it.
- **Do not use a charging cylinder.**
  - Using a charging cylinder may cause the refrigerant to deteriorate.
- **Be especially careful when managing the tools.**
  - If dust, dirt, or water gets in the refrigerant cycle, the refrigerant may deteriorate.

### 1.3. Before getting installed

#### ⚠ Caution:

- **Do not install the unit where combustible gas may leak.**
  - If the gas leaks and accumulates around the unit, an explosion may result.
- **Do not use the air conditioner where food, pets, plants, precision instruments, or artwork are kept.**
  - The quality of the food, etc. may deteriorate.
- **Do not use the air conditioner in special environments.**
  - Oil, steam, sulfuric smoke, etc. can significantly reduce the performance of the air conditioner or damage its parts.
- **When installing the unit in a hospital, communication station, or similar place, provide sufficient protection against noise.**
  - The inverter equipment, private power generator, high-frequency medical equipment, or radio communication equipment may cause the air conditioner to operate erroneously, or fail to operate. On the other hand, the air conditioner may affect such equipment by creating noise that disturbs medical treatment or image broadcasting.
- **Do not install the unit on a structure that may cause leakage.**
  - When the room humidity exceeds 80 % or when the drain pipe is clogged, condensation may drip from the indoor unit. Perform collective drainage work together with the outdoor unit, as required.
- **The indoor models should be installed the ceiling over than 2.5 m from floor.**

### 1.4. Before getting installed (moved) - electrical work

#### ⚠ Caution:

- **Ground the unit.**
  - Do not connect the ground wire to gas or water pipes, lightning rods, or telephone ground lines. Improper grounding may result in electric shock.

## 2. Indoor unit accessories

The unit is provided with the following accessories:

Part No.	Accessories	Qty	Place to Set
1	Insulation pipe (small)	1	On the body frame casing
2	Insulating cover	1	
3	Tie band (large)	4	
4	Drain hose	1	
5	Washer	8	

- **Install the power cable so that tension is not applied to the cable.**
  - Tension may cause the cable to break and generate heat and cause a fire.
- **Install an leak circuit breaker, as required.**
  - If an leak circuit breaker is not installed, electric shock may result.
- **Use power line cables of sufficient current carrying capacity and rating.**
  - Cables that are too small may leak, generate heat, and cause a fire.
- **Use only a circuit breaker and fuse of the specified capacity.**
  - A fuse or circuit breaker of a larger capacity or a steel or copper wire may result in a general unit failure or fire.
- **Do not wash the air conditioner units.**
  - Washing them may cause an electric shock.
- **Be careful that the installation base is not damaged by long use.**
  - If the damage is left uncorrected, the unit may fall and cause personal injury or property damage.
- **Install the drain piping according to this Installation Manual to ensure proper drainage. Wrap thermal insulation around the pipes to prevent condensation.**
  - Improper drain piping may cause water leakage and damage to furniture and other possessions.
- **Be very careful about product transportation.**
  - Only one person should not carry the product if it weighs more than 20 kg.
  - Some products use PP bands for packaging. Do not use any PP bands for a means of transportation. It is dangerous.
  - Do not touch the heat exchanger fins. Doing so may cut your fingers.
  - When transporting the outdoor unit, suspend it at the specified positions on the unit base. Also support the outdoor unit at four points so that it cannot slip sideways.
- **Safely dispose of the packing materials.**
  - Packing materials, such as nails and other metal or wooden parts, may cause stabs or other injuries.
  - Tear apart and throw away plastic packaging bags so that children will not play with them. If children play with a plastic bag which was not torn apart, they face the risk of suffocation.

### 1.5. Before starting the test run

#### ⚠ Caution:

- **Turn on the power at least 12 hours before starting operation.**
  - Starting operation immediately after turning on the main power switch can result in severe damage to internal parts. Keep the power switch turned on during the operational season.
- **Do not touch the switches with wet fingers.**
  - Touching a switch with wet fingers can cause electric shock.
- **Do not touch the refrigerant pipes during and immediately after operation.**
  - During and immediately after operation, the refrigerant pipes are may be hot and may be cold, depending on the condition of the refrigerant flowing through the refrigerant piping, compressor, and other refrigerant cycle parts. Your hands may suffer burns or frostbite if you touch the refrigerant pipes.
- **Do not operate the air conditioner with the panels and guards removed.**
  - Rotating, hot, or high-voltage parts can cause injuries.
- **Do not turn off the power immediately after stopping operation.**
  - Always wait at least five minutes before turning off the power. Otherwise, water leakage and trouble may occur.

Part No.	Accessories	Qty	Place to Set
6	Tie band (small)	2	On the body frame casing
7	Connector for drain pump test	1	

## 3. Selecting an installation site

- Select a location so that air can be blown into all corners of the room.
- Avoid locations exposed to outside air.
- Select a location free of obstructions to the airflow in and out of the unit.
- Avoid locations exposed to steam or oil vapour.
- Avoid locations where combustible gas may leak, settle or be generated.
- Avoid installation near machines emitting high-frequency waves (high-frequency welders, etc.).
- Avoid locations where the airflow is directed at a fire alarm sensor. (Hot air could trigger the alarm during the heating operation.)
- Avoid places where acidic solutions are frequently handled.
- Avoid places where sulphur-based or other sprays are frequently used.
- If the unit is run for long hours when the air above the ceiling is at high temperature/high humidity (dew point above 26 °C), due condensation may be produced in the indoor unit. When operating the units in this condition, add insulation material (10-20 mm) to the entire surface of the indoor unit to avoid due condensation.

#### ⚠ Warning:

**Install the indoor unit on a ceiling strong enough to sustain its weight. If the ceiling lacks strength, it may cause the unit to fall down, resulting in an injury.**

## 3.1. Securing installation and service space

[Fig. 3.1.1] (P.2)

- Select a blowout direction suited for room shape, installation site and so on.
- Piping, wiring and maintenance are all done on the bottom and the side. So, secure the space given above for such work. Also, taking into consideration serviceability and safety in hanging, secure as large space as possible.

Model name	20-40	50 · 63	80 · 100	125
A	1080	1250	1750	2010
B	More than 1000			
C	More than 500			
D	Lap: 20			
E	More than 350			

## 3.2. Split flow duct end connection - fresh air intake

[Fig. 3.2.1] (P.2)

- Knockouts are provided at each position as shown in the figure. Use them for your purposes when installing the unit.
  - Ⓐ Split flow duct end connection
  - Ⓑ Split flow duct end connection (435 × 110 knock out on both sides)
  - Ⓒ Split flow duct end connection (754 × 110 knock out on both sides)
  - Ⓓ Split flow duct end connection (ø200 knock out on both sides)
  - Ⓔ 10-ø2.9 mounting hole
  - Ⓕ 6-ø2.9 mounting hole
  - Ⓖ 4-ø2.9 mounting hole

## 4. Fixing hanging bolts

### 4.1. Fixing hanging bolts

(Give site of suspension strong structure.)

#### Hanging structure

- Ceiling: The ceiling structure varies from building to one another. For detailed information, consult your construction company.
  - If necessary, reinforce the hanging bolts with anti-quake supporting members as countermeasures against earthquakes.
    - \* Use M10 for hanging bolts and anti-quake supporting members (field supply).
- ① Reinforcing the ceiling with additional members (edge beam, etc.) must be required to keep the ceiling at level and to prevent the ceiling from vibrations.
  - ② Cut and remove the ceiling members.
  - ③ Reinforce the ceiling members, and add other members for fixing the ceiling boards.

[Fig. 4.1.1] (P.2)

- Ⓐ Center of gravity

Center of gravity and Product Weight

Model name	W	L	H	X	Y	Z	Unit Weight (kg)	Panel Weight (kg)
PLFY-P20VLM-D-E	574	824	172	287	370	160	23	6.5
PLFY-P25VLM-D-E	574	824	172	287	370	160	23	6.5
PLFY-P32VLM-D-E	574	824	172	287	370	160	24	6.5
PLFY-P40VLM-D-E	574	824	172	287	370	160	24	6.5
PLFY-P50VLM-D-E	574	994	172	287	445	160	27	7.5
PLFY-P63VLM-D-E	574	994	172	287	445	160	28	7.5
PLFY-P80VLM-D-E	574	1494	172	287	655	160	44	12.5
PLFY-P100VLM-D-E	574	1494	172	287	655	160	47	12.5
PLFY-P125VLM-D-E	574	1756	203	287	758	181	56	13

## 5. Installing the unit

### 5.1. Hanging the unit body

- ▶ Bring the indoor unit to an installation site as it is packed.
- ▶ To hang the indoor unit, use a lifting machine to lift and pass through the hanging bolts.
- ▶ When lifting with a lifting machine, in order to protect against damage, reverse the unit body as is packed with the packing cap and lift it.

Note:

- Affixed on the back surface of each split flow duct end connection is insulating material. Use a cutter knife to cut the insulating material along the end connection.

## 3.3. Outdoor air inlet

[Fig. 3.3.1] (P.2)

- Ⓐ Fresh air intake
- Ⓑ Fresh air intake  
240 × 45 knock out hole
- Ⓒ Fresh air intake  
ø150 knock out hole
- Ⓓ 4-ø2.9 mounting hole
- Ⓔ Cut

Notes:

- ① Make 4 cuts on the outdoor air inlet. When connecting a round flexible duct, mount an optional outdoor air intake duct flange PAC-KH 110F (ø150).
- ② The amount of suction air coming through the outdoor air inlet can be adjusted by making two cuts on the outdoor air inlet as shown in the figure above.

## 3.4. Combining indoor units with outdoor units

For combining indoor units with outdoor units, refer to the outdoor unit installation manual.

### 4.2. Ceiling hole and hanging bolt positions

- Use the gauge supplied with the panel to fix hanging bolts so that the unit body and ceiling hole are positioned in place as shown in the figure below. For how to use the gauge, refer to the instruction manual supplied with the panel.

Notes:

- The gauge may expand or shrink with changes in the temperature and humidity. First be sure to check the product dimensions, and then use the gauge.
- The ceiling hole is adjustable as shown in the figure below. Align the centers of both ceiling hole and unit body so that the unit body is not biased to the ceiling hole and that the gaps between the ceiling hole edges and the unit body's external dimensions come to be identical.

- Use M10 hanging bolts (for all bolts). (field supply)
- Each hanging bolt must extrude C mm from the ceiling. It is possible to slide the unit body 10 mm max. within part of the heights of the unit body and decorative panel in order to make fine installation adjustments to the finished ceiling surface. Sliding the unit body and incorporating a high-performance filter requires the dimensions given in the figure below. To this, attach nuts which will fix a hanging bracket as shown in the figure.

[Fig. 4.2.1] (P.3)

- Ⓐ Nut
- Ⓑ Washer (supplied with the unit body)
- Ⓒ Hanging bolt ø10 (M10 screw)
- Ⓓ Ceiling hole dimensions
- Ⓔ Hanging bolt pitch
- Ⓕ Hanging bolt
- Ⓖ Finished ceiling surface
- Ⓗ Hanging bracket

Model name	20 - 40	50 · 63	80 · 100	125
A	1040	1210	1710	1970
B	824	994	1494	1756
C	157 - 167			155 - 165
D	More than 350			

[Fig. 5.1.1] (P.3)

- Ⓐ Drain pipe side
- Ⓑ Unit body
- Ⓒ Packing cap
- Ⓓ Lifting machine



## 5.2. Confirming the unit's position and fixing hanging bolts

- ▶ Use the gage supplied with the panel to confirm that the unit body and hanging bolts are positioned in place. If they are not positioned in place, it may result in dew drops due to wind leak. Be sure to check the positional relationship.
- ▶ Use a level to check that the surface indicated by **A** is at level. Ensure that the hanging bolt nuts are tightened to fix the hanging bolts.

▶ To ensure that drain is discharged, be sure to hang the unit at level using a level.

**Caution:**  
Be sure to install the unit body at level.

[Fig. 5.2.1] (P.3)

- A** Indoor unit's bottom surface  
(Surface to which a decorative panel is attached)

## 6. Refrigerant pipe and drain pipe specifications

To avoid dew drops, provide sufficient antisweating and insulating work to the refrigerant and drain pipes.

When using commercially available refrigerant pipes, be sure to wind commercially available insulating material (with a heat-resisting temperature of more than 100 °C and thickness given below) onto both liquid and gas pipes.

Be also sure to wind commercially available insulating material (with a form polyethylene's specific gravity of 0.03 and thickness given below) onto all pipes which pass through rooms.

- ① Select the thickness of insulating material by pipe size.

Pipe size	Insulating material's thickness
6.4 mm to 25.4 mm	More than 10 mm
28.6 mm to 38.1 mm	More than 15 mm

- ② If the unit is used on the highest story of a building and under conditions of high temperature and humidity, it is necessary to use pipe size and insulating material's thickness more than those given in the table above.
- ③ If there are customer's specifications, simply follow them.

### 6.1. Refrigerant pipe and drain pipe specifications

[Fig. 6.1.1] (P.3)

- A** Flare cutting dimensions
- B** Refrigerant pipe sizes & Flare nut tightening torque
- C** Apply refrigerating machine oil over the entire flare seat surface

**A** Flare cutting dimensions

Copper pipe O.D. (mm)	Flare dimensions	øA dimensions (mm)
ø6.35	8.7 – 9.1	
ø9.52	12.8 – 13.2	
ø12.7	16.2 – 16.6	
ø15.88	19.3 – 19.7	
ø19.05	22.9 – 23.3	

**B** Refrigerant pipe sizes & Flare nut tightening torque

	R410A				R407C or R22				Flare nut O.D.	
	Liquid pipe		Gas pipe		Liquid pipe		Gas pipe		Liquid pipe (mm)	Gas pipe (mm)
	Pipe size	Tightening torque (N-m)	Pipe size	Tightening torque (N-m)	Pipe size	Tightening torque (N-m)	Pipe size	Tightening torque (N-m)		
P20/25/32/40	O.D.ø6.35 (1/4")	14 – 18	O.D.ø12.7 (1/2")	49 – 61	O.D.ø6.35 (1/4")	14 – 18	O.D.ø12.7 (1/2")	49 – 61	17	27
P50	O.D.ø6.35 (1/4")	34 – 42	O.D.ø12.7 (1/2")	68 – 82	O.D.ø9.52 (3/8")	34 – 42*	O.D.ø15.88 (5/8")	68 – 82*	22	29
P63/80	O.D.ø9.52 (3/8")	34 – 42	O.D.ø15.88 (5/8")	68 – 82	O.D.ø9.52 (3/8")	34 – 42	O.D.ø15.88 (5/8")	68 – 82	22	29
P100/125	O.D.ø9.52 (3/8")	34 – 42	O.D.ø15.88 (5/8")	100 – 120	O.D.ø9.52 (3/8")	34 – 42	O.D.ø19.05 (3/4")	100 – 120*	22	36

\* Use the provided flare nut for the following pipes: Liquid pipe of P50, P100, P125, and gas pipe of P50.

### 6.2. Refrigerant pipe, drain pipe and filling port

[Fig. 6.2.1] (P.3)

- A** Refrigerant pipe (liquid pipe): HP
- B** Drain pipe
- C** Hanging bolt pitch
- D** Refrigerant pipe (gas pipe): LP
- E** Filling port
- F** Drain hole

### 6.3. Request for refrigerant piping connection

Description of parts to be used

No.	Work procedures	Detail of work	Item to be observed	Reference drawing
1	Mount the provided pipe insulation (1) on the liquid pipe of the refrigerant piping, and then mount the flare insulation (2) on the gas pipe.	"INNER" and "OUTER" are marked on the inside of the flare insulation. Mount the portion marked "INNER" near the unit body and the portion marked "OUTER" on the field piping side.	<ul style="list-style-type: none"> <li>Using the flare insulation of a different model may result in condensation forming. Check the model name on the insulation and be sure to use the correct one.</li> <li>To prevent a gap from forming near the unit's side plate, be sure that the flare insulation firmly contacts the unit's side plate before mounting.</li> <li>Incorrectly mounting the "INNER" and "OUTER" sides of the insulation may result in condensation forming.</li> </ul>	<p>[Fig. 6.3.1] (P.3)</p> <p>[Fig. 6.3.2] (P.3)</p> <p>[Fig. 6.3.2] (P.3)</p>
2	Fixing of insulated pipe	<ul style="list-style-type: none"> <li>Fasten the insulated pipe with the insulation tape.</li> <li>Firmly secure the insulation with the provided tie band (4) at the position indicated on the drawing.</li> </ul>	Seal the slit securely so that there are no openings. Be sure to mount the insulation so that the slit is on the top.	[Fig. 6.3.3] (P.3) (Note *3)
3	Fixing of flare insulation	<ul style="list-style-type: none"> <li>Fasten the flare insulation with the provided tape (3).</li> <li>Fasten with the provided tie band (4) at the position indicated on the drawing.</li> </ul>	Seal the slit securely so that there are no openings. Be sure to mount the insulation so that the slit is on the top.	[Fig. 6.3.3] (P.3) (Note *4)

### [Fig. 6.3.1] (P.3)

- |                                  |                               |
|----------------------------------|-------------------------------|
| Ⓐ "0-0 gas" mark                 | Ⓑ "INNER" mark                |
| Ⓒ "OUTER" mark                   | Ⓓ Flare insulation (2)        |
| Ⓔ Refrigerant piping (gas)       | Ⓕ Refrigerant piping (liquid) |
| Ⓖ Field refrigerant piping       | Ⓗ Pipe insulation (1)         |
| Ⓘ Insulation material            | Ⓙ Flare                       |
| Ⓚ Pull in this direction.        | Ⓛ Insulation material         |
| Ⓜ Flare                          | Ⓝ There must be no gap.       |
| Ⓞ Move to the original position. |                               |

### [Fig. 6.3.2] (P.3)

(figure showing the flare insulation)

- |                                 |                         |
|---------------------------------|-------------------------|
| Ⓐ Field refrigerant piping      | Ⓑ There must be no gap. |
| Ⓒ Unit body plate               | Ⓓ OUTER                 |
| Ⓔ INNER                         | Ⓕ Unit body             |
| Ⓖ Provided flare insulation (2) |                         |

### [Fig. 6.3.3] (P.3)

- |                         |                     |
|-------------------------|---------------------|
| Ⓐ Tape (3)              | Ⓑ Fasten with tape. |
| Ⓒ Provided tie band (4) |                     |

#### Notes:

- \*1 Insert the flare nut into the field refrigerant piping. Pull the insulation material back at the area where it will be flared, then return it to its original position after performing the flare work. Exposing copper piping may result in condensation forming. Be extremely careful when performing this operation.
- \*2 There must be no gap.
- \*3, \*4 There must be no gap. Slit should be on the top.

## 7. Connecting refrigerant pipes and drain pipes

### 7.1. Refrigerant piping work

This piping work must be done in accordance with the installation manuals for both outdoor unit and BC controller (simultaneous cooling and heating series R2).

- Series R2 is designed to operate in a system that the refrigerant pipe from an outdoor unit is received by BC controller and branches at the BC controller to connect between indoor units.
- For constraints on pipe length and allowable difference of elevation, refer to the outdoor unit manual.
- The method of pipe connection is flare connection.

#### Cautions on refrigerant piping

- ▶ **Be sure to use non-oxidative brazing for brazing to ensure that no foreign matter or moisture enter into the pipe.**
- ▶ **Be sure to apply refrigerating machine oil over the flare connection seating surface and tighten the connection using a double spanner.**
- ▶ **Provide a metal brace to support the refrigerant pipe so that no load is imparted to the indoor unit end pipe. This metal brace should be provided 50 cm away from the indoor unit's flare connection.**

#### ⚠ Warning:

When installing and moving the unit, do not charge it with refrigerant other than the refrigerant specified on the unit.

- Mixing of a different refrigerant, air, etc. may cause the refrigerant cycle to malfunction and result in severe damage.

#### ⚠ Caution:

- **Use refrigerant piping made of phosphorus deoxidized copper and copper alloy seamless pipes and tubes. In addition, be sure that the inner and outer surfaces of the pipes are clean and free of hazardous sulphur, oxides, dust/dirt, shaving particles, oils, moisture, or any other contaminant.**
- **Never use existing refrigerant piping.**
  - The large amount of chlorine in conventional refrigerant and refrigerant oil in the existing piping will cause the new refrigerant to deteriorate.
- **Store the piping to be used during installation indoors and keep both ends of the piping sealed until just before brazing.**
  - If dust, dirt, or water gets into the refrigerant cycle, the oil will deteriorate and the compressor may fail.
- **Use Suniso 4GS or 3GS (small amount) refrigerant oil to coat the flare and flange connection part. (For models using R22)**
- **Use ester oil, ether oil or alkylbenzene (small amount) as the refrigerant oil to coat flares and flange connections. (For models using R410A or R407C)**
  - The refrigerant used in the unit is highly hygroscopic and mixes with water and will degrade the refrigerant oil.

### 7.2. Drain piping work

#### [Fig. 7.2.1] (P.4)

- A: 25 cm  
B: 1.5 – 2 m
- |                                     |
|-------------------------------------|
| Ⓐ Downward pitch of more than 1/100 |
| Ⓑ Insulating material               |
| Ⓒ Metal brace                       |

#### [Fig. 7.2.2] (P.4)

- |  |
|--|
| Ⓓ Indoor unit                            |
| Ⓔ Take as large as possible. About 10 cm |
| Ⓕ Collected pipes                        |

#### [Fig. 7.2.3] (P.4)

- C: 28 cm  
D: 170 ± 5 mm  
Ⓖ Drain hose (Accessory)

#### ▶ Be sure to use the supplied drain hose (Accessory).

- |  |
|--|
| Ⓗ Less than 300 mm                             |
| Ⓘ Hard vinyl chloride 90° elbow (field supply) |
| Ⓙ Hard vinyl chloride (VP-25) (field supply)   |
| Ⓚ Tie band (small) (Accessory)                 |

#### ▶ Connect each connection with vinyl chloride adhesive. But never use any adhesive over the indoor unit discharge port. Otherwise the drain-up mechanism cannot be serviced later. Also, the end connection may be eroded by resin and so cracked.

1. Ensure that the drain piping is downward (pitch of more than 1/100) to the outdoor (discharge) side. Do not provide any trap or irregularity on the way. (Ⓘ)
2. Ensure that any cross-wise drain piping is less than 20 m (excluding the difference of elevation). If the drain piping is long, provide metal braces to prevent it from waving. Never provide any air vent pipe. Otherwise drain may be ejected.
3. Use a hard vinyl chloride pipe VP-25 (with an external diameter of 32 mm) for drain piping.
4. Ensure that collected pipes are 10 cm lower than the unit body's drain port as shown in ②.
5. Do not provide any odor trap at the drain discharge port.
6. Put the end of the drain piping in a position where no odor is generated.
7. Do not put the end of the drain piping in any drain where ionic gases are generated.
8. The intake of the drain piping can be made 28 cm higher than the drain discharge port. If there are some obstacles under the ceiling, use elbows to make it at least height according to the site. (Ⓚ)

#### Note:

If the rise portion is long, there will be a lot of returned water in an operation stop, generating slime or odor during off-season. Ensure that the rise portion is at a minimum.

#### ⚠ Caution:

Pipe the drain piping to ensure that it discharges drain, and insulate it to prevent dew condensation. A failure to the piping work may cause water leakage and so wet your property.

### 7.3. Confirming drain discharge

#### ▶ Make sure that the drain-up mechanism operates normally for discharge and that there is no water leakage from the connections.

- Be sure to confirm the above in a period of heating operation.
- Be sure to confirm the above before ceiling work is done in the case of a new construction.

1. Plug the drain pump test connector (accessory) into the connector on the same side as the control box. For more details, see the information on the control box cover.
2. Remove the polyethylene plug on the same side as the indoor unit piping.
3. Fill water into the feed water pump using a feed water tank. In filling, be sure to put the end of the pump or tank in a drain pan. (If the insertion is incomplete, water may flow over the machine.)
4. Turn on the main power. The drain pump is forced to operate without any remote controller operation. Make sure using a transparent hose that drain is discharged.

5. After confirmation, turn off the main power, remove the connector, and insert the polyethylene plug into its original position.

[Fig. 7.3.1] (P.4)

- Ⓐ Insert the pump's end 2 to 4 cm.
- Ⓑ Remove the polyethylene plug.
- Ⓒ About 1000 cc
- Ⓓ Water
- Ⓔ Filling port

## 8. Electrical wiring

### Precautions on electrical wiring

#### Warning:

Electrical work should be done by qualified electrical engineers in accordance with "Engineering Standards For Electrical Installation" and supplied installation manuals. Special circuits should also be used. If the power circuit lacks capacity or has an installation failure, it may cause a risk of electric shock or fire.

1. Be sure to take power from the special branch circuit.
2. Be sure to install an earth leakage breaker to the power.
3. Install the unit to prevent that any of the control circuit cables (remote controller, transmission cables) is brought in direct contact with the power cable outside the unit.
4. Ensure that there is no slack on all wire connections.
5. Some cables (power, remote controller, transmission cables) above the ceiling may be bitten by mice. Use as many metal pipes as possible to insert the cables into them for protection.

6. Never connect the power cable to leads for the transmission cables. Otherwise the cables would be broken.
7. Be sure to connect control cables to the indoor unit, remote controller, and the outdoor unit.
8. Put the unit to the ground on the outdoor unit side.
9. Select control cables from the conditions given in below.

#### Caution:

Be sure to put the unit to the ground on the outdoor unit side. Do not connect the earth cable to any gas pipe, water pipe, lightning rod, or telephone earth cable. Incomplete grounding may cause a risk of electric shock.

### Types of control cables

#### 1. Wiring transmission cables

- Types of transmission cables  
Design wiring in accordance with the following table <Table 1>.
- Cable diameter  
More than 1.25 mm<sup>2</sup>

<Table 1>

System configuration	For a single-refrigerant system		For a multi-refrigerant system
Transmission cable length	Less than 120 m		More than 120 m
Facility example (for noise judgment)	Residence or independent store without noise	Building, clinic, hospital or communications station without noise supposedly generated from inverter equipment, private power generator, high-frequency medical equipment, radio-used communications equipment and so on	Regardless of length
Types of transmission cables	VCTF, VCTFK, CVV, CVS, VVR, VVF, VCT or shielding wire CVVS or CPEVS		All facilities
Length	Less than 120 m		Less than 200 m

#### 2. Remote controller cables

	MA remote controller	M-NET remote controller
Types of cables	2-core cable (unshielded)	Non-shielding wire for up to 10 m; the same specifications as "1." Wiring transmission cables for more than 10 m
Cable diameter	0.3 to 1.25 mm <sup>2</sup>	0.3 to 1.25 mm <sup>2</sup>
Length	Less than 200 m	Add any portion in excess of 10 m to within the longest allowable transmission cable length 200 m (Shielding portion is more than 1.25 mm <sup>2</sup> )

### 8.1. Power supply wiring

- Power supply cords of appliances shall not be lighter than design 245 IEC 57 or 227 IEC 57.
- A switch with at least 3 mm contact separation in each pole shall be provided by the Air conditioner installation.

#### Power cable size: more than 1.5 mm<sup>2</sup>

[Fig. 8.1.1] (P.4)

- Ⓐ Switch 16 A (Breakers for Current Leakage)
- Ⓑ Switch 16 A (Breakers for Wiring or Main Switch)
- Ⓒ Indoor unit
- Ⓓ Total operating current be less than 16 A
- Ⓔ Pull box

#### [Selecting non-fuse breaker (NF) or earth leakage breaker (NV)]

To select NF or NV instead of a combination of Class B fuse with switch, use the following:

- In the case of Class B fuse rated 15 A or 20 A,  
**NF model name (MITSUBISHI): NF30-CS (15 A) (20 A)**  
**NV model name (MITSUBISHI): NV30-CA (15 A) (20 A)**  
 Use an earth leakage breaker with a sensitivity of less than 30 mA 0.1 s.

#### Caution:

Do not use anything other than the correct capacity breaker and fuse. Using fuse, wire or copper wire with too large capacity may cause a risk of malfunction or fire.

## 8.2. Connecting remote controller, indoor and outdoor transmission cables

(Remote controller is optionally available.)

- Connect indoor unit TB5 and outdoor unit TB3. (Non-polarized 2-wire)  
The "S" on indoor unit TB5 is a shielding wire connection. For specifications about the connecting cables, refer to the outdoor unit installation manual.
- Install a remote controller following the manual supplied with the remote controller.
- Connect the "1" and "2" on indoor unit TB15 to a MA remote controller. (Non-polarized 2-wire)
- Connect the "M1" and "M2" on indoor unit TB5 to a M-NET remote controller. (Non-polarized 2-wire)
- Connect the remote controller's transmission cable within 10 m using a 0.75 mm<sup>2</sup> core cable. If the distance is more than 10 m, use a 1.25 mm<sup>2</sup> junction cable.

### [Fig. 8.2.1] (P.4) MA Remote controller

### [Fig. 8.2.2] (P.4) M-NET Remote controller

- Ⓐ Terminal block for indoor transmission cable
- Ⓑ Terminal block for outdoor transmission cable
- Ⓒ Remote controller
- DC 9 to 13 V between 1 and 2 (MA remote controller)
- DC 24 to 30 V between M1 and M2 (M-NET remote controller)

### [Fig. 8.2.3] / [Fig. 8.2.4] (P.4) MA Remote controller

### [Fig. 8.2.5] / [Fig. 8.2.6] (P.4) M-NET Remote controller

- Ⓐ Non-polarized
- Ⓑ Upper level (TB15)
- Ⓒ MA Remote Controller
- Ⓓ Lower level (TB5)
- Ⓔ M-NET Remote Controller

- The MA remote controller and the M-NET remote controller cannot be used at the same time or interchangeably.

#### Note:

Ensure that the wiring is not pinched when fitting the terminal box cover. Pinching the wiring may cut it.

#### ⚠ Caution:

Install wiring so that it is not tight and under tension. Wiring under tension may break, or overheat and burn.

- Fix power source wiring to control box by using buffer bushing for tensile force. (PG connection or the like.) Connect transmission wiring to transmission terminal block through the knockout hole of control box using ordinary bushing.
- After wiring is complete, make sure again that there is no slack on the connections, and attach the cover onto the control box in the reverse order removal.

#### ⚠ Caution:

Wire the power supply so that no tension is imparted. Otherwise disconnection, heating or fire result.

### [Fig. 8.2.7] (P.4)

<Constraints on transmission cable>

- Ⓒ Outdoor unit
- Ⓓ Earth
- Ⓔ BC controller
- Ⓕ Indoor unit
- Ⓖ Remote controller
- Ⓗ Non-polarized 2-wire

#### Notes:

- \*1 Put the transmission cable earth via the outdoor unit's earth terminal ⊕ to the ground.
- \*2 If the remote controller cable exceeds 10 m, use a 1.25 mm<sup>2</sup> cable over the exceeded portion, and add that exceeded portion to within 200 m.
- \*3 The BC controller is required only for simultaneous cooling and heating series R2.

## 8.3. Connecting electrical connections

(Be sure to prevent terminal screws from loosening.)

1. Remove 2 screws which secures the terminal bed box cover using a screwdriver. (1)

### [Fig. 8.3.1] / [Fig. 8.3.2] (P.5)

- Ⓐ Side frame
- Ⓑ Cover
- Ⓒ Screw (2 places)

2. As shown at ②, wire the power supply, transmission cable and remote controller. There is no need to remove the terminal bed box.

### [Fig. 8.3.3] / [Fig. 8.3.4] (P.5)

<Viewed from bottom of the terminal bed box>

- Ⓓ Terminal bed for transmission cable
- Ⓔ Transmission cable  
(To terminal bed for M-NET remote controller, indoor unit and BC controller)
- Ⓕ To single-phase power supply
- Ⓖ Terminal bed for power supply
- Ⓗ To terminal bed for outdoor transmission cable  
(Use shielding earth cable ⊕ on outdoor unit side.)

- Fix power source wiring to terminal bed box by using buffer bushing for tensile force. (PG connection or the like.) Connect transmission wiring to transmission terminal bed through the knockout hole of terminal bed box using ordinary bushing.
- 3. After wiring is complete, make sure again that there is no slack on the connections, and attach the cover onto the terminal bed box in the reverse order of removal.

#### ⚠ Caution:

Wire the power supply so that no tension is imparted. Otherwise disconnection, heating or fire may result.

## 8.4. Setting addresses

(Be sure to operate with the main power turned OFF.)

### [Fig. 8.4.1] / [Fig. 8.4.2] (P.5)

<Address Switch>  
<Address board>

- There are two types of rotary switch setting available: setting addresses 1 to 9 and over 10, and setting branch numbers.
  - ① How to set addresses  
Example: If Address is "3", remain SW12 (for over 10) at "0", and match SW11 (for 1 to 9) with "3".
  - ② How to set branch numbers SW14 (Series R2 only)  
Match the indoor unit's refrigerant pipe with the BC controller's end connection number. Remain other than series R2 at "0".
- The rotary switches are all set to "0" when shipped from the factory. These switches can be used to set unit addresses and branch numbers at will.
- The determination of indoor unit addresses varies with the system at site. Set them referring to technical data.

#### Note:

Please set the switch SW5 according to the power supply voltage.

200-100	volts	SW5	125	volts	SW5
	220	ON		220	ON
	230	ON		230	OFF
	240	OFF		240	OFF

## 8.5. Sensing room temperature with the built-in sensor in a remote controller

If you want to sense room temperature with the built-in sensor in a remote controller, set SW1-1 on the control board to "ON". The setting of SW1-7 and SW1-8 as necessary also makes it possible to adjust the air flow at a time when the heating thermometer is OFF.

# Inhalt

1. Sicherheitsvorkehrungen .....	13	5.1. Aufhängen des Anlagenkörpers .....	16
1.1. Vor Installations- und Elektroarbeiten .....	13	5.2. Sich über die richtige Lage der Anlage vergewissern und die Hängebolzen befestigen .....	16
1.2. Vorsichtsmaßnahmen für Vorrichtungen, die das Kältemittel R410A oder R407C verwenden .....	14	6. Technische Daten der Kältemittel- und Kondensatablaufleitung .....	16
1.3. Vor der Aufstellung .....	14	6.1. Technische Daten der Kältemittel- und Kondensatablaufleitung .....	17
1.4. Vor dem Einbau (der Ortsveränderung) - Elektroarbeiten .....	14	6.2. Kältemittelrohr, Kondensatablauffrohr und Einfüllöffnung .....	17
1.5. Vor Installationsbeginn .....	14	6.3. Anforderungen an den Anschluß der Kältemittelrohrleitung .....	17
2. Versorgungseinrichtungen der Innenanlage .....	15	7. Kältemittel- und Kondensatablaufleitungen anschließen .....	18
3. Einen Aufstellort wählen .....	15	7.1. Verrohrung der Kältemittelleitung .....	18
3.1. Sicherstellen des Freiraums für Montage und Wartung/Bedienung .....	15	7.2. Verrohrung des Kondensatablaufs/der Dränage .....	18
3.2. Durchflußverteileranschluß am Ende des Strömungskanals - Frischluftansaugung .....	15	7.3. Funktionsüberprüfung des Abwasserauslaufs .....	18
3.3. Außenlufteinlass .....	15	8. Elektroverdrahtung .....	19
3.4. Innenanlagen mit Außenanlagen verbinden .....	15	8.1. Netzstromverdrahtung .....	19
4. Befestigung der Hängebolzen .....	15	8.2. Anschluß der Fernbedienungs-, Innen- und Außenübertragungskabel .....	19
4.1. Befestigung der Hängebolzen .....	15	8.3. Vornahme der Elektroanschlüsse .....	20
4.2. Positionen der Deckenlöcher und Hängebolzen .....	16	8.4. Adressen einsetzen .....	20
5. Aufstellen der Anlage .....	16	8.5. Messen der Raumtemperatur mit dem in eine Fernbedienung eingebauten Temperaturfühler .....	20

## 1. Sicherheitsvorkehrungen

### 1.1. Vor Installations- und Elektroarbeiten

- ▶ Vor dem Einbau der Anlage vergewissern, daß Sie alle Informationen über "Sicherheitsvorkehrungen" gelesen haben.
- ▶ Die "Sicherheitsvorkehrungen" enthalten sehr wichtige Sicherheitsgesichtspunkte. Sie sollten sie unbedingt befolgen.

#### Im Text verwendete Symbole:





##### **Warnung:**

Beschreibt Vorkehrungen, die beachtet werden sollten, um den Benutzer vor der Gefahr von Verletzungen oder tödlicher Unfälle zu bewahren.

##### **Vorsicht:**

Beschreibt Vorkehrungen, die beachtet werden sollten, um die Anlage vor Schäden zu bewahren.

#### Innerhalb der Abbildungen verwendete Symbole

-  : Verweist auf eine Handlung, die unterbleiben muß.
-  : Verweist auf wichtige Anweisungen, die befolgt werden müssen.
-  : Verweist auf ein Teil, das geerdet werden muß.
-  : Zeigt an, daß bei rotierenden Teilen Vorsichtgeboten ist. (Dieses Symbol findet sich als Aufkleber auf der Hauptanlage.) <Farbe: gelb>
-  : Gefahr von elektrischem Schlag. (Dieses Symbol findet sich als Aufkleber auf der Hauptanlage.) <Farbe: gelb>

##### **Warnung:**

Die auf der Hauptanlage angebrachten Aufkleber sorgfältig lesen.

##### **Warnung:**

- **Bitte Sie Ihren Fachhändler oder einen geprüften Fachtechniker, die Installation der Anlage vorzunehmen.**
  - Unsachgemäße Installation durch den Benutzer kann Wasseraustritt, Stromschläge oder Brände verursachen.
- **Die Anlage an einer Stelle anbringen, die das Gewicht tragen kann.**
  - Bei ungenügender Tragkraft kann das Gerät herunterfallen und Verletzungen verursachen.
- **Zur Verdrahtung die angegebenen Kabel verwenden. Die Anschlüsse so sichern, daß Zugspannung von außen nicht auf die Klemmen wirken kann.**
  - Falscher Anschluß und falsche Befestigung führen zu Wärmebildung und verursachen Brände.
- **Vorkehrungen gegen Stürme, starke Luftströme und Erdbeben treffen und die Anlage an einem Ort aufstellen, der die beschriebenen Bedingungen erfüllt.**
  - Durch unsachgemäße Installation kann die Anlage herunterfallen und Verletzungen verursachen.
- **Stets Luftreiniger, Luftbefeuchter, Elektroheizungen und sonstige, von Mitsubishi angegebene, Zubehöreinrichtungen verwenden.**
  - Einen geprüften Techniker bitten, die Zusatzeinrichtungen zu installieren. Unsachgemäße Installation durch den Benutzer kann zu Wasseraustritt, Stromschlägen oder Bränden führen.

- **Die Anlage niemals selbst reparieren. Wenn die Anlage repariert werden muß, wenden Sie bitte sich an den Fachhändler.**
  - Wenn die Anlage unsachgemäß repariert wird, kann dies zu Wasseraustritt, Stromschlägen oder Bränden führen.
- **Nicht die Wärmetauscherleitung berühren.**
  - Unsachgemäße Handhabung kann zu Verletzungen führen.
- **Tragen Sie bei der Handhabung dieses Erzeugnisses immer Schutzausrüstung, d.h. Handschuhe, vollen Armschutz wie einen Overall und eine Schutzbrille.**
  - Unsachgemäße Handhabung kann zu Verletzungen führen.
- **Wenn Kältemittelgas während der Installationsarbeiten austritt, den Raum gründlich lüften.**
  - Wenn das Kältemittelgas auf offenes Feuer trifft, wird giftiges Gas freigesetzt.
- **Die Anlage gemäß Anweisungen in diesem Installations-handbuch installieren.**
  - Bei unsachgemäßer Installation kann dies zu Wasseraustritt, Stromschlägen oder Bränden führen.
- **Elektroarbeiten durch einen zugelassenen Fachelektriker in Übereinstimmung mit dem "Electric Facility Engineering Standard" - (Technische Normen für Elektroeinrichtungen), den "Interior Wire Regulations" - (Vorschriften zur Innenverdrahtung) und den in diesem Handbuch gegebenen Anweisungen vornehmen. Anlage auch immer an einen gesonderten Stromkreis anschließen.**
  - Wenn die Leistung der Stromquelle ungenügend ist oder die Elektroarbeiten unsachgemäß ausgeführt wurden, kann dies zu Stromschlägen und zu Bränden führen.
- **Die Abdeckung der Elektroanschlüsse der Außenanlage (Abdeckplatte) fest anbringen.**
  - Wenn die Abdeckung der Elektroanschlüsse (Abdeckplatte) nicht sachgemäß angebracht wurde, kann Staub oder Wasser in die Außenanlage eindringen und Brände oder Stromschläge verursachen.
- **Beim Verbringen der Anlage an einen anderen Standort, Anlage nicht mit einem anderen Kältemittel als dem auf der Anlage angegebenen Kältemittel füllen.**
  - Wenn das ursprüngliche Kältemittel mit einem anderen Kältemittel oder mit Luft vermischt wird, kann dies zu Fehlfunktionen des Kältemittelkreislaufs führen und die Anlage beschädigt werden.
- **Wenn die Anlage in einem kleinen Raum installiert wird, müssen Maßnahmen ergriffen werden, damit die Kältemittelkonzentration auch bei Kältemittelaustritt den Sicherheitsgrenzwert nicht überschreitet.**
  - Befragen Sie einen Fachhändler bezüglich geeigneter Maßnahmen zur Verhinderung des Überschreitens des Grenzwertes. Sollte durch Austreten von Kältemittel das Überschreiten des Grenzwertes erfolgen, besteht wegen möglichem Sauerstoffmangel im Raum Gesundheitsgefahr.
- **Beim Verbringen der Anlage an einen anderen Ort einen Fachhändler oder einen geprüften Techniker zur Neuaufstellung hinzuziehen.**
  - Bei unsachgemäßer Installation der Anlage kann Wasser austreten, und es können Stromschläge oder Brände verursacht werden.
- **Nach Abschluß der Installationsarbeiten sicherstellen, daß kein Kältemittelgas austritt.**
  - Wenn Kältemittelgas austritt und mit einem Heizgebläse, einem Ofen oder sonstigen Wärmequellen in Berührung kommt, kann giftiges Gas erzeugt werden.
- **Die Einstellungen der Schutzvorrichtungen nicht neu einrichten oder ändern.**
  - Wenn Druckschalter, Thermoschalter oder eine andere Schutzvorrichtung kurzgeschlossen oder mit Gewalt betätigt wird oder wenn andere als die von Mitsubishi Electric angegebenen Teile verwendet werden, besteht Brand- oder Explosionsgefahr.

- Wenden Sie sich für die Entsorgung dieses Geräts an Ihren Händler.
- Kein Zusatzmittel für Leckentdeckung verwenden.

## 1.2. Vorsichtsmaßnahmen für Vorrichtungen, die das Kältemittel R410A oder R407C verwenden

### ⚠ Vorsicht:

- **Kältemittel und Öl.**
  - Das alte Kältemittel und das Kältemaschinenöl in der vorhandenen Rohrleitung enthalten große Mengen Chlor, was zur Qualitätsminderung des Kältemaschinenöls der neuen Anlage führen kann.
- **Für die Kältemittelrohrleitung nathlose Rohre mit Phosphor-desoxidiertem Kupfer und Kupferlegierungen verwenden. Außerdem vergewissern, daß die Innen- und Außenflächen der Rohrleitungen sauber und frei von gefährlichem Kupfer, Oxyden, Staub/Schmutz, Metallbearbeitungsrückständen, Ölen, Feuchtigkeit oder anderen Verunreinigungen sind.**
  - Verunreinigungen auf der Innenseite der Kältemittelrohrleitungen können dazu führen, daß das Kältemittelrestöl verdirbt.
- **Die bei der Installation verwendete Rohrleitung in einem geschlossenen Raum aufbewahren und beide Enden bis unmittelbar vor dem Hartlöten geschlossen halten. (Krümmer und andere Rohrverbinder in einem Kunststoffbeutel aufbewahren.)**
  - Wenn Staub, Schmutz oder Wasser in den Kältemittelkreislauf gelangt, kann dies zu einer Qualitätsminderung des Öls und zu Kompressorstörungen führen.
- **Zum Beschichten der Konus- und Flanschanschlüsse Esteröl/Ätheröl oder Alkylbenzol (kleine Menge) als Kältemaschinenöl verwenden.**
  - Das Kältemaschinenöl zersetzt sich, wenn es mit größeren Mengen Mineralöl vermischt wird.
- **Zur Füllung des Systems flüssiges Kältemittel verwenden.**
  - Wenn Kältemittelgas zur Füllung des Systems verwendet wird, ändert sich die Zusammensetzung des Kältemittels im Zylinder, so daß die Leistung abfallen kann.
- **Als Kältemittel nur R410A oder R407C verwenden.**
  - Bei Verwendung eines anderen Kältemittels (R22 etc.) kann das Chlor zur Qualitätsminderung des Kältemaschinenöls führen.
- **Eine Vakuumpumpe mit einem Reverse Flow(Gegenstrom)-Rückschlagventil verwenden.**
  - Das Öl der Vakuumpumpe fließt in den Kältemittelkreislauf zurück und führt zur Qualitätsminderung des Kältemaschinenöls.
- **Folgende Vorrichtungen, die bei herkömmlichen Kältemitteln verwendet werden, nicht einsetzen. (Meßrohrleitung, Füllschlauch, Gasaustrittsdetektor, Reverse Flow(Gegenstrom)- Rückschlagventil, Kältemittelfüllstände, Vakuummessgerät, Kältemittelaufbereitungseinrichtungen)**
  - Wenn herkömmliches Kältemittel und Kältemittelöl mit R410A bzw. R407C gemischt werden, kann es zu Verschlechterung des Kältemittels kommen.
  - Wenn es zu Einmischung von Wasser in R410A oder R407C kommt, kann sich das Kältemittelöl verschlechtern.
  - Da R410A und R407C kein Chlor enthalten, reagieren Gasleckdetektoren für herkömmliche Kältemittel nicht auf sie.
- **Keinen Füllzylinder verwenden.**
  - Bei Verwendung eines Füllzylinders kann das Kältemittel verderben.
- **Beim Einsatz der Handhabungsvorrichtungen besondere Sorgfalt walten lassen.**
  - Wenn Staub, Schmutz oder Wasser in den Kältemittelkreislauf gelangt, kann dies zur Qualitätsminderung des Kältemittels führen.

## 1.3. Vor der Aufstellung

### ⚠ Vorsicht:

- **Anlage nicht an Orten installieren, wo brennbares Gas austreten kann.**
  - Wenn Gas austritt und sich um die Anlage herum ansammelt, kann dies zu einer Explosion führen.
- **Anlage nicht an Orten verwenden, wo sich Lebensmittel, Tiere, Pflanzen, Präzisionswerkzeuge oder Kunstgegenstände befinden.**
  - Die Qualität der Lebensmittel etc. kann sich verschlechtern.
- **Anlage nicht unter besonderen Umfeldbedingungen einsetzen.**
  - Dichter Öldampf, Dampf oder schwefelhaltiger Rauch können die Leistung der Klimageräte erheblich beeinträchtigen oder Teile der Anlage beschädigen.
- **Bei Installation der Anlage in einem Krankenhaus, einer Rundfunkstation oder an ähnlichen Orten für ausreichend Lärmschutz sorgen.**
  - Der Betrieb der Anlage kann gestört oder unterbrochen werden, wenn sie durch Aufnahmegeräte, private Stromerzeugungseinrichtungen, medizinische Hochfrequenzgeräte oder Rundfunkeinrichtungen beeinflusst wird, und umgekehrt kann der Betrieb der Anlage die Funktion dieser Geräte und Einrichtungen beeinträchtigen und Lärm erzeugen, der ärztliche Behandlungen stört oder Bildübertragungen beeinträchtigt.

- **Die Anlage nicht auf Baueinrichtungen installieren, die Wasseraustritt verursachen können.**
  - Wenn die Luftfeuchtigkeit 80 % übersteigt oder wenn die Abwasserleitung verstopft ist, kann Kondenswasser aus der Innenanlage tropfen. Daher die vorgesehene Sammelabwasserleitung der Außenanlage einrichten.
- **Die Innenanlagen sollten an der Decke in einer Höhe von mindestens 2,5 m über dem Fußboden installiert werden.**

## 1.4. Vor dem Einbau (der Ortsveränderung) - Elektroarbeiten

### ⚠ Vorsicht:

- **Erdung der Anlage.**
  - Die Erdungsleitung nicht an Gas- oder Wasserrohre, Beleuchtungsstäbe oder an die Erdleitungen von Telefonen anschließen. Unsachgemäße Erdung kann zu Stromschlägen führen.
- **Netzstromleitungen so anbringen, daß keine Zugspannung auf die Kabel ausgeübt wird.**
  - Zugspannung kann Kabelbruch, Wärmebildung und Brände verursachen.
- **Einen Fehlerstromschutzschalter wie vorgesehen anbringen.**
  - Wenn kein Fehlerstromschutzschalter angebracht wird, können Stromschläge verursacht werden.
- **Netzstromkabel mit ausreichender Stromstärke und Nennwertauslegung verwenden.**
  - Zu kleine Kabel können Fehlstrom verursachen, Wärme erzeugen und Brand ausbrechen lassen.
- **Nur Stromunterbrecher und Sicherungen der angegebenen Leistung verwenden.**
  - Eine Sicherung oder ein Stromunterbrecher von größerer Stärke oder Stahl- oder Kupferdraht können zum Ausfall der Anlage oder zum Ausbruch von Bränden führen.
- **Klimageräte nicht waschen.**
  - Waschen der Anlage kann Stromschläge verursachen.
- **Sorgfältig darauf achten, daß die Installationsplatte durch langen Gebrauch nicht beschädigt wird.**
  - Wenn der Schaden nicht behoben wird, kann die Anlage herunterfallen und Personenschäden oder Schäden an der Einrichtung hervorrufen.
- **Zur Gewährleistung eines ordnungsgemäßen Wasserablaufs die Abwasserleitung gemäß Anweisungen in diesem Installationshandbuch installieren. Rohrleitungen mit Wärmeisolierung versehen, um Kondenswasserbildung zu verhindern.**
  - Unsachgemäß angebrachte Abwasserleitungen können Wasseraustritt verursachen und Schäden an Möbeln oder sonstigen Einrichtungsgegenständen nach sich ziehen.
- **Beim Transport der Anlage sehr sorgfältig vorgehen.**
  - Wenn der Gegenstand mehr als 20 kg wiegt, nicht nur eine Person zum Tragen einsetzen.
  - Bei einigen Produkten besteht die Verpackung aus Kunststoffbändern. Zum Transport keine Kunststoffbänder verwenden.
  - Nicht die Rippen des Wärmetauschers berühren. Man kann sich dadurch die Finger verletzen.
  - Beim Transport der Außenanlage diese an den angegebenen Stellen der Grundplatte der Anlage aufhängen. Auch die Außenanlage an vier Punkten unterstützen, damit sie nicht zur Seite wegrutschen kann.
- **Verpackungsmaterial sicher entsorgen**
  - Verpackungsmaterial, wie Nägel und andere Metall- oder Holzteile, können Stichwunden oder sonstige Verletzungen verursachen.
  - Kunststoffbeutel zerreißen und entsorgen, damit Kinder nicht mit ihnen spielen. Wenn Kinder mit Kunststoffbeutel spielen, die nicht zerrissen wurden, besteht Erstickungsgefahr.

## 1.5. Vor Installationsbeginn

### ⚠ Vorsicht:

- **Strom mindestens 12 Stunden vor Betriebsbeginn einschalten.**
  - Betriebsbeginn unmittelbar nach Einschalten des Netzschalters kann zu schwerwiegenden Schäden der Innenteile führen. Während der Saison Netzschalter eingeschaltet lassen.
- **Schalter nicht mit nassen Fingern berühren.**
  - Berühren eines Schalters mit nassen Fingern kann einen Stromschlag verursachen.
- **Kältemittelrohrleitung nicht während oder unmittelbar nach Betrieb berühren.**
  - Während und unmittelbar nach Betrieb sind die Kältemittelrohrleitungen, je nach Durchfluß des Kältemittels durch die Kältemittelrohrleitung, den Kompressor und andere Teile des Kältemittelkreislaufs, manchmal heiß und manchmal kalt. Sie können sich die Hände verbrennen oder Frostverletzungen erleiden, wenn Sie die Kältemittelrohrleitung berühren.
- **Klimageräte nicht bei abgenommenen Verkleidungen und Schutzabdeckungen betreiben.**
  - Drehende, heiße oder unter Hochspannung stehende Teile können Verletzungen verursachen.
- **Netzstrom nicht unmittelbar nach Betriebsbeendigung ausschalten.**
  - Vor Ausschalten des Netzstroms immer mindestens 5 Minuten warten. Anderenfalls kann es zu Wasseraustritt oder sonstigen Störungen kommen.

## 2. Versorgungseinrichtungen der Inneneinrichtung

Die Anlage ist mit folgenden Versorgungseinrichtungen versehen:

Teil-Nummer	Versorgungseinrichtungen	Menge	Stelle zum Einsetzen
1	Rohrleitungsisolierung (klein)	1	Auf dem Gehäuse des Grundrahmens
2	Isolationsabdeckung	1	
3	Befestigungsband (groß)	4	
4	Kondensatschlauch	1	
5	Unterlegscheibe	8	

Teil-Nummer	Versorgungseinrichtungen	Menge	Stelle zum Einsetzen
6	Befestigungsband (klein)	2	Auf dem Gehäuse des Grundrahmens
7	Anschluß zum Testen der Auslaufpumpe	1	

## 3. Einen Aufstellort wählen

- Wählen Sie den Aufstellort so, daß Luft in alle Ecken des Raumes strömen kann.
- Vermeiden Sie Orte, die der Außenluft ausgesetzt sind.
- Wählen Sie einen Ort, an dem der Luftstrom ungehindert in die Anlage hinein und aus der Anlage heraus strömen kann.
- Vermeiden Sie Orte, die Wasserdampf oder Ölnebel ausgesetzt sind.
- Vermeiden Sie Orte, an denen sich brennbares Gas bilden, absetzen oder austreten kann.
- Anlage nicht neben Maschinen aufstellen, die Hochfrequenzwellen abgeben (Hochfrequenz-Schweißgeräte etc.).
- Aufstellorte vermeiden, an denen die Gefahr besteht, daß der Luftstrom auf den Fühler eines Feueralarmgerätes gelenkt wird (Während des Heizbetriebs entstehende Heißluft kann den Alarm auslösen).
- Aufstellorte vermeiden, wo häufig säurehaltige Lösungen verwendet werden.
- Aufstellorte vermeiden, wo häufig schwefelhaltige oder sonstige spezielle Sprühmittel benutzt werden.
- Wenn das Gerät lange Zeit betrieben wird, während eine hohe Temperatur/hohe Luftfeuchtigkeit (Taupunkt über 26 °C) in der Decke herrscht, kann es zu Kondensation in der Inneneinheit kommen. Wenn Geräte in solchen Bedingungen betrieben werden, so fügen Sie Isolierungsmaterial (10 – 20 mm) über die gesamte Oberfläche der Inneneinheit zu, um Kondensation zu verhindern.

### ⚠ Warnung:

Die Inneneinheit an einer Decke montieren, die stark genug ist, um das Gewicht zu halten.

Wenn die Decke nicht stark genug ist, kann die Anlage herunterfallen und Personenschäden verursachen.

### 3.1. Sicherstellen des Freiraums für Montage und Wartung/Bedienung

[Fig. 3.1.1] (P.2)

- Eine Ausblasrichtung wählen, die für die Anordnung des Raumes, den Aufstellungsort etc. geeignet ist.
- Verrohrung, Verdrahtung und Wartung erfolgen alle von unten und von der Seite. Daher sicherstellen, daß der oben angegebene Freiraum für diese Arbeiten zur Verfügung steht. Auch die Bedienbarkeit und die Sicherheit der Aufhängung in Betracht ziehen. Der Freiraum so groß wie möglich einrichten.

Modellbezeichnung	20 – 40	50 · 63	80 · 100	125
A	1080	1250	1750	2010
B	Mehr als 1000			
C	Mehr als 500			
D	Runde/Umlauf: 20			
E	Mehr als 350			

## 4. Befestigung der Hängebolzen

### 4.1. Befestigung der Hängebolzen

(Die Aufhängeposition muß eine starke Baustruktur aufweisen.)

#### Baustruktur für die Aufhängung

- Decke: Die Deckenstruktur ist von Gebäude zu Gebäude unterschiedlich. Holen Sie nähere Informationen bei der jeweiligen Bauunternehmung ein.
- Verstärken Sie die Aufhängungsbolzen erforderlichenfalls mit Erdbebenunterstützungen als Maßnahme gegen Erdbeben.  
\* Verwenden Sie M10 für Aufhängungsbolzen und Erdbebenunterstützungen (lokal beizustellen).

① Verstärkung der Decken durch zusätzliche Stützglieder (Deckenträger etc.) ist erforderlich, um die Decke in der Waagerechten zu halten und um Schwingungen der Decke zu vermeiden.

### 3.2. Durchflußverteileranschluß am Ende des Strömungskanals - Frischluftansaugung

[Fig. 3.2.1] (P.2)

- An jeder dafür in der Abbildung dargestellten Position sind Löcher zum Ausbrechen vorgesehen. Nutzen Sie diese bei der Montage der Anlage für Ihre Zwecke.
  - Ⓐ Durchflußverteileranschluß am Ende des Durchflußkanals
  - Ⓑ Durchflußverteileranschluß am Ende des Strömungskanals (435 × 110 zum Ausbrechen auf beiden Seiten)
  - Ⓒ Durchflußverteileranschluß am Ende des Strömungskanals (754 × 110 zum Ausbrechen auf beiden Seiten)
  - Ⓓ Durchflußverteileranschluß am Ende des Strömungskanals (ø200 zum Ausbrechen auf beiden Seiten)
  - Ⓔ Montageloch 10-ø2,9
  - Ⓕ Montageloch 6-ø2,9
  - Ⓖ Montageloch 4-ø2,9

#### Hinweise:

- Auf der Rückseite des Durchflußverteileranschlusses am Ende des Strömungskanals ist Isoliermaterial angebracht. Mit einem Schneidmesser das Isoliermaterial am Endanschluß abschneiden.

### 3.3. Außenlufteinlass

[Fig. 3.3.1] (P.2)

- Ⓐ Frischlufteinlass
- Ⓑ Frischlufteinlass  
240 × 45 Ausbrechloch
- Ⓒ Frischlufteinlass  
ø150 Ausbrechloch
- Ⓓ 4-ø2,9 Montageloch
- Ⓔ Ausschnitt

#### Hinweise:

- ① Machen Sie vier Ausschnitte am Außenlufteinlass. Bringen Sie zum Anschluß einer runden flexiblen Luftleitung einen optionalen Außenlufteinlass-Luftleitungsflansch PAC-KH 110F (ø 150) an.
- ② Die durch den Außenlufteinlass eintretende Saugluftmenge kann wie in der obigen Abbildung gezeigt durch zwei Ausschnitte am Außenlufteinlass eingestellt werden.

### 3.4. Inneneinheiten mit Außenanlagen verbinden

Zum Verbinden der Inneneinheiten mit Außenanlagen im Montagehandbuch der Außenanlagen nachschlagen.

- ② Die Stützglieder der Decke abtrennen und herausnehmen.
- ③ Die Stützglieder der Decke verstärken und weitere Bauelemente zur Befestigung der Deckenplatten hinzufügen.

[Fig. 4.1.1] (P.2)

- Ⓐ Schwerpunkt

## Schwerpunkt und Erzeugnisgewicht

Modellbezeichnung	W	L	H	X	Y	Z	Einheitsgewicht (kg)	Tafelgewicht (kg)
PLFY-P20VLMD-E	574	824	172	287	370	160	23	6,5
PLFY-P25VLMD-E	574	824	172	287	370	160	23	6,5
PLFY-P32VLMD-E	574	824	172	287	370	160	24	6,5
PLFY-P40VLMD-E	574	824	172	287	370	160	24	6,5
PLFY-P50VLMD-E	574	994	172	287	445	160	27	7,5
PLFY-P63VLMD-E	574	994	172	287	445	160	28	7,5
PLFY-P80VLMD-E	574	1494	172	287	655	160	44	12,5
PLFY-P100VLMD-E	574	1494	172	287	655	160	47	12,5
PLFY-P125VLMD-E	574	1756	203	287	758	181	56	13

## 4.2. Positionen der Deckenlöcher und Hängebolzen

- Verwenden Sie die mit der Füllplatte gelieferte Lehre, um die Hängebolzen zu befestigen, damit der Körper der Anlage und die Deckenlöcher, wie in der nachstehenden Abbildung dargestellt, positioniert sind. Anweisungen über die Verwendung der Lehre finden Sie im Handbuch zur Füllplatte.

### Hinweise:

- Die Lehre kann sich bei Änderungen von Temperatur und Feuchtigkeit ausdehnen oder zusammenziehen. Daher zunächst die Produktabmessungen überprüfen und dann erst die Lehre benutzen.
- Das Deckenloch ist, wie in der nachstehenden Abbildung dargestellt, einstellbar. Mitte des Deckenlochs und Mitte des Anlagenkörpers so ausrichten, daß der Anlagenkörper keine Schräglage im Verhältnis zum Deckenloch aufweist und daß die Lücken zwischen den Kanten des Deckenlochs und den Außenabmessungen des Anlagenkörpers übereinstimmen.

## 5. Aufstellen der Anlage

### 5.1. Aufhängen des Anlagenkörpers

- ▶ Die Innenanlage in der Verpackung an den Aufstellungsort bringen.
- ▶ Zum Aufhängen der Innenanlage diese mit einer Hebevorrichtung anheben und durch die Hängebolzen führen.
- ▶ Beim Anheben mit einer Hebevorrichtung den Anlagenkörper zum Schutz gegen Beschädigung in der Form, wie sie mit dem Verpackungsdeckel verpackt ist, umdrehen und dann anheben.

[Fig. 5.1.1] (P.3)

- Ⓐ Auslaufrohreseite
- Ⓑ Anlagenkörper
- Ⓒ Verpackungsdeckel
- Ⓓ Hebevorrichtung

### 5.2. Sich über die richtige Lage der Anlage vergewissern und die Hängebolzen befestigen

- ▶ Mit der mit der Füllplatte gelieferten Lehre vergewissern, daß der Anlagenkörper und die Hängebolzen sich in der richtigen Lage befinden. Wenn sie nicht richtig angeordnet sind, kann dies aufgrund von Luftdurchgangsöffnungen zur Tropfenbildung führen. Vergewissern, daß das Lageverhältnis genau überprüft wird.

## 6. Technische Daten der Kältemittel- und Kondensatablaufleitung

Um Tropfenbildung zu vermeiden, die Kältemittel- und Kondensatablaufleitung ausreichend gegen Schwitzwasserbildung sichern und mit Isoliermaterial ausstatten.

Bei Einsatz von handelsüblichen Kältemittelrohren dafür sorgen, daß handelsübliches Isoliermaterial (mit einer Hitzebeständigkeit von mehr als 100 °C und der nachstehend angegebenen Stärke) sowohl um die Flüssigkeits- als auch um die Gasrohre gewickelt wird.

Auch dafür sorgen, daß handelsübliches Isoliermaterial (mit einem spezifischen Gewicht für Schaumpolyäthylen von 0,03 und der nachstehend angegebenen Stärke) um alle Rohre, die durch Räume verlaufen, gewickelt wird.

- ① Auswahl der Stärke des Isoliermaterials nach Rohrgrößen.

Rohrgröße	Stärke des Isoliermaterials
6,4 mm – 25,4 mm	Mehr als 10 mm
28,6 mm – 38,1 mm	Mehr als 15 mm

- M10-Hängebolzen (überall verwenden). (Vor Ort zu beschaffen)
- Jeder Hängebolzen muß C mm aus der Decke herausragen. Es ist möglich, den Körper der Anlage in Teilen der Höhe des Anlagenkörpers und der Zierplatte um max. 10 mm zu verschieben, um die Anlage beim Einbau an die endgültige Deckenfläche anzupassen. Zum Verschieben des Anlagenkörpers und zum Einsetzen eines Hochleistungsfilters müssen die in der nachstehenden Abbildung angegebenen Maße eingehalten werden. Dazu Muttern anbringen, die eine Aufhängungsklammer halten, wie dies in der nachstehenden Abbildung gezeigt wird.

[Fig. 4.2.1] (P.3)

- Ⓐ Mutter
- Ⓑ Unterlegscheibe (mit dem Anlagenkörper geliefert)
- Ⓒ Hängebolzen ø10 (M10-Schraube)
- Ⓓ Maße des Deckenlochs
- Ⓔ Hängebolzenabstand
- Ⓕ Hängebolzen
- Ⓖ Fertige Deckenfläche
- Ⓖ Hängeklammer

Modellbezeichnung	20 – 40	50 · 63	80 · 100	125
A	1040	1210	1710	1970
B	824	994	1494	1756
C	157 – 167			155 – 165
D	Mehr als 350			

- ▶ Mit einer Wasserwaage vergewissern, daß sich die mit Ⓐ gekennzeichnete Fläche in der Waagerechten befindet. Auch dafür sorgen, daß die Muttern der Hängebolzen fest angezogen sind, um die Hängebolzen zu sichern.
- ▶ Um zu gewährleisten, daß der Wasserauslauf stattfindet, mit einer Wasserwaage sicherstellen, daß die Anlage in der Waagerechten hängt.

### ⚠ Vorsicht:

Dafür sorgen, daß der Anlagenkörper waagrecht angebracht wird.

[Fig. 5.2.1] (P.3)

- Ⓐ Bodenfläche der Innenanlage (Fläche, an der eine Zierplatte angebracht wird)

- ② Wenn die Anlage im obersten Stockwerk eines Gebäudes und unter Umgebungsbedingungen mit hoher Temperatur und hoher Luftfeuchtigkeit eingesetzt wird, ist es notwendig, Rohrgrößen und Isoliermaterialstärken zu verwenden, die über den in der Tabelle angegebenen liegen.

- ③ Wenn technische Angaben seitens des Kunden vorliegen, diese einfach befolgen.



## 6.1. Technische Daten der Kältemittel- und Kondensatablaufleitung

[Fig. 6.1.1] (P.3)

- Ⓐ Aufweitungsschnittabmessungen
- Ⓑ Kühlmittelrohrgrößen und Anzugdrehmoment für Überwurfmutter
- Ⓒ Tragen Sie Kältemaschinenöl auf die gesamte aufgeweitete Sitzoberfläche auf.

Ⓐ Aufweitungsschnittabmessungen

Kupferrohr-Außendurchmesser (O.D.) (mm)	Aufweitungsabmessung $\phi A$ (mm)
$\phi 6,35$	8,7 – 9,1
$\phi 9,52$	12,8 – 13,2
$\phi 12,7$	16,2 – 16,6
$\phi 15,88$	19,3 – 19,7
$\phi 19,05$	22,9 – 23,3

Ⓑ Kühlmittelrohrgrößen und Anzugdrehmoment für Überwurfmutter

	R410A				R407C oder R22				Überwurfmutter-Außendurchmesser (O.D.)	
	Flüssigkeitsrohr		Gasrohr		Flüssigkeitsrohr		Gasrohr		Flüssigkeitsrohr (mm)	Gasrohr (mm)
	Rohrgröße (mm)	Anzugdrehmoment (N-m)	Rohrgröße (mm)	Anzugdrehmoment (N-m)	Rohrgröße (mm)	Anzugdrehmoment (N-m)	Rohrgröße (mm)	Anzugdrehmoment (N-m)		
P20/25/32/40	O.D. $\phi 6,35$	14 – 18	O.D. $\phi 12,7$	49 – 61	O.D. $\phi 6,35$	14 – 18	O.D. $\phi 12,7$	49 – 61	17	27
P50	O.D. $\phi 6,35$	34 – 42	O.D. $\phi 12,7$	68 – 82	O.D. $\phi 9,52$	34 – 42*	O.D. $\phi 15,88$	68 – 82*	22	29
P63/80	O.D. $\phi 9,52$	34 – 42	O.D. $\phi 15,88$	68 – 82	O.D. $\phi 9,52$	34 – 42	O.D. $\phi 15,88$	68 – 82	22	29
P100/125	O.D. $\phi 9,52$	34 – 42	O.D. $\phi 15,88$	100 – 120	O.D. $\phi 9,52$	34 – 42	O.D. $\phi 19,05$	100 – 120*	22	36

\* Verwenden Sie die mitgelieferte Überwurfmutter für die folgenden Rohre: Flüssigkeitsrohr von P50, P100, P125 und Gasrohr von P50.

## 6.2. Kältemittelrohr, Kondensatablaufrohr und Einfüllöffnung

[Fig. 6.2.1] (P.3)

- Ⓐ Kältemittelrohr (Flüssigkeitsrohr): HP
- Ⓑ Kondensatablaufrohr
- Ⓒ Abstand der Hängebolzen
- Ⓓ Kältemittelrohr (Gasrohr): LP
- Ⓔ Einfüllöffnung
- Ⓕ Abflußöffnung

## 6.3. Anforderungen an den Anschluß der Kältemittelrohrleitung

### Beschreibung der zu verwendenden Teile

Nr.	Arbeitsabläufe	Einzelheiten über Arbeitsgänge	Zu beachten	Vergleichszeichnung
1	Die mitgelieferte Rohrleitungsisolierung (1) auf das Flüssigkeitsrohr der Kältemittelrohrleitung montieren und danach die Isolierung für das aufgeweitete Rohrende (2) an der Gasrohrleitung anbringen.	Auf der Innenseite der Isolierung für das aufgeweitete Rohrende befinden sich die Kennzeichnungen "INNER" (INNEN) und "OUTER" (AUSSEN). Den Teil mit der Kennzeichnung "INNER" (INNEN) neben dem Anlagenkörper und den Teil mit der Kennzeichnung "OUTER" (AUSSEN) auf der Seite der Hausrohrleitung montieren.	<ul style="list-style-type: none"> <li>• Die Verwendung der Isolierung für das aufgeweitete Rohrende eines anderen Modells kann zur Bildung von Kondenswasser führen. Die Modellbezeichnung auf der Isolierung überprüfen und vergewissern, daß die richtige verwendet wird.</li> <li>• Um die Entstehung einer Lücke neben der Seitenplatte der Anlage zu verhindern, sicherstellen, daß vor Beginn der Montage die Isolierung für das aufgeweitete Rohrende eng an der Seitenplatte der Anlage anliegt.</li> <li>• Die unrichtige Anbringung der mit "INNER" (INNEN) und "OUTER" (AUSSEN) gekennzeichneten Seiten der Isolierung kann zur Bildung von Kondenswasser führen.</li> </ul>	<p>[Fig. 6.3.1] (P.3)</p> <p>[Fig. 6.3.2] (P.3)</p> <p>[Fig. 6.3.2] (P.3)</p>
2	Befestigung der isolierten Rohrleitung	<ul style="list-style-type: none"> <li>• Die isolierte Rohrleitung mit Isolierband sichern.</li> <li>• Die Isolierung mit dem mitgelieferten Befestigungsband (4) an der auf der Zeichnung angegebenen Stelle sicher befestigen.</li> </ul>	Den Schlitz einwandfrei abdichten, so daß keine Öffnungen bleiben. Vergewissern, daß die Isolierung so angebracht ist, daß der Schlitz sich an der Oberseite befindet.	[Fig. 6.3.3] (P.3) (Hinweis *3)
3	Befestigung der Isolierung für die Aufweitung	<ul style="list-style-type: none"> <li>• Die Isolierung für das aufgeweitete Rohrende mit dem mitgelieferten Klebeband (3) befestigen.</li> <li>• Mit dem mitgelieferten Befestigungsband (4) an der auf der Zeichnung angegebenen Stelle festmachen.</li> </ul>	Den Schlitz einwandfrei abdichten, so daß keine Öffnungen bleiben. Vergewissern, daß die Isolierung so angebracht ist, daß der Schlitz sich an der Oberseite befindet.	[Fig. 6.3.3] (P.3) (Hinweis *4)

[Fig. 6.3.1] (P.3)

- Ⓐ Kennzeichnung "0-0 Gas"
- Ⓑ Kennzeichnung "INNER" (INNEN)
- Ⓒ Kennzeichnung "OUTER" (AUSSEN)
- Ⓓ Isolierung für die Aufweitung
- Ⓔ Kältemittelrohrleitung (Gas)
- Ⓕ Kältemittelrohrleitung (Flüssigkeit)
- Ⓖ Kältemittelrohrleitung vor Ort
- Ⓗ Rohrleitungsisolierung (1)
- Ⓘ Isoliermaterial
- Ⓙ Aufweitung
- Ⓚ In dieser Richtung ziehen
- Ⓛ Isoliermaterial
- Ⓜ Aufweitung
- Ⓝ Es darf keine Lücke vorhanden sein.
- Ⓞ An die ursprüngliche Stelle bewegen

[Fig. 6.3.2] (P.3)

(Abbildung zeigt die Isolierung für das aufgeweitete Rohrende)

- Ⓐ Kältemittelrohrleitung vor Ort
- Ⓑ Es darf keine Lücke vorhanden sein.
- Ⓒ Platte des Anlagenkörpers
- Ⓓ AUSSEN
- Ⓔ INNEN
- Ⓕ Anlagenkörper
- Ⓖ Mitgelieferte Isolierung für das aufgeweitete Rohrende (2).

[Fig. 6.3.3] (P.3)

- Ⓐ Klebeband (3)
- Ⓑ Mit Klebeband befestigen.
- Ⓒ Mitgeliefertes Befestigungsband (4)

### Hinweise:

- \*1 Die Konusmutter in die Kältemittelrohrleitung vor Ort einsetzen. Das Isoliermaterial in dem Bereich, der aufgeweitet werden soll, zurückziehen, dann nach Vornahme der Aufweitungsarbeiten das Isoliermaterial wieder in die ursprüngliche Lage zurückversetzen. Freiliegendes Kupferrohr kann zur Bildung von Kondenswasser führen. Bei Vornahme dieser Arbeiten äußerste Vorsicht walten lassen.
- \*2 Es darf keine Lücke vorhanden sein.
- \*3, \*4 Es darf keine Lücke vorhanden sein. Schlitz muß oben sein.

## 7. Kältemittel- und Kondensatablaufleitungen anschließen

### 7.1. Verrohrung der Kältemittelleitung

Die Verrohrung muß gemäß den Anweisungen im Aufstellhandbuch sowohl der Außenanlage als auch der BC-Steuerung (Baureihe R2 für gleichzeitiges Kühlen und Heizen) erfolgen.

- Die Baureihe R2 ist für den Betrieb in einem System ausgelegt, bei dem die Kältemittelrohrleitung von einer Außenanlage durch eine BC-Steuerung übernommen und von dieser zum Anschluß an Innenanlagen abgezweigt wird.
- Angaben über weitere Bedingungen bezüglich Rohrlänge und zulässiger Höhendifferenz finden sich im Handbuch der Außenanlage.
- Die Rohrverbindung erfolgt im Wege des konischen Anschlusses.

#### Vorsichtsmaßnahmen bei Kältemittelrohrleitungen

- ▶ **Dafür sorgen, daß zum Hartlöten nichtoxidierende Hartlötverfahren angewendet werden, um zu gewährleisten, daß keine Fremdstoffe oder Feuchtigkeit in die Rohrleitung eindringen.**
- ▶ **Kältemaschinenöl auf die Oberfläche des Sitzes der konischen Verbindung auftragen und den Anschluß mit einem Doppelschraubenschlüssel fest anziehen.**
- ▶ **Eine Metallklammer (Rohrschelle) zum Halten des Kältemittelrohrs anbringen, damit die Last auf das Endrohr der Innenanlage verlegt wird. Diese Metallklammer (Rohrschelle) sollte 50 cm vom Konusanschluß der Innenanlage entfernt angebracht werden.**

#### ⚠ **Warnung:**

**Beim Installieren und Verlegen der Anlage kein anderes Kältemittel als das auf der Anlage angegebene Kältemittel einfüllen.**

- Vermischung mit einem anderen Kältemittel, mit Luft etc. kann zu Fehlfunktionen des Kältemittelkreislaufs und zu schweren Schäden an der Anlage führen.

#### ⚠ **Vorsicht:**

- Für die Kältemittelrohrleitung nathlose Rohre mit Phosphor-desoxydierem Kupfer und Kupferlegierungen verwenden. Außerdem vergewissern, daß die Innen- und Außenflächen der Rohrleitungen sauber und frei von gefährlichem Kupfer, Oxyden, Staub/Schmutz, Metallbearbeitungsrückständen, Ölen, Feuchtigkeit oder anderen Verunreinigungen sind.
- Niemals vorhandene Kältemittelrohrleitungen einsetzen.
  - Die große Menge Chlor in herkömmlichen Kältemitteln und Kältemaschinenöl in der vorhandenen Rohrleitung führt zu einer Qualitätsminderung des neuen Kältemittels.
- Die zu verwendende Rohrleitung während der Installation in einem geschlossenen Raum aufbewahren und beide Enden der Rohrleitung bis unmittelbar vor dem Hartlöten abgedichtet lassen.
  - Wenn Staub, Schmutz oder Wasser in den Kältemittelkreislauf gelangen, wird die Qualität des Öls gemindert, was zum Ausfall des Kompressors führen kann.
- Die aufgeweiteten Teile und den Flanschanschluß mit Kältemaschinenöl des Typs Suniso 4GS oder 3GS (kleine Menge) bestreichen. (Für Modelle, die R22 verwenden)
- Zum Beschichten der Konus- und Flanschanschlüsse Esteröl/Ätheröl oder Alkylbenzol (kleine Menge) als Kältemaschinenöl verwenden. (Für Modelle, die R410A oder R407C verwenden)
  - Das in der Anlage verwendete Kältemittel ist stark hygroskopisch, vermischt sich mit Wasser und mindert die Qualität des Kältemaschinenöls.

### 7.2. Verrohrung des Kondensatablaufs/der Dränage

#### [Fig. 7.2.1] (P.4)

- A: 25 cm
- B: 1,5 – 2 m
- Ⓐ Neigungsverhältnis mehr als 1/100
- Ⓑ Isoliermaterial
- Ⓒ Metallklammer (Rohrschelle)

#### [Fig. 7.2.2] (P.4)

- Ⓓ Innenanlage
- Ⓔ So groß wie möglich auslegen. Etwa 10 cm
- Ⓕ Sammelrohre

#### [Fig. 7.2.3] (P.4)

- C: 28 cm
- D: 170 ± 5 mm
- Ⓖ Auslauf-/Dränageschlauch (mitgeliefert)

- ▶ **Sicherstellen, daß der mitgelieferte Auslaufschlauch (Zubehör) verwendet wird.**

- Ⓜ Weniger als 300 mm
- Ⓝ 90° Krümmer aus Hartvinylchlorid (vor Ort zu beschaffen)
- Ⓞ Hartvinylchlorid (VP-25) (vor Ort zu beschaffen)
- Ⓟ Befestigungsband (klein) (mitgeliefert)

- ▶ **Alle Anschlüsse mit Vinylchlorid-Kleber verbinden. Aber niemals irgendein Klebemittel am Abwasserausgang der Innenanlage verwenden, da sonst der Auslaufmechanismus später nicht mehr gewartet werden kann. Außerdem kann der Endanschluß durch Harz verwittern und so reißen.**

1. Dafür sorgen, daß die Auslaufrohrleitung in Richtung Außenanlage (Abwasserauslauf) geneigt ist (Verhältnis von mehr als 1/100). Keine Sammelgefäße oder nicht vorgesehene Einrichtungen auf der Strecke einbauen. (Ⓓ)
2. Dafür sorgen, daß abzweigende Kondensatleitungen weniger als 20 m lang sind (unabhängig vom Steigungsunterschied). Bei langen Dränageröhren Metallklammern (Rohrschellen) anbringen, um Schwingungen zu verhindern. Niemals Luftabzugsrohre anbringen, da sonst Abwasser ausgestoßen wird.
3. Ein Hartvinylchlorid-Rohr VP-25 (mit einem Außendurchmesser von 32 mm) als Auslaufrohr verwenden.
4. Dafür sorgen, daß Sammelrohrleitungen 10 cm tiefer als der Abwasserausgang des Anlagenkörpers liegen, wie in Ⓔ dargestellt.
5. Am Abwasserausgang keinen Geruchsabzug anbringen.
6. Das Ende des Auslaufrohrs an einer Stelle anbringen, an der kein Geruch entstehen kann.
7. Das Ende der Auslaufleitung nicht in einen Ablauf verlegen, in dem sich Ionen-Gase bilden können.
8. Der Zugang zur Auslaufrohrleitung kann 28 cm höher als der Abwasserausgang liegen. Wenn sich unter der Decke Hindernisse befinden, Krümmer verwenden, um entsprechend den örtlichen Gegebenheiten die geringste Höhe vorzusehen. (Ⓝ)

#### Hinweis:

Wenn der ansteigende Teil zu lang ist, gibt es bei einer Betriebsunterbrechung eine Menge zurücklaufendes Wasser, wodurch Schleim oder außerhalb der Betriebszeit Gerüche entstehen. Daher sicherstellen, daß der ansteigende Teil minimal gehalten wird.

#### ⚠ **Vorsicht:**

Das Kondensatablaufrohr in Funktion setzen, um sicherzustellen, daß Abwasser ausläuft und dann isolieren, um Kondenswasserbildung zu verhindern.

Ein Fehler bei der Verrohrung kann zu Wasseraustritt und zu Wasserschäden an Ihrer Einrichtung führen.

### 7.3. Funktionsüberprüfung des Abwasserauslaufs

- ▶ **Dafür sorgen, daß der Auslaufmechanismus normal arbeitet und daß an den Anschlüssen kein Wasser austritt.**

- Diese Prüfung auch während der Heizperiode vornehmen.
  - Obige Prüfung auch vornehmen, wenn bei einem Neubau die Deckenkonstruktion überarbeitet wird.
1. Den Testanschluß der Ablaufpumpe (Wahlzubehör) in den Anschluß auf der Schaltkastenseite einstecken. Näheres dazu entnehmen Sie bitte den Informationen auf der Abdeckung des Schaltkastens.
  2. Den Polyäthylen-Stopfen auf der Rohrleitungsseite der Innenanlage entfernen.
  3. Aus einem Wasserreservoir Wasser in die Speisewasserpumpe einfüllen. Beim Einfüllen darauf achten, daß das Ende der Pumpe oder des Tanks in eine Auslaufpfanne gelegt wird. (Wenn das Einlegen nicht richtig erfolgt, kann Wasser über die Anlage fließen)
  4. Den Netzstrom einschalten. Die Auslaufpumpe wird zwangsweise ohne Betätigung der Fernbedienung in Gang gesetzt. Mit einem durchsichtigen Schlauch vergewissern, daß Abwasser ausläuft.
  5. Nach Überprüfung Netzstrom ausschalten, Anschluß abnehmen und den Polyäthylen-Stopfen an der ursprünglichen Stelle wieder einsetzen.

#### [Fig. 7.3.1] (P.4)

- Ⓐ Das Pumpenende 2 – 4 cm einführen.
- Ⓑ Den Polyäthylen-Stopfen herausnehmen.
- Ⓒ Etwa 1000 cc
- Ⓓ Wasser
- Ⓔ Einfüllöffnung

## 8. Elektroverdrahtung

### Vorsichtsmaßnahmen bei der elektrischen Verdrahtung

#### ⚠️ **Warnung:**

Elektroarbeiten sollten nur durch qualifizierte Fachelektriker gemäß "Engineering Standards for Electrical Installation" - "Technische Normen für Elektroinstallation" und gemäß Installationshandbüchern vorgenommen werden. Es sollten auch eigens eingerichtete Stromkreise verwendet werden. Wenn der Stromkreis zu schwach ausgelegt ist oder Installationsfehler aufweist, besteht die Gefahr von Stromschlägen oder Brand.

1. Dafür sorgen, daß die Netzstromversorgung über einen gesonderten Stromkreis erfolgt.
2. Dafür sorgen, daß ein Erdschlußstromunterbrecher in den Stromkreis installiert wird.
3. Die Anlage so installieren, daß verhindert wird, daß eines der Steuerkabel (Fernbedienung, Übertragungskabel) in direkten Kontakt mit dem Netzstromkabel außerhalb der Anlage gebracht werden kann.
4. Dafür sorgen, daß keiner der Elektroleitungsanschlüsse zu lose gespannt ist oder einen Wackelkontakt aufweist.
5. Einige Kabel (für Netzstrom-, Fernbedienungs-Übertragungskabel), die oberhalb der Decke angeordnet sind, können Mäuseverbiß ausgesetzt sein. Daher Kabel zum Schutz soweit wie möglich in Metallrohre verlegen.

6. Netzstromkabel niemals an die Zuleitung für die Übertragungskabel anschließen, da sonst die Kabel brechen können.
7. Dafür sorgen, daß die Innenanlage, die Fernbedienung und die Außenanlage mit Steuerkabeln verbunden sind.
8. Die Anlage auf der Seite der Außenanlage erden.
9. Steuerkabel aus den nachstehend angeführten Bedingungen auswählen.

#### ⚠️ **Vorsicht:**

Dafür sorgen, daß die Anlage zur Seite der Außenanlage hin geerdet wird. Die Erdleitung nicht an Gasrohre, Wasserrohre, Beleuchtungsstäbe oder Telefonerdleitungen anschließen. Unsachgemäße Erdung kann zu Stromschlägen führen.

### Steuerkabelarten

#### 1. Übertragungskabel für die Verdrahtung

- Übertragungskabelarten  
Den Schaltplan für die Verdrahtung gemäß der nachstehenden Tabelle <Tabelle 1> gestalten.
- Kabeldurchmesser  
Mehr als 1,25 mm<sup>2</sup>

<Tabelle 1>

Systemkonfiguration	Für ein einzelnes Kühlsystem		Für ein mehrteiliges Kühlsystem
	Weniger als 120 m		Mehr als 120 m
Länge des Übertragungskabels			Unabhängig von der Länge
Beispiel für eine Einrichtung (zur Geräuschbeurteilung)	Bleibende oder bewegliche Lagerung ohne Lärmentwicklung	Gebäude, Klinik, Krankenhaus oder Kommunikationsstation ohne Lärm, der vermutlich von Inverter-Einrichtungen, privaten Stromgeneratoren, medizinischen Hochfrequenzeinrichtungen, Rundfunkeinrichtungen etc. erzeugt wird.	Alle Einrichtungen
Arten von Übertragungskabeln	VCTF, VCTFK, CVV, CVS, VVR, VVF, VCT oder abgeschirmte Elektroleitungen CVVS oder CPEVS	Abgeschirmte Elektroleitungen CVVS oder CPEVS	
Länge	Weniger als 120 m		Weniger als 200 m

#### 2. Fernbedienungskabel

	MA-Fernbedienung	M-NET-Fernbedienung
Kabelarten	Kabel mit 2-Leitern (nicht abgeschirmt)	Nichtabgeschirmte Elektroleitungen für bis zu 10 m; die gleichen technischen Daten wie "1." Übertragungskabel für die Verdrahtung bei mehr als 10 m
Kabeldurchmesser	0,3 – 1,25 mm <sup>2</sup>	0,3 – 1,25 mm <sup>2</sup>
Länge	Weniger als 200 m	Beliebige Stücke von mehr als 10 m bis zu der größten, zulässigen Übertragungskabellänge von 200 m hinzufügen (Abschirmanteil beträgt mehr als 1,25 mm <sup>2</sup> )

### 8.1. Netzstromverdrahtung

- Netzkabel für Elektrogeräte dürfen nicht leichter sein als eine Ausführung gemäß 245 IEC 57 oder 227 IEC 57.
- Bei der Installation der Klimaanlage ist ein Schalter mit einem Kontaktabstand von mindestens 3 mm für jeden Pol vorzusehen.

**Netzstromkabelgröße: mehr als 1,5 mm<sup>2</sup>**

[Fig. 8.1.1] (P.4)

- Ⓐ Schalter 16 A (Unterbrecher für Leckstrom)
- Ⓑ Schalter 16 A (Unterbrecher für Verdrahtung oder Hauptschalter)
- Ⓒ Innenanlage
- Ⓓ Gesamter Betriebsstrom muß weniger als 16 A betragen
- Ⓔ Verteilerkasten

**[Wahl des Schutzunterbrechers (NF) oder des Erdschlußunterbrechers (NV)]**  
Bei Wahl eines NF oder NV anstelle der Kombination einer Sicherung der Klasse B mit einem Schalter wie folgt vorgehen:

- Wenn die Sicherung der Klasse B auf 15 A oder 20 A ausgelegt ist,  
**NF Modellbezeichnung (MITSUBISHI): NF30-CS (15 A) (20 A)**  
**NV Modellbezeichnung (MITSUBISHI): NV30-CA (15 A) (20 A)**

Einen Erdschlußunterbrecher mit einer Empfindlichkeit von weniger als 30 mA 0,1 Sek. verwenden.

#### ⚠️ **Vorsicht:**

Nur Unterbrecher und Sicherungen mit der richtigen Kapazität verwenden. Bei Verwendung von Sicherungen, Leitungen oder Kupferleitungen mit zu großer Leistungsaufnahme besteht die Gefahr der Fehlfunktion oder Brandgefahr.

### 8.2. Anschluß der Fernbedienungs-, Innen- und Außenübertragungskabel

(Die Fernbedienung ist wahlweise als Zubehör erhältlich)

- Anschluß der Innenanlage TB5 und der Außenanlage TB3. (2-adrig, nicht-polarisiert)  
Das 'S' auf der Innenanlage TB5 ist ein abgeschirmter Leitungsanschluß. Angaben über die technischen Daten der Anschlußkabel finden sich in den Montagehandbüchern der Außenanlage.
- Eine Fernbedienung entsprechend den Angaben im zur Fernbedienung gehörenden Handbuch installieren.
- "1" und "2" am TB15 der Innenanlage an eine MA-Fernbedienung anschließen (nicht polarisierte, zweiadrigte Elektroleitung).
- "M1" und "M2" am TB5 der Innenanlage an eine M-NET-Fernbedienung anschließen (nicht polarisierte, zweiadrigte Elektroleitung).
- Das Übertragungskabel der Fernbedienung mit einem Kernaderkabel von 0,75 mm<sup>2</sup> und einer Länge bis zu 10 m anschließen. Wenn die Entfernung mehr als 10 m beträgt, ein Verbindungskabel von 1,25 mm<sup>2</sup> verwenden.

**[Fig. 8.2.1] (P.4) MA-Fernbedienung**

**[Fig. 8.2.2] (P.4) M-NET-Fernbedienung**

- Ⓐ Klemmleiste für Übertragungskabel der Innenanlage
- Ⓑ Klemmleiste für Übertragungskabel der Außenanlage
- Ⓒ Fernbedienung
- 9 – 13 V Gleichstrom zwischen 1 und 2 (MA-Fernbedienung)
- 24 – 30 V Gleichstrom zwischen M1 und M2 (M-NET-Fernbedienung)

### [Fig. 8.2.3] / [Fig. 8.2.4] (P.4) MA-Fernbedienung

### [Fig. 8.2.5] / [Fig. 8.2.6] (P.4) M-NET-Fernbedienung

- Ⓐ Nicht polarisiert
- Ⓑ Obere Ebene (TB15)
- Ⓒ MA-Fernbedienung
- Ⓓ Untere Ebene (TB5)
- Ⓔ M-NET-Fernbedienung

- Die MA-Fernbedienung und die M-NET-Fernbedienung können nicht gleichzeitig oder wechselweise verwendet werden.

#### Hinweis:

**Vergewissern, daß die Elektroleitung beim Anbringen der Klemmenkastenabdeckung nicht gequetscht wird. Die Leitung kann durch Quetschen abgeschnitten werden.**

#### ⚠ Vorsicht:

**Die Elektroleitung so verdrahten, daß sie weder zu eng ist noch unter Zugspannung steht. Verdrahtung unter Zudspannung kann zum Brechen, Überhitzen oder Verbrennen führen.**

- Das Netzkabel zum Schaltkasten unter Verwendung der Pufferbuchsen zur Verhinderung von Zugspannung befestigen. (PG-Anschluß o.ä.). Die Übertragungsleitung durch das Loch zum Ausbrechen im Schaltkasten mit normalen Buchsen an die Übertragungsklemmleiste anschließen.
- Nach Abschluß der Verdrahtung erneut sicherstellen, daß an den Anschlüssen keine Lockerung vorhanden ist, und die Abdeckung in umgekehrter Reihenfolge des Abbaus am Schaltkasten wieder anbringen.

#### ⚠ Vorsicht:

**Das Netzkabel so verdrahten, daß keine Zugspannung ausgeübt wird, da sonst Trennung vom Netz erfolgen sowie Überhitzung oder ein Brand entstehen kann.**

### [Fig. 8.2.7] (P.4)

<Zwangsbedingungen bei Übertragungskabeln>

- Ⓒ Außenanlage
- Ⓓ Erde
- ① BC-Steuerung
- ② Innenanlage
- Ⓚ Fernbedienung
- Ⓛ 2-adrig, nichtpolarisiert

#### Hinweise:

- \*1 Die Erdleitung des Übertragungskabel über die Erdanschlußklemme ④ der Außenanlage zur Erde verlegen.
- \*2 Wenn das Fernbedienungskabel länger als 10 m ist, im Bereich, der die Länge überschreitet, ein Kabel von 1,25 mm<sup>2</sup> verwenden. Die Überlänge kann bis zu 200 m betragen.
- \*3 Die BC-Steuerung ist nur bei der Baureihe R2 für gleichzeitiges Kühlen und Heizen notwendig.

## 8.3. Vornahme der Elektroanschlüsse

(Dafür sorgen, daß sich die Klemmschrauben nicht lösen können)

- Mit einem Schraubenzieher die 2 Schrauben, die die Abdeckung des Anschlußbrettkastens sichern, abnehmen. (①)

### [Fig. 8.3.1] / [Fig. 8.3.2] (P.5)

- Ⓐ Seitenrahmen
- Ⓑ Abdeckung
- Ⓒ Schraube (2 Stück).

- Netzstrom, Übertragungskabel und Fernbedienung, wie in Abbildung ② dargestellt, verdrahten. Es ist nicht nötig, den Anschlußbrettkasten abzunehmen.

### [Fig. 8.3.3] / [Fig. 8.3.4] (P.5)

<Sicht von der Unterseite des Anschlußbrettkastens>

- Ⓓ Klemmleiste für Übertragungskabel
- Ⓔ Übertragungskabel  
(Zu Klemmleisten für M-NET-Fernbedienung, Innenanlage und BC-Steuerung)
- Ⓕ Zur Netzstromversorgung, 1 Phase
- Ⓖ Klemmleiste für Netzstromversorgung
- Ⓗ Zur Klemmleiste für Außen-Übertragungskabel  
(Abgeschirmtes Erdkabel ④ auf der Seite der Außenanlage verwenden)

- Elektroleitung von der Stromquelle mit Pufferbuchse zum Schutz gegen Zugspannung am Anschlußbrettkasten befestigen. (PG-Anschluß oder ähnliches). Übertragungskabel an Übertragungsklemmbrett durch das Ausbrechloch des Anschlußbrettkastens mit normaler Buchse anschließen.
- Nach Abschluß der Verdrahtung erneut sicherstellen, daß die Anschlüsse keine Wackelkontakte oder Wackelkontakte aufweisen und die Abdeckung am Anschlußbrettkasten in umgekehrter Reihenfolge des Abbaus wieder anbringen.

#### ⚠ Vorsicht:

**Netzstromleitung so verdrahten, daß keine Zugspannung ausgeübt wird, da sonst die Anschlüsse unterbrochen werden, sich Hitze entwickeln oder Feuer ausbrechen kann.**

## 8.4. Adressen einsetzen

(Dafür sorgen, daß bei den Arbeiten der Netzstrom auf AUS geschaltet ist.)

### [Fig. 8.4.1] / [Fig. 8.4.2] (P.5)

<Adressenschalter>  
<Adressentafel>

- Zur Einstellung gibt es zwei Arten von Rotationsschaltern: Zur Einstellung der Adressen von 1 – 9 und über 10 sowie zur Einstellung der Abzweigungsnummern.

① Wie stellt man Adressen ein  
Beispiel: Wenn die Adresse "3" ist, SW12 (für größer als 10) bei "0" lassen und SW11 (für 1 – 9) auf "3" einstellen.

② Wie die Abzweigungsnummern eingesetzt werden SW14 (nur Baureihe R2)  
Die Kältemittelrohrleitung der Innenanlage muß mit der Endanschlußnummer der BC-Steuerung übereinstimmen. Verbleibt auf "0", außer für Serie R2.

- Die Drehschalter sind bei Versand ab Werk alle auf "0" eingestellt. Diese Schalter können beliebig zur Einstellung der Anlagenadressen und Abzweigungsnummern verwendet werden.
- Die Festlegung der Adressen der Innenanlage ist je nach System vor Ort unterschiedlich. Bei der Einstellung die technischen Daten berücksichtigen.

#### Hinweis:

**Bitte den Schalter SW5 je nach Netzspannung einstellen:**

20 – 100	Volt	SW5	125	Volt	SW5
	220	ON		220	ON
	230	ON		230	OFF
	240	OFF		240	OFF

## 8.5. Messen der Raumtemperatur mit dem in eine Fernbedienung eingebauten Temperaturfühler

Wenn Sie die Raumtemperatur mit dem in eine Fernbedienung eingebauten Fühler messen wollen, stellen Sie den Schalter SW1-1 auf der Schalttafel auf "ON"/"EIN". Die Einstellung der Schalter SW1-7 und SW1-8 nach Bedarf ermöglicht auch die Einstellung des Luftstroms zu einem Zeitpunkt, wenn das Heizungsthermometer auf OFF/AUS geschaltet ist.

# Index

1. Consignes de sécurité .....	21	5.2. Assurer l'emplacement de l'appareil et fixer les boulons de suspension .....	24
1.1. Avant l'installation de l'appareil et l'installation électrique .....	21	6. Spécifications techniques des tuyaux de réfrigérant et du tuyau d'écoulement .....	24
1.2. Précautions à prendre avec les dispositifs utilisant le réfrigérant R410A ou R407C .....	22	6.1. Spécifications techniques des tuyaux de réfrigérant et d'écoulement .....	25
1.3. Avant de procéder à l'installation .....	22	6.2. Tuyau de réfrigérant, tuyau d'écoulement et port de remplissage .....	25
1.4. Avant de procéder à l'installation (déplacement)-installation électrique .....	22	6.3. Demande de connexion des tuyaux à réfrigérant .....	25
1.5. Avant d'effectuer l'essai .....	22	7. Raccordement des tuyaux de réfrigérant et d'écoulement .....	26
2. Eléments qui accompagnent l'appareil intérieur .....	23	7.1. Mise en place des tuyaux de réfrigérant .....	26
3. Comment choisir le lieu d'installation .....	23	7.2. Travaux de mise en place du tuyau d'écoulement .....	26
3.1. Prévoir l'espace nécessaire pour l'installation et l'entretien .....	23	7.3. Veiller au bon fonctionnement de l'évacuation de l'écoulement .....	26
3.2. Connexion de fin de conduite à flux partagé - prise d'air frais .....	23	8. Câblage électrique .....	27
3.3. Arrivée d'air extérieur .....	23	8.1. Câblage de l'alimentation électrique .....	27
3.4. Association des appareils intérieurs et des appareils extérieurs .....	23	8.2. Raccordement des câbles de la commande à distance et des câbles de transmission intérieurs et extérieurs .....	27
4. Fixation des boulons de suspension .....	23	8.3. Connexions électriques .....	28
4.1. Fixation des boulons de suspension .....	23	8.4. Configuration des adresses .....	28
4.2. Orifice du plafond et emplacements des boulons de suspension .....	24	8.5. Détection de la température ambiante à l'aide du capteur intégré de la commande à distance .....	28
5. Installation de l'appareil .....	24		
5.1. Suspension de l'appareil .....	24		

## 1. Consignes de sécurité

### 1.1. Avant l'installation de l'appareil et l'installation électrique

- ▶ Avant d'installer le climatiseur, lire attentivement toutes les "Consignes de sécurité".
- ▶ Les "Consignes de sécurité" reprennent des points très importants concernant la sécurité. Veillez bien à les suivre.

#### Symboles utilisés dans le texte





##### Avertissement:

Précautions à suivre pour éviter tout danger de blessure ou de décès de l'utilisateur.

##### Précaution:

Précautions à suivre pour éviter tout endommagement de l'appareil.

#### Symboles utilisés dans les illustrations

-  : Indique une action qui doit être évitée.
-  : Indique des instructions importantes à suivre.
-  : Indique un élément à mettre à la terre.
-  : Indique la nécessité de faire attention aux pièces tournantes. (Ce symbole se trouve sur l'étiquette de l'appareil principal.) <Couleur: jaune>
-  : Danger d'électrocution. (Ce symbole se trouve sur l'étiquette de l'appareil principal.) <Couleur: jaune>

##### Avertissement:

Lisez soigneusement les étiquettes se trouvant sur l'appareil principal.

##### Avertissement:

- **Demandez à votre revendeur ou à un technicien agréé d'installer le climatiseur.**
  - En cas de mauvaise installation, il y aurait un risque de fuite d'eau, d'électrocution ou d'incendie.
- **Installez l'appareil sur une structure capable de supporter son poids.**
  - Autrement l'appareil risque de tomber et de blesser quelqu'un.
- **Utilisez les câbles mentionnés pour les raccordements. Assurez-vous que les connexions soient effectués correctement de façon à ce que la force externe du câble ne s'applique pas aux bornes.**
  - Un mauvais raccordement pourrait provoquer une surchauffe, voire un incendie.
- **Prenez toutes les mesures nécessaires pour parer aux éventuels typhons ou autres vents forts ainsi que les tremblements de terre, et installez l'appareil à l'endroit spécifié.**
  - L'appareil pourrait tomber et par conséquent blesser quelqu'un si l'installation n'est pas effectuée correctement.
- **Utilisez toujours les filtres à air, déshumidificateurs, chauffages électriques et autres accessoires indiqués par Mitsubishi Electric.**

- Demandez à un technicien agréé d'installer les accessoires. Une mauvaise installation par l'utilisateur pourrait provoquer des fuites d'eau, électrocution ou un incendie.
- **Ne réparez jamais vous-même l'appareil. En cas de réparation nécessaire, veuillez consulter le revendeur.**
  - Toute mauvaise réparation pourrait résulter en des fuites d'eau, chocs électriques ou incendies.
- **Ne touchez jamais les ailettes de l'échangeur de chaleur.**
  - Vous risqueriez de vous blesser.
- **Toujours revêtir des vêtements de protection pour manipuler ce produit. Par ex. : gants, protection intégrale des bras par combinaison et lunettes de sécurité.**
  - Vous risqueriez de vous blesser.
- **En cas de fuite de gaz durant l'installation, aérez la pièce.**
  - Si le gaz réfrigérant entre en contact avec une flamme, il y aura émission de gaz toxiques.
- **Installez le climatiseur en respectant les instructions du manuel d'installation.**
  - En cas d'installation incorrecte, il y aura un risque de fuites d'eau, d'électrocution ou d'incendie.
- **Demandez à un électricien qualifié d'effectuer l'installation électrique conformément aux "Normes concernant les installations électriques" et les "Règlementations sur le câblage intérieur" ainsi que les instructions de ce manuel; utilisez toujours un circuit différent.**
  - Si la capacité de la source d'alimentation n'est pas adéquate ou si l'installation électrique n'est pas effectuée correctement, il y aura un risque d'électrocution ou d'incendie.
- **Mettez fermement en place le couvercle des bornes de l'appareil extérieur (panneau).**
  - Si le couvercle des bornes (panneau) n'est pas mis en place correctement, il se peut que de la poussière ou de l'eau s'infilte dans l'appareil extérieur et par conséquent il y aura un risque d'incendie ou d'électrocution.
- **Lors du déplacement et de l'installation du climatiseur à un endroit différent, ne le remplissez pas d'un réfrigérant différent, utilisez le réfrigérant spécifié sur l'appareil.**
  - Lorsqu'un réfrigérant différent est mélangé au réfrigérant d'origine, il se peut que le cycle du réfrigérant ne fonctionne pas correctement et que l'appareil soit endommagé.
- **Si le climatiseur est installé dans une pièce relativement petite, certaines mesures doivent être prises pour éviter que la concentration de réfrigérant ne dépasse le seuil de sécurité en tenant compte des possibilités de fuites de réfrigérant.**
  - Consultez votre revendeur sur les précautions nécessaires à prendre afin que la limite admissible ne soit pas dépassée. Si le réfrigérant fuit et que la limite admissible est dépassée, il pourrait se produire des accidents suite au manque d'oxygène dans la pièce.
- **Veillez consulter votre revendeur ou un technicien agréé lors du déplacement et de l'installation du climatiseur dans un différent endroit.**
  - Une mauvaise installation du climatiseur pourrait résulter en fuites d'eau, électrocution ou un incendie.
- **L'installation terminée, assurez-vous qu'il n'y a aucune fuite de gaz.**
  - Si le gaz réfrigérant fuit et entre en contact avec un radiateur soufflant, un poêle, un four ou toute autre source de chaleur, il se peut que des gaz toxiques soient relâchés.

- **Ne réarrangez pas et ne changez pas les réglages des dispositifs de sécurité.**
  - Si l'interrupteur de pression, l'interrupteur thermique ou tout autre dispositif de sécurité sont court-circuités ou utilisés avec trop de force, ou si toutes autres pièces que celles spécifiées par Mitsubishi Electric sont utilisées, il y aura un risque d'incendie ou d'explosion.
- **Demandez conseil à votre revendeur avant de mettre le produit aux rebuts.**
- **N'utilisez pas d'additif de détection des fuites.**

## 1.2. Précautions à prendre avec les dispositifs utilisant le réfrigérant R410A ou R407C

### ⚠ Précaution:

- **N'utilisez pas les tuyaux de réfrigérant actuels.**
  - Le vieux réfrigérant et l'huile réfrigérante se trouvant dans les tuyaux contiennent une large quantité de chlore qui pourrait abîmer l'huile réfrigérante du nouvel appareil.
- **Utilisez des tuyaux à réfrigérant en cuivre désoxydé au phosphore ainsi que des tuyaux en alliage de cuivre sans soudure. Veillez également à ce que les surfaces internes et externes des tuyaux soient propres et sans soufre, oxyde, poussière/impuretés, rognures, huile, condensation ou autre particule contaminante.**
  - Tout contaminant à l'intérieur des tuyaux de réfrigérant pourrait provoquer la détérioration de l'huile réfrigérante résiduelle.
- **Gardez les tuyaux à l'intérieur de l'immeuble et gardez les deux extrémités du tuyau couvertes jusqu'à ce que vous soyez prêt à les braser. (Gardez les joints articulés et autres joints dans des sacs en plastique.)**
  - Si de la poussière, de la saleté ou de l'eau s'infiltré dans le cycle du réfrigérant, le réfrigérant risque de se détériorer et le compresseur risque de ne pas fonctionner correctement.
- **Appliquez une petite quantité d'huile ester, ether ou alkylbenzène sur les évaselements et les connexions à brides.**
  - L'huile réfrigérante se détériorera lorsque mélangée à une grande quantité d'huile minérale.
- **Utilisez un réfrigérant liquide pour remplir le système.**
  - Si l'on utilise du gaz réfrigérant pour rendre le système hermétique, la composition du réfrigérant se trouvant dans le cylindre changera et il se peut que la performance ne soit plus aussi bonne.
- **N'utilisez pas un réfrigérant autre que R410A ou R407C.**
  - Si on utilise un autre réfrigérant (R22, etc.), le chlore présent dans le réfrigérant provoquera la détérioration de l'huile réfrigérante.
- **Utilisez une pompe à vide équipée d'une valve de contrôle de flux inverse.**
  - Il se peut que l'huile de la pompe à vide reparte dans le cycle du réfrigérant ce qui entraînerait la détérioration de l'huile réfrigérante.
- **N'utilisez pas les outils énumérés ci-dessous, destinés aux réfrigérants traditionnels.**

**(Jauge collectrice, tuyau de charge, détecteur de fuite de gaz, valve de contrôle de flux inverse, base de remplissage du réfrigérant, jauge à vide, équipements de récupération de réfrigérant).**

  - Si le réfrigérant conventionnel et l'huile réfrigérante sont mélangés dans le R410A ou R407C, le réfrigérant peut se détériorer.
  - Si de l'eau est mélangée dans le R410A ou R407C, l'huile réfrigérante peut se détériorer.
  - Comme les R410A et R407C ne contiennent pas de chlore, les détecteurs de fuite de gaz conventionnels ne réagiront pas sur eux.
- **N'utilisez pas de cylindre de charge.**
  - Autrement le réfrigérant pourrait se détériorer.
- **Faites particulièrement attention lors de l'utilisation des outils.**
  - Si de la poussière, de la saleté ou de l'eau s'infiltré dans le cycle du réfrigérant, il se peut que le réfrigérant se détériore.

## 1.3. Avant de procéder à l'installation

### ⚠ Précaution:

- **N'installez pas l'appareil dans un endroit sujet aux fuites de gaz inflammables.**
  - S'il y a une fuite de gaz et que le gaz s'accumule autour de l'appareil, il y aura des risques d'explosion.
- **N'utilisez pas le climatiseur près d'animaux ou de plantes ou près d'aliments, d'instruments de précision ou d'objets d'art.**
  - La qualité d'aliments etc. pourrait en souffrir.
- **N'utilisez pas le climatiseur dans certains environnements.**
  - L'huile, la vapeur, la fumée sulfurique, etc. peuvent considérablement réduire la performance du climatiseur ou en endommager les pièces.
- **Lors de l'installation de l'appareil dans un hôpital, une station de communications ou tout endroit similaire, veillez à ce qu'il soit correctement protégé contre le bruit.**
  - Les équipements onduleurs, générateurs privés, équipements médicaux à haute fréquence ou de communication radiophonique peuvent empêcher le climatiseur de fonctionner ou de fonctionner proprement. De plus, il se peut que le climatiseur ait un effet nuisible sur ce genre d'équipements en faisant du bruit qui générerait les traitements médicaux ou l'envoi d'images.

- **N'installez pas l'appareil sur une structure qui pourrait causer des fuites.**
  - Lorsque l'humidité de la pièce dépasse 80 % ou lorsque le tuyau d'écoulement est bouché, il se peut que des gouttes d'eau tombent de l'appareil intérieur. Veillez à fournir une voie d'écoulement pour l'appareil intérieur et l'appareil extérieur si nécessaire.
- **Les modèles intérieurs doivent être installés à un plafond situé à plus de 2,5 m du sol.**

## 1.4. Avant de procéder à l'installation (déplacement)-installation électrique

### ⚠ Précaution:

- **Mettez l'appareil à la terre.**
  - Ne branchez pas le fil de mise à la terre à un tuyau de gaz ou d'eau, un paratonnerre ou câble téléphonique de terre. Une mauvaise mise à la terre peut provoquer des risques d'électrocution.
- **Installez le câble d'alimentation de façon à ce qu'il ne soit pas tendu.**
  - Autrement le fil pourrait se rompre, engendrant un surchauffage et par conséquent des risques d'incendie.
- **Installez un disjoncteur, comme spécifié.**
  - Sans disjoncteur, il y aura risque d'électrocution.
- **Utilisez des câbles d'alimentation dont la capacité à distribuer le courant et la valeur nominale sont adéquates.**
  - Si les câbles sont trop petits, il est possible qu'il y ait des fuites, entraînant un surchauffage qui en retour pourrait causer un incendie.
- **Utilisez uniquement un disjoncteur et un fusible de la valeur indiquée.**
  - Si un fusible ou disjoncteur de plus grande valeur ou un fil en acier ou en cuivre est utilisé, il se peut que l'appareil ne fonctionne pas ou qu'il y ait un risque d'incendie.
- **Ne lavez pas les différents éléments du climatiseur.**
  - Autrement il y aurait un risque de choc électrique.
- **Assurez-vous que la base d'installation ne soit pas abîmée à cause d'un usage prolongé.**
  - Si l'endommagement n'est pas réparé, l'appareil pourrait tomber et par conséquent blesser quelqu'un ou abîmer le mobilier ou d'autres biens.
- **Installez les tuyaux d'écoulement conformément aux instructions du manuel d'installation afin d'assurer que l'écoulement se fait correctement. Enveloppez les tuyaux de matériaux isolants afin d'empêcher la formation de condensation.**
  - Si les tuyaux d'écoulement ne sont pas installés correctement, il se peut qu'il y ait des fuites d'eau et par conséquent des dégâts au mobilier ou à d'autres biens.
- **Faites attention pendant le transport de l'appareil.**
  - Cet appareil doit être porté par au moins deux personnes s'il pèse plus de 20 kg.
  - Certains appareils sont emballés à l'aide de courroies PP. N'utilisez pas de courroies PP pour le transport de l'appareil, car cela est dangereux.
  - Ne touchez pas les ailettes de l'échangeur de chaleur. Vous pourriez vous couper les doigts.
  - Lors du transport de l'appareil extérieur, suspendez-le de la façon indiquée sur la base de l'appareil. Fournir un support à quatre points à l'appareil extérieur afin de l'empêcher de glisser sur les côtés.
- **Jetez les emballages dans un endroit où ils ne présenteront aucun risque pour quiconque.**
  - Il est possible de se blesser sur les matériaux utilisés pour l'emballage, par exemple les clous ou autres pièces métalliques ou en bois.
  - Déchirez et jetez les sacs d'emballage en plastique de façon à ce qu'ils soient hors de la portée des enfants pour éviter tout risque de suffocation.

## 1.5. Avant d'effectuer l'essai

### ⚠ Précaution:

- **Mettez l'appareil sous tension au moins 12 heures avant de le faire fonctionner.**
  - La mise en marche de l'appareil immédiatement après sa mise sous tension pourrait provoquer de sérieux dégâts aux éléments internes. Ne mettez pas l'appareil hors tension pendant la saison de fonctionnement.
- **Ne touchez pas les interrupteurs avec les doigts mouillés.**
  - Vous risqueriez d'être électrocuté.
- **Ne touchez pas les tuyaux de réfrigérant pendant ou immédiatement après le fonctionnement.**
  - Les tuyaux sont parfois chauds ou froids pendant ou immédiatement après le fonctionnement de l'appareil, selon la condition du réfrigérant coulant dans les tuyaux de réfrigérant, le compresseur et les autres parties du cycle du réfrigérant. En les touchant vous risqueriez de brûler ou geler les mains.
- **Ne faites pas fonctionner le climatiseur lorsque les panneaux et dispositifs de sécurité ont été enlevés.**
  - Les éléments tournants, chauds ou sous haute tension peuvent en effet être dangereux et vous risqueriez de vous blesser.
- **Ne mettez pas l'appareil immédiatement hors tension après son fonctionnement.**
  - Attendez au moins cinq minutes avant de le mettre hors tension. Autrement, il y aura un risque de fuite d'eau ou de mauvais fonctionnement.

## 2. Eléments qui accompagnent l'appareil intérieur

L'appareil est livré avec les éléments suivants:

No d'élément	Fournitures	Qté	Lieu d'installation
1	Tuyau d'isolation (petit)	1	Sur le boîtier de l'appareil
2	Gaine d'isolation	1	
3	Bande de fixation (grand)	4	
4	Tuyau d'écoulement	1	
5	Rondelles d'étanchéité	8	

No d'élément	Fournitures	Qté	Lieu d'installation
6	Bande de fixation (petit)	2	Sur le boîtier de l'appareil
7	Connecteur pour tester la pompe d'écoulement	1	

## 3. Comment choisir le lieu d'installation

- Sélectionner un emplacement à partir duquel l'air peut être propulsé dans tous les recoins de la pièce.
- Eviter les emplacements exposés à l'air provenant de l'extérieur.
- Sélectionner un emplacement dénué d'obstacles pour l'arrivée et le débit d'air.
- Eviter les emplacements exposés à la vapeur ou aux vapeurs d'huiles.
- Eviter les emplacements dans lesquels du gaz inflammable peut être généré ainsi que les emplacements sujets à des fuites ou à des accumulations de tels gaz.
- Eviter toute installation à proximité de machines émettant des ondes à haute fréquence (appareils à souder à haute fréquence, etc.)
- Eviter les emplacements où l'air propulsé risque d'être dirigé vers un détecteur d'incendie. (L'air chaud pourrait déclencher l'alarme pendant le fonctionnement en tant que chauffage.)
- Eviter les emplacements où des solutions acides sont fréquemment manipulées.
- Eviter les emplacements où des produits de pulvérisation sulfurés ou autres sont souvent utilisés.
- Si l'appareil doit fonctionner pendant longtemps quand l'air au-dessus du plafond est à haute température/haute humidité (point de condensation supérieur à 26 °C), la condensation d'humidité est possible dans l'appareil intérieur. Quand l'appareil fonctionne dans cette situation, ajoutez un matériau isolant (10 – 20 mm) sur toute la surface de l'appareil intérieur pour éviter la condensation d'humidité.

### ⚠ Avertissement:

**Fixer l'appareil intérieur à un plafond suffisamment résistant pour supporter son poids.**

**Si le plafond manque de résistance, l'appareil risque de tomber et de provoquer coups et blessures.**

### 3.1. Prévoir l'espace nécessaire pour l'installation et l'entretien

[Fig. 3.1.1] (P.2)

- Sélectionner un sens de soufflerie convenant à la forme de la pièce, au lieu d'installation, etc.
- La mise en place des tuyaux, des câbles ainsi que la maintenance s'effectuent tous par le bas et le côté de l'appareil. Il est dès lors indispensable de respecter l'espace nécessaire pour de tels travaux, tel que décrit ci-dessus. De même, si l'on prend en considération la facilité d'accès pour les réparations et la sécurité de suspension, il convient de laisser un espace aussi grand que possible.

Nom du modèle	20 – 40	50 · 63	80 · 100	125
A	1080	1250	1750	2010
B	Plus de 1000			
C	Plus de 500			
D	Superposition: 20			
E	Plus de 350			

## 4. Fixation des boulons de suspension

### 4.1. Fixation des boulons de suspension

(Fournir une structure résistante à l'endroit de suspension de l'appareil.)

#### Cadre de suspension

- Plafond: La structure du plafond varie d'un édifice à un autre. Pour plus d'informations, veuillez prendre contact avec la société de construction de l'immeuble.
- Si nécessaire, renforcez les boulons de suspension avec des supports antisismiques comme mesure contre les tremblements de terre.  
\* Utilisez M10 pour les boulons de suspension et les supports antisismiques (à fournir sur place).

### 3.2. Connexion de fin de conduite à flux partagé - prise d'air frais

[Fig. 3.2.1] (P.2)

- Des orifices à dégager sont prévus à chaque emplacement comme indiqué sur la figure. Utilisez ceux qui vous conviennent pour installer l'appareil.

- Ⓐ Connexion de fin de conduite à flux partagé
- Ⓑ Connexion de fin de conduite à flux partagé (orifices à dégager de 435 × 110 de chaque côté)
- Ⓒ Connexion de fin de conduite à flux partagé (orifices à dégager de 754 × 110 de chaque côté)
- Ⓓ Connexion de fin de conduite à flux partagé (orifices à dégager de ø200 de chaque côté)
- Ⓔ Trou de montage 10-ø2,9
- Ⓕ Trou de montage 6-ø2,9
- Ⓖ Trou de montage 4-ø2,9

**Remarque:**

- **Vous trouverez du matériel isolant fixé au dos de chacune des connexions de fin de conduite à flux partagé. Utiliser un cutter pour couper cette matière isolante le long du raccord final.**

### 3.3. Arrivée d'air extérieur

[Fig. 3.3.1] (P.2)

- Ⓐ Arrivée d'air frais
- Ⓑ Arrivée d'air frais  
Trou évidé 240 × 45
- Ⓒ Arrivée d'air frais  
Trou évidé ø150
- Ⓓ Trou de montage 4-ø2,9
- Ⓔ Coupures

**Remarque:**

- ① **Faire 4 coupures sur l'arrivée d'air extérieur. A la connexion d'un conduit flexible rond, monter le collier du conduit d'arrivée d'air extérieur en option PAC-KH 110F (ø 150).**
- ② **Le volume d'air aspiré passant par l'arrivée d'air extérieur peut être réglé en faisant deux coupures dans l'arrivée d'air extérieur comme indiqué sur la figure ci-dessus.**

### 3.4. Association des appareils intérieurs et des appareils extérieurs

Pour raccorder les appareils intérieurs aux appareils extérieurs, veuillez vous reporter au manuel d'installation des appareils extérieurs.

- ① Renfort du plafond avec des éléments supplémentaires (poutres sur champ, etc) nécessaire pour maintenir le plafond à niveau et pour éviter qu'il vibre.
- ② Couper et retirer les éléments de construction du plafond.
- ③ Renforcer les éléments de construction du plafond et ajouter d'autres éléments pour y fixer les planches du plafond.

[Fig. 4.1.1] (P.2)

- Ⓐ Centre de gravité

## Centre de gravité et poids du produit

Nombre del modelo	W	L	H	X	Y	Z	Poids de l'unité (kg)	Poids du panneau (kg)
PLFY-P20VLMD-E	574	824	172	287	370	160	23	6,5
PLFY-P25VLMD-E	574	824	172	287	370	160	23	6,5
PLFY-P32VLMD-E	574	824	172	287	370	160	24	6,5
PLFY-P40VLMD-E	574	824	172	287	370	160	24	6,5
PLFY-P50VLMD-E	574	994	172	287	445	160	27	7,5
PLFY-P63VLMD-E	574	994	172	287	445	160	28	7,5
PLFY-P80VLMD-E	574	1494	172	287	655	160	44	12,5
PLFY-P100VLMD-E	574	1494	172	287	655	160	47	12,5
PLFY-P125VLMD-E	574	1756	203	287	758	181	56	13

## 4.2. Orifice du plafond et emplacements des boulons de suspension

- Utiliser le calibre livré avec le panneau pour fixer les boulons de suspension de telle sorte que le corps de l'appareil et l'orifice du plafond soient placés à l'endroit indiqué sur la figure ci-dessous. Pour le mode d'utilisation du calibre, se reporter au manuel d'utilisation fourni avec le panneau.

### Remarques:

- Le calibre peut s'étendre ou rétrécir en fonction de la température et de l'humidité ambiantes. Vérifier tout d'abord les dimensions du produit avant d'utiliser le calibre.
- L'orifice du plafond est réglable comme indiqué sur la figure ci-dessous. Aligner les centres de l'orifice du plafond et du corps de l'appareil de sorte que l'appareil se situe au milieu de l'orifice (de sorte que les vides entre les bords de l'orifice du plafond et les dimensions extérieures de l'appareil soient partout identiques).

- Utiliser des boulons de suspension M10 (pour tous les boulons) (non fournis).
- Chaque boulon de suspension doit dépasser de C mm du plafond. Il est possible de rentrer le corps de l'appareil de 10 mm maximum à l'intérieur du panneau de finition décorative afin d'effectuer des réglages d'installation précis lorsque la surface du plafond est terminée. Le fait de rentrer le boîtier de l'appareil et d'y intégrer un filtre à haut rendement demande les dimensions supplémentaires décrites dans la figure ci-après. Mettre des écrous qui serviront à tenir une équerre de suspension comme illustré sur la figure.

[Fig. 4.2.1] (P.3)

- Ⓐ Ecrou
- Ⓑ Rondelle (fournie avec le corps de l'appareil)
- Ⓒ Boulon de suspension de  $\varnothing 10$  (vis M10)
- Ⓓ Dimensions de l'orifice du plafond
- Ⓔ Ecart entre les boulons de suspension
- Ⓕ Boulon de suspension
- Ⓖ Surface du plafond terminée
- Ⓖ Equerre de suspension

Nombre del modelo	20 - 40	50 - 63	80 - 100	125
A	1040	1210	1710	1970
B	824	994	1494	1756
C	157 - 167			155 - 165
D	Plus de 350			

## 5. Installation de l'appareil

### 5.1. Suspension de l'appareil

- Apporter l'appareil intérieur emballé sur le lieu de son installation.
- Pour le suspendre, utiliser une poulie de levage pour le soulever et le faire passer par les boulons de suspension.
- Lors du soulèvement avec une poulie de levage, inverser l'appareil emballé en le saisissant par le haut de la caisse et le soulever.

[Fig. 5.1.1] (P.3)

- Ⓐ Côté du tuyau d'écoulement
- Ⓑ Corps de l'appareil
- Ⓒ Dessus de la boîte
- Ⓓ Poulie de levage

### 5.2. Assurer l'emplacement de l'appareil et fixer les boulons de suspension

- Utiliser le calibre livré avec le panneau pour vérifier si l'appareil et les boulons de suspension sont placés à l'endroit indiqué. Si leur emplacement n'est pas correct, des gouttes de condensation peuvent se produire suite à des entrées d'air. Bien vérifier le rapport entre les différents emplacements.
- Utiliser un niveau pour vérifier si la surface signalée par une astérisque Ⓐ est bien à niveau. Veiller à ce que les écrous des boulons de fixation soient bien serrés avant de fixer les boulons eux-mêmes.
- Pour s'assurer du bon écoulement, toujours suspendre l'appareil bien à l'horizontale en se servant d'un niveau.

### ⚠ Précaution:

Toujours suspendre l'appareil à niveau

[Fig. 5.2.1] (P.3)

- Ⓐ Bas de l'appareil intérieur  
(surface à laquelle est rattaché le panneau de finition décoratif)

## 6. Spécifications techniques des tuyaux de réfrigérant et du tuyau d'écoulement

Pour éviter les gouttes de condensation, appliquer suffisamment de matériaux d'étanchéité et isolant sur les tuyaux de réfrigérant et d'écoulement.

En cas d'utilisation de tuyaux de réfrigérant disponibles dans le commerce, toujours les envelopper de matière isolante disponible sur le marché (avec une température de résistance à la chaleur de plus de 100 °C et une épaisseur conforme à celle donnée ci-dessous). Cette mesure est tout autant valable pour les tuyaux de gaz que pour les tuyaux de liquide.

Veiller également à entourer de matière isolante disponible dans le commerce (avec la gravité spécifique de la mousse de polyéthylène de 0,03 et d'une épaisseur correspondant à celle indiquée ci-dessous) sur tous les tuyaux qui traversent des pièces.

- Sélectionner l'épaisseur de la matière isolante en fonction des dimensions des tuyaux.

Dimension du tuyau	Epaisseur de la matière isolante
6,4 mm - 25,4 mm	Plus de 10 mm
28,6 mm - 38,1 mm	Plus de 15 mm

- Si l'appareil doit être utilisé au dernier étage d'un édifice et soumis à des températures élevées et à une humidité excessive, il convient d'utiliser des tuyaux de dimensions supérieures et de la matière isolante plus épaisse que celles données dans le tableau ci-dessus.

- Veillez respecter toutes les spécifications techniques de l'utilisateur.



## 6.1. Spécifications techniques des tuyaux de réfrigérant et d'écoulement

[Fig. 6.1.1] (P.3)

- Ⓐ Dimensions de coupure d'évasement      Ⓑ Dimension des tuyaux de réfrigérant et couple de serrage de l'écrou évasé  
 Ⓒ Appliquer de l'huile machine réfrigérante sur toute la surface du siège d'évasement.

### Ⓐ Dimensions de coupure d'évasement

Dia. ext. (D.E.) de tuyau en cuivre (mm)	Dimension d'évasement	Dimensions øA (mm)
ø6,35		8,7 – 9,1
ø9,52		12,8 – 13,2
ø12,7		16,2 – 16,6
ø15,88		19,3 – 19,7
ø19,05		22,9 – 23,3

### Ⓑ Dimension des tuyaux de réfrigérant et couple de serrage de l'écrou évasé

	R410A				R407C ou R22				Dia. ext. (D.E.) d'écrou évasé	
	Tuyau de liquide		Tuyau de gaz		Tuyau de liquide		Tuyau de gaz		Tuyau de liquide (mm)	Tuyau de gaz (mm)
	Dimensions du tuyau	Couple de serrage (N-m)	Dimensions du tuyau	Couple de serrage (N-m)	Dimensions du tuyau	Couple de serrage (N-m)	Dimensions du tuyau	Couple de serrage (N-m)		
P20/25/32/40	D.E. ø6,35 (1/4")	14 – 18	D.E. ø12,7 (1/2")	49 – 61	D.E. ø6,35 (1/4")	14 – 18	D.E. ø12,7 (1/2")	49 – 61	17	27
P50	D.E. ø6,35 (1/4")	34 – 42	D.E. ø12,7 (1/2")	68 – 82	D.E. ø9,52 (3/8")	34 – 42*	D.E. ø15,88 (5/8")	68 – 82*	22	29
P63/80	D.E. ø9,52 (3/8")	34 – 42	D.E. ø15,88 (5/8")	68 – 82	D.E. ø9,52 (3/8")	34 – 42	D.E. ø15,88 (5/8")	68 – 82	22	29
P100/125	D.E. ø9,52 (3/8")	34 – 42	D.E. ø15,88 (5/8")	100 – 120	D.E. ø9,52 (3/8")	34 – 42	D.E. ø19,05 (3/4")	100 – 120*	22	36

\* Utiliser l'écrou évasé fourni pour les tuyaux suivants: Tuyaux à liquide P50, P100, P125 et tuyau à gaz P50.

## 6.2. Tuyau de réfrigérant, tuyau d'écoulement et port de remplissage

[Fig. 6.2.1] (P.3)

- Ⓐ Tuyau de réfrigérant (tuyau de liquide): HP      Ⓑ Tuyau d'écoulement      Ⓒ Ecart entre les boulons de suspension  
 Ⓓ Tuyau de réfrigérant (tuyau de gaz): BP      Ⓔ Port de remplissage      Ⓕ Orifice d'écoulement

## 6.3. Demande de connexion des tuyaux à réfrigérant

### Description des pièces à utiliser

No.	Procédures de travail	Détail de l'installation	Précautions à suivre	Croquis de référence
1	Mettez le matériel isolant des tuyaux fourni (1) sur le tuyau à liquide des tuyaux à réfrigérant, puis installez l'isolant évasé(2) sur le tuyau à gaz.	"INNER" et "OUTER" sont inscrits à l'intérieur de l'isolant évasé. Installez la partie marquée "INNER" près de la partie principale de l'appareil et la partie marquée "OUTER" du côté des tuyaux extérieurs.	<ul style="list-style-type: none"> <li>L'utilisation de l'isolant évasé d'un différent modèle pourrait résulter en la formation de condensation. Vérifiez le nom du modèle inscrit sur l'isolant et assurez-vous que vous utilisez le correct isolant.</li> <li>Pour éviter qu'il ne se forme un espace près du panneau latéral de l'appareil, assurez-vous que l'isolant évasé touche bien le panneau latéral de l'appareil avant de l'installer.</li> <li>Si les côtés "INNER" et "OUTER" de l'isolant ne sont pas correctement installés, il pourrait en résulter la formation de condensation.</li> </ul>	<p>[Fig. 6.3.1] (P.3)</p> <p>[Fig. 6.3.2] (P.3)</p> <p>[Fig. 6.3.2] (P.3)</p>
2	Installation du tuyau isolé	<ul style="list-style-type: none"> <li>Attachez le tuyau isolé à l'aide de la bande isolante.</li> <li>Attachez fermement l'isolant à l'aide de la courroie (4) fournie à l'endroit indiqué sur le croquis.</li> </ul>	Scellez bien la fente pour qu'il n'y ait aucune ouverture. Assurez-vous d'installer l'isolant de façon à ce que la fente se trouve en haut.	[Fig. 6.3.3] (P.3) (Remarque *3)
3	Installation de l'isolant évasé	<ul style="list-style-type: none"> <li>Attachez l'isolant évasé à l'aide de la bande (3) fournie.</li> <li>Mettez la courroie (4) fournie à l'endroit indiqué sur le croquis.</li> </ul>	Scellez bien la fente pour qu'il n'y ait aucune ouverture. Assurez-vous d'installer l'isolant de façon à ce que la fente se trouve en haut.	[Fig. 6.3.3] (P.3) (Remarque *4)

[Fig. 6.3.1] (P.3)

- Ⓐ Inscription "0-0 gas"      Ⓑ Inscription "INNER"  
 Ⓒ Inscription "OUTER"      Ⓓ Isolant évasé (2)  
 Ⓔ Tuyau à réfrigérant (gaz)      Ⓕ Tuyau à réfrigérant (liquide)  
 Ⓖ Tuyaux à réfrigérant extérieurs      Ⓖ Isolant du tuyau (1)  
 Ⓙ Matériel isolant      Ⓙ Evasement  
 Ⓚ Tirez dans cette direction      Ⓛ Matériel isolant  
 Ⓜ Evasement      Ⓝ Il ne doit y avoir aucun espace.  
 Ⓞ Remettez à l'endroit initial

[Fig. 6.3.2] (P.3)

(Croquis montrant l'isolant évasé)

- Ⓐ Tuyaux à réfrigérant extérieurs      Ⓑ Il ne doit y avoir aucun espace.  
 Ⓒ Panneau du boîtier de l'appareil      Ⓓ OUTER (extérieur)  
 Ⓔ INNER (intérieur)      Ⓕ Boîtier de l'appareil  
 Ⓖ Isolant évasé fourni(2)

[Fig. 6.3.3] (P.3)

- Ⓐ Bande (3)      Ⓑ Attachez avec la bande.  
 Ⓒ Courroie fournie (4)

### Remarques:

- \*1 Insérez l'écrou évasé dans le tuyau à réfrigérant extérieur. Retirez le matériel isolant de l'endroit à évaser, puis remettez-le à sa place une fois l'évasement terminé. De la condensation pourrait se former si les tuyaux en cuivre étaient exposés. Veuillez prendre grand soin lorsque vous effectuez ce travail.  
 \*2 Il ne doit y avoir aucun espace.  
 \*3, \*4 Il ne doit y avoir aucun espace. La fente doit se trouver en haut.

## 7. Raccordement des tuyaux de réfrigérant et d'écoulement

### 7.1. Mise en place des tuyaux de réfrigérant

Les travaux de raccordement des tuyaux doivent se faire conformément aux instructions des manuels d'installation de l'appareil extérieur et du contrôleur BC (pour la série R2 à refroidissement et chauffage simultanés).

- La série R2 a été conçue pour fonctionner dans un système dans lequel le tuyau de réfrigérant de l'appareil extérieur arrive au contrôleur BC où il se branche pour se raccorder avec les appareils intérieurs.
- Pour les restrictions de longueur des tuyaux et le degré d'élévation permis, veuillez vous reporter au manuel de l'appareil extérieur.
- La connexion des tuyaux se fait par goujons (évasement)

#### Précautions concernant le raccordement des tuyaux de réfrigérant

- ▶ **Toujours utiliser des soudures non oxydantes afin qu'aucun corps étranger ni aucune humidité ne pénètre à l'intérieur du tuyau.**
- ▶ **Revêtir le siège du goujon d'huile pour machine réfrigérante et le serrer fermement à l'aide de deux clés.**
- ▶ **Placer une entretoise métallique pour soutenir les tuyaux de réfrigérant de telle sorte qu'aucune charge ne s'applique à la sortie des tuyaux de l'appareil intérieur. Placer le support métallique à 50 cm ou plus de la connexion avec goujon de l'appareil intérieur.**

#### ⚠ Avertissement:

Lors de l'installation ou du déplacement de l'appareil, ne le remplissez pas d'un autre réfrigérant que le réfrigérant indiqué sur l'appareil.

- En cas d'addition d'un autre réfrigérant, d'air ou de toute autre substance, il y aura une malfonction du cycle de réfrigération, ce qui risque de provoquer des dégâts.

#### ⚠ Précaution:

- **Utilisez des tuyaux à réfrigérant en cuivre désoxydé au phosphore ainsi que des tuyaux en alliage de cuivre sans soudure. Veillez également à ce que les surfaces internes et externes des tuyaux soient propres et sans soufre, oxyde, poussière/impuretés, rognures, huile, condensation ou autre particule contaminante.**
- **N'utilisez jamais les tuyaux de réfrigérant déjà en place.**
  - La quantité importante de chlore contenue dans les réfrigérants traditionnels et l'huile réfrigérante des tuyaux actuels provoquera la détérioration du nouveau réfrigérant.
- **Gardez les tuyaux d'installation dans l'immeuble et laissez les deux extrémités des tuyaux couvertes jusqu'au moment du brasage.**
  - L'huile se détériorera et il est possible que le compresseur tombe en panne si de la poussière, des impuretés ou de l'eau s'infiltrent dans le cycle réfrigérant.
- **Appliquez une petite quantité d'huile réfrigérante Suniso 4GS ou 3GS sur l'évasement et la connexion à bride. (Pour les modèles utilisant du R22)**
- **Appliquez une petite quantité d'huile ester, d'huile éther ou d'alkylbenzène sur les évasements et les connexions à brides. (pour les modèles utilisant R410A ou R407C)**
  - Le réfrigérant utilisé dans l'appareil est extrêmement hydroscopique et ne doit pas être mélangé avec de l'eau, autrement l'huile réfrigérante se détériorera.

### 7.2. Travaux de mise en place du tuyau d'écoulement

[Fig. 7.2.1] (P.4)

- A: 25 cm
- B: 1,5 – 2 m
- Ⓐ Pente descendante de plus de 1/100.
- Ⓑ Matière isolante
- Ⓒ Support métallique

[Fig. 7.2.2] (P.4)

- Ⓓ Appareil intérieur
- Ⓔ Prendre aussi grand que possible. Environ 10 cm
- Ⓕ Tuyaux réunis

[Fig. 7.2.3] (P.4)

- C: 28 cm
- D: 170 ± 5 mm
- Ⓖ Tuyau d'écoulement (fourni)

#### ▶ **Toujours utiliser le tuyau d'écoulement fourni (parmi les accessoires).**

- Ⓗ Moins de 300 mm
- Ⓛ Coude solide de 90° en chlorure de vinyle (non fourni)
- Ⓜ Chlorure de vinyle solide (VP-25) (non fourni)
- Ⓝ Bande de fixation (petit) (parmi les accessoires)

#### ▶ **Effectuer chaque raccord à l'aide de chlorure de vinyle adhésif mais ne jamais utiliser d'adhésif sur le port de décharge de l'appareil intérieur, sinon vous ne pourriez plus avoir accès au mécanisme d'écoulement par la suite (pour le service notamment). Le bout du raccord risque également d'être érodé par la résine et de se fissurer.**

1. S'assurer que le tuyau d'écoulement soit placé en pente vers le bas (pente de plus de 1 %) vers le côté extérieur (de la décharge). Eviter tout renforcement ou toute irrégularité sur le trajet du tuyau. (①)
2. S'assurer que les tuyaux d'écoulement de traverse ont moins de 20 mètres de long (non compris la différence d'élévation). Si le tuyau d'écoulement est relativement long, prévoir des crochets métalliques pour le soutenir et éviter qu'il n'ondule. Ne jamais prévoir d'orifice de ventilation d'air par lequel l'écoulement risquerait de se répandre.
3. Utiliser un tuyau VP-25 solide en chlorure de vinyle (d'un diamètre extérieur de 32 mm) pour l'écoulement.
4. S'assurer que les tuyaux de récupération soient situés 10 cm au-dessous du port d'écoulement de l'appareil, comme illustré au point ②.
5. Ne pas laisser de renforcement pour les odeurs au port de décharge de l'écoulement.
6. Placer l'extrémité du tuyau d'écoulement de façon à ne pas générer d'odeurs.
7. Ne jamais placer les tuyaux d'écoulement dans un drainage générant des gaz inodores.
8. L'entrée du tuyau d'écoulement peut être prévue 28 cm au-dessus du port de décharge de l'écoulement. En cas d'obstacles sous le plafond, utiliser des coudes pour le placer à la hauteur minimum requise par l'endroit. (③)

#### Remarque:

**Si la partie en élévation est longue, il y aura un grand retour d'eau en cas d'arrêt de fonctionnement, ce qui peut provoquer des dépôts et des odeurs pendant la période de non-utilisation. Veiller à ce que la partie en élévation soit réduite au minimum.**

#### ⚠ Précaution:

**Raccorder le tuyau d'écoulement de telle sorte qu'il évacue l'écoulement et l'isoler pour éviter les gouttes de condensation. Des mauvais travaux de raccordement des tuyaux peuvent en effet provoquer des fuites d'eau qui à leur tour peuvent endommager l'habitation.**

### 7.3. Veiller au bon fonctionnement de l'évacuation de l'écoulement

#### ▶ **S'assurer que le mécanisme de drainage fonctionne normalement pour l'évacuation et qu'il n'y a pas de fuite d'eau au niveau des raccords.**

- Toujours vérifier les points ci-dessus pendant une période de fonctionnement du chauffage.
  - Toujours vérifier ces mêmes points avant d'effectuer les travaux du plafond dans le cas de nouvelles constructions.
1. Mettez le raccord d'essai de la pompe à vidange (accessoire) dans le raccord situé sur le même côté que la boîte de commande. Pour plus d'informations, voir le message inscrit sur le couvercle de la boîte de commande.
  2. Otez le bouchon en polyéthylène situé sur le même côté que la tuyauterie intérieure de l'appareil.
  3. Verser de l'eau avec un réservoir dans la pompe d'alimentation d'eau. Lors du remplissage, toujours placer l'extrémité de la pompe ou du réservoir dans une vasque d'écoulement. (Si l'insertion est complète, l'eau risque de déborder).
  4. Allumer l'interrupteur d'alimentation principal. La pompe de drainage doit fonctionner sans commandes de la commande à distance. Utiliser un tuyau transparent pour vérifier la bonne évacuation de l'écoulement.
  5. Après confirmation, couper l'alimentation, retirer le connecteur et remettre la fiche de polyéthylène dans sa position d'origine.

[Fig. 7.3.1] (P.4)

- Ⓐ Introduire l'extrémité de la pompe de 2 – 4 cm.
- Ⓑ Retirer la fiche en polyéthylène.
- Ⓒ Environ 1000 cc
- Ⓓ Eau
- Ⓔ Port de remplissage

## 8. Câblage électrique

### Précautions à prendre lors du câblage électrique

#### ⚠ Avertissement:

Les travaux électriques doivent être menés à bien par des électriciens qualifiés, conformément aux normes à respecter "pour les installations électriques" et conformément aux explications données dans les manuels d'installation. Des circuits spéciaux doivent être utilisés. Si l'installation électrique n'est pas suffisamment puissante ou si elle n'est pas conforme, elle peut présenter un risque d'électrocution ou d'incendie.

1. Veiller à prendre l'alimentation sur le circuit réservé.
2. Installer un coupe-circuit avec mise à la terre en cas de fuite de courant.
3. Installer l'appareil de sorte qu'aucun des câbles de commandes des circuits (câbles de la commande à distance, de transmission) n'entre en contact direct avec le câble d'alimentation situé à l'extérieur de l'appareil.
4. Vérifier qu'il n'y ait pas de jeu dans les raccordements des câbles.
5. Certains câbles (d'alimentation, de la commande à distance, de transmission) situés au-dessus du plafond risquent d'être rongés par les souris. Utiliser autant de gaines métalliques que possible pour y introduire les câbles en vue de les protéger.
6. Ne jamais raccorder le câble d'alimentation à des bornes pour câbles de transmission sinon les câbles risquent de se rompre.

<Table 1>

Configuration du système	Pour un système à un seul réfrigérant		Pour un système à plusieurs réfrigérants
	Inférieure à 120 m		Supérieure à 120 m / Indépendamment de la longueur
Exemple d'installations (pour juger le bruit)	Résidence ou magasin isolé sans bruit	Immeuble, clinique, hôpital ou centre de communications supposés sans bruit engendré par des équipements d'inversion, générateur de courant privé, équipements médicaux à haute fréquence, équipements de fréquence radio, etc.	Toutes les installations
Types de câbles de transmission	VCTF, VCTFK, CVV, CVS, VVR, VVF, VCT ou câble blindé CVVS ou CPEVS.	Câble blindé CVVS ou CPEVS	
Longueur	Moins de 120 m		Moins de 200 m

#### 2. Câbles de la commande à distance

	Commande à distance MA	Commande à distance M-NET
Types de câbles	Câble à 2 âmes (non blindé)	Câble non blindé sur une distance de maximum 10 m; mêmes spécifications techniques que pour "1." Mise en place des câbles de transmission sur une distance supérieure à 10 m.
diamètre des câbles	0,3 – 1,25 mm <sup>2</sup>	0,3 – 1,25 mm <sup>2</sup>
Longueur	Moins de 200 m	Ajouter toute partie supérieure à 10 m à la longueur maximum permise de 200 m du câble de transmission. (Le diamètre de la partie blindée doit être supérieur à 1,25 mm <sup>2</sup> )

### 8.1. Câblage de l'alimentation électrique

- Le poids des câbles d'alimentation des appareils ne doit pas être inférieur au poids des types 245 IEC 57 ou 227 IEC 57.
- Le climatiseur doit être équipé d'un interrupteur à écartement des contacts de 3 mm au minimum.

#### Dimensions des câbles d'alimentation: plus de 1,5 mm<sup>2</sup>

##### [Fig. 8.1.1] (P.4)

- Ⓐ Interrupteur 16 A (Coupe-circuits pour fuite de courant)
- Ⓑ Interrupteur 16 A (Coupe-circuits pour câblage ou interrupteur principal)
- Ⓒ Appareil intérieur
- Ⓓ Le total du courant pour le fonctionnement doit être inférieur à 16 A.
- Ⓔ Boîtier de traction

#### [Sélection de coupe-circuits sans fusibles (NF) ou de coupe-circuits de fuite à la terre (NV)]

Pour sélectionner des coupe-circuits NF ou NV au lieu d'une combinaison de fusible de Classe B avec interrupteur, utiliser les modèles suivants:

- En cas d'utilisation de fusibles de la classe B de 15 A ou 20 A.  
**Nom du modèle NF (MITSUBISHI): NF30-CS (15 A) (20 A)**  
**Nom du modèle NV (MITSUBISHI): NV30-CA (15 A) (20 A)**

Utiliser un coupe-circuit de fuite à la terre d'une sensibilité inférieure à 30 mA par 0,1 s.

#### ⚠ Précaution:

Toujours utiliser des coupe-circuits et des fusibles de la puissance indiquée. L'utilisation de fusibles, de fils ou de fils en cuivre à trop grande capacité peut provoquer un risque de mauvais fonctionnement ou d'incendie.

7. Toujours raccorder les câbles de commandes à l'appareil intérieur, à la commande à distance et à l'appareil extérieur.
8. Mettre l'appareil à la terre du côté de l'appareil extérieur.
9. Sélectionnez les câbles de commande selon les conditions indiquées ci-dessous.

#### ⚠ Précaution:

Mettre l'appareil à la terre du côté de l'appareil extérieur. Ne pas raccorder le câble de terre à une conduite de gaz, à une conduite d'eau, à un paratonnerre ou à un câble de terre téléphonique. Une mauvaise mise à la terre peut constituer un danger d'électrocution.

### Types de câbles de commandes

#### 1. Mise en place des câbles de transmission

- Types de câbles de transmission  
 Concevoir le câblage conformément aux indications reprises dans le tableau suivant <Table 1>.
- Diamètre des câbles  
 Supérieur à 1,25 mm<sup>2</sup>

### 8.2. Raccordement des câbles de la commande à distance et des câbles de transmission intérieurs et extérieurs

(La commande à distance est disponible en option.)

- Raccorder l'unité intérieure TB5 et l'unité intérieure TB3. (2 fils non polarisés)  
 Le "S" sur l'unité intérieure TB5 est une connexion pour câbles blindés. Pour les spécifications techniques des câbles de connexion, se reporter au manuel d'installation de l'appareil extérieur.
- Installer une commande à distance conformément aux instructions du manuel fourni avec la commande à distance.
- Connecter les points "1" et "2" de la borne TB15 de l'appareil intérieur à une commande à distance MA. (2 fils non polarisés)
- Connecter les points "M1" et "M2" de la borne TB5 de l'appareil intérieur à une commande à distance M-NET. (2 fils non polarisés)
- Raccorder le câble de transmission de la commande à distance à l'aide d'un câble de 0,75 mm<sup>2</sup> de diamètre d'une longueur de 10 m maximum. Si la longueur nécessaire est supérieure à 10 m, utiliser un câble de raccordement de 1,25 mm<sup>2</sup> de diamètre.

#### [Fig. 8.2.1] (P.4) Commande à distance MA

#### [Fig. 8.2.2] (P.4) Commande à distance M-NET

- Ⓐ Bloc terminal pour le câble de transmission intérieur
- Ⓑ Bloc terminal pour le câble de transmission extérieur
- Ⓒ Commande à distance

- CC de 9 – 13 V entre 1 et 2 (Commande à distance MA)
- CC de 24 – 30 V entre M1 et M2 (Commande à distance M-NET)

**[Fig. 8.2.3] / [Fig. 8.2.4] (P.4) Commande à distance MA**

**[Fig. 8.2.5] / [Fig. 8.2.6] (P.4) Commande à distance M-NET**

- Ⓐ Non polarisé
- Ⓑ Niveau supérieur (TB15)
- Ⓒ Commande à distance MA
- Ⓓ Niveau inférieur (TB5)
- Ⓔ Commande à distance M-NET

- La commande à distance MA et la commande à distance M-NET ne peuvent pas être utilisées simultanément et elles ne sont pas interchangeables.

**Remarque:**

**S'assurer de ne pas coincer les câbles lorsque vous remettez le couvercle du bornier en place sinon ils risquent de se couper.**

**⚠ Précaution:**

**Installer les câbles de sorte qu'ils ne soient pas tendus ou sous tension. Les câbles sous tension peuvent en effet se rompre, chauffer ou brûler.**

- Fixer les câbles de la source d'alimentation au boîtier de commande à l'aide d'un manchon tampon pour force de tension. (Connexion PG ou similaire.) Raccorder les câbles de transmission au bloc de sorties de transmission par le biais de l'orifice à détacher du boîtier de commande, à l'aide d'un manchon ordinaire.
- Lorsque le câblage est terminé, s'assurer que les connexions ne sont pas lâches et fixer le couvercle sur le boîtier de commande en procédant à l'inverse par rapport au retrait.

**⚠ Précaution:**

**Câbler la source d'alimentation sans appliquer de tension. Sinon, les câbles risquent de se débrancher, de chauffer ou de brûler.**

**[Fig. 8.2.7] (P.4)**

<Contraintes à respecter pour le câble de transmission>

- Ⓒ Appareil extérieur
- Ⓓ Terre
- Ⓛ Contrôleur BC
- Ⓜ Appareil intérieur
- Ⓝ Commande à distance
- Ⓛ 2 fils non polarisés

**Remarques:**

- \*1 Relier la terre du câble de transmission à la terre (Ⓛ) par la borne de terre de l'appareil extérieur.
- \*2 Si le câble de la commande à distance dépasse les 10 m, utiliser un câble d'un diamètre de 1,25 mm<sup>2</sup> sur la partie qui dépasse la dite longueur et compter la partie excédentaire au sein des 200 m de câbles permis.
- \*3 Le contrôleur BC est uniquement nécessaire pour le refroidissement et le chauffage simultanés des appareils de la série R2.

### 8.3. Connexions électriques

(Veiller à ce que les vis des bornes ne puissent pas se desserrer.)

1. A l'aide d'un tournevis (Ⓛ), retirer les deux vis qui fixent le couvercle au boîtier des borniers.

**[Fig. 8.3.1] / [Fig. 8.3.2] (P.5)**

- Ⓐ cadre latéral
- Ⓑ Couvercle
- Ⓒ Vis (deux éléments)

2. Comme indiqué au point ②, raccorder les câbles de l'alimentation, de transmission et de la commande à distance. Pour ce faire, il n'est pas nécessaire de retirer le boîtier des borniers.

**[Fig. 8.3.3] / [Fig. 8.3.4] (P.5)**

<Vue du dessous du boîtier des borniers>

- Ⓓ Bloc terminal pour le câble de transmission
- Ⓔ Câble de transmission  
(Vers les blocs terminaux pour la commande à distance M-NET, l'appareil intérieur et le contrôleur BC)
- Ⓕ Vers l'alimentation monophasée
- Ⓖ Bloc terminal pour l'alimentation
- Ⓗ Vers le bloc terminal pour le câble de transmission extérieur  
(utiliser un câble (Ⓛ) blindé avec mise à la terre du côté de l'appareil extérieur.)

- Fixer les câbles d'alimentation au boîtier des borniers à l'aide de colliers tampons pour la force de tension. (Effectuer une connexion PG ou similaire.) Raccorder les câbles de transmission aux bornes de transmission par l'orifice à dégager du boîtier des borniers et à l'aide de colliers ordinaires.
- 3. Lorsque le câblage est terminé, vérifier que les connexions soient bien serrées et fixer le couvercle du boîtier des borniers en suivant l'ordre inverse au retrait.

**⚠ Précaution:**

**Câbler l'alimentation sans tendre les fils avec excès sinon ils risquent de se débrancher, de chauffer ou de brûler.**

### 8.4. Configuration des adresses

(Toujours effectuer ces opérations lorsque le système est hors tension.)

**[Fig. 8.4.1] / [Fig. 8.4.2] (P.5)**

<Commutateur d'adresse>

<Tableau d'adresses>

- Il existe deux types de réglages de commutateurs rotatifs disponibles, pour le réglage des adresses de 1 – 9 et au-dessus de 10 et pour le réglage du nombre de ramifications.

① Comment définir les adresses

Exemple: Si l'adresse est "3", laisser le SW12 (pour les unités supérieures à 10) sur "0" et faire correspondre le SW11 (pour 1 – 9) avec "3".

② Comment définir les numéros des branches SW14 (uniquement pour la série R2)

Faire correspondre le numéro du tuyau de réfrigérant de l'appareil intérieur avec le numéro de connexion et avec le numéro du contrôleur BC. Autres que série R2 à "0".

- Les boutons rotatifs sont tous mis sur "0" à la sortie d'usine. Ils servent à définir les adresses des appareils et les numéros de branches comme souhaité.
- La définition des adresses des appareils intérieurs varie en fonction du système sur place. Les régler en fonction des données techniques.

**Remarque:**

**Veillez régler l'interrupteur SW5 selon la tension de l'alimentation.**

20 – 100	Volts	SW5	125	Volts	SW5
	220	ON		220	ON
	230	ON		230	OFF
	240	OFF		240	OFF

### 8.5. Détection de la température ambiante à l'aide du capteur intégré de la commande à distance

Si vous voulez détecter la température ambiante à l'aide du capteur intégré de la commande à distance, mettre le switch SW1-1 du tableau de commandes sur "ON". Un réglage adéquat des switch SW1-7 et SW1-8 permet également d'ajuster le débit d'air lorsque le thermomètre de chauffage est coupé (sur OFF).

# Contenido

1. Medidas de seguridad .....	29	5. Instalación de la unidad .....	32
1.1. Antes de la instalación y de las conexiones eléctricas .....	29	5.1. Suspensión de la unidad .....	32
1.2. Precauciones para aparatos que utilizan refrigerante R410A o R407C .....	29	5.2. Confirmación de la posición de la unidad y fijación de los pernos de suspensión .....	32
1.3. Antes de la instalación .....	30	6. Especificaciones de los tubos del refrigerante y de drenaje .....	32
1.4. Montaje eléctrico previo a la instalación .....	30	6.1. Especificaciones de los tubos del refrigerante y de drenaje ...	32
1.5. Antes de iniciar el funcionamiento de prueba .....	30	6.2. Tubo del refrigerante, tubo de drenaje y abertura de relleno ..	33
2. Componentes suministrados con la unidad interior .....	30	6.3. Requisitos para la conexión de tubos de refrigerante .....	33
3. Selección de un lugar para la instalación .....	31	7. Conexión de los tubos del refrigerante y de drenaje .....	33
3.1. Instalación de seguridad y espacio de mantenimiento .....	31	7.1. Tareas con el tubo del refrigerante .....	33
3.2. Conexión final del conducto de flujo dividido - entrada de aire fresco .....	31	7.2. Tareas con la tubería de drenaje .....	34
3.3. Entrada de aire exterior .....	31	7.3. Confirmación de la descarga del drenaje .....	34
3.4. Combinación de unidades interiores con unidades exteriores .....	31	8. Cableado eléctrico .....	34
4. Fijación de los pernos de suspensión .....	31	8.1. Cable de alimentación .....	35
4.1. Fijación de los pernos de suspensión .....	31	8.2. Conexión de los cables de transmisión del mando a distancia y de las unidades exterior e interior .....	35
4.2. Orificio en el techo y posiciones de los pernos de suspensión .....	31	8.3. Realización de las conexiones eléctricas .....	35
		8.4. Configuración de las direcciones .....	36
		8.5. Captar la temperatura de la sala con el sensor incorporado en el mando a distancia .....	36

## 1. Medidas de seguridad

### 1.1. Antes de la instalación y de las conexiones eléctricas

- ▶ Antes de instalar la unidad, asegúrese de haber leído el capítulo de "Precauciones".
- ▶ Las "Precauciones" señalan aspectos muy importantes sobre seguridad. Es importante que se cumplan todos.

#### Símbolos utilizados en el texto

##### ⚠ Atención:

Describe precauciones que deben tenerse en cuenta para evitar el riesgo de lesiones o muerte del usuario.

##### ⚠ Cuidado:

Describe precauciones que deben tenerse en cuenta para evitar el riesgo de dañar la unidad.

#### Símbolos utilizados en las ilustraciones

- ⊘ : Indica una acción que debe impedirse.
- ⚠ : Indica que deben seguirse unas instrucciones importantes.
- ⚡ : Indica una pieza que debe conectarse a tierra.
- ⚠ : Indica que debe tenerse cuidado con piezas que giran. (Este símbolo aparece en la etiqueta de la unidad principal.) <Color: amarillo>
- ⚠ : Peligro de descarga eléctrica. (Este símbolo aparece en la etiqueta de la unidad principal.) <Color: amarillo>

##### ⚠ Atención:

Lea atentamente las etiquetas adheridas a la unidad principal.

##### ⚠ Atención:

- **La instalación del aire acondicionado debe correr a cargo del distribuidor o de un técnico autorizado.**
  - Una instalación incorrecta realizada por el usuario puede provocar fugas de agua, descargas eléctricas o fuego.
- **Instale la unidad en un lugar capaz de soportar su peso.**
  - Una resistencia inadecuada podría provocar la caída de la unidad provocando lesiones.
- **Utilice los cables especificados para la instalación eléctrica. Realice las conexiones asegurándose de que cualquier tracción de los cables no afectará a los terminales.**
  - La conexión y fijación inadecuadas pueden provocar calor y causar un incendio.
- **Tenga en cuenta posibles tifones o golpes fuertes de viento y terremotos e instale la unidad en el lugar especificado.**
  - La instalación inadecuada puede provocar que la unidad caiga y provoque lesiones.
- **Utilice sólo purificadores de aire, humidificadores, calefactores eléctricos y otros accesorios especificados por Mitsubishi Electric.**
  - Solicite a un técnico autorizado que instale los accesorios. Una instalación incorrecta realizada por el usuario puede provocar fugas de agua, descargas eléctricas o fuego.
- **No repare nunca la unidad. Si la unidad requiere reparación, avise a su distribuidor.**

- Si la unidad se repara incorrectamente, pueden producirse fugas de agua, descargas eléctricas o fuego.
- **No toque las aletas del intercambiador de calor.**
  - Una manipulación incorrecta podría provocar lesiones.
- **Cuando manipule este producto, utilice siempre un equipo protector, por ejemplo guantes, protección completa para los brazos como un overol y gafas de seguridad.**
  - Una manipulación incorrecta podría provocar lesiones.
- **Si hubiese alguna pérdida de gas refrigerante durante la instalación, ventile bien la habitación.**
  - Si el gas refrigerante entra en contacto con una llama se producirán gases tóxicos.
- **Instale el aire acondicionado según se indica en este manual de instalación,**
  - Si la unidad se instala de forma incorrecta, pueden producirse fugas de agua, descargas eléctricas o fuego.
- **Las conexiones eléctricas deberán ir a cargo de un electricista autorizado según las leyes y disposiciones legales vigentes, según este manual de instrucciones y siempre con un circuito especial dedicado.**
  - Si el amperaje de la fuente de alimentación es inadecuada o el tendido eléctrico es incorrecto, pueden producirse fugas de agua, descargas eléctricas o fuego.
- **Instale la tapa de terminales (panel) de la unidad exterior de forma segura.**
  - Si la tapa de terminales (panel) no se instala correctamente, pueden entrar polvo o agua en la unidad exterior provocando fuego o descargas eléctricas.
- **Cuando se instale o desplace el aire acondicionado a otro lugar, no lo cargue con un refrigerante distinto al especificado en la unidad.**
  - Si se mezcla un refrigerante distinto o aire con el refrigerante original, el ciclo de refrigeración funcionará mal y la unidad puede quedar dañada.
- **Si el aire acondicionado se instala en una habitación pequeña deberán tomarse medidas para prevenir que la concentración de refrigerante exceda los límites de seguridad incluso si hubiese fugas.**
  - Consulte al distribuidor respecto a las medidas adecuadas para evitar exceder los límites de seguridad. Si hubiese fuga de refrigerante y se excediese el límite de seguridad, puede haber peligro por pérdida de oxígeno en la habitación.
- **Cuando mueva o reinstale el acondicionador de aire, consulte con el distribuidor o con un técnico autorizado.**
  - Si el acondicionador de aire se instala incorrectamente, pueden producirse fugas de agua, descargas eléctricas o fuego.
- **Una vez finalizada la instalación asegúrese de que no hay fugas de gas.**
  - Si hay fugas de gas refrigerante y se exponen a un calefactor de aire, estufa, horno u otra fuente de calor, pueden producirse gases tóxicos.
- **No reconstruya ni cambie los ajustes de los dispositivos de protección.**
  - Si se cortocircuitan o manipulan con fuerza los interruptores de presión, térmico u otro sistema de protección o si se utilizan piezas distintas a las especificadas por Mitsubishi Electric, puede producirse fuego o explosión.
- **Para deshacerse de este producto consulte con su distribuidor.**
- **No utilice aditivo detector de fuga.**

### 1.2. Precauciones para aparatos que utilizan refrigerante R410A o R407C

##### ⚠ Cuidado:

- **No utilice los tubos de refrigerante existentes.**
  - El refrigerante antiguo y el aceite refrigerante en los tubos existentes contienen una gran cantidad de cloro que puede deteriorar el aceite refrigerador de la unidad nueva.

- **Utilice tubos de refrigerante de cobre fosforoso desoxidado y tubos y tuberías sin costuras de aleación de cobre. Por otro lado, asegúrese de que tanto la superficie interna de los tubos como la externa estén limpias y no contengan ninguna sustancia que pueda resultar peligrosa como, por ejemplo, azufre, óxido, suciedad, polvo, restos de metal, aceites, humedad o cualquier otro elemento contaminante.**
  - Si entran sustancias contaminantes en el interior de los tubos de refrigerante, el aceite refrigerante residual se deteriorará.
- **Guarde las tuberías que va a utilizar durante la instalación interior con los dos extremos sellados hasta justo antes de la soldadura. (Guarde los codos y las demás juntas en una bolsa de plástico.)**
  - Si entra polvo, suciedad o agua en el ciclo del refrigerante, el aceite puede deteriorarse y pueden producirse problemas en el compresor.
- **Utilice aceite de éster, de éter o alquilobenceno (en pequeñas cantidades) para recubrir las conexiones abocinadas o bridadas.**
  - El aceite del refrigerante puede degradarse si se mezcla con una cantidad excesiva de aceite mineral.
- **Utilice líquido refrigerante para llenar el sistema.**
  - Si se utiliza gas refrigerante para sellar el sistema, cambiará la composición del refrigerante en el cilindro, disminuyendo así el rendimiento.
- **No utilice un refrigerante distinto al R410A o R407C.**
  - Si se utiliza otro refrigerante (R22, etc.), el cloro puede deteriorar el aceite refrigerador.
- **Utilice una bomba de vacío con una válvula de retención.**
  - El aceite de la bomba de vacío podría introducirse en el circuito del refrigerante y deteriorar el aceite refrigerador.
- **No emplee las herramientas siguientes, que se utilizan con los refrigerantes convencionales. (Manómetro distribuidor, manguera de carga, detector de fugas de gas, base de carga del refrigerante, manómetro, equipo de recuperación del refrigerante)**
  - Si se mezcla refrigerante convencional o aceite refrigerador con el R410A o R407C, este podría deteriorarse.
  - Si se mezcla agua con el R410A o R407C, el aceite refrigerador podría deteriorarse.
  - Los detectores de fugas de gas de los refrigerantes convencionales no reaccionan ante el R410A o R407C, porque éstos no contienen cloro.
- **No utilice cilindros de carga**
  - El refrigerante podría estropearse.
- **Vaya con mucho cuidado al manejar las herramientas.**
  - Si entra polvo, suciedad o agua en el ciclo del refrigerante, el refrigerante puede deteriorarse.

### 1.3. Antes de la instalación

#### ⚠ Cuidado:

- **No instale la unidad en lugares donde puedan producirse fugas de gas.**
  - Si hay pérdidas de gas y éste se acumula alrededor de la unidad, podría producirse una explosión.
- **No utilice el aire acondicionado en lugares en los que se guarde comida, animales domésticos, plantas, instrumentos de precisión u obras de arte.**
  - Podrían deteriorarse.
- **No utilice el equipo de aire acondicionado en entornos especiales.**
  - Aceite, vapor, gas sulfúrico, etc. pueden reducir de forma considerable el rendimiento del aparato o deteriorar sus piezas.
- **Si instala la unidad en un hospital, una central de comunicaciones u otro lugar de características similares, proteja convenientemente el aparato para que no produzca ruido.**
  - El equipo inversor, los generadores, el equipo médico de alta frecuencia o el de emisión de radio pueden provocar que el aparato funcione de forma errónea o que no funcione. A su vez, el aire acondicionado puede incidir en dicho equipo creando ruido que distorsione el tratamiento médico o la transmisión de la imagen.
- **No instale la unidad sobre una estructura en la que puedan producirse fugas.**
  - Cuando la humedad de la habitación supera el 80 % o cuando la tubería de drenaje está obstruida, puede que la unidad interior gotee a causa de la condensación. En tal caso, drene las dos unidades conjuntamente como se indica.
- **Los modelos de unidades interiores deben instalarse en el techo a una altura del suelo superior a 2,5 m.**

### 1.4. Montaje eléctrico previo a la instalación

#### ⚠ Cuidado:

- **Conecte la unidad a tierra.**
  - No conecte la toma de tierra a tuberías de gas o agua, a un pararrayos o cables del teléfono que vayan por el suelo. Una toma a tierra incorrecta puede producir descargas eléctricas.
- **Instale el cable de alimentación de modo que no quede tenso.**
  - Si está tenso, el cable puede romperse o calentarse hasta producir un incendio.
- **Instale un interruptor para el circuito de fugas.**
  - Si no se instala, pueden producirse descargas eléctricas.
- **Utilice cables de alimentación de capacidad y gama de corriente adecuadas.**
  - Si los cables son demasiado pequeños, pueden producirse fugas o pueden recalentarse y causar un incendio.
- **Utilice un interruptor de circuito y un fusible exclusivamente de la capacidad indicada.**
  - Un fusible o un interruptor de circuito de mayor capacidad o uno de acero o cobre podría provocar una avería o un incendio en la unidad.
- **No lave las unidades de aire acondicionado con agua.**
  - Si lo hace, podría producirse una descarga eléctrica.
- **Compruebe que la plataforma de instalación no se haya deteriorado a causa de un uso prolongado.**
  - Si no se arregla, la unidad podría caerse y producir daños personales o materiales.
- **Instale las tuberías de drenaje como se indica en este Manual de instalación para asegurar un drenaje correcto. Forre las tuberías con un aislante térmico para evitar que se produzca condensación.**
  - Un drenaje incorrecto de las tuberías producirá escapes de agua que pueden dañar los muebles u otros bienes.
- **Tenga cuidado con el transporte del producto.**
  - No conviene que lo cargue una sola persona si el producto pesa más de 20 kg.
  - En algunos productos se utilizan cintas de polipropileno (PP) para el embalaje. No las utilice para transportar el producto, ya que resulta peligroso.
  - No toque las láminas del intercambiador térmico, ya que podría cortarse los dedos.
  - Al transportar la unidad exterior, colóquela en su plataforma según se indica. Además, fije la unidad exterior por cuatro puntos para que no resbale por un lado.
- **Retire los materiales de embalaje de forma segura.**
  - Los materiales de embalaje como clavos y otras piezas metálicas o de madera pueden producir cortes u otras heridas.
  - Separe y retire las bolsas de embalaje de plástico para que los niños no jueguen con ellas y corran el riesgo de ahogarse.

### 1.5. Antes de iniciar el funcionamiento de prueba

#### ⚠ Cuidado:

- **Conecte la corriente al menos 12 horas antes de que empiece a funcionar el equipo.**
  - Si se acciona inmediatamente después de haberlo conectado a la corriente, pueden producirse daños graves en las piezas internas. Mantenga la unidad conectada a la corriente durante la temporada de funcionamiento.
- **No toque los enchufes con los dedos mojados.**
  - Si lo hace, puede producirse una descarga eléctrica.
- **No toque las tuberías de refrigerante durante el funcionamiento e inmediatamente después de éste.**
  - En esos momentos, las tuberías estarán frías o calientes, según la temperatura del refrigerante que pasa por ellas, el compresor y las demás piezas del circuito. Si toca las tuberías en tal estado, puede sufrir quemaduras o congelación en las manos.
- **No accione el equipo de aire acondicionado cuando se hayan extraído los paneles y las protecciones.**
  - Las piezas rotativas, calientes o con un alto voltaje podrían causar daños.
- **No desconecte la corriente inmediatamente después de parar el funcionamiento del equipo.**
  - Espere al menos cinco minutos antes de hacerlo, ya que podría producirse un escape de gas u otros problemas.

## 2. Componentes suministrados con la unidad interior

La unidad se suministra con los siguientes componentes:

Pieza Núm.	Componentes	Cantidad	Lugar de instalación
1	Tubo aislado (pequeño)	1	En la caja del armazón
2	Tapas de aislamiento	1	
3	Abrazaderas (largo)	4	
4	Manguera de drenaje	1	
5	Arandelas	8	

Pieza Núm.	Componentes	Cantidad	Lugar de instalación
6	Abrazaderas (pequeño)	2	En la caja del armazón
7	Manual de las tuberías	1	

### 3. Selección de un lugar para la instalación

- Escoja un lugar desde donde se pueda inyectar aire a todos los rincones de la habitación.
- Evite los lugares expuestos al aire exterior.
- Escoja un lugar donde el flujo de aire no se vea bloqueado al entrar o salir de la unidad.
- Evite los lugares expuestos al vapor o al vapor de aceite.
- Evite los lugares en que se pueda generar, acumular o escapar gas combustible.
- No instale el aparato cerca de máquinas que emitan ondas de alta frecuencia (soldadoras de alta frecuencia, etc.).
- Evite los lugares en que el flujo de aire se oriente hacia un detector de incendios (el aire caliente puede disparar la alarma durante la operación de calefacción).
- No coloque el aparato en lugares donde se trabaje frecuentemente con soluciones ácidas.
- No lo coloque en lugares donde se utilicen habitualmente pulverizadores con azufre o especiales.
- Si se opera la unidad por largo tiempo cuando el aire arriba del techo esté con alta temperatura/alta humedad (punto de condensación arriba de 26° C), podrá haber formación de gotas de rocío en la unidad interior. Al operar las unidades en estas condiciones, añada material aislante (10 – 20 mm) en toda la superficie de la unidad interior para evitar la formación de gotas de rocío.

#### ⚠ Atención:

Instale la unidad interior en un techo suficientemente resistente como para aguantar su peso.

Si el techo no es lo suficientemente resistente, la unidad podría caerse y herir a alguien.

### 3.1. Instalación de seguridad y espacio de mantenimiento

[Fig. 3.1.1] (P.2)

- Seleccione una dirección de descarga adecuada a la forma de la habitación, al lugar de la instalación, etc.
- La instalación de las tuberías y los cables y los trabajos de mantenimiento se hacen por la parte posterior y por los lados. Por tanto, asegúrese de dejar espacio suficiente para llevar a cabo estas tareas. Además, teniendo en cuenta la seguridad y la facilidad de acceso para colgar la unidad, deberá asegurarse de que quede un espacio tan grande como sea posible.

Nombre del modelo	20 – 40	50 · 63	80 · 100	125
A	1080	1250	1750	2010
B	Más de 1000			
C	Más de 500			
D	Vuelta. 20			
E	Más de 350			

### 4. Fijación de los pernos de suspensión

#### 4.1. Fijación de los pernos de suspensión

(Procure que el lugar de suspensión tenga una estructura resistente.)

##### Estructura de suspensión

- Techo: La estructura del techo varía de un edificio a otro. Consulte los detalles de su edificio con la compañía constructora.
  - Si necesario, refuerce los pernos de suspensión con soportes anti-terremotos como medidas contra terremotos.
- \* Utilice M10 para pernos de suspensión y soportes anti-terremotos (suministrados en el local).

- ① Para conseguir que el techo quede plano y evitar que se produzcan vibraciones deberá reforzarse el techo con elementos adicionales (vigas, etc.)
- ② Corte y quite los elementos del techo.
- ③ Refuerce los elementos del techo y añada otros elementos para fijar las placas del techo.

[Fig. 4.1.1] (P.2)

- Ⓐ Centro de gravedad

### 3.2. Conexión final del conducto de flujo dividido - entrada de aire fresco

[Fig. 3.2.1] (P.2)

- Como se muestra en la figura, en cada posición vienen previamente indicados los orificios que hay que hacer. Úselos según los necesite cuando instale la unidad.
  - Ⓐ Conexión final del conducto de flujo dividido
  - Ⓑ Conexión final del conducto de flujo dividido (orificio de 435 × 110 marcado en ambos lados)
  - Ⓒ Conexión final del conducto de flujo dividido (orificio de 754 × 110 marcado en ambos lados)
  - Ⓓ Conexión final del conducto de flujo dividido (orificio de ø200 marcado en ambos lados)
  - Ⓔ 10 - orificios de montaje de ø2,9
  - Ⓕ 6 - orificios de montaje de ø2,9
  - Ⓖ 4 - orificios de montaje de ø2,9

#### Notas:

- El material de aislamiento está pegado a la cara posterior de cada conexión final del conducto de flujo dividido. Use una cuchilla para cortar el material de aislamiento a lo largo de la conexión final.

### 3.3. Entrada de aire exterior

[Fig. 3.3.1] (P.2)

- Ⓐ Toma de aire fresco
- Ⓑ Toma de aire fresco  
Orificio de extracción 240 × 45
- Ⓒ Toma de aire fresco  
Orificio de extracción ø150
- Ⓓ 4 - orificios de montaje ø2,9
- Ⓔ Corte

#### Notas:

- ① Haga 4 cortes en la entrada de aire exterior. Al conectar el conducto flexible circular, instale un reborde opcional del conducto de entrada de aire exterior PAC-KH 110F (ø150).
- ② El volumen del aire de succión que llega a través de la entrada de aire exterior se puede ajustar haciendo dos cortes en la entrada de aire exterior, según se muestra en la figura anterior.

### 3.4. Combinación de unidades interiores con unidades exteriores

Para combinar unidades interiores con unidades exteriores, consulte el manual de instalación de la unidad exterior.

Centro de gravedad y peso del producto

Nombre del modelo	W	L	H	X	Y	Z	Peso de la Unidad (kg)	Peso del Panel (kg)
PLFY-P20VLMD-E	574	824	172	287	370	160	23	6,5
PLFY-P25VLMD-E	574	824	172	287	370	160	23	6,5
PLFY-P32VLMD-E	574	824	172	287	370	160	24	6,5
PLFY-P40VLMD-E	574	824	172	287	370	160	24	6,5
PLFY-P50VLMD-E	574	994	172	287	445	160	27	7,5
PLFY-P63VLMD-E	574	994	172	287	445	160	28	7,5
PLFY-P80VLMD-E	574	1494	172	287	655	160	44	12,5
PLFY-P100VLMD-E	574	1494	172	287	655	160	47	12,5
PLFY-P125VLMD-E	574	1756	203	287	758	181	56	13

### 4.2. Orificio en el techo y posiciones de los pernos de suspensión

- Use la plantilla suministrada con el panel para fijar los pernos de suspensión de forma que el cuerpo de la unidad y el orificio del techo queden situados como se muestra en la figura siguiente. Consulte en el manual de instrucciones suministrado con el panel la forma de usar la plantilla.

## Notas:

- La plantilla puede dilatarse o contraerse con los cambios de temperatura y humedad. Compruebe primero las dimensiones del producto y use después plantilla.
- El orificio del techo se puede ajustar como se indica en la figura siguiente. Alinee los centros del orificio del techo y del cuerpo de la unidad de forma que ésta no quede torcida respecto al centro del orificio del techo y que los espacios entre los bordes del orificio y las dimensiones exteriores del cuerpo de la unidad sean idénticos.
- Use pernos de suspensión M10 (en todos los pernos). (No se suministran)
- Cada perno de suspensión debe sobresalir C mm del techo. Es posible desplazar el cuerpo de la unidad hasta un máximo de 10 mm para hacer ajustes precisos de la instalación. El desplazamiento de la unidad y la incorporación de un filtro de alto rendimiento exige que se respeten las dimensiones indicadas en la figura siguiente. Para hacer esto, acople unas tuercas que servirán para fijar el soporte de suspensión como se muestra en la figura.

[Fig. 4.2.1] (P.3)

- Ⓐ Tuerca
- Ⓑ Arandela (suministrada con el cuerpo de la unidad)
- Ⓒ Perno de suspensión de  $\phi 10$  (Roscas M10)
- Ⓓ Dimensiones del orificio del techo
- Ⓔ Paso del perno de suspensión
- Ⓕ Superficie del techo acabada
- Ⓖ Perno de suspensión
- Ⓗ Soporte de suspensión

Nombre del modelo	20 - 40	50 - 63	80 - 100	125
A	1040	1210	1710	1970
B	824	994	1494	1756
C	157 - 167			155 - 165
D	Más de 350			

## 5. Instalación de la unidad

### 5.1. Suspensión de la unidad

- ▶ Lleve la unidad interior hasta el lugar de su instalación tal como viene empaquetada.
- ▶ Para colgar la unidad interior, use un aparato elevador para subirla y pásarla a través de los pernos de suspensión.
- ▶ Cuando suba la unidad con el aparato elevador, para protegerla contra cualquier daño gire el cuerpo de la unidad sin quitar la tapa del embalaje e ícela.

[Fig. 5.1.1] (P.3)

- Ⓐ Lado del tubo de drenaje
- Ⓑ Cuerpo de la unidad
- Ⓒ Tapa del embalaje
- Ⓓ Montacargas

### 5.2. Confirmación de la posición de la unidad y fijación de los pernos de suspensión

- ▶ Use la plantilla suministrada con el panel para confirmar que el cuerpo de la unidad y los pernos de suspensión están situados en su sitio. Si no quedan situados correctamente, podrían producirse goteo por condensación debido a las fugas de aire. Asegúrese de comprobar las posiciones relativas.
- ▶ Use un nivel para comprobar que la superficie indicada por Ⓐ está plana. Asegúrese de que las tuercas de los pernos de suspensión están apretadas y de que estos quedan bien fijos.
- ▶ Para asegurarse de que se produzca la descarga del drenaje, compruebe con un nivel que la unidad ha quedado perfectamente horizontal.

#### ⚠ Cuidado:

Asegúrese de instalar el cuerpo de la unidad bien horizontal.

[Fig. 5.2.1] (P.3)

- Ⓐ Superficie posterior de la unidad interior  
(Superficie a la que se engancha el panel decorativo)

## 6. Especificaciones de los tubos del refrigerante y de drenaje

Para evitar la formación de gotas de rocío, instale suficiente material anticondensación y aislante en los tubos del refrigerante y del drenaje. Cuando use tubos de refrigerante de los disponibles comercialmente, asegúrese de envolver tanto los tubos del refrigerante como el del drenaje con material aislante (con resistencia a temperaturas de más de 100 °C y del espesor indicado a continuación) también comercialmente disponible. Envuelva también todos los tubos que pasen a través de las habitaciones con material aislante comercialmente disponible (con una gravedad específica de polietileno de 0,03 y el espesor indicado a continuación).

- ① Seleccione el espesor del material de aislamiento según el tamaño del tubo.

Tamaño del tubo	Espesor del material de aislamiento
6,4 mm - 25,4 mm	Más de 10 mm
28,6 mm - 38,1 mm	Más de 15 mm

- ② Si la unidad se usa en la planta superior de un edificio y bajo condiciones de humedad y temperatura elevadas, será necesario usar tubos y material de aislamiento de tamaño y espesor superiores a los indicados en la tabla anterior.
- ③ Si el cliente le indica alguna especificación especial, siga siempre sus indicaciones.

### 6.1. Especificaciones de los tubos del refrigerante y de drenaje

[Fig. 6.1.1] (P.3)

- Ⓐ Dimensiones del corte acampanado
- Ⓑ Tamaño de los tubos refrigerantes y par de apriete de la tuerca acampanada
- Ⓒ Aplique el aceite de máquina de refrigeración sobre toda la superficie del asiento acampanado.

#### Ⓐ Dimensiones del corte acampanado

Diámetro exterior (D.E.) del tubo de cobre (mm)	Dimensiones de la campana $\phi A$ dimensiones (mm)
$\phi 6,35$	8,7 - 9,1
$\phi 9,52$	12,8 - 13,2
$\phi 12,7$	16,2 - 16,6
$\phi 15,88$	19,3 - 19,7
$\phi 19,05$	22,9 - 23,3

#### Ⓑ Tamaño de los tubos refrigerantes y par de apriete de la tuerca acampanada

	R410A				R407C o R22				Diámetro exterior (D.E.) de la tuerca acampanada	
	Tubo del líquido		Tubo del gas		Tubo del líquido		Tubo del gas		Tubo del líquido (mm)	Tubo del gas (mm)
	Tamaño del tubo	Par de apriete (N-m)	Tamaño del tubo	Par de apriete (N-m)	Tamaño del tubo	Par de apriete (N-m)	Tamaño del tubo	Par de apriete (N-m)		
P20/25/32/40	D.E. $\phi 6,35$ (1/4")	14 - 18	D.E. $\phi 12,7$ (1/2")	49 - 61	D.E. $\phi 6,35$ (1/4")	14 - 18	D.E. $\phi 12,7$ (1/2")	49 - 61	17	27
P50	D.E. $\phi 6,35$ (1/4")	34 - 42	D.E. $\phi 12,7$ (1/2")	68 - 82	D.E. $\phi 9,52$ (3/8")	34 - 42*	D.E. $\phi 15,88$ (5/8")	68 - 82*	22	29
P63/80	D.E. $\phi 9,52$ (3/8")	34 - 42	D.E. $\phi 15,88$ (5/8")	68 - 82	D.E. $\phi 9,52$ (3/8")	34 - 42	D.E. $\phi 15,88$ (5/8")	68 - 82	22	29
P100/125	D.E. $\phi 9,52$ (3/8")	34 - 42	D.E. $\phi 15,88$ (5/8")	100 - 120	D.E. $\phi 9,52$ (3/8")	34 - 42	D.E. $\phi 19,05$ (3/4")	100 - 120*	22	36

\* Utilice la tuerca acampanada que se suministra para los siguientes tubos: Tubos de líquidos P50, P100, P125 y tubos de gas P50.



## 6.2. Tubo del refrigerante, tubo de drenaje y abertura de relleno

[Fig. 6.2.1] (P.3)

- Ⓐ Tubo del refrigerante (tubo del líquido): Presión alta    ⓑ Tubo de drenaje    ⓒ Paso del perno de suspensión  
 ⓓ Tubo del refrigerante (tubo del gas): Presión baja    Ⓔ Abertura de relleno    ⓕ Orificio de drenaje

## 6.3. Requisitos para la conexión de tubos de refrigerante

Descripción de los elementos que hay que utilizar

Nº	Procedimientos de trabajo	Detalles del trabajo	Cosas que hay que tener en cuenta	Dibujo
1	Coloque el aislante suministrado (1) alrededor del tubo del líquido de los tubos de refrigerante, y coloque posteriormente el aislante abocinado (2) sobre el tubo de gas.	En la parte interior del aislante abocinado se ha escrito "INNER" y "OUTER". Coloque la parte con la marca "INNER" cerca del aparato y la parte con la marca "OUTER" en la zona de los tubos.	<ul style="list-style-type: none"> <li>• Si utiliza el aislante de un modelo diferente podría producirse condensación. Compruebe a qué modelo corresponde antes de utilizarlo para asegurarse de que utiliza el correcto.</li> <li>• Para evitar que queden espacios cerca de la placa lateral de la unidad asegúrese de que el aislante abocinado esté totalmente en contacto con dicha placa antes de la colocación.</li> <li>• Si no coloca correctamente las partes "INNER" y "OUTER" del aislante podría producirse condensación.</li> </ul>	<p>[Fig. 6.3.1] (P.3)</p> <p>[Fig. 6.3.2] (P.3)</p> <p>[Fig. 6.3.2] (P.3)</p>
2	Fijación del tubo recubierto con aislante	<ul style="list-style-type: none"> <li>• Sujete firmemente el tubo sobre el que ha colocado el aislante con cinta aislante.</li> <li>• Apriete firmemente el aislante con la abrazadera suministrada (4) en la posición indicada en el gráfico.</li> </ul>	Selle firmemente la ranura para que no queden espacios. Asegúrese de colocar el aislante de modo que la ranura quede en la parte de arriba.	[Fig. 6.3.3] (P.3) (Nota *3)
3	Fijación del aislante abocinado	<ul style="list-style-type: none"> <li>• Sujete el aislante abocinado con la cinta suministrada (3).</li> <li>• Sujételo, utilizando la abrazadera suministrada (4), en la posición indicada en el gráfico.</li> </ul>	Selle firmemente la ranura para que no queden espacios. Asegúrese de colocar el aislante de modo que la ranura quede en la parte de arriba.	[Fig. 6.3.3] (P.3) (Nota *4)

[Fig. 6.3.1] (P.3)

- Ⓐ Marca de "0-0 gas"    ⓑ Marca "INNER"  
 ⓒ Marca "OUTER"    ⓓ Aislante abocinado (2)  
 ⓔ Tubo de refrigerante (gas)    ⓕ Tubo de refrigerante (líquido)  
 ⓖ Tendido de tuberías de refrigerante    ⓗ Aislante de los tubos (1)  
 ⓘ Aislante    ⓘ Tuerca de unión  
 ⓙ Tirar en esta dirección    ⓚ Aislante  
 ⓛ Tuerca de unión    ⓞ No puede quedar ningún espacio  
 ⓜ Devolver a la posición original

[Fig. 6.3.2] (P.3)

- (gráfico en el que se muestra el aislante abocinado)
- Ⓐ Tendido de tuberías de refrigerante    ⓑ No puede quedar ningún espacio.  
 ⓒ Chapa de la caja    ⓓ EXTERIOR  
 ⓔ INTERIOR    ⓕ Caja de la unidad  
 ⓖ Aislante abocinado suministrado (2)

[Fig. 6.3.3] (P.3)

- Ⓐ Cinta (3)    ⓑ Sujetar con cinta  
 ⓒ Abrazadera suministrada (4)

### Notas:

- \*1 **Inserte la tuerca de unión en la zona de los tubos de refrigerante. Tire hacia atrás del material aislante, hasta que llegue a la zona donde será abocinado y vuélvalo a poner la posición inicial después de haberlo abocinado. Si los tubos de cobre quedasen expuestos se podría producir condensación. Vaya con mucho cuidado cuando lleve a cabo este procedimiento.**
- \*2 **No puede quedar ningún espacio.**
- \*3, \*4 **No puede quedar ningún espacio. La ranura debe quedar en la parte superior.**

## 7. Conexión de los tubos del refrigerante y de drenaje

### 7.1. Tareas con el tubo del refrigerante

La instalación de la tuberías debe hacerse de acuerdo con los manuales de instalación de la unidad exterior y del controlador BC (en la serie R2 de refrigeración y calefacción simultánea).

- La serie R2 ha sido diseñada para funcionar en un sistema en el que la tubería de refrigerante de una unidad exterior llega al controlador BC y se bifurca en el controlador BC para conectarse entre unidades interiores.
- Consulte en el manual de la unidad exterior las limitaciones sobre la longitud de los tubos y sobre la diferencia de elevación permitida.
- El método de conexión de los tubos es por abocinamiento.

### Precauciones con la tubería del refrigerante

- ▶ **Asegúrese de usar soldaduras no oxidadas para evitar que entren en el tubo sustancias extrañas o suciedad.**
- ▶ **Asegúrese de untar aceite refrigerante sobre la superficie de contacto de la conexión por abocinamiento y de apretarla usando dos llaves inglesas.**
- ▶ **Instale un soporte de metal para sujetar un tubo de refrigerante de forma que no se ejerza ninguna fuerza sobre el extremo del tubo de la unidad interior. Este soporte metálico deberá instalarse a más de 50 cm de la conexión por abocinamiento de la unidad interior.**

### ⚠ Atención:

**Cuando instale y mueva la unidad, no la cargue con un refrigerante distinto al especificado en la unidad.**

- La mezcla con un refrigerante diferente, aire, etc. puede provocar un mal funcionamiento del ciclo de refrigeración produciendo graves daños.

### ⚠ Cuidado:

- **Utilice tubos de refrigerante de cobre fosforoso desoxidado y tubos y tuberías sin costuras de aleación de cobre. Por otro lado, asegúrese de que tanto la superficie interna de los tubos como la externa estén limpias y no contengan ninguna sustancia que pueda resultar peligrosa como, por ejemplo, azufre, óxido, suciedad, polvo, restos de metal, aceites, humedad o cualquier otro elemento contaminante.**
- **No utilice tubos de refrigerante existentes**
  - La gran cantidad de cloro en los refrigerantes y en el aceite del refrigerador convencionales que puede haber en los tubos existentes deteriorarían el nuevo refrigerante.
- **Almacene los tubos que vaya a utilizar en la instalación interior manteniendo ambos extremos de los tubos sellados hasta justo antes de soldarlos.**
  - Si entrase polvo, suciedad o agua en el ciclo de refrigeración, el aceite se deteriorará y el compresor fallará.
- **Utilice aceite de refrigerador Suniso 4GS o 3GS (en pequeñas cantidades) para untar las piezas de conexión abocinadas o bridadas. (Para los modelos que empleen R22)**
- **Utilice aceite estérico o alquilobenceno (en pequeñas cantidades) como aceite refrigerante para untar las uniones abocardadas o bridadas. (Para modelos que utilizan R410A o R407C.)**
  - El refrigerante utilizado en la unidad es muy higroscópico y si se mezcla con agua degradará el aceite del refrigerador.

## 7.2. Tareas con la tubería de drenaje

### [Fig. 7.2.1] (P.4)

- A: 25 cm
- B: 1,5 – 2 m
- Ⓐ Inclínación descendente de más de 1/100
- Ⓑ Material de aislamiento
- Ⓒ Abrazadera metálica

### [Fig. 7.2.2] (P.4)

- Ⓓ Unidad interior
- Ⓔ Hágalo tan largo como sea posible, alrededor de 10 cm
- Ⓕ Tubos reunidos

### [Fig. 7.2.3] (P.4)

- C: 28 cm
- D: 170 ± 5 mm
- Ⓖ Manguera de drenaje (suministrada)

#### ► Asegúrese de usar la manguera de drenaje suministrada (accesorio).

- Ⓗ Menos de 300 mm
- Ⓛ Codo rígido de cloruro de vinilo de 90° (no se suministra)
- Ⓜ Cloruro de vinilo rígido (VP-25) (no se suministra)
- Ⓝ Abrazaderas (pequeño) (suministrada)

#### ► Conecte cada conexión con adhesivo de cloruro de vinilo, pero nunca aplique ningún producto adhesivo sobre la abertura de descarga de la unidad interior. En caso contrario, el mecanismo de descarga no podrá ser reparado posteriormente. También puede pasar que la resina corra la conexión final y la rompa.

1. Asegúrese de que la tubería de drenaje tenga una inclinación descendente (de más de 1/100) en el lado exterior (de descarga). No ponga ningún obstáculo o irregularidad en el recorrido. (1)
2. Asegúrese de que la longitud transversal de la tubería de drenaje es de menos de 20 m (sin incluir la diferencia de elevación). Si la tubería de drenaje es larga, instale abrazaderas metálicas para evitar que se formen ondulaciones. Nunca instale un tubo agujereado para ventilación porque el agua de drenaje podría salir expulsada.
3. Use un tubo rígido de cloruro de vinilo VP-25 (con un diámetro externo de 32 mm) para la tubería de drenaje.
4. Asegúrese de que los tubos colectivos estén 10 cm más bajos que las aberturas de drenaje de las unidades, como se muestra en 2.
5. No instale ningún aparato de absorber olores en la abertura de descarga del drenaje.
6. Ponga el extremo de la tubería de drenaje en una posición en que no se generen malos olores.

7. No ponga el extremo de la tubería de drenaje en un lugar en que se generen gases iónicos.
8. La entrada de la tubería de drenaje debe estar 28 cm más alta que la abertura de descarga del drenaje. Si hay algún tipo de obstáculo en el techo, use codos para conseguir que al menos la altura coincida con la del sitio. (3)

#### Nota:

Si el tramo ascendente es muy largo, quedará bastante agua estancada cuando se produzca una parada, lo que dará lugar a la formación de cieno y malos olores en las temporadas en que no se use la unidad. Intente que el tramo ascendente quede reducido al mínimo.

#### ⚠ Cuidado:

Compruebe que el drenaje se realiza de forma correcta y aisle la tubería para prevenir la condensación del rocío. Si el drenaje no funciona de forma correcta se pueden producir fugas de agua que podría mojar sus pertenencias.

## 7.3. Confirmación de la descarga del drenaje

#### ► Compruebe que el mecanismo de descarga funciona correctamente y que no hay fugas de agua en las conexiones.

- Asegúrese de comprobar lo arriba indicado durante los períodos en que funciona la calefacción.
  - Lleve a cabo el trabajo de confirmación antes de que se acaben los trabajos del techo en el caso de que se trate de un edificio de nueva construcción.
1. Enchufe el conector del test de bomba de drenaje (accesorio) a la toma del mismo lado que la caja de control. Para más detalles vea la información en la tapa de la caja de control.
  2. Extraiga el tapón de polietileno del mismo lado que los tubos de la unidad interior.
  3. Llene la bomba de agua de alimentación usando un depósito de agua de alimentación. Al realizar el llenado, asegúrese de poner el extremo de la bomba o del tanque en un depósito de drenaje. (Si la inserción es incompleta, el agua podría derramarse sobre la máquina).
  4. Encienda el suministro eléctrico. La bomba de drenaje se ve obligada a funcionar sin que funcione el mando a distancia. Compruebe que el drenaje se realiza correctamente usando una manguera transparente.
  5. Después de la comprobación, apague el suministro eléctrico, quite el conector e inserte el tapón de polietileno en su posición original.

### [Fig. 7.3.1] (P.4)

- Ⓐ Inserte el extremo de la bomba de 2 – 4 cm
- Ⓑ Quite el tapón de polietileno
- Ⓒ Unos 1000 cc
- Ⓓ Agua
- Ⓔ Abertura de relleno

## 8. Cableado eléctrico

### Precauciones con el cableado eléctrico

#### ⚠ Atención:

Los trabajos eléctricos deben ser realizados por personal técnico cualificado siguiendo las disposiciones Normas técnicas para las instalaciones eléctricas y de los manuales de instalación suministrados. También pueden usarse circuitos especiales. Si la potencia del circuito es insuficiente o hay fallos en la instalación, se corre el riesgo de que se produzca algún cortocircuito o incendio.

1. Asegúrese de desconectar la alimentación del circuito derivado especial.
2. Asegúrese de instalar un interruptor de pérdidas a tierra.
3. Instale la unidad de forma que los cables del circuito de control (mando a distancia, cables de transmisión) no queden en contacto directo con los cables de alimentación fuera de la unidad.
4. Asegúrese de que no ha quedado ninguna conexión suelta.
5. Algunos cables (alimentación, mando a distancia, cables de transmisión) que van por encima del techo pueden ser roídos por los ratones. Siembre que sea posible, proteja los cables insertándolos en tubos metálicos.
6. Nunca conecte el cable de alimentación a las conexiones de los cables de transmisión. Si lo hace, los cables podrían romperse. Lea la etiqueta que se suministra con el conector si necesita más información.

7. Asegúrese de conectar los cables de control en la unidad interior, el mando a distancia y la unidad exterior.
8. Ponga la unidad exterior en el suelo.
9. Seleccione los cables de control según las condiciones que figuran a continuación.

#### ⚠ Cuidado:

Asegúrese de poner la unidad exterior en el suelo. No conecte el cable de tierra al tubo del gas, al tubo del agua, a la barra de un pararrayos o al cable de tierra del teléfono. Si no se hace la toma de tierra de forma completa podría producirse un cortocircuito.

### Tipos de cables de control

#### 1. Cables de transmisión

- Tipos de cables de transmisión  
Trace el cableado según las indicaciones de la tabla siguiente <Tabla 1>.
- Diámetro del cable  
Más de 1,25 mm<sup>2</sup>

<Tabla 1>

Configuración del sistema	Para un sistema de refrigerante sencillo		Para un sistema de refrigerante múltiple
Longitud del cable de transmisión	Menos de 120 m		Más de 120 m / Independientemente de la longitud
Ejemplo de instalación (para valoración de las interferencias)	Residencia o almacén independiente sin interferencias	Edificios, clínicas, hospitales o estaciones de comunicaciones con interferencias supuestamente generadas por equipo convertidor, generadores de electricidad privados, equipo médico de alta frecuencia, equipo de comunicaciones de radio, etc.	Todas las instalaciones
Tipos de cables de transmisión	VCTF, VCTFK, CVV, CVS, VVR, VVF, VCT o cable blindado CVVS o CPEVS.	Cable blindado CVVS o CPEVS	
Longitud	Menos que 120 m		Menos que 200 m

## 2. Cables del mando a distancia

	Controlador remoto MA	Controlador remoto M-NET
Tipos de cables	Cable de 2 núcleos (no blindado)	Cables no blindados de hasta 10 m; las mismas especificaciones que en "1." Cables de transmisión de más de 10 m
Diámetro del cable	0,3 – 1,25 mm <sup>2</sup>	0,3 – 1,25 mm <sup>2</sup>
Longitud	Menos que 200 m	Cualquier fragmento que sobrepase los 10 m y hasta los 200 m de longitud máxima permitida para los cables. (La parte blindada debe ser de más 1,25 mm <sup>2</sup> )

### 8.1. Cable de alimentación

- Los cables de suministro de alimentación de las aplicaciones no deben ser inferiores a los diseños 245 IEC 57 o 227 IEC 57.
- La instalación del acondicionador de aire debe hacerse con un interruptor que tenga una separación de contacto de por lo menos 3 mm en cada polo.

Tamaño del cable de alimentación: más de 1,5 mm<sup>2</sup>

[Fig. 8.1.1] (P.4)

- Ⓐ Interruptor de 16 A (Interruptores de Circuito para Fuga de Corriente)
- Ⓑ Interruptor de 16 A (Interruptores de Circuito para Cableado o Interruptor Principal)
- Ⓒ Unidad interior
- Ⓓ La corriente operativa total debe ser menor de 16 A
- Ⓔ Caja de derivación

[Selección de un interruptor sin fusible (NF) o de un interruptor de pérdidas a tierra (NV)]

Para seleccionar un interruptor NF o NV en lugar de una combinación de fusible de Clase B con commutador, use lo siguiente:

- En caso de un fusible de Clase B entre 15 A y 20 A,  
**Nombre del modelo NF (MITSUBISHI): NF30-CS (15 A) (20 A)**  
**Nombre del modelo NV (MITSUBISHI): NV30-CA (15 A) (20 A)**

Use un interruptor de pérdidas a tierra con una sensibilidad de menos de 30 mA 0,1 seg.

#### ⚠ Cuidado:

No use nada más que interruptores y fusibles de la capacidad correcta. El uso de fusibles con cables de cobre demasiado largos puede producir alguna avería o un incendio.

### 8.2. Conexión de los cables de transmisión del mando a distancia y de las unidades exterior e interior

(El mando a distancia está disponible opcionalmente)

- Conecte TB5 de la unidad interior y TB3 de la unidad exterior (cable no polarizado de 2 hilos).  
 La "S" en TB5 de la unidad interior indica una conexión de cable blindado. Consulte en el manual de instalación de la unidad exterior las especificaciones sobre los cables de conexión.
- Instale el mando a distancia siguiendo las indicaciones del manual que se suministra con el mismo.
- Conecte el "1" y "2" de la unidad interior TB15 a un controlador remoto MA (2 cables no polarizados).
- Conecte el "M1" y "M2" de la unidad interior TB5 a un controlador remoto M-NET (2 cables no polarizados).
- Si el cable de transmisión del mando a distancia tiene menos de 10 m, use un cable de conductor interno aislado de 0,75 mm<sup>2</sup>. Si la distancia es superior a los 10 m, use un cable de enlace de 1,25 mm<sup>2</sup>

[Fig. 8.2.1] (P.4) Controlador remoto MA

[Fig. 8.2.2] (P.4) Controlador remoto M-NET

- Ⓐ Bloque de terminales para los cables de transmisión interiores
- Ⓑ Bloque de terminales para los cables de transmisión exteriores
- Ⓒ Controlador remoto

- CC 9 – 13 V entre 1 y 2 (controlador remoto MA)
- CC 24 – 30 V entre M1 y M2 (controlador remoto M-NET)

[Fig. 8.2.3] / [Fig. 8.2.4] (P.4) Controlador remoto MA

[Fig. 8.2.5] / [Fig. 8.2.6] (P.4) Controlador remoto M-NET

- Ⓐ No polarizado
- Ⓑ Nivel superior (TB15)
- Ⓒ Controlador remoto MA
- Ⓓ Nivel inferior (TB5)
- Ⓔ Controlador remoto M-NET

- El controlador remoto MA y el controlador remoto M-NET no pueden utilizarse al mismo tiempo ni intercambiarse.

#### Nota:

Procure no pellizcar los cables cuando coloque la tapa de la caja de terminales, ya que podría cortarlos.

#### ⚠ Cuidado:

Coloque los cables de modo que no queden muy rígidos o tirantes. Si quedan demasiado tensos podrían romperse, sobrecalentarse y quemarse.

- Sujete el cable de alimentación a la caja de control mediante un manguito intermedio para protegerlo de posibles tirones (conexión PG o similar). Conecte los cables de transmisión al bloque de terminales de transmisión mediante el agujero precortado de la caja de control con un manguito corriente.
- Una vez completado el cableado, vuelva a comprobar que las conexiones no estén flojas y sujete la tapa a la caja de control en el orden contrario al seguido al quitarla.

#### ⚠ Cuidado:

Asegúrese de que la conexión a la fuente de alimentación no quede tirante, ya que de lo contrario podría romperse, sobrecalentarse o provocar un incendio.

[Fig. 8.2.7] (P.4)

<Limitaciones del cable de transmisión>

- Ⓐ Unidad exterior
- Ⓑ Controlador BC
- Ⓒ Controlador remoto
- Ⓓ Tierra
- Ⓔ Unidad interior
- Ⓕ Cable no polarizado de 2 hilos

#### Notas:

- \*1 Pase el cable de transmisión a tierra a través del terminal de tierra de la unidad exterior Ⓓ.
- \*2 Si el cable del mando a distancia sobrepasa los 10 m, use un cable de 1,25 mm<sup>2</sup> de diámetro para la distancia sobrepasada y añada esa longitud, siempre dentro del límite de los 200 m.
- \*3 El controlador BC sólo es necesario para la serie R2 de refrigeración y calefacción simultáneas.

### 8.3. Realización de las conexiones eléctricas

(Compruebe que los tornillos de los terminales se aflojen)

- Con un destornillador, quite los dos tornillos que sujetan la tapa de la caja de control de los terminales. (1)

[Fig. 8.3.1] / [Fig. 8.3.2] (P.5)

- Ⓐ Marco lateral
- Ⓑ Tapa
- Ⓒ Tornillo (2 lugares)

- Como se ve en (2), conecte los cables de la fuente de alimentación, el cable de transmisión y el del mando a distancia. No es necesario quitar la caja de control.

**[Fig. 8.3.3] / [Fig. 8.3.4] (P.5)**

<Visto desde la parte posterior de la caja de control de los terminales.>

- Ⓐ Bloque de terminales para el cable de transmisión
- Ⓑ Cable de transmisión

(A los bloques de terminales del controlador remoto M-NET, de la unidad interior y del controlador BC)

- Ⓒ A la fuente de alimentación monofase
- Ⓓ Bloque de terminales para la fuente de alimentación
- Ⓔ Al bloque de terminales del cable de transmisión exterior

(Use cable de tierra blindado Ⓧ en la unidad exterior)

- Sujete los cables de la fuente de alimentación a la caja de control usando casquillos separadores para evitar tirones. (Conexión PG o similar.) Conecte los cables de transmisión en el terminal correspondiente pasándolos a través a través del orificio marcado que hay en el cuadro de control por medio de un casquillo ordinario.
- 3. Después de instalar todos los cables, asegúrese de que no hay ninguna conexión suelta y ponga la tapa del cuadro de control siguiendo un proceso inverso al seguido para quitarla.

**⚠ Cuidado:**

Realice el cableado de la alimentación eléctrica de modo que los cables tenga suficiente holgura para que no haya peligro de que se desconecten o se recalienten.

## 8.4. Configuración de las direcciones

(Asegúrese de trabajar con la corriente desconectada)

**[Fig. 8.4.1] / [Fig. 8.4.2] (P.5)**

<Interruptor de Dirección>

<Tablero de direcciones>

- Hay disponibles dos tipos de configuraciones para los conmutadores giratorios: uno para la configuración de las direcciones 1 – 9 y por encima de 10 y otro para configurar los números de los ramales.
  - ① Cómo configurar las direcciones
 

Ejemplo: Si la Dirección es "3", deje SW12 (por encima de 10) en "0" y ponga SW11 (para 1 – 9) en "3".
  - ② Cómo configurar los números de ramal SW14 (Sólo serie R2)
 

Haga coincidir el tubo del refrigerante de la unidad interior con el número de conexión final del controlador BC. Mantenga otras que no sean de la serie R2 en "0".
- Los conmutadores giratorios salen de fábrica puestos en "0". Estos conmutadores pueden usarse para configurar a voluntad las direcciones de la unidad y los números de cada ramal.
- La determinación de las direcciones de la unidad interior varía con el sistema instalado. Configúrelas consultando los datos técnicos.

**Nota:**  
 Sitúe el interruptor SW5 de acuerdo con el voltaje de la red.

20 – 100	Voltios	SW5	125	Voltios	SW5
	220	ON		220	ON
	230	ON		230	OFF
	240	OFF		240	OFF

## 8.5. Captar la temperatura de la sala con el sensor incorporado en el mando a distancia

Si desea captar la temperatura de la sala con el sensor incorporado en el mando a distancia, ponga el conmutador SW-1-1 en "ON". La adecuada configuración de SW1-7 y SW1-8 también permite ajustar el flujo de aire cuando el termómetro de la calefacción esté desactivado.

# Indice

1. Misure di sicurezza .....	37	5.1. Sospensione dell'unità .....	40
1.1. Prima dell'installazione e dell'esecuzione dei collegamenti elettrici .....	37	5.2. Conferma della posizione dell'unità e fissaggio dei bulloni di sospensione .....	40
1.2. Precauzioni per le unità che usano il refrigerante R410A o R407C .....	38	6. Specifiche delle tubazioni del refrigerante e di drenaggio .....	40
1.3. Prima di installare l'unità .....	38	6.1. Specifiche delle tubazioni del refrigerante e di drenaggio .....	40
1.4. Prima dell'installazione (trasporto) - collegamenti elettrici .....	38	6.2. Tubo del refrigerante, tubo di drenaggio e apertura di introduzione .....	41
1.5. Prima di iniziare la prova di funzionamento .....	38	6.3. Richiesta per collegamenti di tubazioni del refrigerante .....	41
2. Accessori della sezione interna .....	39	7. Collegamento delle tubazioni del refrigerante e di drenaggio .....	41
3. Selezione del luogo d'installazione .....	39	7.1. Collegamento della tubazione del refrigerante .....	41
3.1. Sicurezza dell'installazione e spazio di servizio .....	39	7.2. Collegamento della tubazione di drenaggio .....	42
3.2. Raccordo finale del condotto della portata d'aria split - entrata aria fresca .....	39	7.3. Conferma dello scarico del drenaggio .....	42
3.3. Ingresso dell'aria esterna .....	39	8. Cablaggi elettrici .....	43
3.4. Combinazione delle sezioni interne con le sezioni esterne .....	39	8.1. Cavi di alimentazione .....	43
4. Fissaggio dei bulloni di sospensione .....	39	8.2. Collegamento del comando a distanza e dei cavi di trasmissione delle sezioni interne ed esterne .....	43
4.1. Fissaggio dei bulloni di sospensione .....	39	8.3. Esecuzione dei collegamenti elettrici .....	44
4.2. Posizioni dei fori e dei bulloni di sospensione sul soffitto .....	40	8.4. Impostazione degli indirizzi .....	44
5. Installazione dell'unità .....	40	8.5. Rilevazione della temperatura ambiente con il sensore incorporato nel comando a distanza .....	44

## 1. Misure di sicurezza

### 1.1. Prima dell'installazione e dell'esecuzione dei collegamenti elettrici

- ▶ Leggere attentamente la sezione "Misure di sicurezza" prima di far funzionare l'unità.
- ▶ La sezione "Misure di sicurezza" contiene informazioni importanti sulla sicurezza di funzionamento dell'unità. Accertarsi che vengano seguite perfettamente.

#### Simboli utilizzati nel testo

##### **Avvertenza:**

Descrive le precauzioni da prendere per evitare il rischio di lesioni, anche mortali, per l'utente.

##### **Cautela:**

Descrive le precauzioni da prendere per evitare il danneggiamento dell'unità.

#### Simboli utilizzati nelle illustrazioni

 : Indica un'azione da evitare.

 : Indica la necessità di rispettare un'istruzione importante.

 : Indica la necessità di collegare un componente a massa.

 : Indica che occorre operare con grande cautela con le parti rotanti. (Questo simbolo è visualizzato sull'etichetta dell'unità principale.) <Colore: giallo>

 : Attenzione alle scosse elettriche. (Questo simbolo è visualizzato sull'etichetta dell'unità principale.) <Colore: giallo>

##### **Avvertenza:**

**Leggere attentamente le etichette attaccate all'unità principale.**

##### **Avvertenza:**

- **Chiedere al distributore o ad una società autorizzata di installare l'unità.**
  - Se l'unità non è installata correttamente, vi è il rischio di perdite d'acqua, di scosse elettriche o di incendio.
- **Fissare l'unità ad una struttura in grado di sostenere il suo peso.**
  - Se l'unità è montata su una struttura non adatta, vi è il rischio che cada con conseguenze anche gravi.
- **Utilizzare solo cavi specifici per i cablaggi. I collegamenti devono essere eseguiti in modo sicuro ed occorre evitare che i cavi siano troppo tesi rispetto ai raccordi terminali.**
  - Collegamenti non corretti ed un'installazione impropria possono creare un surriscaldamento con rischio di incendio.
- **Installare l'unità in un luogo adatto, minimizzando il rischio di danni provocati da terremoti, tifoni o venti di forte intensità.**
  - Un'installazione eseguita in modo non corretto rischia di cadere e di causare danni o lesioni.
- **Utilizzare solo filtri dell'aria, umidificatori, riscaldatori elettrici ed altri accessori autorizzati dalla Mitsubishi Electric.**
  - Chiedere al proprio distributore o ad una società autorizzata di installarli. Se questi non sono installati correttamente, vi è il rischio di perdite d'acqua, di scosse elettriche o di incendio.
- **Non riparare mai l'unità. Qualora debba essere riparata, consultare il proprio distributore.**

- In caso di riparazione non effettuata correttamente, vi è il rischio di perdite d'acqua, di scosse elettriche o di incendio.
- **Non toccare le alette dello scambiatore di calore.**
  - Una manipolazione non corretta può essere alla base di lesioni.
- **Per maneggiare questo prodotto indossare sempre abiti protettivi, ad esempio, guanti, protezioni complete per le braccia (abiti da lavoro specifici per caldaie) e occhiali protettivi.**
  - Una manipolazione non corretta può essere alla base di lesioni.
- **Ventilare la stanza se si verificano delle perdite di refrigerante durante l'installazione dell'unità.**
  - In caso di contatto del refrigerante con una fiamma, vi sarà il rilascio di gas velenosi.
- **Installare l'unità conformemente a quanto indicato nel manuale di installazione.**
  - In caso di installazione non effettuata correttamente, vi è il rischio di perdite d'acqua, di scosse elettriche o di incendio.
- **Tutti i lavori elettrici devono essere eseguiti da un elettricista esperto, nel pieno rispetto degli standard normativi locali sulle installazioni elettriche e sui circuiti interni, oltre che delle istruzioni contenute nel presente manuale. Le unità devono essere alimentate da una linea specifica.**
  - Linee di alimentazione con una capacità insufficiente o raccordate in modo inadatto possono causare scosse elettriche o un incendio.
- **Fissare saldamente il coperchio del blocco terminale della sezione esterna (pannello).**
  - Se il coperchio del blocco terminale (pannello) non è installato correttamente, può consentire l'entrata di polvere o acqua, con un conseguente rischio di scosse elettriche o incendio.
- **In caso di installazione o di spostamento del condizionatore in un altro luogo, non utilizzare un refrigerante diverso da quello specificato per l'unità.**
  - Qualora venisse mischiato un refrigerante diverso a quello originale, vi è il rischio di un cattivo funzionamento del circuito, con conseguenti danni all'unità.
- **Se il condizionatore d'aria viene installato in una stanza di piccole dimensioni, occorre adottare le misure necessarie per evitare la concentrazione di refrigerante al di là dei limiti di sicurezza, in caso di perdite.**
  - Per quanto riguarda queste misure, rivolgersi al proprio distributore. Nel caso in cui si verificano le perdite di refrigerante e vengano oltrepassati i limiti di concentrazione, possono verificarsi degli incidenti seri a seguito della mancanza di ossigeno nella stanza.
- **In caso di spostamento o di reinstallazione del condizionatore d'aria, consultare il proprio distributore od una società specializzata.**
  - In caso di installazione non effettuata correttamente, vi è il rischio di perdite d'acqua, di scosse elettriche o di incendio.
- **Una volta completata l'installazione, accertarsi che non vi siano perdite di refrigerante.**
  - In caso di perdite di gas e di contatto di queste con un riscaldatore, uno scaldino, un forno od un'altra sorgente elettrica, vi è il rischio di generazione di gas nocivi.
- **Non rimodellare o modificare le caratteristiche dei dispositivi di protezione.**
  - Se il pressostato, l'interruttore termico od un altro dispositivo di protezione viene messo in corto e fatto funzionare in modo non opportuno, o se vengono utilizzate parti diverse da quelle specificate dalla Mitsubishi Electric, vi è il rischio di incendio o esplosione.
- **Per lo smaltimento del prodotto, consultare il proprio distributore.**
- **Non utilizzare additivi rivelatori di perdite.**

## 1.2. Precauzioni per le unità che usano il refrigerante R410A o R407C

### ⚠ Cautela:

- **Non usare l'esistente tubazione del refrigerante.**
  - Il vecchio liquido refrigerante e l'olio refrigerante presenti nella tubazione esistente contengono un'elevata quantità di cloro che può causare un deterioramento dell'olio della nuova unità.
- **Utilizzare tubi di rame disossidato con fosforo e tubi in lega di rame senza saldatura. Oltre a ciò, accertarsi che le superfici interne dei tubi siano perfettamente pulite e prive di tracce di zolfo, ossidi, polvere/sporcizia, trucioli, oli, umidità e qualsiasi altro agente contaminante.**
  - Gli agenti contaminanti all'interno della tubazione del refrigerante possono causare un deterioramento dell'olio refrigerante residuo.
- **Conservare la tubazione da usare per l'installazione all'interno e sigillare entrambe le estremità della tubazione sino al momento della saldatura. (Conservare i gomiti e gli altri giunti in un sacco di plastica).**
  - In caso di ingresso di polvere, sporcizia o acqua nel circuito refrigerante, vi è il rischio di un deterioramento dell'olio e di un cattivo funzionamento del compressore.
- **Usare olio a base di esteri, olio a base di etere o alchilbenzene (in piccole quantità) per lubrificare i collegamenti a cartella ed a flangia.**
  - L'olio refrigerante subirà un deterioramento se mescolato con una grande quantità di olio minerale.
- **Riempire il sistema di liquido refrigerante.**
  - In caso di refrigerante per sigillare il sistema, la composizione del refrigerante nel cilindro subirà una modifica ed il rendimento può diminuire notevolmente.
- **Non usare refrigeranti che non siano R410A o R407C.**
  - In caso d'uso di un refrigerante di altro tipo (R22, ecc...), il cloro presente nel refrigerante può causare un deterioramento dell'olio.
- **Usare una pompa a vuoto con una valvola di controllo dell'inversione di flusso.**
  - L'olio della pompa a vuoto può fluire nel circuito refrigerante e causare un deterioramento dell'olio.
- **Non usare i seguenti attrezzi, utilizzati di solito con i refrigeranti convenzionali. (Raccordo del manometro, tubo flessibile di carica, rivelatore di perdite di gas, valvola di controllo del flusso invertito, base di carica del refrigerante, manometro del vuoto, equipaggiamento di recupero di refrigerante)**
  - Se il refrigerante convenzionale e l'olio refrigerante vengono mischiati all'R410A o all'R407C, il refrigerante può deteriorarsi.
  - L'eventuale presenza di acqua nell'R410A o R407C può provocare il deterioramento dell'olio refrigerante.
  - Poiché l'R410A e l'R407C non contengono cloro, i rilevatori di perdite di gas per refrigeranti convenzionali non saranno di alcuna utilità.
- **Non utilizzare una bombola di carica.**
  - L'uso di una bombola di carica può causare un deterioramento dell'olio refrigerante.
- **Usare gli attrezzi con grande precauzione.**
  - In caso di ingresso di polvere, sporcizia o acqua nel circuito refrigerante, il refrigerante rischia di deteriorarsi.

## 1.3. Prima di installare l'unità

### ⚠ Cautela:

- **Non installare l'unità in un luogo in cui potrebbero esservi perdite di gas.**
  - In caso di perdite di gas, questo potrebbe accumularsi all'attorno all'unità ed esplodere.
- **Non tenere generi alimentari, animali domestici, piante, strumenti di precisione od opere d'arte nella zona della portata d'aria del condizionatore.**
  - La qualità dei generi alimentari, ecc... potrebbe deteriorarsi.
- **Non usare il condizionatore in ambienti speciali.**
  - Gli oli, i vapori, i fumi solforici, ecc..., possono ridurre in modo significativo il rendimento dell'unità e danneggiare le sue parti interne.
- **Durante l'installazione dell'unità in un ospedale, in un centro di trasmissione o luogo simile, occorre prevedere una sufficiente protezione acustica.**
  - Il condizionatore d'aria può funzionare in modo errato o non funzionare del tutto se disturbato da un'apparecchiatura inverter, da un generatore elettrico ad uso privato, da un'apparecchiatura medica ad alta frequenza o da un equipaggiamento di comunicazione radio. Per converso, il condizionatore d'aria può influenzare negativamente il funzionamento di tali equipaggiamenti creando rumori in grado di disturbare il trattamento medico o la trasmissione di immagini.
- **Non installare l'unità su una struttura che potrebbe causare una perdita.**
  - Se l'umidità della stanza supera l'80 % o se il tubo di drenaggio è intasato, l'acqua può gocciolare dalla sezione interna. Effettuare quindi un drenaggio sia di questa che della sezione esterna se necessario.
- **I modelli interni devono essere installati a soffitto a oltre 2,5 m dal suolo.**

## 1.4. Prima dell'installazione (trasporto) - collegamenti elettrici

### ⚠ Cautela:

- **Messa a terra dell'unità.**
  - Non collegare mai il filo di massa ad un tubo del gas, ad un tubo dell'acqua, ad un conduttore di illuminazione o ad un filo di messa a terra del telefono. Ciò può infatti creare scosse elettriche.
- **Installare le linee di alimentazione in modo che i cavi non siano in tensione.**
  - La tensione potrebbe causare una rottura dei cavi, con la generazione di calore e il rischio di incendio.
- **Installare un interruttore del circuito, se necessario.**
  - In mancanza di un interruttore del circuito, vi è il rischio di scosse elettriche.
- **Utilizzare, per le linee di alimentazione, cavi standard con una capacità sufficiente.**
  - In caso contrario, vi è il rischio di perdite, di generazione di calore o di incendio.
- **Usare soltanto un interruttore del circuito e fusibili della capacità specificata.**
  - In presenza di un interruttore del circuito o di fusibili di capacità superiore, un cavo di acciaio o di rame può causare un guasto generale o un incendio.
- **Non lavare un condizionatore d'aria.**
  - Ciò potrebbe causare una scossa elettrica.
- **Accertarsi che la base di installazione non sia danneggiata dal lungo uso.**
  - Qualora non si provveda a rimediare a tale inconveniente, l'unità rischia di cadere e di causare danni o lesioni.
- **Installare la tubazione di drenaggio rispettando quanto raccomandato nel presente manuale di installazione, in modo da assicurare un corretto drenaggio. Avvolgere nastro isolante termico attorno ai tubi per evitare la formazione di condensa.**
  - Una tubazione di drenaggio non conforme può causare perdite d'acqua e danni ai mobili ed agli altri beni.
- **Stare molto attenti durante il trasporto dell'unità.**
  - Se il suo peso supera i 20 kg, essa non deve essere trasportata da una persona sola.
  - Alcune unità sono imballate con nastri PP. Evitare di usare tali nastri come mezzo di trasporto. Ciò può essere pericoloso.
  - Non toccare le alette degli scambiatori di calore a mani nude, per evitare di tagliarsi le mani.
  - Durante il trasporto della sezione esterna, sospenderla nei punti specificati sulla base dell'unità. Sostenere inoltre la sezione esterna nei quattro punti in modo da non farla scivolare sui lati.
- **Accertarsi di eliminare in modo sicuro i materiali di imballaggio.**
  - I materiali di imballaggio, come ganci e parti metalliche o di legno, possono provocare ferite.
  - Rimuovere ed eliminare tutti i sacchetti di plastica in modo che i bambini non li usino per giocare. I giochi con i sacchetti di plastica sono molto pericolosi in quanto i bambini corrono il rischio di soffocamento.

## 1.5. Prima di iniziare la prova di funzionamento

### ⚠ Cautela:

- **Accendere l'interruttore di alimentazione principale almeno dodici ore prima dell'avvio dell'unità.**
  - Un immediato avvio dell'unità dopo l'accensione di questo interruttore può danneggiare le parti interne della stessa. Tenere acceso l'interruttore di alimentazione principale durante la stagione di funzionamento.
- **Non toccare alcun interruttore con le dita bagnate.**
  - Questo potrebbe causare una scossa elettrica.
- **Non toccare i tubi del refrigerante con le mani nude durante ed immediatamente dopo il funzionamento.**
  - Talvolta, questi tubi sono roventi o ghiacciati, in funzione delle condizioni del refrigerante, del compressore e degli altri componenti del circuito refrigerante. I tubi potrebbero in questo caso causare scottature o congelamento.
- **Prima di iniziare il funzionamento dell'unità, controllare che tutti i pannelli, e le protezioni siano installate correttamente.**
  - Le parti rotanti, roventi o ad alta tensione possono produrre conseguenze gravi.
- **Dopo aver arrestato l'unità, non spegnere immediatamente l'interruttore di alimentazione principale.**
  - Attendere almeno cinque minuti prima di spegnere l'interruttore, per evitare perdite d'acqua o il rischio di un guasto.

## 2. Accessori della sezione interna

L'unità viene fornita con i seguenti accessori:

N. di rif.	Accessorio	Q.tà	Ubicazione
1	Tube isolato (piccolo)	1	Sul rivestimento della struttura
2	Coperchio isolante	1	
3	Fascia di attacco (grande)	4	
4	Tube flessibile di drenaggio	1	
5	Rondella	8	

N. di rif.	Accessorio	Q.tà	Ubicazione
6	Fascia di attacco (piccolo)	2	Sur le boîtier de l'appareil
7	Manuale posa tubazioni	1	

## 3. Selezione del luogo d'installazione

- Selezionare una posizione in modo che l'aria venga distribuita in tutti gli angoli della stanza.
- Evitare che la sezione interna sia a contatto con l'aria esterna.
- Selezionare una posizione in cui non vi siano ostacoli per l'aria che entra ed esce dall'unità.
- Evitare l'esposizione a vapori, inclusi vapori d'olio.
- Evitare luoghi caratterizzati da generazione, permanenza o perdita di gas.
- Evitare l'installazione nei pressi di macchine che emettono onde ad alta frequenza (saldatrici ad alta frequenza, ecc....).
- Evitare luoghi in cui vi è il rischio che la portata d'aria sia diretta verso il sensore di un sistema antincendio. (L'aria calda potrebbe far scattare l'allarme durante il funzionamento).
- Evitare luoghi in cui vengono frequentemente movimentate soluzioni acide.
- Evitare luoghi in cui vengono frequentemente usati spray speciali o sostanze a base di zolfo.
- Se l'unità viene messa in funzione per un lungo periodo di tempo in un ambiente in cui l'aria al di sopra del soffitto ha una temperatura o un livello di umidità elevato (punto di condensa superiore ai 26 °C), possono formarsi gocce di condensa nell'unità interna. Se l'unità verrà utilizzata in tali condizioni, applicare materiale isolante (10 – 20 mm) sull'intera superficie dell'unità interna per evitare la formazione di condensa.

### ⚠ Avvertenza:

**Installare la sezione interna su un soffitto sufficientemente solido da poterne sopportare il peso.**

**In caso contrario, l'unità potrebbe cadere, con il rischio di lesioni.**

### 3.1. Sicurezza dell'installazione e spazio di servizio

[Fig. 3.1.1] (P.2)

- Selezionare la direzione ideale di soffiaggio conformemente alla forma della stanza, alla posizione di installazione e così via.
- Il collegamento dei tubi, dei cablaggi e la manutenzione avvengono sulle parti inferiore e laterali dell'unità. Lasciare quindi lo spazio necessario per eseguire queste operazioni. Tenere inoltre conto della necessità di manutenzione e della sicurezza dell'operatore durante la sospensione dell'unità, lasciando lo spazio più ampio possibile.

Nome del modello	20 – 40	50 · 63	80 · 100	125
A	1080	1250	1750	2010
B	Più di 1000			
C	Più di 500			
D	Sovrapposizione: 20			
E	Più di 350			

## 4. Fissaggio dei bulloni di sospensione

### 4.1. Fissaggio dei bulloni di sospensione

(Procurarsi i dati relativi alla solidità della struttura di sospensione.)

#### Struttura di sospensione

- Soffitto: La struttura del soffitto varia da un edificio all'altro. Per le informazioni dettagliate, consultare il costruttore dell'edificio.
  - Se necessario, rinforzare i bulloni di sospensione con supporti antisismici come misura preventiva in caso di terremoti.  
\* Utilizzare M10 per i bulloni di sospensione e i supporti antisismici (acquistabili localmente).
- ① Per rispettare l'orizzontalità del soffitto e impedire la presenza di vibrazioni, può essere necessario rinforzarlo (travi, ecc...).
  - ② Sezionare le parti eccedenti delle travi e rimuoverle.
  - ③ Rinforzare gli elementi del soffitto ed aggiungerne altri per fissare i pannelli.

### 3.2. Raccordo finale del condotto della portata d'aria split - entrata aria fresca

[Fig. 3.2.1] (P.2)

- Sono stati predisposti dei fori già sagomati in ciascuna delle posizioni indicate in figura. Utilizzarli durante la procedura d'installazione dell'unità.
  - Ⓐ Raccordo finale del condotto della portata d'aria split
  - Ⓑ Raccordo finale del condotto della portata d'aria split (fori già sagomati 435 × 110 su entrambi i lati)
  - Ⓒ Raccordo finale del condotto della portata d'aria split (fori già sagomati 754 × 110 su entrambi i lati)
  - Ⓓ Raccordo finale del condotto della portata d'aria split (fori già sagomati ø200 su entrambi i lati)
  - Ⓔ 10 - foro di montaggio ø2,9
  - Ⓕ 6 - foro di montaggio ø2,9
  - Ⓖ 4 - foro di montaggio ø2,9

**Nota:**

- **Sulla superficie posteriore di ciascun raccordo finale del condotto della portata d'aria split vi è del materiale isolante. Utilizzare un'apposita taglierina per tagliare il materiale isolante lungo il raccordo stesso.**

### 3.3. Ingresso dell'aria esterna

[Fig. 3.3.1] (P.2)

- Ⓐ Presa d'aria fresca
- Ⓑ Presa d'aria fresca  
Foro sagomato da 240 × 45
- Ⓒ Presa d'aria fresca  
Foro sagomato con diametro ø150
- Ⓓ 4 - foro di montaggio ø2,9
- Ⓔ Taglio

**Nota:**

- ① **Eseguire 4 tagli sull'ingresso dell'aria esterna. Quando si collega un condotto flessibile rotondo, montare una flangia opzionale per il condotto di ingresso dell'aria esterna PAC-KH 110F (diametro ø150).**
- ② **La quantità di aria in aspirazione che passa nell'ingresso dell'aria esterna può essere regolata eseguendo due tagli sull'ingresso dell'aria esterna, come sopra indicato.**

### 3.4. Combinazione delle sezioni interne con le sezioni esterne

Per effettuare la corretta combinazione delle sezioni interne con le sezioni esterne, fare riferimento al manuale d'installazione delle sezioni esterne.

[Fig. 4.1.1] (P.2)

- Ⓐ Centro di gravità

Centro di gravità e peso dell'unità

Nome del modello	W	L	H	X	Y	Z	Peso dell'unità (kg)	Peso del pannello (kg)
PLFY-P20VLM-D-E	574	824	172	287	370	160	23	6,5
PLFY-P25VLM-D-E	574	824	172	287	370	160	23	6,5
PLFY-P32VLM-D-E	574	824	172	287	370	160	24	6,5
PLFY-P40VLM-D-E	574	824	172	287	370	160	24	6,5
PLFY-P50VLM-D-E	574	994	172	287	445	160	27	7,5
PLFY-P63VLM-D-E	574	994	172	287	445	160	28	7,5
PLFY-P80VLM-D-E	574	1494	172	287	655	160	44	12,5
PLFY-P100VLM-D-E	574	1494	172	287	655	160	47	12,5
PLFY-P125VLM-D-E	574	1756	203	287	758	181	56	13

## 4.2. Posizioni dei fori e dei bulloni di sospensione sul soffitto

- Fissare i bulloni di sospensione utilizzando la dima fornita con il pannello in modo che il corpo dell'unità e i fori sul soffitto siano posizionati come indicato nella figura sottostante. Per le modalità di impiego della dima, fare riferimento al manuale di istruzioni fornito con il pannello.

### Nota:

- È possibile che la dima si allarghi o si restringa a seguito delle variazioni di temperatura e di umidità. Accertarsi di controllare prima le dimensioni del prodotto e usare poi la dima.
- I fori sul soffitto sono regolabili, come indicato nella figura sottostante. Allineare il centro di entrambi i fori e il corpo dell'unità, in modo che quest'ultimo non sia distorto rispetto ai fori e che la distanza fra le estremità dei fori e le parti esterne dell'unità sia sempre la stessa.
- Utilizzare bulloni di sospensione M10 (tutti i bulloni), di fornitura locale.
- Ciascun bullone di sospensione deve sporgere "c" mm dal soffitto. È possibile inoltre far scivolare l'unità di 10 mm massimo, nel rispetto dei limiti di altezza dell'unità stessa e del pannello decorativo, in modo da rendere più armoniosa la sua installazione sulla superficie finita del soffitto. Questa operazione, unita all'installazione di un filtro a elevate prestazioni, deve essere eseguita nel pieno rispetto delle dimensioni indicate in figura. Per questo, attaccare i dadi di fissaggio di una staffa di sospensione, come indicato in figura.

[Fig. 4.2.1] (P.3)

- Ⓐ Dado
- Ⓑ Rondella (fornita con l'unità)
- Ⓒ Bullone di sospensione  $\varnothing 10$  (vite M10)
- Ⓓ Dimensioni del foro sul soffitto
- Ⓔ Passo del bullone di sospensione
- Ⓕ Bullone di sospensione
- Ⓖ Superficie finita del soffitto
- Ⓗ Staffa di sospensione

Nome del modello	20 - 40	50 - 63	80 - 100	125
A	1040	1210	1710	1970
B	824	994	1494	1756
C	157 - 167			155 - 165
D	Più di 350			

## 5. Installazione dell'unità

### 5.1. Sospensione dell'unità

- ▶ Trasportare la sezione interna sul luogo dell'installazione senza toglierla dall'imballaggio.
- ▶ Per sospendere la sezione interna, utilizzare un apposito dispositivo di sollevamento e farla passare attraverso i bulloni di sospensione.
- ▶ Allo scopo di proteggere l'unità contro eventuali danni, sollevarla invertendola, assieme al coperchio di imballaggio.

[Fig. 5.1.1] (P.3)

- Ⓐ Lato della tubazione di drenaggio
- Ⓑ Unità
- Ⓒ Coperchio di imballaggio
- Ⓓ Dispositivo di sollevamento

### 5.2. Conferma della posizione dell'unità e fissaggio dei bulloni di sospensione

- ▶ Utilizzare la dima fornita con il pannello per essere certi del corretto posizionamento dell'unità e dei bulloni di sospensione. Qualora il posizionamento non fosse corretto, può esservi la formazione di gocce di condensa a seguito di fuoriuscite dell'aria. Accertarsi quindi del corretto posizionamento.
- ▶ Utilizzare una livella per accertarsi della perfetta orizzontalità della superficie indicata con Ⓐ. Accertarsi inoltre che i dadi dei bulloni di sospensione siano correttamente serrati per bloccare i bulloni di sospensione.
- ▶ Utilizzare una livella per accertarsi che l'unità sospesa sia a livello in modo da scaricare correttamente il drenaggio.

### ⚠ Cautela:

Accertarsi di installare l'unità perfettamente orizzontale.

[Fig. 5.2.1] (P.3)

- Ⓐ Superficie inferiore della sezione interna  
(Superficie a cui viene attaccato un pannello decorativo)

## 6. Specifiche delle tubazioni del refrigerante e di drenaggio

Allo scopo di evitare la caduta di gocce di condensa, effettuare un corretto lavoro di isolamento e contro il trasudamento dei tubi del refrigerante e di drenaggio.

Se vengono usati tubi del refrigerante disponibili in commercio, accertarsi di avvolgere del materiale isolante acquistato localmente (resistente ad una temperatura superiore a 100 °C e avente lo spessore indicato qui sotto) attorno ai tubi del liquido e del gas.

Accertarsi inoltre di avvolgere del materiale isolante disponibile in commercio (con gravità specifica di 0,03 per schiuma di polietilene e spessore indicato qui sotto) su tutti i tubi che si trovano nella stanza.

- Selezionare lo spessore del materiale isolante in funzione del diametro dei tubi.

Diametro dei tubi	Spessore del materiale isolante
6,4 mm - 25,4 mm	Più di 10 mm
28,6 mm - 38,1 mm	Più di 15 mm

- Qualora l'unità venga utilizzata al piano più elevato di un edificio e in condizioni di temperatura e umidità elevate, è necessario utilizzare tubi di diametro superiore e materiale isolante di spessore più elevato rispetto ai valori indicati nella tabella di cui sopra.
- Se il cliente fornisce delle specifiche particolari alle sue applicazioni, occorre seguirle.

### 6.1. Specifiche delle tubazioni del refrigerante e di drenaggio

[Fig. 6.1.1] (P.3)

- Ⓐ Dimensioni taglio a cartella
- Ⓑ Dimensioni del tubo del refrigerante e coppia di serraggio del bullone di fissaggio
- Ⓒ Stendere olio per macchina refrigerante sull'intera superficie

#### Ⓐ Dimensioni taglio a cartella

Diametro esterno (D.E.) del tubo in rame (mm)	Dimensioni cartella diametro $\varnothing A$ (mm)
$\varnothing 6,35$	8,7 - 9,1
$\varnothing 9,52$	12,8 - 13,2
$\varnothing 12,7$	16,2 - 16,6
$\varnothing 15,88$	19,3 - 19,7
$\varnothing 19,05$	22,9 - 23,3



ⓑ Dimensioni del tubo del refrigerante e coppia di serraggio del bullone di fissaggio

	R410A				R407C o R22				Diametro esterno (D.E.) bullone	
	Tubo del liquido		Tubo del gas		Tubo del liquido		Tubo del gas		Tubo del liquido (mm)	Tubo del gas (mm)
	Dimensioni del tubo	Coppia di serraggio (N-m)	Dimensioni del tubo	Coppia di serraggio (N-m)	Dimensioni del tubo	Coppia di serraggio (N-m)	Dimensioni del tubo	Coppia di serraggio (N-m)		
P20/25/32/40	D.E. $\phi 6,35$ (1/4")	14 – 18	D.E. $\phi 12,7$ (1/2")	49 – 61	D.E. $\phi 6,35$ (1/4")	14 – 18	D.E. $\phi 12,7$ (1/2")	49 – 61	17	27
P50	D.E. $\phi 6,35$ (1/4")	34 – 42	D.E. $\phi 12,7$ (1/2")	68 – 82	D.E. $\phi 9,52$ (3/8")	34 – 42*	D.E. $\phi 15,88$ (5/8")	68 – 82*	22	29
P63/80	D.E. $\phi 9,52$ (3/8")	34 – 42	D.E. $\phi 15,88$ (5/8")	68 – 82	D.E. $\phi 9,52$ (3/8")	34 – 42	D.E. $\phi 15,88$ (5/8")	68 – 82	22	29
P100/125	D.E. $\phi 9,52$ (3/8")	34 – 42	D.E. $\phi 15,88$ (5/8")	100 – 120	D.E. $\phi 9,52$ (3/8")	34 – 42	D.E. $\phi 19,05$ (3/4")	100 – 120*	22	36

\* Utilizzare il bullone in dotazione per i seguenti tubi: tubo del liquido del P50, P100, P125 e tubo del gas del P50.

## 6.2. Tubo del refrigerante, tubo di drenaggio e apertura di introduzione

[Fig. 6.2.1] (P.3)

- Ⓐ Tubo del refrigerante (tubo del liquido): HP    ⓑ Tubo di drenaggio    Ⓒ Passo del bullone di sospensione  
 ⓓ Tubo del refrigerante (tubo del gas): LP    ⓔ Apertura d'introduzione    ⓕ Foro di scarico

## 6.3. Richiesta per collegamenti di tubazioni del refrigerante

Descrizioni delle parti che devono essere usate.

N.	Procedure operative	Particolari del lavoro	Procedure che devono essere osservate	Disegno di riferimento
1	Montare il tubo isolante (1) fornito sul tubo del liquido della tubazione refrigerante e montare quindi l'isolamento a cartella (2) sul tubo del gas.	Le scritte "INNER" e "OUTER" sono marcate all'interno dell'isolamento a cartella. Montare la sezione marcata "INNER" vicino al corpo dell'unità e la sezione marcata "OUTER" sul lato tubazione locale.	<ul style="list-style-type: none"> <li>L'uso di un isolamento a cartella di un modello diverso può essere alla base della formazione di condensa. Controllare il nome del modello sull'isolamento e accertarsi di usare quello corretto.</li> <li>Per evitare la formazione di un vuoto vicino alla piastra laterale dell'unità, accertarsi che l'isolamento a cartella sia a stretto contatto con la piastra stessa prima di effettuare il montaggio.</li> <li>Il montaggio non corretto delle sezioni "INNER" ed "OUTER" dell'isolamento può essere alla base della formazione di condensa.</li> </ul>	<p>[Fig. 6.3.1] (P.3)</p> <p>[Fig. 6.3.2] (P.3)</p> <p>[Fig. 6.3.2] (P.3)</p>
2	Fissaggio delle tubazioni isolate	<ul style="list-style-type: none"> <li>Avvolgere il nastro isolante attorno al tubo.</li> <li>Fissare saldamente l'isolamento con il nastro adesivo (4) nel punto indicato nello schema.</li> </ul>	Sigillare ermeticamente e completamente l'apertura. Accertarsi di montare l'isolamento in modo che l'apertura si trovi sulla parte superiore.	[Fig. 6.3.3] (P.3) (Nota *3)
3	Fissaggio dell'isolamento a cartella	<ul style="list-style-type: none"> <li>Fissare l'isolamento a cartella con il nastro fornito (3).</li> <li>Fissare con il nastro fornito (4) nel punto indicato nello schema.</li> </ul>	Sigillare ermeticamente e completamente l'apertura. Accertarsi di montare l'isolamento in modo che l'apertura si trovi sulla parte superiore.	[Fig. 6.3.3] (P.3) (Nota *4)

[Fig. 6.3.1] (P.3)

- Ⓐ Contrassegno "0-0 gas"    ⓑ Marchio "INNER"  
 Ⓒ Marchio "OUTER"    ⓓ Isolamento a cartella (2)  
 ⓔ Tubazione del refrigerante (gas)  
 ⓕ Tubazione del refrigerante (liquido)  
 ⓖ Tubazione del refrigerante della cartella  
 ⓗ Isolamento del tubo (1)    ⓘ Materiale isolante  
 ⓘ Cartella    ⓙ Tirare in questa direzione  
 ⓚ Materiale isolante    ⓓ Cartella  
 ⓔ Non devono esservi vuoti    ⓕ Riportare alla posizione originale

[Fig. 6.3.2] (P.3)

(la figura indica l'isolamento a cartella)

- Ⓐ Tubazione del refrigerante    ⓑ Non devono esservi vuoti.  
 Ⓒ Piastra del corpo dell'unità'    ⓓ OUTER  
 ⓔ INNER    ⓕ Corpo dell'unità'  
 ⓖ Isolamento a cartella fornito (2).

[Fig. 6.3.3] (P.3)

- Ⓐ Nastro (3)    ⓑ Avvolgere con nastro  
 Ⓒ Nastro adesivo fornito (4)

**Nota:**

- \*1 Inserire il dado a cartella nella tubazione del refrigerante locale. Spostare il materiale isolante nel punto in cui verrà lavorato e rimetterlo dopo nella sua posizione originale al completamento della lavorazione. Il lasciare la tubazione di rame scoperta può causare la formazione di condensa. Stare molto cauti durante l'esecuzione di questa operazione.  
 \*2 Non devono esservi vuoti.  
 \*3, \*4 Non devono esservi vuoti. L'apertura deve trovarsi sulla parte superiore.

## 7. Collegamento delle tubazioni del refrigerante e di drenaggio

### 7.1. Collegamento della tubazione del refrigerante

Il collegamento delle tubazioni deve essere effettuato conformemente ai manuali di installazione della sezione esterna e del controllore BC (per i modelli delle serie R2 con raffreddamento e riscaldamento simultanei).

- I modelli delle serie R2 sono adatti ad operare in un sistema in cui il tubo del refrigerante proveniente da una sezione esterna è collegato al controllore BC e si dirama poi per collegare fra loro le sezioni interne.
- Per le specifiche relative alla lunghezza della tubazione ad al massimo dislivello consentito, fare riferimento al manuale della sezione esterna.
- Il metodo di collegamento della tubazione è quello a cartella.

### Precauzioni da adottare con la tubazione del refrigerante

- Accertarsi di usare un metodo di brasatura non ossidante, per evitare l'ingresso nella tubazione di materiale estraneo o umidità.
- Stendere olio per macchina refrigerante sulla superficie della connessione a cartella e stringere saldamente usando due chiavi.
- Prevedere un supporto di metallo della tubazione refrigerante in modo che l'uscita della tubazione della sezione interna non debba sopportare alcun carico. Posizionare detto supporto ad almeno 50 cm dalla connessione a cartella della sezione interna.

### **⚠ Avvertenza:**

In caso di installazione o di spostamento del condizionatore in un altro luogo, non utilizzare un refrigerante diverso da quello specificato per l'unità.

- Qualora venisse miscchiato un refrigerante diverso a quello originale, aria, ecc..., vi è il rischio di un cattivo funzionamento del circuito, con conseguenti danni all'unità.

### **⚠ Cautela:**

- **Utilizzare tubi di rame disossidato con fosforo e tubi in lega di rame senza saldatura. Oltre a ciò, accertarsi che le superfici interne dei tubi siano perfettamente pulite e prive di tracce di zolfo, ossidi, polvere/sporcizia, trucioli, oli, umidità e qualsiasi altro agente contaminante.**
- **Non usare l'esistente tubazione del refrigerante.**
  - L'elevata quantità di cloro presente nel refrigerante convenzionale e nell'olio refrigerante causerà un deterioramento del nuovo refrigerante.
- **Conservare la tubazione da usare per l'installazione all'interno e sigillare entrambe le estremità della tubazione sino al momento della saldatura.**
  - In caso di ingresso di polvere, sporcizia o acqua nel circuito refrigerante, vi è il rischio di un deterioramento dell'olio e di un cattivo funzionamento del compressore.
- **Usare olio refrigerante Suniso 4GS o 3GS (in quantità ridotta) per lubrificare le connessioni a cartella o a flangia. (Per i modelli che usano R22)**
- **Usare olio a base di estere, olio a base di etere o alchilbenzene (in quantità ridotta) come olio refrigerante per lubrificare le connessioni a cartella ed a flangia. (Per i modelli che usano R410A o R407C)**
  - Il refrigerante usato nel condizionatore è altamente igroscopico. Durante l'uso, è possibile che si mescoli con l'acqua, causando un deterioramento dell'olio refrigerante.

## **7.2. Collegamento della tubazione di drenaggio**

[Fig. 7.2.1] (P.4)

- A: 25 cm
- B: 1,5 – 2 m
- Ⓐ Inclinazione verso il basso superiore a 1/100
- Ⓑ Materiale isolante
- Ⓒ Tirante di metallo

[Fig. 7.2.2] (P.4)

- Ⓓ Sezione interna
- Ⓔ Prendere il più grande possibile. Circa 10 cm
- Ⓕ Tubi riuniti

[Fig. 7.2.3] (P.4)

- C: 28 cm
- D: 170 ± 5 mm
- Ⓖ Tubo flessibile di drenaggio (fornito)

### **► Accertarsi di usare il tubo flessibile di drenaggio fornito (accessorio).**

- Ⓗ Inferiore a 300 mm
- Ⓛ Gomito a 90° in cloruro di vinile duro (di fornitura locale)
- Ⓜ Tubo in cloruro di vinile duro (VP-25) (di fornitura locale)
- Ⓝ Fascia di attacco (piccolo) (fornito)

### **► Stendere dell'adesivo al cloruro di vinile su ciascuna connessione, evitando di metterne sull'apertura di uscita della sezione esterna. Questo impedisce infatti di effettuare la manutenzione del meccanismo di sollevamento del drenaggio. Oltre a ciò, l'estremità della connessione potrebbe essere erosa dalla resina e rompersi.**

1. Accertarsi che la tubazione di drenaggio sia inclinata verso il basso (gradiente di almeno 1/100) rispetto alla sezione esterna (lato di drenaggio), ed evitare qualsiasi sifone o rialzo in quella direzione. (①)
2. Mantenere la lunghezza orizzontale della tubazione di drenaggio sotto i 20 m (non incluso il dislivello). Per le tubazioni di drenaggio particolarmente lunghe, prevedere un supporto di metallo disposto in modo tale da evitare le ondulazioni della tubazione. Non installare mai un tubo di sfiato per non alterare il corretto funzionamento del drenaggio.
3. Per la tubazione di drenaggio, usare tubi in cloruro di vinile (PVC) VP-25 (diametro esterno 32 mm).
4. Accertarsi che i tubi riuniti siano situati 10 cm sotto l'apertura di drenaggio dell'unità come indicato in ②.
5. Non installare alcun intercettatore di odori sull'apertura di scarico del drenaggio.
6. Posizionare l'uscita della tubazione di drenaggio in modo da evitare la generazione di cattivi odori.
7. Evitare di collegare direttamente la tubazione di drenaggio alle fogne per non generare gas ionici.
8. L'ingresso della tubazione di drenaggio deve essere situato 28 cm sopra l'apertura di scarico del drenaggio. Qualora vi siano degli ostacoli sotto il soffitto, utilizzare dei gomiti in funzione delle caratteristiche dello stesso. (③)

### **Nota:**

Se la sezione di risalita è troppo lunga, vi sarà il ritorno di una quantità elevata d'acqua al momento dell'arresto dell'unità, con la generazione di limo o odori durante la stagione di non utilizzo. Assicurarsi quindi che questa sezione sia ridotta al minimo.

### **⚠ Cautela:**

Collegare la tubazione di drenaggio e accertarsi che lo scarico avvenga normalmente. Isolare inoltre detta tubazione per evitare la formazione di condensa. Un guasto della tubazione può causare una fuoriuscita d'acqua e il rischio di danni ai beni di proprietà.

## **7.3. Conferma dello scarico del drenaggio**

### **► Accertarsi che il meccanismo di sollevamento del drenaggio funzioni normalmente e che non vi siano fuoriuscite d'acqua dalle connessioni.**

- Accertarsi di quanto sopra durante la fase di riscaldamento.
  - Accertarsi di quanto sopra prima dell'esecuzione dei lavori sul soffitto e in presenza di una nuova costruzione.
1. Collegare la pompa di drenaggio del connettore di prova (accessorio) nel connettore sullo stesso lato della scatola di controllo. Per ulteriori dettagli, consultare le informazioni sul coperchio della scatola di controllo.
  2. Rimuovere il tappo di polietilene posto sullo stesso lato delle tubazioni interne dell'unità B.
  3. Riempire d'acqua la pompa di alimentazione usando un apposito recipiente. Durante l'operazione di riempimento, accertarsi che l'estremità della pompa o del serbatoio si trovi nella vaschetta di drenaggio. (Qualora l'inserimento non sia corretto, è possibile che l'acqua coli sopra l'unità).
  4. Alimentare l'unità. La pompa di drenaggio viene attivata senza ricorrere al comando a distanza. Utilizzando un tubo flessibile trasparente, accertarsi che l'operazione di drenaggio avvenga normalmente.
  5. Una volta ottenuta conferma, spegnere l'unità, rimuovere il connettore e rimettere il tappo in polietilene nella sua posizione originale.

[Fig. 7.3.1] (P.4)

- Ⓐ Inserire l'estremità della pompa di 2 – 4 cm
- Ⓑ Rimuovere il tappo in polietilene
- Ⓒ Circa 1000 cc
- Ⓓ Acqua
- Ⓔ Apertura d'introduzione

## 8. Cablaggi elettrici

### Precauzioni da adottare per i cablaggi elettrici

#### ⚠ Avvertenza:

I collegamenti elettrici devono essere eseguiti da personale qualificato conformemente agli standard tecnici per le installazioni elettriche, forniti con i manuali d'installazione. Occorre inoltre usare circuiti speciali. Qualora il circuito non possieda la capacità sufficiente o sia stato installato in modo non corretto, può esservi un rischio di cortocircuito o di incendio.

1. Accertarsi di alimentare l'unità con lo speciale circuito.
2. Accertarsi di installare un interruttore del circuito per dispersione verso terra sul circuito di alimentazione.
3. Installare l'unità in modo da impedire che uno qualsiasi dei cavi del circuito di comando (comando a distanza, cavi di trasmissione) entri in contatto diretto con il cavo di alimentazione situato al di fuori dell'unità.
4. Accertarsi che le connessioni di tutti i cavi non siano allentate.
5. È possibile che alcuni cavi (di alimentazione, del comando a distanza o di trasmissione) sopra il soffitto siano morsi dai topi. Proteggere il più possibile i cavi inserendoli in tubi metallici.
6. Non collegare mai il cavo di alimentazione ai conduttori dei cavi di trasmissione, per evitare che questi si rompano.

<Tabella 1>

Configurazione del sistema	Per un sistema a singolo refrigerante		Per un sistema a refrigeranti multipli
Lunghezza del cavo di trasmissione	Meno di 120 m		Più di 120 m
Esempio di struttura (per giudicare il livello sonoro)	Residenza o piano separato privi di rumore	Edificio, clinica, ospedale o stazione di una rete di comunicazione senza rumore generato da un equipaggiamento inverter, da un generatore di potenza ad uso privato, da un equipaggiamento medico ad alta frequenza o da un apparecchio di comunicazioni radio, e così via.	Tutte le strutture
Tipi di cavi di trasmissione	VCTF, VCTFK, CVV, CVS, VVR, VVF, VCT o cavo schermato CVVS o CPEVS	Cavo schermato CVVS o CPEVS	
Longueur	Meno di 120 m		Meno di 200 m

### 2. Cavi del comando a distanza

	Unità del comando a distanza MA	Unità del comando a distanza M-NET
Tipi di cavi	Cavo bifilare (non schermato)	Cavo non protetto lungo fino a 10 m; le stesse specifiche dei cavi di trasmissione "1." per lunghezze superiori a 10 m.
Diametro del cavo	0,3 – 1,25 mm <sup>2</sup>	0,3 – 1,25 mm <sup>2</sup>
Longueur	Meno di 200 m	È possibile aggiungere una prolunga, al di là dei 10 m iniziali, entro il limite massimo di 200 m. (La sezione di protezione è superiore a 1,25 mm <sup>2</sup> )

### 8.1. Cavi di alimentazione

- Il cavo di alimentazione dei dispositivi non dovrebbe essere più leggero di quello riportato nei disegni 245 IEC 57 o 227 IEC 57.
- Un interruttore con la separazione per contatto di almeno 3 mm in ciascun polo deve essere fornito con l'installazione del condizionatore d'aria.

#### Dimensione del cavo di alimentazione: superiore a 1,5 mm<sup>2</sup>

##### [Fig. 8.1.1] (P.4)

- Ⓐ Interruttore 16 A (Interruttori per dispersione di corrente)
- Ⓑ Interruttore 16 A (Interruttori per commutatore principale o dell'impianto)
- Ⓒ Sezione interna
- Ⓓ La corrente complessiva di funzionamento deve essere inferiore a 16 A
- Ⓔ Scatola di derivazione

#### [Selezione di un interruttore senza fusibili (NF) o di un interruttore del circuito per dispersione verso terra (NV)]

Per selezionare un interruttore NF o NV, invece di una combinazione di fusibili della Classe B con interruttore, procedere come segue:

- Nel caso di fusibili Classe B di specifica 15 A o 20 A,  
**Nome del modello NF (MITSUBISHI): NF30-CS (15 A) (20 A)**  
**Nome del modello NV (MITSUBISHI): NV30-CA (15 A) (20 A)**

Usare un interruttore del circuito per dispersione verso terra con una sensibilità inferiore a 30 mA 0,1 s.

#### ⚠ Cautela:

Utilizzare esclusivamente interruttori e fusibili di capacità corretta. L'utilizzo di fusibili o di cavi o fili di rame con una capacità troppo elevata, può creare un rischio di cattivo funzionamento del sistema o di incendio.

7. Accertarsi di collegare dei cavi di controllo alla sezione interna, al comando a distanza ed alla sezione esterna.
8. Collegare l'unità a terra sul lato della sezione esterna.
9. Selezionare i cavi di comando a partire dai dati forniti qui sotto.

#### ⚠ Cautela:

Accertarsi di collegare l'unità a terra sul lato della sezione esterna. Non collegare il cavo di massa a qualsiasi tubo del gas, tubo dell'acqua, asta di illuminazione o cavo di messa a terra del telefono. In caso di non rispetto di queste norme vi è il rischio di scosse elettriche.

### Tipi di cavi di controllo

#### 1. Cablaggi dei cavi di trasmissione

- Tipi di cavi di trasmissione  
 Effettuare il collegamento elettrico tenendo conto delle specifiche indicate nella seguente tabella <Tabella 1>.
- Sezione dei cavi  
 Più di 1,25 mm<sup>2</sup>

### 8.2. Collegamento del comando a distanza e dei cavi di trasmissione delle sezioni interne ed esterne

(Il comando a distanza è disponibile in opzione.)

- Collegare la sezione interna TB5 e la sezione esterna TB3. (2 fili non polarizzati).  
 La sezione marcata "S" sulla sezione interna TB5 è una connessione protetta del cavo. Per le specifiche dei cavi di collegamento, fare riferimento al manuale d'installazione della sezione esterna.
- Installare il comando a distanza seguendo le istruzioni riprese nel manuale fornito con l'unità.
- Collegare i terminali "1" e "2" della sezione interna TB15 ad un'unità del comando a distanza MA, usando due fili non polarizzati.
- Collegare i terminali "M1" e "M2" della sezione interna TB5 ad un'unità del comando a distanza in rete, usando due fili non polarizzati.
- Collegare il cavo di trasmissione del comando a distanza con un cavo avente una sezione di 0,75 mm<sup>2</sup> fino a 10 m. Qualora la distanza superi i 10 m, utilizzare un cavo di collegamento avente una sezione di 1,25 mm<sup>2</sup>.

#### [Fig. 8.2.1] (P.4) Unità del comando a distanza MA

#### [Fig. 8.2.2] (P.4) Unità del comando a distanza in rete

- Ⓐ Blocco terminale del cavo di trasmissione della sezione interna
- Ⓑ Blocco terminale del cavo di trasmissione della sezione esterna
- Ⓒ Unità del comando a distanza

- CC da 9 – 13 V tra 1 e 2 (Unità del comando a distanza MA)
- CC da 24 – 30 V fra M1 e M2 (Unità del comando a distanza in rete)

#### [Fig. 8.2.3] / [Fig. 8.2.4] (P.4) Unità del comando a distanza MA

#### [Fig. 8.2.5] / [Fig. 8.2.6] (P.4) Unità del comando a distanza in rete

- Ⓐ Non polarizzato
- Ⓑ Livello superiore (TB15)
- Ⓒ Unità del comando a distanza MA
- Ⓓ Livello inferiore (TB5)
- Ⓔ Unità del comando a distanza M-NET

- Le unità del comando a distanza MA e in rete non possono essere usate contemporaneamente o in modo intercambiabile.

**Nota:**

**Prima di rimontare il coperchio, accertarsi che il cablaggio non rimanga serato tra questo e la morsettiera; ciò potrebbe tranciarlo.**

### ⚠ Cautela:

**Disporre il cablaggio in modo che non rimanga teso. Tale condizione può causare rotture o surriscaldamento e bruciatura dei cavi.**

- Fissare il cablaggio di alimentazione alla scatola di comando utilizzando la boccia tampone (collegamento PG o simili). Collegare il cablaggio di trasmissione alla relativa morsettiera, aprendo il foro predisposto sulla scatola di comando e utilizzando una boccia normale.
- Al termine dei collegamenti, accertarsi ancora che tra essi non vi siano allentamenti; quindi fissare il coperchio alla scatola di comando nell'ordine inverso rispetto a quello di estrazione.

### ⚠ Cautela:

**Procedere al cablaggio dell'alimentazione in modo che non vi sia presenza di tensione; in caso contrario, si producono interruzioni, surriscaldamenti o incendi.**

[Fig. 8.2.7] (P.4)

<Sollecitazioni sui cavi di trasmissione>

- |                      |                          |
|----------------------|--------------------------|
| Ⓒ Sezione esterna    | Ⓗ Terra                  |
| Ⓘ Controllore BC     | Ⓙ Sezione interna        |
| Ⓚ Comando a distanza | Ⓛ 2 fili non polarizzati |

**Nota:**

- \*1 Collegare il cavo di trasmissione a massa via il terminale Ⓛ di messa a terra della sezione interna.
- \*2 Qualora il cavo del comando a distanza superi i 10 m, utilizzare un cavo avente una sezione di 1,25 mm per la parte eccedente, facendo attenzione che questa non superi i 200 m.
- \*3 Il controllore è necessario solo per i modelli delle serie R2 con raffreddamento e riscaldamento simultanei.

## 8.3. Esecuzione dei collegamenti elettrici

(Accertarsi che le viti dei terminali non siano allentate)

- Rimuovere le 2 viti di fissaggio del coperchio della scatola terminale usando un cacciavite. (1)

[Fig. 8.3.1] / [Fig. 8.3.2] (P.5)

- |                   |             |
|-------------------|-------------|
| Ⓐ Telaio laterale | Ⓑ Coperchio |
| Ⓒ Vite (2 punti)  |             |

- Come indicato in 2, collegare il cavo di alimentazione, il cavo di trasmissione e il comando a distanza. Non è necessario rimuovere la scatola terminale.

[Fig. 8.3.3] / [Fig. 8.3.4] (P.5)

<Veduta dal basso della scatola terminale>

- Ⓓ Blocco terminale del cavo di trasmissione
- Ⓔ Cavo di trasmissione  
(Ai blocchi terminali del comando a distanza M-NET, della sezione interna e del controllore BC)
- Ⓕ All'alimentazione monofase
- Ⓖ Blocco terminale di alimentazione
- Ⓗ Al blocco terminale del cavo di trasmissione della sezione esterna  
(Usare il cavo di massa schermato Ⓛ sul lato della sezione esterna).

- Fissare il cablaggio di alimentazione alla scatola terminale usando la speciale boccia per forze di tensione (connessione PG o simile). Collegare il cablaggio della trasmissione al blocco terminale corrispondente attraverso il foro sagomato della scatola di comando usando una boccia di tipo normale.
- Una volta completato il collegamento elettrico, accertarsi che le connessioni non siano allentate ed attaccare il coperchio alla scatola terminale seguendo l'ordine inverso della procedura di rimozione.

### ⚠ Cautela:

**Collegare il filo di alimentazione evitando che sia troppo teso. In caso contrario, vi è il rischio di distacco, di eccessivo riscaldamento o di incendio.**

## 8.4. Impostazione degli indirizzi

(Accertarsi di operare con l'alimentazione principale disattivata.)

[Fig. 8.4.1] / [Fig. 8.4.2] (P.5)

<Commutatore di indirizzo>

<Pannello degli indirizzi>

- È possibile impostare i commutatori a rotazione in due modi: impostazione degli indirizzi da 1 – 9 e sopra 10, e impostazione dei numeri delle diramazioni.
  - Impostazione degli indirizzi  
Esempio: se l'indirizzo è "3", SW12 (sopra 10) rimane su "0" e SW11 (da 1 – 9) è impostato su "3".
  - Come impostare i numeri delle diramazioni SW14 (solo i modelli delle serie R2)  
Far corrispondere il tubo del refrigerante della sezione interna con il numero della connessione terminale del controllore BC. Rimangono a differenza delle serie R2 a "0".
- Tutti i commutatori a rotazione sono impostati su "0" al momento della spedizione dalla fabbrica. È possibile usare questi commutatori per impostare a piacimento gli indirizzi delle unità e i numeri delle diramazioni.
- La procedura di determinazione degli indirizzi della sezione interna varia in funzione del sistema disponibile. Effettuare l'impostazione facendo riferimento ai dati tecnici del sistema.

**Nota:**

**Impostare l'interruttore SW5 conformemente al valore della tensione di alimentazione.**

20 – 100	Volt	SW5	125	Volt	SW5
	220	ON		220	ON
	230	ON		230	OFF
	240	OFF		240	OFF

## 8.5. Rilevazione della temperatura ambiente con il sensore incorporato nel comando a distanza

Se si desidera rilevare la temperatura ambiente con il sensore incorporato nel comando a distanza, impostare SW1-1 del pannello di comando su "ON". L'impostazione di SW1-7 e SW1-8 rende possibile la regolazione della portata d'aria nel momento in cui il termometro di riscaldamento è disattivato.

# Inhoud

1. Veiligheidsvoorschriften .....	45	5. Het apparaat monteren .....	48
1.1. Voordat u gaat installeren en de elektrische aansluitingen aanbrengt .....	45	5.1. Het apparaat ophangen .....	48
1.2. Voorzorgsmaatregelen voor apparaten die gebruik maken van de koelstof R410A of R407C .....	46	5.2. De juiste positie van het apparaat controleren en de ophangbouten vastzetten .....	48
1.3. Voordat u het apparaat installeert .....	46	6. Specificaties voor koelleidingen en afvoerleidingen .....	48
1.4. Voordat u het apparaat installeert (verplaatst) - elektrische bedrading .....	46	6.1. Specificaties voor koelleidingen en afvoerleidingen .....	49
1.5. Voordat u het apparaat laat proefdraaien .....	46	6.2. Koelleiding, afvoerleiding en vulopening .....	49
2. Onderdelen van het binnenapparaat .....	47	6.3. Verzoek voor aansluiten van de koelstofpijpen .....	49
3. Een plaats kiezen om het apparaat te monteren .....	47	7. De koel- en afvoerleidingen aansluiten .....	50
3.1. Montage- en onderhoudsruimte vrijlaten .....	47	7.1. Koelleidingwerk .....	50
3.2. Gesplitste eindaansluiting stroomkanaal - inname verse lucht .....	47	7.2. Afvoerleidingwerk .....	50
3.3. Luchtinlaat buitenshuis .....	47	7.3. De afvoerleiding zekerstellen .....	50
3.4. De binnenapparaten met buitenapparaten combineren .....	47	8. Elektrische bedrading .....	51
4. De ophangbouten vastzetten .....	47	8.1. Bedrading voedingskabel .....	51
4.1. De ophangbouten vastzetten .....	47	8.2. De afstandsbediening en de transmissiekabels voor het binnen- en buitenapparaat aansluiten .....	51
4.2. Gat in het plafond en posities ophangbouten .....	48	8.3. De elektrische aansluitingen maken .....	52
		8.4. De aansluitadressen instellen .....	52
		8.5. De kamertemperatuur oppikken met de ingebouwde sensor in een afstandsbediening .....	52

## 1. Veiligheidsvoorschriften

### 1.1. Voordat u gaat installeren en de elektrische aansluitingen aanbrengt

- ▶ Lees alle “Veiligheidsvoorschriften” voordat u het apparaat installeert.
- ▶ In de “Veiligheidsvoorschriften” staan belangrijke instructies met betrekking tot de veiligheid. Volg ze zorgvuldig op.

#### Symbolen die in de tekst worden gebruikt





##### **Waarschuwing:**

Beschrijft maatregelen die genomen moeten worden om het risico van verwonding of dood van de gebruiker te voorkomen.

##### **Voorzichtig:**

Beschrijft maatregelen die genomen moeten worden om schade aan het apparaat te voorkomen.

#### Symbolen die in de afbeeldingen worden gebruikt

-  : Geeft een handeling aan die u beslist niet moet uitvoeren.
-  : Geeft aan dat er belangrijke instructies moeten worden opgevolgd.
-  : Geeft een onderdeel aan dat moet worden geaard.
-  : Geeft aan dat u voorzichtig dient te zijn met roterende onderdelen. (Dit symbool staat op de sticker op het apparaat.) <Kleur: geel>
-  : Geeft aan dat er een risico van elektrische schokken bestaat. (Dit symbool staat op de sticker op het apparaat.) <Kleur: geel>

-  **Waarschuwing:**  
Lees de stickers die op het apparaat zijn aangebracht aandachtig.

##### **Waarschuwing:**

- **Vraag de dealer of een erkende installateur om de airconditioner te installeren.**
  - Onjuiste installatie door de gebruiker kan resulteren in lekkage, een elektrische schok of brand.
- **Installeer de airconditioner op een plaats die het gewicht van het apparaat kan dragen.**
  - Onvoldoende draagkracht kan ertoe leiden dat het apparaat valt, hetgeen lichamelijk letsel kan veroorzaken.
- **Gebruik de gespecificeerde verbindingkabels voor de verbindingen. Sluit de kabels stevig aan om er zeker van te zijn dat er geen externe spankracht wordt uitgeoefend op de aansluitingen.**
  - Als de aansluitingen niet goed zijn aangebracht, kan dit brand door oververhitting veroorzaken.
- **De installatie moet overeenkomstig de instructies worden uitgevoerd, zodat het risico van beschadiging door aardbevingen, tyfonen of andere krachtige winden tot een minimum wordt beperkt.**
  - Een apparaat dat niet juist is geïnstalleerd kan vallen en schade of verwondingen veroorzaken.
- **Bij de installatie van een luchtreiniger, luchtbevochtiger, elektrische verhitte of andere accessoires mogen alleen de door Mitsubishi Electric gespecificeerde producten worden gebruikt.**

- Alle toebehoren moeten door een erkende installateur worden geïnstalleerd. De gebruiker mag niet zelf proberen accessoires te installeren. Verkeerd geïnstalleerde accessoires kunnen lekkage, elektrische schokken of brand veroorzaken.
- **Probeer nooit zelf het apparaat te repareren. Als de airconditioner moet worden gerepareerd, dient u contact op te nemen met de dealer.**
  - Indien een reparatie niet juist wordt uitgevoerd, kan dit lekkage, elektrische schokken of brand tot gevolg hebben.
- **Raak de vinnen van de warmtewisselaar niet aan.**
  - Een onjuiste behandeling kan lichamelijk letsel veroorzaken.
- **Zorg dat u altijd beschermende kleding draagt wanneer u aan dit product werkt.**  
**Bijvoorbeeld: handschoenen, kleding met lange mouwen zoals een overall en vooral ook een veiligheidsbril.**
  - Een onjuiste behandeling kan lichamelijk letsel veroorzaken.
- **Indien er koelgas lekt tijdens de installatie, dient u de ruimte te ventileren.**
  - Indien het koelgas in contact komt met vuur, zullen er giftige gassen ontstaan.
- **Installeer de airconditioner volgens deze installatiehandleiding.**
  - Onjuiste installatie kan resulteren in lekkage, een elektrische schok of brand.
- **Alle werkzaamheden met betrekking tot elektriciteit moeten worden uitgevoerd door een erkend elektricien, overeenkomstig de plaatselijke wetgeving en de voorschriften die in deze handleiding worden gegeven en altijd op een afzonderlijk elektrisch circuit.**
  - Een spanningsbron die onvoldoende stroom levert of elektrische bedrading die niet goed is geïnstalleerd kan elektrische schokken of brand veroorzaken.
- **De afdekplaat van de aansluitkast van het buitenapparaat moet stevig zijn bevestigd.**
  - Als de afdekplaat onjuist is bevestigd, kan er stof en vocht binnendringen, hetgeen elektrische schokken of brand kan veroorzaken.
- **Wanneer u de airconditioner op een andere plaats installeert, dient u deze alleen te vullen met die koelstof welke vermeld staat op het apparaat.**
  - Indien een andere koelstof wordt gebruikt of indien er lucht wordt gemengd met de oorspronkelijke koelstof, kan er een storing optreden in de koelcyclus en kan het apparaat beschadigd raken.
- **Als de airconditioner in een kleine ruimte wordt geïnstalleerd, moeten er maatregelen worden genomen om te voorkomen dat de concentratie koelstof in de ruimte hoger is dan de veiligheidsgrens bij eventuele lekkage van koelstof.**
  - Vraag uw leverancier om hulp voor het uitvoeren van deze maatregelen ter voorkoming van overschrijding van de toegestane concentratie. Mocht er koelstof lekken en wordt de concentratiegrens daardoor overschreden, dan kunnen er ongelukken gebeuren vanwege het zuurstofgebrek dat in de ruimte kan ontstaan.
- **Wanneer u de airconditioner wilt verplaatsen, dient u contact op te nemen met de dealer of een erkende installateur.**
  - Onjuiste installatie kan resulteren in lekkage, een elektrische schok of brand.
- **Zodra de installatie is voltooid, dient u te controleren of er geen koelgas lekt.**
  - Als er koelgas weggelekt is en het blootgesteld wordt aan een ventilator-kachel, fornuis, oven, kunnen er schadelijke gassen ontstaan.
- **Breng geen wijzigingen aan in de instellingen van de beveiligingsmechanismen.**
  - Indien de drukschakelaar, thermische schakelaar of een ander beveiligingsmechanisme wordt kortgesloten en incorrect wordt bediend, of er andere onderdelen worden gebruikt dan gespecificeerd door Mitsubishi Electric, kan er brand ontstaan of een explosie optreden.

- Als u dit product wilt verwijderen of weggooiden, neem dan contact op met uw dealer.
- Gebruik geen toevoeging voor lekkagedetectie.

## 1.2. Voorzorgsmaatregelen voor apparaten die gebruik maken van de koelstof R410A of R407C

### ⚠ Voorzichtig:

- **Maak geen gebruik van de bestaande koelstofpijpen.**
  - De oude koelstof en koelmachine-olie in de bestaande buizen bevat een grote hoeveelheid chloor die ervoor kan zorgen dat de koelmachine-olie van het nieuwe apparaat verslechtert.
- **Gebruik koelstofleidingen van met fosfor gedeseoxydeerd koper en naadloze leidingen en buizen van koperlegering. Daarnaast dient u ervoor te zorgen dat de binnen- en buitenoppervlakken van de pijpen schoon zijn en vrij zijn van gevaarlijk zwavel, oxiden, stof/vuil, deeltjes ten gevolge van nasnijden, olieresten, vocht of andere verontreinigingen.**
  - Verontreinigingen aan binnenkant van de koelstofpijpen kunnen ervoor zorgen dat de koelmachine-olieresten verslechteren.
- **Sla de te gebruiken pijpen binnen op en zorg ervoor dat beide uiteinden van de pijpen afgesloten zijn, tot vlak voordat deze worden gesoldeerd. (Sla ellebogen en andere verbindingstukken op in een plastic zak.)**
  - Indien er stof, vuil of water in de koelcyclus terecht komt, kan dit verslechtering van de olie of een storing in de compressor als gevolg hebben.
- **Gebruik (een kleine hoeveelheid) esterolie, etherolie of alkylbenzeen als koelmachine-olie voor de coating van otopomp- en flensverbindingen.**
  - De koelmachine-olie zal verslechteren indien deze met een grote hoeveelheid mineraalolie wordt gemengd.
- **Gebruik vloeibare koelstof om het systeem af te dichten.**
  - Indien gasvormige koelstof wordt gebruikt om het systeem af te dichten, zal de samenstelling van de koelstof in de cilinder veranderen en kunnen de prestaties verslechteren.
- **Gebruik geen andere koelstof dan R410A of R407C.**
  - Indien een andere koelstof (R22, enz.) wordt gebruikt, kan het chloor in de koelstof ervoor zorgen dat de koelmachine-olie verslechtert.
- **Gebruik een vacuümpomp met een keerklep voor terugstroming.**
  - De olie van de vacuümpomp kan terugstromen in de koelcyclus en kan ervoor zorgen dat de koelmachine-olie verslechtert.
- **Maak geen gebruik van het volgende gereedschap, dat wordt gebruikt bij gangbare koelstoffen. (Gasverdeelventiel, vulslang, gaslekdetector, keerklep voor terugstroming, vulslang voor koelstof, vacuümmeter, apparaatuur voor het terugwinnen van koelstof.)**
  - Indien er gangbare koelstof of koelmachine-olie worden gemengd met de R410A of R407C, kan dat de kwaliteit van de koelstof aantasten.
  - Indien er water wordt gemengd met de R410A of R407C, kan dat de kwaliteit van de koelmachine-olie aantasten.
  - Aangezien de R410A of R407C geen chloor bevatten, zullen gaslekdetectors voor gangbare koelstoffen niet op deze koelstof reageren.
- **U dient geen gebruik te maken van een vulcilinder.**
  - Door gebruik te maken van een vulcilinder kan de koelstof verslechteren.
- **Wees uiterst voorzichtig bij het hanteren van het gereedschap.**
  - Indien er stof, vuil of water in de koelcyclus terecht komt, kan dit verslechtering van de koelstof als gevolg hebben.

## 1.3. Voordat u het apparaat installeert

### ⚠ Voorzichtig:

- **Installeer dit apparaat niet op een plaats waar het kan worden blootgesteld aan ontvlambare gassen.**
  - Wanneer er zich een gaslekage voordoet en dit gas zich rond het apparaat ophoopt, kan dit een ontploffing veroorzaken.
- **Gebruik de airconditioner niet in een ruimte waar zich voedsel, dieren, planten, precisie-instrumenten of kunstwerken bevinden.**
  - De kwaliteit van het voedsel enz., kan nadelig worden beïnvloed.
- **Gebruik de airconditioner niet in speciale ruimtes.**
  - Olie, stoom en zwavelhoudende dampen enz., kunnen de prestaties van de airconditioner aanzienlijk verminderen of schade toebrengen aan de onderdelen.
- **Wanneer het apparaat geïnstalleerd wordt in een ziekenhuis, communicatiestation, enz., dient te worden gezorgd voor afdoende bescherming tegen geluidsoverlast.**
  - De airconditioner kan foutief werken of in het geheel niet werken omdat het wordt beïnvloed door omzetapparatuur, een eigen stroomgenerator, hoogfrequente medische apparatuur of communicatieapparatuur waarbij gebruik wordt gemaakt van radiogolven. Omgekeerd kan de airconditioner van invloed zijn op zulke apparatuur omdat het apparaat ruis produceert die een medische behandeling of het uitzenden van beelden kan verstoren.
- **Plaats het apparaat niet zo dat er lekkage kan optreden.**
  - Wanneer de luchtvochtigheid in de ruimte meer dan 80 % wordt of wanneer de afvoerbuis is verstopt, kan er condensatie van het binnenapparaat aflopen. Zorg, zoals vereist, tegelijk met het buitenapparaat voor afvoering.

- De binnenapparaten moeten tegen het plafond worden gemonteerd op meer dan 2,5 m van de grond.

## 1.4. Voordat u het apparaat installeert (verplaatst) - elektrische bedrading

### ⚠ Voorzichtig:

- **Het apparaat aarden.**
  - Sluit de aardleiding niet aan op een gasleiding, waterleiding, bliksemafleider of aardleiding voor de telefoon. Een tekortkoming in de aarding kan elektrische schokken veroorzaken.
- **Sluit het netsnoer zo aan dat er geen spanning op het snoer staat.**
  - Spanning kan er voor zorgen dat het snoer breekt, kan zorgen voor oververhitting en kan brand veroorzaken.
- **Zorg dat er, zoals vereist, een stroomonderbreker wordt geïnstalleerd.**
  - Indien er geen stroomonderbreker wordt geïnstalleerd, kan er een elektrische schok optreden.
- **Gebruik voor de elektrische aansluitingen kabels met voldoende stroomcapaciteit.**
  - Kabels met een te lage capaciteit kunnen lekkage, oververhitting en brand veroorzaken.
- **Gebruik alleen een stroomonderbreker en zekeringen met de gespecificeerde capaciteit.**
  - Een zekering of een stroomonderbreker met een hogere capaciteit of een stalen of koperen draad kan een algemene storing of brand veroorzaken.
- **De onderdelen van de airconditioner mogen niet worden gewassen.**
  - Het wassen van de onderdelen kan elektrische schokken tot gevolg hebben.
- **Zorg ervoor dat de installatie plaat niet wordt beschadigd door lang gebruik.**
  - Wanneer schade niet wordt hersteld, kan het apparaat naar beneden vallen en persoonlijk letsel of schade aan uw eigendommen veroorzaken.
- **Installeer de afvoerpijpen overeenkomstig deze installatiehandleiding, zodat een goede afvoer is gewaarborgd. Zorg ervoor dat de pijpen thermisch geïsoleerd zijn, om condensatie te voorkomen.**
  - Gebruik van verkeerde afvoerpijpen kan lekkage en schade aan het meubilair of andere eigendommen veroorzaken.
- **Wees uiterst voorzichtig bij het transport van het product.**
  - Indien het product meer dan 20 kg weegt, dient het door meer dan één persoon te worden gedragen.
  - Bij sommige producten worden PP-banden bij de verpakking gebruikt. Gebruik geen PP-banden voor vervoer. Het is gevaarlijk.
  - Raak de vinnen van de warmtewisselaar niet aan. Anders zou u zich kunnen snijden.
  - Wanneer u het buitenapparaat draagt, dient u het op te tillen bij de gespecificeerde punten aan de onderkant van het apparaat. Ondersteun het buitenapparaat eveneens op vier punten zodat het niet opzij kan glijden.
- **Wees voorzichtig als u het verpakkingsmateriaal wegdoet.**
  - Verpakkingsmateriaal zoals klemmen en andere metalen of houten onderdelen kunnen snijwonden of andere verwondingen veroorzaken.
  - Verscheur plastic verpakkingszakken en doe ze weg zodat kinderen er niet mee kunnen spelen. Als kinderen spelen met een plastic zak die niet gescheurd is, kan dit verstikkingsgevaar opleveren.

## 1.5. Voordat u het apparaat laat proefdraaien

### ⚠ Voorzichtig:

- **Zet de netspanningschakelaar ruim twaalf uur voordat u de airconditioner gaat gebruiken aan.**
  - Als u het apparaat meteen nadat u de netschakelaar heeft omgedraaid aanzet, kunnen de interne onderdelen ernstig beschadigd worden. Gedurende het seizoen waarin u het apparaat gebruikt, moet u de netschakelaar altijd aan laten staan.
- **Raak schakelaars nooit met natte vingers aan.**
  - Het aanraken van een schakelaar met natte vingers kan een elektrische schok veroorzaken.
- **Raak de koelstofpijpen niet met blote handen aan terwijl de airconditioner werkt of vlak nadat deze heeft gewerkt.**
  - Terwijl de airconditioner werkt of vlak nadat deze heeft gewerkt, zijn de koelstofpijpen soms heet en soms koud, afhankelijk van de toestand van de vloeistof die circuleert in de pijpen, de compressor en de andere onderdelen van de koelstofcyclus. Uw handen kunnen verbranden of bevriezen als u de koelstofpijpen aanraakt.
- **Gebruik de airconditioner niet wanneer de panelen en beveiligingen zijn verwijderd.**
  - Roterende onderdelen, hete onderdelen en onderdelen onder hoge spanning kunnen lichamelijk letsel veroorzaken.
- **Zet de netspanning niet onmiddellijk na gebruik van het apparaat uit.**
  - Wacht altijd tenminste vijf minuten alvorens u de netspanning uit zet. Anders kunnen lekkages of storingen ontstaan.

## 2. Onderdelen van het binnenapparaat

Het apparaat wordt geleverd met de volgende onderdelen:

Onderdeelnummer	Onderdelen	Aantal	Plaats om op te stellen
1	Geïsoleerde pijp (klein)	1	Op de ombouw van het apparaat
2	Isolatiebedekking	1	
3	Vastzetband (groot)	4	
4	Afvoerslang	1	
5	Pakking	8	

Onderdeelnummer	Onderdelen	Aantal	Plaats om op te stellen
6	Vastzetband (klein)	2	Op de ombouw van het apparaat
7	Aansluiting voor test afvoerpomp	1	

## 3. Een plaats kiezen om het apparaat te monteren

- Kies een plaats waar de lucht naar alle hoeken van de kamer geblazen kan worden.
- Installeer het apparaat niet in een ruimte die met de buitenlucht in contact staat.
- Kies een plaats waar de uitgeblazen en ingezogen luchtstroom niet door obstakels gehinderd wordt.
- Installeer het apparaat niet in een ruimte die blootstaat aan stoom of oliedamp.
- Plaats het apparaat niet in een ruimte waar de mogelijkheid bestaat dat er brandbaar gas ontstaat, blijft hangen of lekt.
- Installeer het apparaat niet in de buurt van machines die hoogfrequentgolven uitzenden (hoogfrequentlasapparaten enz.).
- Installeer het apparaat niet in een ruimte waar het risico bestaat dat de luchtstroom naar een brandalarmsensor wordt gericht (tijdens verwarming zou de warme lucht het alarm kunnen inschakelen).
- Installeer het apparaat niet in een ruimte waar regelmatig zuuroplossingen worden gebruikt.
- Installeer het apparaat niet in een ruimte waar regelmatig gebruik wordt gemaakt van zwavel bevattende of andere speciale sprays.
- Als het apparaat langdurig moet werken terwijl de lucht boven het plafond een hoge temperatuur/vochtigheidsgraad heeft (condensatiepunt boven 26 °C), kan er vocht uit de lucht in het binnenapparaat condenseren. Als de apparaten toch onder dergelijke omstandigheden moeten werken, dient u een laag isolatiemateriaal (10 – 20 mm dik) aan te brengen over het gehele oppervlak van het binnenapparaat, om condensatie tegen te gaan.

### ⚠ Waarschuwing:

Monteer het binnenapparaat aan een plafond dat sterk genoeg is om het gewicht van het apparaat te kunnen dragen.

Als het plafond niet sterk genoeg is, kan dit tot gevolg hebben dat het apparaat naar beneden valt, hetgeen letsel kan veroorzaken.

### 3.1. Montage- en onderhoudsruimte vrijlaten

[Fig. 3.1.1] (P.2)

- Kies een blaasrichting die geschikt is voor de vorm van de kamer, de montageplaats, enz.
- Het leidingwerk en de bedrading worden aangesloten aan de onderkant en de zijkant en ook het onderhoud wordt uitgevoerd aan de onderkant en de zijkant. Zorg er dus voor dat u de hierboven aangegeven ruimte vrijlaat voor dat werk. Laat ook een zo groot mogelijke ruimte vrij, rekening houdend met de onderhoudbaarheid en veiligheid in het ophangen.

Modelnaam	20 – 40	50 · 63	80 · 100	125
A	1080	1250	1750	2010
B	Minimaal 1000			
C	Minimaal 500			
D	Overlap: 20			
E	Minimaal 350			

## 4. De ophangbouten vastzetten

### 4.1. De ophangbouten vastzetten

(Zorg ervoor dat de plek waar u het apparaat bevestigt een sterke structuur heeft.)

#### Ophangconstructie

- Plafond: De plafondconstructie varieert van het ene gebouw tot het andere. Voor gedetailleerde informatie moet u contact opnemen met uw aannemersbedrijf.

### 3.2. Gesplitste eindaansluiting stroomkanaal - inname verse lucht

[Fig. 3.2.1] (P.2)

- Er zijn uitduwgaten op elke plaats zoals aangegeven op de afbeelding. Gebruik ze als u het apparaat monteert.
  - Ⓐ Gesplitste eindaansluiting stroomkanaal
  - Ⓑ Gesplitste eindaansluiting stroomkanaal (435 × 110 uitduwgat aan beide zijden)
  - Ⓒ Gesplitste eindaansluiting stroomkanaal (754 × 110 uitduwgat aan beide zijden)
  - Ⓓ Gesplitste eindaansluiting stroomkanaal (ø200 uitduwgat aan beide zijden)
  - Ⓔ 10 - ø2,9 ophanggat
  - Ⓕ 6 - ø2,9 ophanggat
  - Ⓖ 4 - ø2,9 ophanggat

#### Opmerkingen:

- Aan het achteroppervlak van elke gesplitste eindaansluiting van het stroomkanaal is isolatiemateriaal vastgemaakt. Gebruik een freesmes om het isolatiemateriaal langs de eindaansluiting af te snijden.

### 3.3. Luchtinlaat buitenshuis

[Fig. 3.3.1] (P.2)

- Ⓐ Inlaat frisse lucht
- Ⓑ Inlaat frisse lucht  
240 × 45 toegangsopening
- Ⓒ Inlaat frisse lucht  
ø150 toegangsopening
- Ⓓ 4 - ø2,9 ophanggat
- Ⓔ Insneede

#### Opmerkingen:

- ① Maak 4 insneden in de buitenste luchtinlaat. Voor aansluiten van een buigzame ronde buis, dient u een optionele buitenlucht-inlaatflens PAC-KH 110F (Ø 150) te bevestigen.
- ② De hoeveelheid aangezogen lucht via de buitenste luchtinlaat is regelbaar door twee insneden te maken in de buitenste luchtinlaat, zoals getoond in de bovenstaande afbeelding.

### 3.4. De binnenapparaten met buitenapparaten combineren

Wij verwijzen voor het combineren van binnenapparaten met buitenapparaten naar de installatie-instructies van het buitenapparaat.

- Indien nodig kunt u naast de ophangbouten nog een stel steunbalken aanbrengen, ter beveiliging tegen aardbevingen e.d.  
\* Gebruik M10 ophangbouten, ook voor de anti-aardbevingssteunbalken (deze zult u zelf moeten aanschaffen).

- ① Het plafond verstevigen door meer balken te gebruiken (randbalken, enz.) kan nodig zijn om het plafond vlak te houden en om trillingen in het plafond te voorkomen.
- ② Zaag de plafondbalken af en verwijder ze.
- ③ Verstevig de plafondbalken en zet er meer balken in om de plafondplaten vast te zetten.

[Fig. 4.1.1] (P.2)

Ⓐ Zwaartepunt

Zwaartepunt en gewicht product

Modelnaam	W	L	H	X	Y	Z	Gewicht eenheid (kg)	Gewicht paneel (kg)
PLFY-P20VLMD-E	574	824	172	287	370	160	23	6,5
PLFY-P25VLMD-E	574	824	172	287	370	160	23	6,5
PLFY-P32VLMD-E	574	824	172	287	370	160	24	6,5
PLFY-P40VLMD-E	574	824	172	287	370	160	24	6,5
PLFY-P50VLMD-E	574	994	172	287	445	160	27	7,5
PLFY-P63VLMD-E	574	994	172	287	445	160	28	7,5
PLFY-P80VLMD-E	574	1494	172	287	655	160	44	12,5
PLFY-P100VLMD-E	574	1494	172	287	655	160	47	12,5
PLFY-P125VLMD-E	574	1756	203	287	758	181	56	13

- Gebruik M10 ophangbouten (voor alle bouten). (Deze moet u zelf kopen)
- Elke ophangbout moet C mm uit het plafond steken. Het is mogelijk om het apparaat maximaal 10 mm binnen bepaalde gedeeltes van de hoogte van het apparaat en de decoratieve paneel te verschuiven om de laatste montageaanpassingen te maken aan het afgewerkte plafondoppervlak. Om het apparaat te verschuiven en een "high-performance" filter aan te brengen is het noodzakelijk dat u zich houdt aan de afmetingen zoals hieronder in de afbeelding zijn aangegeven. Maak hier moeren aan vast waaraan een ophangbeugel vast gemaakt wordt zoals in de afbeelding is aangegeven.

[Fig. 4.2.1] (P.3)

- Ⓐ Moer
- Ⓑ Pakking (met het apparaat meegeleverd)
- Ⓒ Ophangbout  $\varnothing 10$  (M10 schroef)
- Ⓓ Afmetingen plafondgat
- Ⓔ Diepte ophangbout
- Ⓕ Ophangbout
- Ⓖ Afgewerkt plafondoppervlak
- Ⓖ Ophangbeugel

## 4.2. Gat in het plafond en posities ophangbouten

- Gebruik het patroon dat met het paneel is meegeleverd om de ophangbouten vast te zetten zodat het apparaat en het gat in het plafond op de plaats zitten zoals op de afbeelding is aangegeven. Zie de gebruiksaanwijzing van het paneel voor hoe u het patroon moet gebruiken.

### Opmerkingen:

- Het patroon kan uitzetten of krimpen met veranderingen in temperatuur en luchtvochtigheid. Zorg ervoor dat u eerst de afmetingen van het product controleert voordat u het patroon gebruikt.
- Het gat in het plafond kunt u aanpassen zoals op de afbeelding hieronder is aangegeven. Lijn het midden van zowel het gat in het plafond als van het apparaat uit zodat het apparaat niet afwijkt ten opzichte van het gat in het plafond en dat de ruimtes aan de zijkanten van het gat in het plafond en de buitenafmetingen van het apparaat overal hetzelfde zijn.

Modelnaam	20 - 40	50 - 63	80 - 100	125
A	1040	1210	1710	1970
B	824	994	1494	1756
C	157 - 167			155 - 165
D	Minimaal 350			

## 5. Het apparaat monteren

### 5.1. Het apparaat ophangen

- ▶ Breng het binnenapparaat naar de plaats van montage voordat u het uitpakt.
- ▶ Om het binnenapparaat op te hangen moet u het apparaat ophijzen met een hefwerktuig en het ophangen door het door de ophangbouten te voeren.
- ▶ Als u een hefwerktuig gebruikt, moet u, om schade te voorkomen, het apparaat met de verpakking erop omkeren en het dan ophijzen.

[Fig. 5.1.1] (P.3)

- Ⓐ Zijde van de afvoerleiding
- Ⓑ Apparaat
- Ⓒ Verpakking
- Ⓓ Hefwerktuig

### 5.2. De juiste positie van het apparaat controleren en de ophangbouten vastzetten

- ▶ Gebruik het patroon dat met het paneel is meegeleverd om te controleren dat het apparaat en de ophangbouten op de juiste plaats zitten. Als zij niet op de correcte plaats zitten, kan dit resulteren in dauwdruppels door windlekken. Zorg ervoor dat u de relatieve posities controleert.
- ▶ Gebruik een waterpas om te controleren dat het oppervlak aangegeven door Ⓐ vlak is. Zorg ervoor dat de moeren van de ophangbouten goed vastgedraaid zijn om de ophangbouten vast te zetten.
- ▶ Om ervoor te zorgen dat de afvoer leeg kan lopen, moet u zich er met een waterpas van verzekeren dat het apparaat horizontaal hangt.

### ⚠ Voorzichtig:

Zorg ervoor dat u het apparaat horizontaal ophangt.

[Fig. 5.2.1] (P.3)

- Ⓐ Bodemoppervlak van het binnenapparaat  
(Oppervlak waaraan een decoratief paneel is vastgemaakt)

## 6. Specificaties voor koelleidingen en afvoerleidingen

Om dauwdruppels te voorkomen, moet u voldoende antizweet- en isolatiematerialen op de koel- en afvoerleidingen aanbrengen.

Als u de koelleidingen plaatselijk koopt, moet u ervoor zorgen dat u plaatselijk te krijgen isolatiemateriaal (met een warmtebestendigheid van meer dan 100 °C en een dikte zoals hieronder is aangegeven) op zowel de vloeistofleiding als de gasleiding aanbrengt.

Zorg er ook voor dat u plaatselijk te krijgen isolatiemateriaal (met een specifieke zwaartekracht van 0,03 voor polyethyleen en een dikte zoals hieronder aangegeven) op alle leidingen die door kamers lopen, aanbrengt.

- ① Selecteer de dikte van het isolatiemateriaal aan de hand van de diameter van de leiding.

Diameter leiding	Dikte isolatiemateriaal
6,4 mm – 25,4 mm	Minimaal 10 mm
28,6 mm – 38,1 mm	Minimaal 15 mm

- ② Als het apparaat gebruikt wordt op de hoogste verdieping van een gebouw en in omstandigheden met een hoge temperatuur en luchtvochtigheid, moet u leidingen met een grotere diameter en dikkere isolatie gebruiken dan die hierboven is aangegeven.
- ③ Als de klant specificaties heeft, volg die dan simpelweg op.



## 6.1. Specificaties voor koelleidingen en afvoerleidingen

[Fig. 6.1.1] (P.3)

- Ⓐ Afmetingen insneden voor flens
- Ⓑ Afmetingen koelleidingen & aantrekkoppel flensmoeren
- Ⓒ Breng koelmachine-olie aan over het gehele oppervlak van de flenszitting

### Ⓐ Afmetingen insneden voor flens

Buitendiameter (O.D.) koperen buis (mm)	Flensafmetingen $\varnothing A$ afmetingen (mm)
$\varnothing 6,35$	8,7 – 9,1
$\varnothing 9,52$	12,8 – 13,2
$\varnothing 12,7$	16,2 – 16,6
$\varnothing 15,88$	19,3 – 19,7
$\varnothing 19,05$	22,9 – 23,3

### Ⓑ Afmetingen koelleidingen & aantrekkoppel flensmoeren

	R410A				R407C of R22				Flensmoer buitendiameter (O.D.)	
	Vloeistofleiding		Gasleiding		Vloeistofleiding		Gasleiding		Vloeistofleiding (mm)	Gasleiding (mm)
	Afmetingen buis	Aantrek-koppel (N-m)	Afmetingen buis	Aantrek-koppel (N-m)	Afmetingen buis	Aantrek-koppel (N-m)	Afmetingen buis	Aantrek-koppel (N-m)		
P20/25/32/40	O.D. $\varnothing 6,35$ (1/4")	14 – 18	O.D. $\varnothing 12,7$ (1/2")	49 – 61	O.D. $\varnothing 6,35$ (1/4")	14 – 18	O.D. $\varnothing 12,7$ (1/2")	49 – 61	17	27
P50	O.D. $\varnothing 6,35$ (1/4")	34 – 42	O.D. $\varnothing 12,7$ (1/2")	68 – 82	O.D. $\varnothing 9,52$ (3/8")	34 – 42*	O.D. $\varnothing 15,88$ (5/8")	68 – 82*	22	29
P63/80	O.D. $\varnothing 9,52$ (3/8")	34 – 42	O.D. $\varnothing 15,88$ (5/8")	68 – 82	O.D. $\varnothing 9,52$ (3/8")	34 – 42	O.D. $\varnothing 15,88$ (5/8")	68 – 82	22	29
P100/125	O.D. $\varnothing 9,52$ (3/8")	34 – 42	O.D. $\varnothing 15,88$ (5/8")	100 – 120	O.D. $\varnothing 9,52$ (3/8")	34 – 42	O.D. $\varnothing 19,05$ (3/4")	100 – 120*	22	36

\* Gebruik de bijgeleverde flensmoeren voor de volgende leidingen: Vloeistofleiding van P50, P100, P125 en gasleiding van P50

## 6.2. Koelleiding, afvoerleiding en vulopening

[Fig. 6.2.1] (P.3)

- Ⓐ Koelleiding (vloeistofleiding): UP
- Ⓑ Afvoerleiding
- Ⓒ Lengte ophangbout
- Ⓓ Koelleiding (gasleiding): LP
- Ⓔ Vulopening
- Ⓕ Afvoergat

## 6.3. Verzoek voor aansluiten van de koelstofpijpen

### Omschrijving van de te gebruiken onderdelen

Nr.	Werkprocedures	Details van de werkzaamheden	Punten om op te letten	Figuren ter referentie
1	Bevestig de meegeleverde pijp-isolatie (1) op de vloeistofpijp van de koelstofpijpen en bevestig vervolgens de optrompisolatie (2) op de gaspijp.	Op de binnenkant van de optrompisolatie zijn de markeringen "INNER" en "OUTER" aangebracht. Bevestig het gedeelte met de markering "INNER" nabij het apparaat zelf en het gedeelte met de markering "OUTER" aan de kant van de pijpen die naar het apparaat toe leiden.	<ul style="list-style-type: none"> <li>• Indien u de optrompisolatie van een ander type gebruikt, kan dit leiden tot condensvorming. Controleer de naam van het type op de isolatie en verzeker u ervan dat u de juiste gebruikt.</li> <li>• Om te voorkomen dat er tussenruimte ontstaat bij de zijplaat van het apparaat, dient u zich ervan te verzekeren dat de optrompisolatie stevig tegen de zijplaat van het apparaat aan zit voordat u de isolatie bevestigt.</li> <li>• Indien u de met "INNER" en "OUTER" gemerkte uiteinden van de isolatie verkeerd om bevestigt, kan dit leiden tot condensvorming.</li> </ul>	<p>[Fig. 6.3.1] (P.3)</p> <p>[Fig. 6.3.2] (P.3)</p> <p>[Fig. 6.3.3] (P.3)</p>
2	Vastzetten van de geïsoleerde pijp	<ul style="list-style-type: none"> <li>• Maak de geïsoleerde pijp vast met het isolatieband.</li> <li>• Zet de isolatie stevig vast met behulp van de meegeleverde afbindband (4) op de plaats die is aangegeven in de tekening.</li> </ul>	Dicht de spleet zorgvuldig af opdat er geen openingen blijven. Let er op dat u de isolatie zo bevestigt dat de spleet zich aan de bovenkant bevindt.	[Fig. 6.3.3] (P.3) (Opmerking *3)
3	Vastzetten van de optrompisolatie	<ul style="list-style-type: none"> <li>• Maak de optrompisolatie vast met het meegeleverde band (3).</li> <li>• Maak de meegeleverde afbindband (4) vast op de plaats die is aangegeven in de tekening.</li> </ul>	Dicht de spleet zorgvuldig af opdat er geen openingen blijven. Let er op dat u de isolatie zo bevestigt dat de spleet zich aan de bovenkant bevindt.	[Fig. 6.3.3] (P.3) (Opmerking *4)

[Fig. 6.3.1] (P.3)

- Ⓐ Markering "0-0 gas"
- Ⓑ Markering "INNER"
- Ⓒ Markering "OUTER"
- Ⓓ Optrompisolatie (2)
- Ⓔ Koelstofpijpen (gas)
- Ⓕ Koelstofpijpen (vloeistof)
- Ⓖ Koelstofpijpen naar apparaat
- Ⓗ Pijpisolatie (1)
- Ⓙ Isolatiemateriaal
- Ⓚ Optrompmoer
- Ⓛ In deze richting wegduwen
- Ⓝ Isolatiemateriaal
- Ⓜ Optrompmoer
- Ⓟ Er mag geen tussenruimte zijn.
- Ⓢ Terugplaatsen op oorspronkelijke positie

[Fig. 6.3.2] (P.3)

(figuur waarin de optrompisolatie wordt getoond)

- Ⓐ Koelstofpijpen naar apparaat
- Ⓑ Er mag geen tussenruimte zijn.
- Ⓒ Zijplaat van apparaat
- Ⓓ Markering "OUTER"
- Ⓔ Markering "INNER"
- Ⓕ Apparaat
- Ⓖ Meegeleverde optrompisolatie (2)

[Fig. 6.3.3] (P.3)

- Ⓐ Band (3)
- Ⓑ Vastmaken met band.
- Ⓒ Meegeleverde afbindband (4)

### Opmerkingen:

- \*1 **Plaats de optrompmoer op de koelstofpijp die naar het apparaat toe leidt. Schuif het isolatiemateriaal uit de weg op de plaats waar de optrompverbinding wordt aangebracht en plaats het terug nadat de optrompwerkzaamheden zijn uitgevoerd. Het blootleggen van de koperen pijpen kan leiden tot condensvorming. Wees bijzonder voorzichtig bij het uitvoeren van deze werkzaamheden.**
- \*2 **Er mag geen tussenruimte zijn.**
- \*3, \*4 **Er mag geen tussenruimte zijn. De spleet dient zich aan de bovenkant te bevinden.**

## 7. De koel- en afvoerleidingen aansluiten

### 7.1. Koelleidingwerk

Deze werkzaamheden aan de pijpleidingen dienen te worden uitgevoerd volgens de installatiehandleiding van zowel het buitenapparaat als de BC-bedieningseenheid (de R2-lijn van apparaten die zowel koelen als verwarmen).

- De R2-lijn is ontworpen voor gebruik in een systeem waarbij de koelstofpijp van een buitenapparaat uitkomt bij de BC-bedieningseenheid en de pijp zich vertakt bij de BC-bedieningseenheid om aan te sluiten op binnenapparaten.
- Voor beperkingen met betrekking tot pijplengtes en toegestane hoogteverschillen, verwijzen wij u naar de installatie-instructies van het buitenapparaat.
- De aansluitmethode voor de leidingen is de zogenaamde "flare"-aansluiting, waarbij u leidingen over elkaar heen vastdraait.

#### Pas op bij koelleidingen

- ▶ **Gebruik niet-oxiderend soldeersel bij het hardsolderen om er zeker van te zijn dat er geen vreemde stoffen of vocht de pijp kunnen binnendringen.**
- ▶ **Zorg ervoor dat u koelmachine-olie op het zittingsoppervlak van de "flare"-aansluiting doet en dat u de leidingen stevig vastdraait met gebruik van een dubbele steeksleutel.**
- ▶ **Gebruik een metalen beugel om de koelleiding te ondersteunen zodat er geen gewicht op de einde van de leiding aan het binnenapparaat komt te staan. Monteer deze steunbeugel op 50 cm afstand van de "flare"-aansluiting van het binnenapparaat.**

#### ⚠ Waarschuwing:

Wanneer u de airconditioner op een andere plaats installeert, dient u deze alleen te vullen met die koelstof welke vermeld staat op het apparaat.

- Indien een andere koelstof wordt gebruikt of indien er lucht wordt gemengd met de oorspronkelijke koelstof, kan er een storing optreden in de koelcyclus en kan het apparaat beschadigd raken.

#### ⚠ Voorzichtig:

- **Gebruik koelstofleidingen van met fosfor gedesoxydeerd koper en naadloze leidingen en buizen van koperlegering. Daarnaast dient u ervoor te zorgen dat de binnen- en buitenoppervlakken van de pijpen schoon zijn en vrij zijn van gevaarlijk zwavel, oxiden, stof/vuil, deeltjes ten gevolge van nasnijden, olieresten, vocht of andere verontreinigingen.**
- **Maak geen gebruik van de bestaande koelstofpijpen.**
  - De oude koelstof en koelmachine-olie in de bestaande buizen bevat een grote hoeveelheid chloor die ervoor kan zorgen dat de koelmachine-olie van het nieuwe apparaat verslechtert.
- **Sla de te gebruiken pijpen binnen op en zorg ervoor dat beide uiteinden van de pijpen afgesloten zijn, tot vlak voordat deze worden gesoldeerd.**
  - Indien er stof, vuil of water in de koelcyclus terecht komt, kan dit verslechtering van de olie of een storing in de compressor als gevolg hebben.
- **Gebruik Suniso 4GS of 3GS (kleine hoeveelheid) als koelmachine-olie voor de coating van optromp- en flensverbindingen. (Voor typen die gebruik maken van R22)**
- **Gebruik esterolie, etherolie of alkylbenzeen (kleine hoeveelheid) als koelmachine-olie voor de coating van optromp- en flensverbindingen. (Voor typen die gebruik maken van R410A of R407C)**
  - De koelstof die in de airconditioner wordt gebruikt is uiterst hygroscopisch, en vermengd met water kan het de kwaliteit van de koelmachine-olie verslechteren.

### 7.2. Afvoerleidingwerk

[Fig. 7.2.1] (P.4)

- A: 25 cm
- B: 1,5 – 2 m
- Ⓐ Naar beneden lopende helling van meer dan 1/100
- Ⓑ Isolatiemateriaal
- Ⓒ Metalen beugel

[Fig. 7.2.2] (P.4)

- Ⓓ Binnenapparaat
- Ⓔ Neem zo lang mogelijk. Ongeveer 10 cm
- Ⓕ Verzamelleidingen

[Fig. 7.2.3] (P.4)

- C: 28 cm
- D: 170 ± 5 mm
- Ⓖ Afvoerslang (meegeleverd)

#### ▶ Maak gebruik van de bijgeleverde afvoerslang (Accessoire).

- Ⓗ Minder dan 300 mm
- Ⓘ Harde PVC 90° elleboog (Deze moet u zelf kopen)
- Ⓚ Harde PVC pijp (VP-25) (Deze moet u zelf kopen)
- Ⓛ Vastzetband (klein) (meegeleverd)

#### ▶ Maak elke verbinding met vinyl-chloridelijm. Maar gebruik nooit lijm op de afvoeropening van het binnenapparaat. Anders kan het afvoermechanisme later niet onderhouden worden. Ook kan de eindaansluiting gaan eroderen door hars en kan breken.

1. Zorg ervoor dat de afvoerleiding naar beneden loopt (met een helling van tenminste 1/100), naar buiten (lozing). Monteer geen stankafsluiter of andere onregelmatigheid in de leiding. (Ⓘ)
2. Zorg ervoor dat kruiselings gemonteerde afvoerleiding niet langer is dan 20 m (het hoogteverschil niet meegerekend). Voor lange afvoerleidingen moet u een steunbeugel monteren om zakken van de leidingen te voorkomen. Monteer nooit een ontluchtingspijp, omdat anders het afvalwater eruit kan komen.
3. Gebruik een harde PVC-pijp VP-25 (buitendiameter  $\varnothing 32$  mm) voor de afvoerleidingen.
4. Zorg ervoor dat verzamelleidingen 10 cm lager dan de afvoeruitlaat van het apparaat gemonteerd zijn, zoals in Ⓔ wordt weergegeven.
5. Monteer geen stankafsluiter op de afvoeruitlaatopening.
6. Zorg ervoor dat u de uitlaat van de afvoerleiding zo monteert dat deze geen stank veroorzaakt.
7. Doe het uiteinde van de afvoerleiding niet in een afvoer waar zich ionische gassen ontwikkelen.
8. De inname van de afvoerleiding kan 28 cm hoger gemonteerd worden dan de afvoeruitlaatopening. Als er obstakels onder het plafond lopen, gebruik dan ellebogen om de hoogte tenminste in overeenstemming met de locatie uit te voeren. (Ⓚ)

#### Opmerking:

Als het omhooglopende gedeelte lang is, dan zal er een heleboel water teruglopen als u het apparaat uit zet, hetgeen slijm of stank veroorzaakt gedurende de tijd dat u het apparaat niet gebruikt. Zorg ervoor dat u het omhooglopende gedeelte zo kort mogelijk houdt.

#### ⚠ Voorzichtig:

Monteer de afvoerleiding zodanig dat het afvoerwater geloosd kan worden en isoleer de leiding om condens door dauw te voorkomen. Als u de leiding verkeerd monteert kan dit waterlekage tot gevolg hebben en dit kan uw meubilair nat maken.

### 7.3. De afvoerlozing zekerstellen

#### ▶ Zorg ervoor dat het afvoermechanisme goed functioneert en dat de aansluitingen van de leidingen niet lekken.

- Zorg ervoor dat u het bovenstaande controleert tijdens een periode dat u de verwarming gebruikt.
  - In het geval van nieuwbouw moet u ervoor zorgen dat u het bovenstaande controleert voordat u het plafond afwerkt.
1. Steek het testaansluitstuk van de afvoerpomp (accessoire) in het aansluitstuk dat zich aan dezelfde kant als het bedieningskastje bevindt. Raadpleeg voor meer details de informatie op de afdekplaat van het bedieningskastje.
  2. Verwijder de stop van polyethyleen die zich aan dezelfde kant als de pijpen van het binnenapparaat bevindt.
  3. Vul de aanvoerwaterpomp met water met gebruik van een aanvoerwatertank. Zorg er tijdens het vullen voor dat u het uiteinde van de pomp of de tank in een afwateringsbak steekt. (Als u dit niet doet kan er water over de machine heen lopen.)
  4. Zet de hoofdschakelaar aan. De afvoerpomp moet gaan werken zonder dat u de afstandsbediening hoeft te bedienen. Verzekert u er met gebruik van een doorzichtige slang van dat het afvoerwater geloosd wordt.
  5. Zet, nadat u dit gecontroleerd hebt, de hoofdschakelaar weer uit, haal de connector eraf en steek de polyethyleenplug er weer in.

[Fig. 7.3.1] (P.4)

- Ⓐ Steek het uiteinde van de pomp er 2 – 4 cm in.
- Ⓑ Haal de polyethyleen plug eruit
- Ⓒ Ongeveer 1000 cc
- Ⓓ Water
- Ⓔ Vulopening

## 8. Elektrische bedrading

### Vorzorgsmaatregelen bij elektrische bedrading

#### ⚠ Waarschuwing:

**Elektrisch werk moet door gekwalificeerde elektriciens gedaan worden in overeenstemming met de van toepassing zijnde "Technische Normen voor Elektrische Installatie" en de bijgeleverde installatie-instructies. Speciale circuits moeten ook gebruikt worden. Als een voedingscircuit te weinig capaciteit of een installatiedefect heeft, kan het een elektrische schok of brand veroorzaken.**

1. Zorg ervoor om voeding van het speciaal afgetakte circuit te gebruiken.
2. Zorg ervoor om een aardlekschakelaar in het voedingscircuit te installeren.
3. Monteer het apparaat zodanig dat geen van de regelcircuitkabels (afstandsbediening, transmissiekabels) in direct contact met de voedingskabel buiten het apparaat kan komen.
4. Zorg ervoor dat er op geen enkele kabelaanluiting speling zit.
5. Sommige kabels (voedings-, afstandsbedienings- en transmissiekabels) boven het plafond kunnen door muizen doorgebeten worden. Gebruik voor bescherming zoveel mogelijk metalen pijpen om kabels doorheen te trekken.
6. Verbind het netsnoer nooit met de voedingsleidingen voor de transmissiekabels. Als u dit wel doet, begeven de kabels het.

#### <Tabel 1>

Systemconfiguratie	Voor een enkelvoudig koelsysteem		Voor een meervoudig koelsysteem
Lengte transmissiekabel	Maximaal 120 m		Minimaal 120 m Onafhankelijk van de lengte
Gebouwen voorbeeld (voor lawaai-beoordeling)	Woonhuis of alleenstaande winkel zonder lawaai	Gebouw, kliniek, ziekenhuis of communicatiestation zonder lawaai dat vermoedelijk ontwikkeld wordt door een gelijkstroom/wisselstroom-omzetter, een eigen stroomgenerator, medische uitrusting met een hoge frequentie, radiocommunicatie-uitrusting, enz.	Alle gebouwen
Types transmissiekabel	VCTF, VCTFK, CVV, CVS, VVR, VVF, VCT of gepantserde CVVS of CPEVS kabel Gepantserde CVVS of CPEVS kabel		
Lengte	Maximaal 120 m		Maximaal 200 m

#### 2. Afstandsbedieningskabels

	MA-afstandbediening	M-NET-afstandbediening
Kabeltypes	2-draads kabel (ongepantserd)	Ongepantserde kabel voor tot en met 10 m; dezelfde specificatie als "1." Bedrading transmissiekabels voor meer dan 10 m.
Kabeldiameter	0,3 – 1,25 mm <sup>2</sup>	0,3 – 1,25 mm <sup>2</sup>
Lengte	Maximaal 200 m	Voeg een gedeelte van meer dan 10 m bij tot binnen de langst toegestane transmissiekabellengte van 200 m. (Gepantserd gedeelte is meer dan 1,25 mm <sup>2</sup> )

### 8.1. Bedrading voedingskabel

- Netspanningskabels van apparatuur mag niet lichter zijn dan ontwerp 235 IEC 57 of 227 IEC 57.
- Bij installatie moet er een schakelaar met een contactafstand van ten minste 3 mm tussen de polen worden opgenomen in het voedingscircuit van de air-conditioning.

#### Dikte voedingskabel: meer dan 1,5 mm<sup>2</sup>

##### [Fig. 8.1.1] (P.4)

- Ⓐ Schakelaar 16 A (Stroomonderbrekers voor lekstroom)
- Ⓑ Schakelaar 16 A (Stroomonderbrekers voor bedrading of hoofdschakelaar)
- Ⓒ Binnenapparaat
- Ⓓ Totale stroomsterkte moet minder dan 16 A zijn
- Ⓔ Trekdoos

#### [Een stroombreker zonder zekering (NF) of een aardlekschakelaar (NV) selecteren]

Om een NF of een NV in plaats van een combinatie van een Klasse B zekering met schakelaar te selecteren, moet u het volgende gebruiken:

- In het geval van een Klasse B zekering van 15 A of 20 A,  
**NF modelnaam (MITSUBISHI): NF30-CS (15 A) (20 A)**  
**NV modelnaam (MITSUBISHI): NV30-CS (15 A) (20 A)**  
 Gebruik een aardlekschakelaar met een gevoeligheid van maximaal 30 mA 0,1 s.

#### ⚠ Voorzichtig:

**Gebruik niets anders dan de correcte capaciteitsverbreker en zekering. Het gebruik van een zekering, kabel of koperdraad met een te grote capaciteit kan een defect of brand veroorzaken.**

7. Zorg ervoor dat u de regelkabels aan het binnenapparaat, de afstandsbediening en het buitenapparaat aansluit.
8. Aard het apparaat aan de kant van het buitenapparaat.
9. Selecteer de besturingskabels uit de condities die hieronder staan vermeld.

#### ⚠ Voorzichtig:

**Zorg ervoor dat u het apparaat aan de kant van het buitenapparaat aardt. Sluit de aardingskabel niet op een gas- of waterleiding, een bliksemafleider of een aardingskabel voor de telefoon aan. Een niet goed geïnstalleerde aardingskabel kan elektrische schokken veroorzaken.**

### Types regelkabels

#### 1. Bedrading van transmissiekabels

- Types transmissiekabels  
 Ontwerp de bedrading in overeenstemming met de hiernavolgende tabel <Tabel 1>.
- Kabeldiameter  
 Minimaal 1,25 mm<sup>2</sup>

### 8.2. De afstandsbediening en de transmissiekabels voor het binnen- en buitenapparaat aansluiten

(Afstandsbediening is beschikbaar als optie)

- Sluit binnenapparaat TB5 en buitenapparaat TB3 aan. (Apolair 2-draads)  
 De "S" op binnenapparaat TB5 is een gepantserde kabelaanluiting. Zie voor specificaties van de aansluitkabels de installatie-instructies van het buitenapparaat.
- Monteer een afstandsbediening in overeenstemming met de aanwijzingen die bij de afstandsbediening zitten.
- Sluit de "1" en "2" op binnenapparaat TB15 aan op een MA-afstandbediening. (Niet-gepolariseerde tweeadrige kabel)
- Sluit de "M1" en "M2" op binnenapparaat TB5 aan op een M-NET-afstandbediening. (Niet-gepolariseerde tweeadrige kabel)
- Sluit de transmissiekabel van de afstandsbediening aan binnen 10 m met gebruik van een kabel van 0,75 mm<sup>2</sup> ader. Als de afstand meer dan 10 m is, gebruik dan een 1,25 mm<sup>2</sup> aansluitkabel.

#### [Fig. 8.2.1] (P.4) MA-afstandbediening

#### [Fig. 8.2.2] (P.4) M-NET-afstandbediening

- Ⓐ Klemmenblok voor transmissiekabel binnenapparaat
- Ⓑ Klemmenblok voor transmissiekabel buitenapparaat
- Ⓒ Afstandsbediening
- DC 9 – 13 V tussen 1 en 2 (MA-afstandbediening)
- DC 24 – 30 V tussen M1 en M2 (M-NET-afstandbediening)

#### [Fig. 8.2.3] / [Fig. 8.2.4] (P.4) MA-afstandbediening

#### [Fig. 8.2.5] / [Fig. 8.2.6] (P.4) M-NET-afstandbediening

- Ⓐ Niet-gepolariseerd
- Ⓑ Bovenste niveau (TB15)
- Ⓒ MA-afstandbediening
- Ⓓ Onderste niveau (TB5)
- Ⓔ M-NET-afstandbediening

- De MA- en M-NET-afstandsbediening kunnen niet tegelijkertijd of afwisselend worden gebruikt.

**Opmerking:**

Zorg dat er geen draden worden afgeknelnd als u het deksel van de aansluitdoos weer terugplaatst. Dit kan leiden tot beschadiging van de bedrading.

**⚠ Voorzichtig:**

Leg de bedrading altijd zo aan dat de draden niet onder mechanische spanning staan of te strak worden getrokken. Als dit gebeurt, kunnen draden breken of oververhit raken en brand veroorzaken.

- Sluit de voedingsdraden aan op de besturingsdoos met behulp van een buffer-doorvoer voor trekbelasting (PG-aansluiting of vergelijkbaar). Sluit de transmissiebedrading aan op het transmissie-aansluitblok via de (uitdruk) opening in de besturingsdoos, met een normale doorvoer.
- Als alle bedrading is aangelegd, controleer dan nogmaals of alle verbindingen goed zijn gemaakt en plaats hierna het deksel van de aansluitdoos weer terug. Volg hiervoor de stappen voor het verwijderen, maar in omgekeerde volgorde.

**⚠ Voorzichtig:**

Let op dat de voedingsdraden nooit te strak staan. Dit kan leiden tot losraken, oververhitting of brand.

[Fig. 8.2.7] (P.4)

<Beperkingen op de Transmissiekabels>

- |                        |                    |
|------------------------|--------------------|
| ⓐ Buitenapparaat       | Ⓜ Aarding          |
| ⓑ BC-bedieningseenheid | Ⓨ Binnenapparaat   |
| ⓒ Afstandsbediening    | Ⓩ Apolair 2-draads |

**Opmerkingen:**

- \*1 Aard de transmissiekabel via de aardklem ⊕ van het buitenapparaat.
- \*2 Als de afstandsbedieningskabel langer dan 10 m is, gebruik dan een 1,25 mm<sup>2</sup>-diameterkabel voor het gedeelte dat langer is dan 10 m, en voeg dat gedeelte toe voor berekening van de 200 m.
- \*3 De BC-bedieningseenheid is alleen benodigd voor de R2-lijn van apparaten die zowel koelen als verwarmen.

### 8.3. De elektrische aansluitingen maken

(Zorg ervoor dat u de klemschroeven goed aandraait)

1. Verwijder met een schroevendraaier de 2 schroeven waarmee de afdekplaat van de aansluitdoos bevestigd is. (1)

[Fig. 8.3.1] / [Fig. 8.3.2] (P.5)

- |                         |          |
|-------------------------|----------|
| Ⓐ Zijplaat              | ⓑ Deksel |
| ⓒ Schroef (2 plaatsen). |          |

2. Sluit de bedrading voor de voeding, transmissiekabel en afstandsbedieningseenheid aan, zoals getoond bij ②. Hiervoor hoeft u de aansluitdoos niet los te maken.

[Fig. 8.3.3] / [Fig. 8.3.4] (P.5)

<Gezien vanaf de onderkant van de aansluitdoos>

- ⓓ Klemmenblok voor transmissiekabel
- ⓔ Transmissiekabel  
(Naar de klemmenblokken voor de M-NET-afstandsbediening, het binnenapparaat en de BC-bedieningseenheid)
- ⓕ Naar de eenfase voeding
- ⓖ Klemmenblok voor de voedingskabel
- ⓗ Naar klemmenblok voor de transmissiekabel voor het buitenapparaat.  
(gebruik gepantserde aardingskabel ⊕ aan de kant van het buitenapparaat.)

- Bevestig de bedrading van de stoombron aan de aansluitdoos m.b.v. een kabel-doorvoer die spankrachten kan opvangen (een PG-aansluiting of iets dergelijks). Sluit de transmissiebedrading aan op het transmissie-aansluiting door de doordrukopening van de aansluitdoos m.b.v. een gewone kabeldoorvoer.
- 3. Wanneer u klaar bent met de bedrading, dient u zich er nogmaals van te verzekeren dat er geen speling in de aansluitingen is. Bevestig daarna de afdekplaat weer op de aansluitdoos in de omgekeerde volgorde van het verwijderen.

**⚠ Voorzichtig:**

Leg de voedingskabel zo aan dat er geen spanning op staat, anders kan de kabelaansluiting los gaan of kan er oververhitting of brand ontstaan.

### 8.4. De aansluitadressen instellen

(Zorg ervoor dat er geen stroom op het apparaat staat als u de adressen instelt)

[Fig. 8.4.1] / [Fig. 8.4.2] (P.5)

<Adresschakelaar>  
<Adresbord>

- Er zijn twee types draaibare schakelinstellingen beschikbaar: voor het instellen van adressen 1 – 9 en groter dan 10, en voor het instellen van aftakingsnummers.
  - ① Hoe u de aansluitadressen instelt  
Voorbeeld: Als het adres "3" is, laat SW12 (voor groter dan 10) dan op "0" staan en breng SW11 (voor 1 – 9) in overeenstemming met "3".
  - ② Het instellen van de nummers van de aftakkingen SW14 (alleen voor de R2-lijn)  
Zorg ervoor dat de koelstofpijp van het binnenapparaat overeen komt met eindaansluitnummer van de BC-bedieningseenheid. Alle andere dan serie R2 kunt u op "0" laten staan.
- De draaischakelaars worden in de fabriek allemaal op "0" gezet. Deze schakelaars kunnen worden gebruikt om de adressen van de apparaten en de nummers van de aftakkingen naar keuze in te stellen.
- De vaststelling van de aansluitadressen van het binnenapparaat varieert met het systeem dat u gebruikt. Stel ze in in overeenstemming met technische gegevens.

**Opmerking:**

Stel de schakelaar SW5 in op het juiste voltage van de voeding.

20 – 100	Volt	SW5	125	Volt	SW5
	220	ON		220	ON
	230	ON		230	OFF
	240	OFF		240	OFF

### 8.5. De kamertemperatuur oppikken met de ingebouwde sensor in een afstandsbediening

Als u de kamertemperatuur wilt oppikken met de ingebouwde sensor in een afstandsbediening, zet dan SW1-1 op het controlebord op "ON" (AAN). De instelling van SW1-7 en SW1-8 maken het ook mogelijk om de luchtstroom aan te passen wanneer de verwarmingsthermometer op "OFF" staat.

1. Precauções de Segurança .....	53	5.2. Confirmação da posição da unidade e fixação dos parafusos de suspensão .....	56
1.1. Antes da instalação e do trabalho eléctrico .....	53	6. Especificações das tubagens de refrigerante e de drenagem .....	56
1.2. Precauções com dispositivos que utilizem o refrigerante R410A ou R407C .....	54	6.1. Especificações das tubagens de refrigerante e de drenagem .....	57
1.3. Antes da instalação .....	54	6.2. Tubagem de refrigerante, tubagem de drenagem e orifício de enchimento .....	57
1.4. Antes da instalação (retirada) - trabalho eléctrico .....	54	6.3. Pedido de conexão da tubagem de refrigerante .....	57
1.5. Antes de efectuar o primeiro teste de funcionamento .....	54	7. Ligação das tubagens de refrigerante e de drenagem .....	58
2. Componentes da unidade interior .....	55	7.1. Colocação da tubagem de refrigerante .....	58
3. Escolha do local de instalação .....	55	7.2. Colocação da tubagem de drenagem .....	58
3.1. Fixação da instalação e espaço de manutenção .....	55	7.3. Confirmação da descarga de drenagem .....	58
3.2. Ficha terminal da conduta de fluxo dividido e admissão de ar fresco .....	55	8. Cablagem eléctrica .....	59
3.3. Entrada de ar externo .....	55	8.1. Cablagem de alimentação .....	59
3.4. Combinação das unidades interiores com as unidades exteriores .....	55	8.2. Ligação dos cabos de transmissão do controlo remoto e das unidades interior e exterior .....	59
4. Fixação dos parafusos de suspensão .....	55	8.3. Ligação dos terminais eléctricos .....	60
4.1. Fixação dos parafusos de suspensão .....	55	8.4. Definição dos endereços .....	60
4.2. Posições do furo do tecto e do parafuso de suspensão .....	56	8.5. Medição da temperatura da peça com a sonda incorporada no controlo remoto .....	60
5. Instalação da unidade .....	56		
5.1. Suspensão do chassis da unidade .....	56		

## 1. Precauções de Segurança

### 1.1. Antes da instalação e do trabalho eléctrico

- ▶ Antes de instalar a unidade, leia atentamente as “Instruções de segurança”.
- ▶ As “Instruções de segurança” referem aspectos de grande importância relativos à segurança. Observe-os.

#### Símbolos utilizados no texto

##### **Aviso:**

Descreve as precauções a observar para evitar riscos de ferimentos ou morte ao utilizador.

##### **Cuidado:**

Descreve as precauções a tomar para evitar danificar a unidade.

#### Símbolos utilizados nas ilustrações

 : Indica uma acção a ser evitada.

 : Indica que devem ser observadas instruções importantes.

 : Indica uma peça que deve ser ligada à terra.

 : Indica que se deve ter cuidado com peças em movimento. (Este símbolo encontra-se afixado no rótulo da unidade principal.) <Cor: amarela>

 : Perigo de choques eléctricos (Este símbolo encontra-se afixado no rótulo da unidade principal.) <Cor: amarela>

##### **Aviso:**

Leia cuidadosamente os rótulos afixados na unidade principal.

##### **Aviso:**

- **Peça ao seu concessionário ou a um electricista qualificado que instale o ar condicionado.**
  - A deficiente instalação levada a cabo pelo utilizador poderá dar origem a fugas de água, choques eléctricos ou incêndio.
- **Instale a unidade de ar num local que possa suportar o seu peso.**
  - Uma resistência insuficiente poderá fazer com que a unidade caia, provocando ferimentos.
- **Utilize os cabos eléctricos indicados e efectue as ligações com segurança de forma que a força exterior do cabo não seja aplicada nos terminais.**
  - A ligação e aperto inadequados poderão ocasionar formação de calor e provocar um incêndio.
- **Prepare-se para a ocorrência de tufões ou outro tipo de ventos fortes e sismos, e instale a unidade no local especificado.**
  - A instalação imprópria poderá derrubar a unidade e provocar ferimentos.
- **Utilize sempre um filtro, um humidificador, aquecedor e outros acessórios especificados pela Mitsubishi Electric.**
  - Peça a um electricista qualificado que proceda à instalação dos acessórios. A sua deficiente instalação poderá dar origem a fugas de água, choques eléctricos ou incêndio.
- **Nunca proceda à reparação da unidade. Caso o ar condicionado tenha de ser reparado, consulte o seu concessionário.**
  - Se a unidade for mal reparada, poderão ocorrer fugas de água, choques eléctricos ou incêndio.

- **Não toque nas palhetas de refrigeração do permutador de calor.**
  - O seu manuseamento inadequado poderá provocar ferimentos.
- **Sempre que for manusear este produto, use equipamento de protecção.**

P. ex.: Luvas, protecção para todo o braço, ou seja, uma veste protetiva, e óculos de segurança.

  - O seu manuseamento inadequado poderá provocar ferimentos.
- **Caso se verifiquem fugas de gás de refrigeração durante as operações de instalação, proceda ao arejamento do compartimento.**
  - Se o gás refrigerante entrar em contacto com uma chama, liberar-se-ão gases tóxicos.
- **Instale o ar condicionado de acordo com o presente Manual de instruções.**
  - Se a unidade for mal instalada, poderão ocorrer fugas de água, choques eléctricos ou incêndio.
- **Peça a um electricista qualificado que proceda a todos os trabalhos de electricidade, em conformidade com as “Normas de Engenharia de Aparelhagem Eléctrica” e as “Regulamentações sobre Cablagem de Interior” e com as instruções do presente manual, utilizando sempre um circuito especial.**
  - Caso a capacidade da fonte de energia seja inadequada ou a instalação eléctrica seja mal executada, poderão ocorrer choques eléctricos ou incêndio.
- **Instale com segurança a tampa (painel) do terminal da unidade exterior.**
  - Se a tampa (painel) do terminal ficar mal instalada, poderá deixar passar poeiras ou água para a unidade exterior e provocar incêndios ou choques eléctricos.
- **Ao instalar e deslocar o ar condicionado para outro local, encha-o unicamente com refrigerante, especificado na unidade.**
  - Se misturar um refrigerante diferente ou ar com o refrigerante original, poderá provocar o mau funcionamento do ciclo de refrigeração, além de se arriscar a danificar a unidade.
- **Se instalar o ar condicionado num compartimento pequeno, deverá tirar medidas por forma a evitar que a concentração do refrigerante exceda o limite de segurança, mesmo que ocorram fugas de refrigerante.**
  - Informe-se junto do seu concessionário acerca das medidas adequadas para evitar exceder o referido limite. Caso se verifiquem fugas de refrigerante e a consequente ultrapassagem do limite de segurança, corre o risco de provocar falta de oxigénio no compartimento.
- **Sempre que retirar e reinstalar o ar condicionado, consulte o seu concessionário ou um técnico qualificado.**
  - Se instalar mal o ar condicionado, poderá dar origem a fugas de água, choques eléctricos ou um incêndio.
- **Após a instalação, certifique-se de que não existem fugas de gás refrigerante.**
  - Se houver fugas de gás refrigerante e estas forem expostas a um aquecedor com ventilador, um aquecedor, forno ou outra fonte de calor, poder-se-ão formar gases tóxicos.
- **Não refoque nem altere as programações dos dispositivos de segurança.**
  - Se o interruptor de pressão, o interruptor térmico ou outro dispositivo de protecção for eliminado e funcionar à força, ou se utilizar outras peças que não as indicadas pela Mitsubishi Electric, poderá provocar um incêndio ou explosão.
- **Para se desfazer deste produto, consulte o seu revendedor.**
- **Não utilize aditivo detector de fuga.**

## 1.2. Precauções com dispositivos que utilizem o refrigerante R410A ou R407C

### ⚠ Cuidado:

- **Não utilize a tubagem de refrigeração existente.**
  - O refrigerante e o óleo de refrigeração precedentes da tubagem já existente contêm uma grande quantidade de cloro, podendo provocar a deterioração do óleo de refrigeração da nova unidade.
- **Utilize tubagem de refrigerante feita de tubos de cobre desoxidado de fósforo e tubos de ligas de cobre sem pegamentos. Além disso, é preciso que as superfícies interna e externa dos tubos estejam limpas e sem enxofre, óxidos, poeira/sujidade, partículas de raspagem, óleos, humidade ou quaisquer outros contaminantes perigosos.**
  - A presença de contaminantes no interior da tubagem de refrigeração pode causar a deterioração do óleo residual refrigerante.
- **Guarde a tubagem a ser utilizada durante a instalação ao abrigo das intempéries e com ambas as extremidades tapadas até ao momento de serem soldadas. (Guarde os cotovelos e outras juntas num saco de plástico)**
  - Se entrar poeira, sujidade ou água para o ciclo do refrigerante, o óleo poderá deteriorar-se e danificar o compressor.
- **Utilize óleo de éster, óleo de éter ou alquilbenzeno (pequenas quantidades) como óleo de refrigerador para revestir as ligações de aba saliente e de flange.**
  - O óleo de refrigerador degrada-se se for misturado com uma grande quantidade de óleo mineral.
- **Utilize refrigerante líquido para encher o sistema.**
  - Se utilizar gás refrigerante para fechar o sistema, a composição do refrigerante no cilindro alterar-se-á, podendo levar à diminuição do rendimento.
- **Não utilize qualquer outro refrigerante além do R410A ou R407C.**
  - Se utilizar qualquer outro refrigerante (R22, etc.), o cloro do refrigerante poderá deteriorar o óleo de refrigeração.
- **Utilize uma bomba de vácuo com uma válvula de retenção de fluxo inverso.**
  - O óleo da bomba de vácuo poderá retroceder para o ciclo do refrigerante e fazer com que o óleo de refrigeração se deteriore.
- **Não utilize as seguintes ferramentas normalmente empregues com os refrigerantes tradicionais. (Diversos instrumentos de medida, tubo flexível de carga, detector de fugas de gás, válvula de retenção de fluxo inverso, base de carga do refrigerante, manómetro de vácuo, equipamento de recuperação de refrigerante)**
  - Se o refrigerante convencional e o óleo refrigerante forem misturados com o R410A ou R407C, o refrigerante poderá se deteriorar.
  - Se misturar água no R410A ou R407C, o óleo refrigerante poderá se deteriorar.
  - Uma vez que o R410A e o R407C não contêm cloro, os detectores de fugas de gás dos refrigerantes convencionais não apresentarão qualquer reacção em relação aos mesmos.
- **Não utilize um cilindro de carga.**
  - A utilização de um cilindro de carga pode causar a deterioração do refrigerante.
- **Seja muito cuidadoso ao utilizar as ferramentas.**
  - Se deixar entrar poeiras, sujidade ou água para o ciclo do refrigerante, este poder-se-á deteriorar.

## 1.3. Antes da instalação

### ⚠ Cuidado:

- **Não instale a unidade em locais onde possam ocorrer fugas de gás combustível.**
  - Se ocorrerem fugas de gás e este se acumular junto à unidade, poderá provocar uma explosão.
- **Não utilize o ar condicionado em compartimentos onde permaneçam alimentos, animais domésticos, plantas, instrumentos de precisão ou obras de arte.**
  - A qualidade dos alimentos, etc. poder-se-á deteriorar.
- **Não utilize ar condicionado em ambientes especiais.**
  - O óleo, vapor e os fumos sulfúricos, etc. poderão diminuir significativamente o rendimento do ar condicionado ou danificar as suas peças.
- **Quando instalar a unidade num hospital, estação de comunicações ou num local semelhante, tenha o cuidado de instalar protecção suficiente contra as interferências.**
  - O equipamento inversor, gerador de energia privado, equipamento médico de alta frequência ou equipamento de comunicação via rádio poderão provocar perturbações no funcionamento do ar condicionado, ou mesmo uma avaria. Por seu turno, o ar condicionado poderá afectar esse equipamento ao criar interferências que perturbem o tratamento médico ou a transmissão de imagens.
- **Não instale a unidade numa estrutura que possa provocar fugas.**
  - Se a humidade ambiente do compartimento exceder 80 % ou se o tubo de drenagem estiver obstruído, poderá ocorrer condensação na unidade interior. Se for necessário, proceda a operações de recolha de drenagem juntamente com a unidade exterior.

- Os modelos interiores deverão ser instalados no tecto a uma distância superior a 2,5 m do chão.

## 1.4. Antes da instalação (retirada) - trabalho eléctrico

### ⚠ Cuidado:

- **Ligue a unidade à terra.**
  - Nunca ligue o fio de terra à tubagem de gás ou de água, haste de pára-raios ou linhas de terra telefónicas. A deficiente ligação à terra poderá provocar a ocorrência de choques eléctricos.
- **Instale o cabo eléctrico de forma que este não fique sujeito a tensões.**
  - A tensão poderá partir o cabo, provocar a formação de calor e consequentemente um incêndio.
- **Se for necessário, instale um disjuntor de fugas de corrente.**
  - Se não estiver instalado um disjuntor de fugas de corrente poderão ocorrer choques eléctricos.
- **Utilize cabos eléctricos de capacidade e potência nominal suficientes.**
  - Os cabos muito pequenos poderão ocasionar fugas de corrente, gerar calor e provocar um incêndio.
- **Utilize unicamente um disjuntor ou fusível com a capacidade indicada.**
  - Um fusível ou disjuntor de capacidade mais elevada ou um fio eléctrico de aço ou cobre poderão provocar uma avaria geral da unidade ou um incêndio.
- **Não lave as unidades do ar condicionado.**
  - Ao lavá-las poderá apanhar um choque eléctrico.
- **Certifique-se de que a base de instalação não está danificada pelo uso excessivo.**
  - Se não resolver este problema, a unidade poderá cair e provocar ferimentos pessoais ou danos graves no equipamento.
- **Instale a tubagem de drenagem de acordo com as indicações do presente Manual, a fim de garantir uma drenagem adequada. Proceda ao isolamento térmico da tubagem para evitar formação de condensação.**
  - Uma tubagem de drenagem deficiente poderá dar origem a fugas e danificar a mobília e outros haveres.
- **Ao proceder ao transporte, faça-o com muito cuidado.**
  - Uma pessoa só é incapaz de transportar o produto, caso este pese mais de 20 kg.
  - Alguns produtos utilizam cintas PP para embalagem. Nunca utilize estas cintas como meio de transporte. É perigoso.
  - Não toque nas palhetas de refrigeração do permutador de calor, pois poderá cortar-se.
  - Ao transportar a unidade exterior, suspenda-a nas posições indicadas na base da unidade. Além disso, prenda-a em quatro pontos de apoio para que não deslize para os lados.
- **Elimine os materiais de embalagem segundo as normas de segurança.**
  - Os materiais de embalagem, como por exemplo pregos e outras peças de metal ou de madeira, poderão provocar golpes ou outros ferimentos.
  - Rasgue e deite fora sacos de plástico de embalagem, de forma que as crianças não possam brincar com eles; caso contrário, correm o risco de asfixia.

## 1.5. Antes de efectuar o primeiro teste de funcionamento

### ⚠ Cuidado:

- **Ligue a electricidade pelo menos 12 horas antes de dar início à operação.**
  - Se começar a operação imediatamente depois de ligar o interruptor principal poderá danificar seriamente peças internas. Mantenha o interruptor ligado durante a estação operacional.
- **Não toque nos interruptores com os dedos molhados.**
  - Se tocar num interruptor com os dedos molhados poderá apanhar um choque eléctrico.
- **Não toque na tubagem de refrigeração durante e imediatamente após o seu funcionamento.**
  - No decorrer e imediatamente após o seu funcionamento, as tubagens de refrigeração poderão estar quentes ou frias, consoante o local de passagem do respectivo fluxo - através da tubagem de refrigeração, do compressor e outras peças do ciclo de refrigeração. Poderá sofrer queimaduras provocadas pelo calor ou pelo frio excessivos.
- **Não utilize o ar condicionado com os painéis e resguardos retirados.**
  - As peças rotativas, quentes ou em alta voltagem poderão dar origem a ferimentos.
- **Não desligue imediatamente a electricidade depois de terminar a operação.**
  - Aguarde sempre pelo menos cinco minutos antes de desligar a electricidade. Caso contrário, poderão ocorrer fugas de água e problemas.

## 2. Componentes da unidade interior

A unidade interior é fornecida com os seguintes componentes:

Número de peças	Componentes	Quantidade	Local para instalação
1	Tube isolado (pequeno)	1	Na caixa da estrutura
2	Tampa isolada	1	
3	Banda (grande)	4	
4	Mangueira de drenagem	1	
5	Arruela	8	

Número de peças	Componentes	Quantidade	Local para instalação
6	Banda (pequeno)	2	Na caixa da estrutura
7	Manual de tubagem	1	

## 3. Escolha do local de instalação

- Selecione um local onde o ar possa soprar para todos os cantos da peça.
- Evite locais expostos ao ar exterior.
- Selecione um local que não faça obstáculo ao fluxo de ar e distante do aparelho.
- Evite locais expostos a correntes de ar ou a vapor de óleo.
- Evite locais onde possa ser gerado, permanecer ou haver fuga de combustível.
- Evite a instalação perto de máquinas que emitam ondas de alta frequência (soldadores de alta frequência, etc.).
- Evite locais onde haja o risco de o fluxo de ar ser dirigido para um detector de alarme de incêndio. (O ar quente poderia fazer disparar o alarme durante a fase de aquecimento.)
- Evite locais onde sejam frequentemente manipuladas soluções ácidas.
- Evite locais onde se utilizem frequentemente vaporizações especiais à base de ácido sulfúrico ou de outros ácidos.
- Se a unidade funcionar por longo tempo quando o ar acima do tecto estiver com alta temperatura/alta humidade (ponto de orvalho acima de 26 °C), poderá haver condensação de orvalho na unidade interior. Ao operar as unidades nestas condições, adicione material isolador (10 – 20 mm) em toda a superfície da unidade interior para evitar a condensação de orvalho.

### ⚠ Aviso:

Instale a unidade interior num tecto suficientemente resistente para suportar o seu peso.

Se o tecto não for resistente, a unidade pode cair e causar eventualmente ferimentos.

### 3.1. Fixação da instalação e espaço de manutenção

[Fig. 3.1.1] (P.2)

- Selecione a direcção de sopra segundo a forma da peça, a posição da instalação, etc.
- A tubagem, cablagem e manutenção efectua-se a partir de baixo e dos lados. Portanto, deixe o espaço suficiente acima indicado para efectuar esses trabalhos. De igual modo, reserve o maior espaço possível para facilitar o trabalho e a segurança ao suspender a unidade.

Nome do modelo	20 – 40	50 · 63	80 · 100	125
A	1080	1250	1750	2010
B	Mais de 1000			
C	Mais de 500			
D	Sobreposição: 20			
E	Mais de 350			

## 4. Fixação dos parafusos de suspensão

### 4.1. Fixação dos parafusos de suspensão

(Procure um lugar de suspensão com estrutura sólida.)

#### Estrutura de suspensão

- Tecto: A estrutura de tecto varia de um edifício para outro. Para informações mais precisas, consulte a empresa de construção.
  - Se necessário, reforce os parafusos de suspensão com suportes anti-terremotos como medidas contra terremotos.  
\* Use M10 para parafusos de suspensão e suportes anti-terremotos (fornecidos no local).
- ① É necessário reforçar o tecto com componentes adicionais (ripas, traves, etc.) para o manter nivelado e protegê-lo contra as vibrações.

### 3.2. Ficha terminal da conduta de fluxo dividido e admissão de ar fresco

[Fig. 3.2.1] (P.2)

- São fornecidos separadores em cada posição como mostra a figura. Utilize-os para instalar a unidade.
  - Ⓐ Ficha terminal da conduta de fluxo dividido.
  - Ⓑ Ficha terminal da conduta de fluxo dividido (separador de 435 × 110 dos dois lados).
  - Ⓒ Ficha terminal da conduta de fluxo dividido (separador de 754 × 110 dos dois lados).
  - Ⓓ Ficha terminal da conduta de fluxo dividido (separador de ø200 dos dois lados).
  - Ⓔ 10 orifícios de montagem de ø2,9.
  - Ⓕ 6 orifícios de montagem de ø2,9.
  - Ⓖ 4 orifícios de montagem de ø2,9.

#### Notas:

- O material de isolamento está fixado à parte traseira de cada conduta de fluxo dividido e de cada ficha. Utilize uma lâmina para cortar o material de isolamento ao longo da ficha terminal.

### 3.3. Entrada de ar externo

[Fig. 3.3.1] (P.2)

- Ⓐ Tomada de ar fresco
- Ⓑ Tomada de ar fresco  
Furo de extracção 240 × 45
- Ⓒ Tomada de ar fresco  
Furo de extracção ø150
- Ⓓ 4 orifícios de montagem de ø2,9.
- Ⓔ Corte

#### Notas:

- ① Faça 4 cortes na entrada de ar externo. Ao conectar o ducto flexível circular, monte um flange do ducto de entrada do ar exterior opcional PAC-KH 110F (ø150).
- ② O volume de ar de sucção que vem através da entrada de ar exterior pode ser ajustado através da efectuação de dois cortes na entrada do ar externo, como se mostra na figura acima.

### 3.4. Combinação das unidades interiores com as unidades exteriores

Para combinar as unidades interiores com as unidades exteriores, refira-se ao manual de instalação da unidade exterior.

- ② Corte e retire os componentes do tecto.

- ③ Reforce os componentes do tecto e acrescente outros para fixar os painéis do tecto.

[Fig. 4.1.1] (P.2)

- Ⓐ Centro de gravidade

## Centro de gravidade e peso do produto

Nome do modelo	W	L	H	X	Y	Z	Peso da Unidade (kg)	Peso do Painel (kg)
PLFY-P20VLMD-E	574	824	172	287	370	160	23	6,5
PLFY-P25VLMD-E	574	824	172	287	370	160	23	6,5
PLFY-P32VLMD-E	574	824	172	287	370	160	24	6,5
PLFY-P40VLMD-E	574	824	172	287	370	160	24	6,5
PLFY-P50VLMD-E	574	994	172	287	445	160	27	7,5
PLFY-P63VLMD-E	574	994	172	287	445	160	28	7,5
PLFY-P80VLMD-E	574	1494	172	287	655	160	44	12,5
PLFY-P100VLMD-E	574	1494	172	287	655	160	47	12,5
PLFY-P125VLMD-E	574	1756	203	287	758	181	56	13

## 4.2. Posições do furo do tecto e do parafuso de suspensão

- Utilize a bitola fornecida com o painel para fixar os parafusos de suspensão de maneira que o chassis da unidade e o furo do tecto fiquem na posição mostrada na figura abaixo. Para saber como utilizar a bitola, consulte o manual de instruções fornecido com o painel.

### Notas:

- A bitola pode alargar ou encolher com a mudança de temperatura e da humidade. Tenha cuidado em verificar primeiro as dimensões do produto e depois utilize a bitola.
- O furo do tecto é ajustável, como mostra a figura. Alinhe os centros do furo do tecto e do chassis da unidade de maneira que esta não fique enviesada em relação ao furo e que as folgas entre os cantos do furo do tecto e as dimensões externas da unidade sejam idênticas.

- Utilize parafusos de suspensão M10 (todos os parafusos) (disponíveis no comércio).
- Cada parafuso de suspensão deverá sair C mm do tecto. É possível deslizar o chassis da unidade 10 mm, no máximo, na parte relativa à altura do chassis da unidade e do painel de decoração para ajustar com precisão a instalação à superfície do tecto acabada. Para deslizar o chassis da unidade e incorporar um filtro de elevado rendimento, é necessário ter as dimensões apresentadas na figura abaixo. Para isso, fixe porcas ao suporte de suspensão como mostra a figura.

[Fig. 4.2.1] (P.3)

- Ⓐ Porca
- Ⓑ Arruela (fornecida com o chassis da unidade)
- Ⓒ Parafuso de suspensão de  $\varnothing 10$  (parafuso M10)
- Ⓓ Dimensões do furo do tecto
- Ⓔ Passo do parafuso de suspensão
- Ⓕ Parafuso de suspensão
- Ⓖ Superfície do tecto acabada
- Ⓗ Braçadeira de suspensão

Nome do modelo	20 – 40	50 · 63	80 · 100	125
A	1040	1210	1710	1970
B	824	994	1494	1756
C	157 – 167			155 – 165
D	Mais de 350			

## 5. Instalação da unidade

### 5.1. Suspensão do chassis da unidade

- Transporte a unidade interior embalada para o lugar onde vai ser instalada.
- Para suspender a unidade interior, utilize uma máquina elevatória para a levantar e suspender nos parafusos.
- Se utilizar uma máquina elevatória, inverta o chassis da unidade embalado com a tampa de embalagem e levante a unidade.

[Fig. 5.1.1] (P.3)

- Ⓐ Lado da tubagem de drenagem
- Ⓑ Chassis da unidade
- Ⓒ Tampa de embalagem
- Ⓓ Máquina elevatória

### 5.2. Confirmação da posição da unidade e fixação dos parafusos de suspensão

- Utilize a bitola fornecida com o painel para se assegurar de que o chassis da unidade e os parafusos de suspensão estão bem colocados. Se eles não estiverem no bom lugar, pode haver gotejamento da condensação devido a fugas de ventilação. Controle bem as respectivas posições.
- Utilize o nível para verificar se a superfície marcada com um Ⓐ está nivelada. Certifique-se de que as porcas dos parafusos de suspensão estão bem apertadas para fixar os parafusos.
- Para garantir um bom escoamento, utilize um nível e coloque a unidade nivelada.

#### ⚠ Cuidado:

Instale o chassis da unidade bem nivelado.

[Fig. 5.2.1] (P.3)

- Ⓐ Face inferior da unidade interior  
(Face a que está fixado um painel decorativo)

## 6. Especificações das tubagens de refrigerante e de drenagem

Para evitar o gotejamento da condensação, efectue os trabalhos de anti-respiração e isolamento nas tubagens de refrigerante e de drenagem.

Se utilizar tubos de refrigerante disponíveis no comércio, envolva tubos de líquido e de gás com materiais de isolamento disponíveis no comércio (resistentes a 100 °C ou mais e com a espessura indicada abaixo).

Certifique-se de que todos os tubos que passam pelo interior das peças estão envolvidos em material de isolamento adequado vendido no comércio (com a gravidade específica de polietileno de 0,03 e a espessura a seguir indicada).

- ① Seleccione as espessuras do material de isolamento segundo a dimensão do tubo.

Dimensão do tubo	Espessura do material de isolamento
6,4 mm – 25,4 mm	Mais de 10 mm
28,6 mm – 38,1 mm	Mais de 15 mm

- ② Se a unidade for utilizada na peça mais elevada de um edifício e em condições de elevada temperatura e de muita humidade, é necessário utilizar uma dimensão de tubo e uma espessura do material de isolamento superior à indicada no quadro acima.
- ③ Se o cliente lhe fornecer especificações próprias, siga-as.



## 6.1. Especificações das tubagens de refrigerante e de drenagem

[Fig. 6.1.1] (P.3)

- Ⓐ Dimensões de corte afunilado      Ⓑ Tamanhos dos tubos refrigerantes e torque de aperto da porca afunilada  
 Ⓒ Aplique o óleo de máquina de refrigeração sobre toda a superfície do assento do funil.

Ⓐ Dimensões de corte afunilado

Diâmetro externo (D.E.) do tubo de cobre (mm)	Dimensões do funil ØA dimensões (mm)
Ø6,35	8,7 – 9,1
Ø9,52	12,8 – 13,2
Ø12,7	16,2 – 16,6
Ø15,88	19,3 – 19,7
Ø19,05	22,9 – 23,3

Ⓑ Tamanhos dos tubos refrigerantes e torque de aperto da porca afunilada

	R410A				R407C ou R22				Diâmetro externo (D.E.) da porca afunilada	
	Tubo de líquido		Tubo de gás		Tubo de líquido		Tubo de gás		Tubo de líquido (mm)	Tubo de gás (mm)
	Tamanho do tubo	Torque de aperto (N.m)	Tamanho do tubo	Torque de aperto (N.m)	Tamanho do tubo	Torque de aperto (N.m)	Tamanho do tubo	Torque de aperto (N.m)		
P20/25/32/40	D.E. Ø6,35 (1/4")	14 – 18	D.E. Ø12,7 (1/2")	49 – 61	D.E. Ø6,35 (1/4")	14 – 18	D.E. Ø12,7 (1/2")	49 – 61	17	27
P50	D.E. Ø6,35 (1/4")	34 – 42	D.E. Ø12,7 (1/2")	68 – 82	D.E. Ø9,52 (3/8")	34 – 42*	D.E. Ø15,88 (5/8")	68 – 82*	22	29
P63/80	D.E. Ø9,52 (3/8")	34 – 42	D.E. Ø15,88 (5/8")	68 – 82	D.E. Ø9,52 (3/8")	34 – 42	D.E. Ø15,88 (5/8")	68 – 82	22	29
P100/125	D.E. Ø9,52 (3/8")	34 – 42	D.E. Ø15,88 (5/8")	100 – 120	D.E. Ø9,52 (3/8")	34 – 42	D.E. Ø19,05 (3/4")	100 – 120*	22	36

\* Use a porca afunilada fornecida para os seguintes tubos: Tubos de líquidos de P50, P100, P125 e tubos de gás de P50.

## 6.2. Tubagem de refrigerante, tubagem de drenagem e orifício de enchimento

[Fig. 6.2.1] (P.3)

- Ⓐ Tubagem de refrigerante (tubo de líquido): HP (AP)  
 Ⓑ Tubagem de drenagem  
 Ⓒ Passo do parafuso de suspensão  
 Ⓓ Tubagem de refrigerante (tubo de gás): LP (BP)  
 Ⓔ Orifício de enchimento  
 Ⓕ Orifício de drenagem

## 6.3. Pedido de conexão da tubagem de refrigerante

### Descrição das peças a utilizar

N.º	Método de trabalho	Detalhe do trabalho	Item a observar	Diagrama de referência
1	Instale a isolamento do tubo fornecida (1) no tudo de líquido da tubagem de refrigerante e, em seguida, a isolamento de alargamento (2) no tubo de gás.	No interior da isolamento de alargamento encontram-se as indicações "INNER" e "OUTER". Instale a parte marcada "INNER" perto do corpo da unidade e a marcada "OUTER" do lado da tubagem.	<ul style="list-style-type: none"> <li>A utilização de isolamento de alargamento de modelo diferente pode gerar a formação de condensação. Verifique o nome do modelo na isolamento e verifique se a isolamento que efectua é correcta.</li> <li>Para impedir a formação de folgas junto da chapa lateral da unidade, assegure-se de que a isolamento de alargamento assenta firmemente na chapa lateral da unidade antes da instalação.</li> <li>Se a instalação dos lados "INNER" e "OUTER" da isolamento não for correcta, pode-se gerar a formação de condensação.</li> </ul>	<p>[Fig. 6.3.1] (P.3)</p> <p>[Fig. 6.3.2] (P.3)</p> <p>[Fig. 6.3.2] (P.3)</p>
2	Fixação do tubo isolado	<ul style="list-style-type: none"> <li>Segure o tubo isolado com a fita isoladora.</li> <li>Fixe bem a isolamento com a fita fornecida (4) na posição indicada no diagrama.</li> </ul>	Vede bem a fenda de modo que não haja aberturas. Efectue a isolamento de modo que a fenda fique no topo.	[Fig. 6.3.3] (P.3) (Nota *3)
3	Fixação da isolamento alargada	<ul style="list-style-type: none"> <li>Ate a isolamento de alargamento com a fita fornecida (3).</li> <li>Ate com a fita fornecida (4) na posição indicada no diagrama.</li> </ul>	Vede bem fenda de modo para que não haja aberturas. Efectue a isolamento de modo que a fenda fique no topo.	[Fig. 6.3.3] (P.3) (Nota *4)

[Fig. 6.3.1] (P.3)

- Ⓐ Marca de "gás 0-0"      Ⓑ Marca "INNER"  
 Ⓒ Marca "OUTER"      Ⓓ Isolação de alargamento  
 Ⓔ Tubagem de refrigerante (gás)      Ⓕ Tubagem de refrigerante (líquido)  
 Ⓖ Tubagem de refrigerante      Ⓗ Isolação do tubo (1)  
 Ⓙ Material de isolamento      Ⓙ Alargamento  
 Ⓚ Puxe nesta direcção      Ⓛ Material de isolamento  
 Ⓜ Alargamento      Ⓝ Não deve haver folga  
 Ⓞ Mova para a posição inicial

[Fig. 6.3.2] (P.3)

(figura ilustrando a isolamento de alargamento)

- Ⓐ Tubagem de refrigerante      Ⓑ Não deve haver folga.  
 Ⓒ Chapa do corpo da unidade      Ⓓ EXTERIOR  
 Ⓔ INTERIOR      Ⓕ Corpo da unidade  
 Ⓖ Isolação de alargamento fornecida (2)

[Fig. 6.3.3] (P.3)

- Ⓐ Fita (3)      Ⓑ Ate com fita  
 Ⓒ Fita fornecida (4)

### Notas:

\*1 Introduza a porca de alargamento na tubagem de refrigerante. Puxe o material de isolamento para trás até à área onde será alargado e reponha-o na posição inicial depois de efectuado o trabalho de alargamento. Se a tubagem de cobre ficar exposta, pode-se gerar a formação de condensação. Seja extremamente cuidadoso quando executar essa operação.

\*2 Não deve haver folga.

\*3, \*4 Não deve haver folga. A fenda deve ficar no topo.

## 7. Ligação das tubagens de refrigerante e de drenagem

### 7.1. Colocação da tubagem de refrigerante

O trabalho de instalação das tubagens deve ser executado segundo este Manual de Instalação da unidade exterior e do controlador BC (série R2 de arrefecimento e aquecimento simultâneos).

- A série R2 está concebida para funcionar num sistema cuja tubagem de refrigerante proveniente da unidade exterior é recebida pelo controlador BC, onde bifurca para ligar as unidades interiores.
- Consulte no manual da unidade interior as indicações relativas ao tubo e à diferença de elevação permitida.
- O método de ligação da tubagem é de tipo ligação de alargamento.

#### Precauções relativas à tubagem de refrigerante

- ▶ **Utilize soldadura não oxidável nas soldaduras para não deixar entrar na tubagem matérias estranhas ou humidade.**
- ▶ **Aplique óleo de máquina de refrigeração à superfície de apoio da ligação de alargamento e aperte a ligação com uma chave de bocas dupla.**
- ▶ **Preveja uma braçadeira metálica para suportar a tubagem de refrigerante de maneira que o peso fique repartido entre a unidade interior e o tubo. Esta braçadeira metálica deve ficar a 50 cm da ligação de alargamento da unidade interior.**

#### ⚠ Aviso:

Quando instalar ou deslocar a unidade, nunca misture nada para além do refrigerante especificado na unidade.

- A mistura de gás refrigerante, ar, etc. pode conduzir ao mau funcionamento do ciclo de refrigeração e provocar danos graves.

#### ⚠ Cuidado:

- **Utilize tubagem de refrigerante feita de tubos de cobre desoxidado de fósforo e tubos de ligas de cobre sem pegamentos. Além disso, é preciso que as superfícies interna e externa dos tubos estejam limpas e sem enxofre, óxidos, poeira/sujidade, partículas de raspagem, óleos, humidade ou quaisquer outros contaminantes perigosos.**
- **Nunca utilize a tubagem de refrigerante existente.**
  - Uma grande quantidade de cloro no refrigerante convencional e de óleo de refrigeração na tubagem existente deteriora o novo refrigerante.
- **Guarde a tubagem a utilizar durante a instalação no interior e mantenha ambas as extremidades da mesma vedadas até à soldadura.**
  - Se entrar poeira, lixo ou água no ciclo refrigerante, o óleo deteriora-se e o compressor pode avariar.
- **Utilize óleo de refrigerador Suniso 4GS ou 3GS (pequenas quantidades) para revestir a peça de ligação de alargamento e de flange. (Para modelos que utilizem R22)**
- **Utilize óleo de éster, óleo de éter ou alquilbenzeno (pequenas quantidades) quando o óleo do refrigerador revestir as ligações de alargamento e de flange. (Para os modelos que utilizam R410A ou R407C.)**
  - O refrigerante utilizado na unidade é altamente higroscópico e mistura-se com a água, podendo deteriorar o óleo do refrigerador.

### 7.2. Colocação da tubagem de drenagem

#### [Fig. 7.2.1] (P.4)

- A: 25 cm
- B: 1,5 – 2 m
- Ⓐ Passo descendente superior a 1/100
- Ⓑ Material de isolamento
- Ⓒ Braçadeira metálica

#### [Fig. 7.2.2] (P.4)

- Ⓓ Unidade interior
- Ⓔ Tome o maior possível. Cerca de 10 cm
- Ⓕ Tubos ligados

#### [Fig. 7.2.3] (P.4)

- C: 28 cm
- D: 170 ± 5 mm
- Ⓖ Mangueira de drenagem (fornecida)

#### ▶ Utilize a mangueira de drenagem fornecida (acessório).

- Ⓗ Menos de 300 mm
- Ⓛ Cotovelo de 90° de cloreto de vinilo resistente (disponível no comércio)
- Ⓜ Cloreto de vinilo resistente (VP-25) (disponível no comércio)
- Ⓝ Banda (pequeno) (fornecida)

#### ▶ Ligue cada união com cola de cloreto de vinilo. Mas não utilize numa espécie de matéria adesiva no orifício de descarga da unidade interior, porque isso pode danificar o mecanismo de drenagem. Por outro lado, a ligação terminal pode ser corroída pela resina e fender.

1. Certifique-se de que a tubagem de drenagem tem uma inclinação descendente (mais de 1/100) para o lado da unidade exterior (descarga). Não deixe nenhuma abertura nem irregularidades no percurso. (Ⓣ)

2. Certifique-se de que a tubagem de drenagem transversal tem menos de 20 m (excluindo a diferença de elevação). Se a tubagem de drenagem for longa, preveja braçadeiras de metal para evitar que ela dobre. Nunca deixe respiradouro na tubagem, senão pode haver ejeção.
3. Utilize tubo de cloreto de vinilo resistente VP-25 (com um diâmetro externo de 32 mm) para tubagem de drenagem.
4. Os tubos ligados devem estar assentes a 10 cm abaixo do orifício de drenagem do chassis da unidade como mostra a figura ②.
5. Não deixe nenhum sifão de odor no orifício de descarga de drenagem.
6. Coloque a extremidade da tubagem de drenagem numa posição em que não sejam gerados odores.
7. Não coloque a extremidade da tubagem de drenagem em nenhum escoamento onde sejam gerados gases iónicos.
8. A admissão da tubagem de drenagem pode estar 28 cm acima do orifício de descarga da drenagem. Se houver quaisquer obstáculos por baixo do tecto, utilize cotovelos para o fazer a uma altura inferior, segundo as necessidades do local. (Ⓝ)

#### Nota:

Se o segmento ascendente for longo, haverá retorno de alguma água quando a unidade pára de funcionar, gerando lamas ou odores durante a época de não utilização. Faça que o segmento ascendente seja o mais curto possível.

#### ⚠ Cuidado:

Instale a tubagem de drenagem de maneira que tenha uma boa descarga e isole-a para evitar o gotejamento da condensação. Uma má instalação pode causar fugas de água e a inundação do local de instalação.

### 7.3. Confirmação da descarga de drenagem

#### ▶ Certifique-se de que o mecanismo de drenagem funciona correctamente e que não há fugas de água nas uniões.

- Verifique isso quando a unidade funciona em modo de aquecimento.
  - Verifique isso antes de efectuar os trabalhos do tecto, em caso de uma nova construção.
1. Ligue o conector de teste da bomba de drenagem (acessório) ao conector do mesmo lado da caixa de controlo. Para mais informações, leia as instruções contidas na tampa da caixa de controlo.
  2. Retire o bujão de polietileno do mesmo lado da tubagem da unidade interior.
  3. Abebere a bomba de alimentação com água do tanque de alimentação. Ao encher, coloque a extremidade da bomba ou o tanque num recipiente de drenagem. (Se a inserção for incompleta, a água pode fluir por cima da máquina.)
  4. Ligue a corrente. A bomba de drenagem funcionará sem nenhuma operação do controlo remoto. Se utilizar uma mangueira transparente verifique se a drenagem é descarregada.
  5. Após confirmação, desligue a corrente, retire a ficha e coloque o bujão de polietileno na posição original.

#### [Fig. 7.3.1] (P.4)

- Ⓐ Introduza a extremidade da bomba 2 – 4 cm.
- Ⓑ Retire o bujão de polietileno
- Ⓒ Cerca de 1000 cc
- Ⓓ Água
- Ⓔ Orifício de enchimento

## 8. Cablagem eléctrica

### Precauções relativas à cablagem eléctrica

#### ⚠ Aviso:

Os trabalhos eléctricos devem ser efectuados por engenheiros de electricidade qualificados, de acordo com as “Normas de Engenharia de Instalação Eléctrica” e os manuais de instalação fornecidos. Devem também ser utilizados circuitos especiais. Se o circuito eléctrico não tiver capacidade suficiente ou for mal instalado, pode provocar choques eléctricos ou incêndios.

1. Desligue a corrente do circuito especial da caixa de distribuição.
2. É necessário instalar um disjuntor de descarga para a terra.
3. Instale a unidade de maneira a evitar que qualquer cabo do circuito de controlo (cabos do controlo remoto, de transmissão, etc.) entre em contacto com o cabo de corrente exterior à unidade.
4. Faça que não haja folgas em nenhuma das ligações eléctricas.
5. É possível que alguns cabos (corrente, controlo remoto, transmissão) por cima do tecto sejam mordidos pelos ratos. Utilize o mais possível condutos metálicos para fazer passar os cabos.
6. Nunca ligue a cabo de corrente a cargas destinadas ao cabo de transmissão, porque os cabos podem queimar-se.

7. Ligue os cabos de controlo à unidade interior, ao controlo remoto e à unidade exterior.
8. Ligue a unidade à terra do lado da unidade exterior.
9. Selecione cabos de controlo a partir das condições dadas abaixo.

#### ⚠ Cuidado:

Certifique-se de que a unidade está ligada à terra do lado da unidade exterior. Não ligue o cabo de massa a um tubo de gás, tubo de água, haste de pára-raios ou cabo de terra de telefone. Uma ligação à terra incompleta pode criar riscos de choques eléctricos.

### Tipos de cabos de controlo

#### 1. Cablagem de cabos de transmissão

- Tipos de cabos de transmissão  
Conceba a cablagem de acordo com o seguinte quadro <Quadro 1>.
- Diâmetro do cabo  
Mais de 1,25 mm<sup>2</sup>

<Quadro 1>

Configuração do sistema	Para um sistema de refrigerante simples		Para um sistema de refrigerante múltiplo
Comprimento do cabo de transmissão	Menos de 120 m		Mais de 120 m / Independentemente do comprimento
Exemplo de instalação (para avaliação do ruído)	Residência ou local independente sem ruído	Edifício, clínica, hospital ou estação de comunicações sem ruído supostamente gerado por equipamento inversor, gerador de energia privado, equipamento médico de elevada frequência, equipamento de comunicação radiofónica, etc.	Todas as instalações
Tipos de cabos de transmissão	VCTF, VCTFK, CVV, CVS, VVR, VVF, VCT ou fio blindado CVVS ou CPEVS		
Comprimento	Menos que 120 m		Menos que 200 m

#### 2. Cabos de controlo remoto

	Controlo remoto MA	Controlo remoto M-NET
Tipos de cabos	Cabo de 2 núcleos (não blindado)	Fio não blindado para até 10 m; as mesmas especificações que em “1.” Cabos eléctricos de transmissão para mais de 10 m.
Diâmetro do cabo	0,3 – 1,25 mm <sup>2</sup>	0,3 – 1,25 mm <sup>2</sup>
Comprimento	Menos que 200 m	Acrescentar qualquer porção superior a 10 m a um comprimento máximo de cabo de transmissão de 200 m (A porção blindada é superior a 1,25 mm <sup>2</sup> )

### 8.1. Cablagem de alimentação

- Os cabos de alimentação dos aparelhos não deverão ser inferiores aos indicados nas normas 245 IEC 57 ou 227 IEC 57.
- Na instalação do ar-condicionado, deve ser colocado um interruptor com separação de contato de no mínimo 3 mm em cada pólo.

Dimensão do cabo de corrente: mais de 1,5 mm<sup>2</sup>

[Fig. 8.1.1] (P.4)

- Ⓐ Interruptor de 16 A (Disjuntores para Vazamento de Corrente)
- Ⓑ Interruptor de 16 A (Disjuntores para Cablagem ou Interruptor Principal)
- Ⓒ Unidade interior
- Ⓓ Corrente total em funcionamento inferior a 16 A
- Ⓔ Caixa de tracção

#### [Seleção do disjuntor não fusível (NF) ou do disjuntor de descarga para a terra (NV)]

Para seleccionar NF ou NV em vez da combinação de um fusível de Classe A e um interruptor, utilize o seguinte:

- No caso de um fusível de Classe A de 15 A ou 20 A,  
Nome do modelo NF (MITSUBISHI): NF30-CS (15 A) (20 A)  
Nome do modelo NV (MITSUBISHI): NV30-CA (15 A) (20 A)

Utilize um disjuntor de descarga para a terra com sensibilidade inferior a 30 mA 0,1 seg.

#### ⚠ Cuidado:

Utilize apenas disjuntores e fusíveis com a capacidade correcta. Se utilizar um fusível, fio ou fio de cobre com uma capacidade demasiado elevada pode, haver riscos de mau funcionamento e de incêndio.

### 8.2. Ligação dos cabos de transmissão do controlo remoto e das unidades interior e exterior

(O controlo remoto está disponível opcionalmente.)

- Ligue a unidade interior TB5 e a unidade exterior TB3. (2 fios não polarizados)  
O “S” da unidade interior TB5 é uma ligação de fio blindado. Veja as especificações sobre os cabos de ligação no manual de instalação da unidade exterior.
- Instale o controlo remoto segundo o respectivo manual fornecido.
- Ligue o “1” e “2” na unidade interior TB15 para um controlo remoto MA. (2 fios não-polarizados)
- Ligue o “M1” e “M2” na unidade interior TB5 para um controlo remoto M-NET. (2 fios não-polarizados)
- Ligue o cabo de transmissão do controlo remoto utilizando cabo de secção de 0,75 mm<sup>2</sup> se a distância for inferior a 10 m. Se for mais de 10 m, utilize cabo de junção de 1,25 mm<sup>2</sup>.

[Fig. 8.2.1] (P.4) Controlo remoto MA

[Fig. 8.2.2] (P.4) Controlo remoto M-NET

- Ⓐ Bloco terminal do cabo de transmissão da unidade interior
  - Ⓑ Bloco terminal do cabo de transmissão da unidade exterior
  - Ⓒ Controlo remoto
  - CC 9 – 13 V entre 1 e 2 (Controlo remoto MA)
  - CC 24 – 30 V entre M1 e M2 (Controlo remoto M-NET)
- [Fig. 8.2.3] / [Fig. 8.2.4] (P.4) Controlo remoto MA
- [Fig. 8.2.5] / [Fig. 8.2.6] (P.4) Controlo remoto M-NET
- Ⓐ Não-polarizado
  - Ⓑ Nível superior (TB15)
  - Ⓒ Controlo remoto MA
  - Ⓓ Nível inferior (TB5)
  - Ⓔ Controlo remoto M-NET
- O Controlo remoto MA e o Controlo remoto M-NET não podem ser utilizados ao mesmo tempo ou de modo trocável.

#### Nota:

Certifique-se de que a cablagem não fica entalada quando colocar a tampa da caixa terminal. Isto poderá cortá-la.

#### Cuidado:

Instale a cablagem de modo a que não fique apertada e sob tensão. A cablagem sob tensão pode quebrar ou sobreaquecer e queimar-se.

- Fixe a cablagem de corrente à caixa de controlo utilizando os casquilhos amortecedores da força de tracção. (Ligação PG ou semelhante.) Ligue a cablagem de transmissão ao bloco terminal de transmissão através do orifício de separação na caixa de controlo, utilizando casquilhos normais.
- Quando terminar a ligação da cablagem, certifique-se novamente de que não existe qualquer folga nas ligações e coloque a tampa na caixa de controlo, seguindo a ordem inversa à do procedimento de remoção.

#### Cuidado:

Efectue a ligação dos cabos de corrente de modo a que não seja transmitida tensão. Caso contrário, poderá resultar na desconexão, aquecimento ou incêndio.

#### [Fig. 8.2.7] (P.4)

<Requisitos em matéria de cabo de transmissão>

- Ⓒ Unidade exterior
- Ⓓ Terra
- Ⓘ Controlador BC
- Ⓚ Unidade interior
- Ⓛ Controlo remoto
- Ⓜ Dois fios não polarizados

#### Notas:

- \*1 Ligue o cabo de transmissão à terra através do terminal de terra Ⓜ da unidade exterior.
- \*2 Se o cabo do controlo remoto tiver mais de 10 m, utilize um cabo com diâmetro de 1,25 mm<sup>2</sup> na parte excedente aos 10 m, mas sempre dentro da distância máxima de 200 m.
- \*3 O controlador BC só é necessário com a série R2 de arrefecimento e aquecimento simultâneos.

### 8.3. Ligação dos terminais eléctricos

(Procure evitar que os parafusos terminais desapertem)

1. Retire os 2 parafusos que fixam a tampa da caixa suporte terminal com uma chave de fendas. (Ⓘ)

#### [Fig. 8.3.1] / [Fig. 8.3.2] (P.5)

- Ⓐ Estrutura lateral
- Ⓑ Tampa
- Ⓒ Rosca (2 pontos)

2. Ligue a corrente, o cabo de transmissão e o controlo remoto segundo indicado em Ⓚ. Não precisa de retirar a caixa suporte terminal.

#### [Fig. 8.3.3] / [Fig. 8.3.4] (P.5)

<Vista a partir do fundo da caixa suporte terminal>

- Ⓓ Bloco terminal para cabo de transmissão
- Ⓔ Cabo de transmissão  
(Para blocos terminais de controlo remoto M-NET, unidade interior e controlador BC).
- Ⓕ Para alimentação monofásica
- Ⓖ Bloco terminal para alimentação eléctrica
- Ⓗ Para bloco terminal de cabo de transmissão da unidade exterior  
(Utilize cabo de terra blindado Ⓜ do lado da unidade exterior).

- Fixe a cablagem da fonte de alimentação à caixa suporte terminal com um casquilho amortecedor da força de tracção (Ligação PG ou idêntica). Ligue a cablagem de transmissão ao caixa terminal de transmissão através do furo separador da caixa suporte terminal utilizando um casquilho normal.
3. Terminada a ligação, verifique mais uma vez se há folga nas ligações, depois fixe a tampa da caixa suporte terminal na ordem inversa à sua remoção.

#### Cuidado:

Instale a corrente de maneira que não haja comunicação de tensão, porque pode haver o risco de desconexão, aquecimento ou incêndio.

### 8.4. Definição dos endereços

(Trabalhe sempre com a corrente DESLIGADA)

#### [Fig. 8.4.1] / [Fig. 8.4.2] (P.5)

<Interruptor de Endereço>

<Quadro de endereços>

- Há dois tipos de regulação de interruptor rotativo: regulação dos endereços de 1 – 9 e mais de 10 e regulação dos números de bifurcação.
  - ① Como definir os endereços  
Exemplo: se o endereço for “3”, mantenha o SW12 (mais de 10) em “0” e uma o SW11 (de 1 – 9) a “3”.
  - ② Como definir os números de bifurcação SW14 (Só a série R2).  
Uma a tubagem de refrigerante da unidade interior ao número de ligação terminal do controlador BC. Mantenha outras que não sejam da série R2 em “0”.
- Os interruptores rotativos estão todos regulados em “0” quando saem da fábrica. Estes interruptores servem para os endereços da unidade e os números do orifício de bifurcação, conforme queira.
- A definição dos endereços da unidade interior varia segundo o sistema e o local. Regule-os de acordo com as especificações técnicas.

#### Nota:

Regule o interruptor SW5 de acordo com a voltagem da corrente.

20 – 100	Volts	SW5	125	Volts	SW5
	220	ON		220	ON
	230	ON		230	OFF
	240	OFF		240	OFF

### 8.5. Medição da temperatura da peça com a sonda incorporada no controlo remoto

Se quiser medir a temperatura da peça com a sonda incorporada no controlo remoto, coloque o SW1-1 do quadro de controlo na posição “ON”. A regulação do SW1-7 e SW1-8 necessária torna também possível ajustar o fluxo de ar com o termostato desligado.

# Περιεχόμενα

1. Προφυλακτικά μέτρα ασφαλείας .....	61	5.1. Κρέμασμα του σώματος μονάδας .....	64
1.1. Πριν από την εγκατάσταση και τις ηλεκτρικές εργασίες ...	61	5.2. Εξακρίβωση της θέσης της μονάδας και τοποθέτηση των μπουλονιών κρεμάσματος .....	64
1.2. Μέτρα ασφαλείας για συσκευές που χρησιμοποιούν ψυκτικό υγρό R410A ή R407C .....	62	6. Προδιαγραφές σωλήνα ψυκτικού και σωλήνα αποστράγγισης .....	65
1.3. Πριν από την εγκατάσταση .....	62	6.1. Προδιαγραφές σωλήνα ψυκτικού και αποστράγγισης .....	65
1.4. Πριν να γίνει η εγκατάσταση (ή μετακίνηση) - ηλεκτρικές εργασίες .....	62	6.2. Σωλήνας ψυκτικού, σωλήνας αποστράγγισης και στόμιο γεμίματος .....	65
1.5. Πριν αρχίσετε την δοκιμαστική λειτουργία .....	62	6.3. Προβλεπόμενες συνδέσεις ψυκτικών σωλήνων .....	65
2. Προμήθειες εσωτερικής μονάδας .....	63	7. Σύνδεση σωλήνων ψυκτικού και αποστράγγισης .....	66
3. Εκλογή σημείου εγκατάστασης .....	63	7.1. Σωλήνωση ψυκτικού .....	66
3.1. Εξασφάλιση του χώρου εγκατάστασης και σέρβις .....	63	7.2. Σωλήνωση αποστράγγισης .....	66
3.2. Σύνδεση στομίου αγωγού διπλής ροής - είσοδος φρέσκου αέρα .....	63	7.3. Διαβεβαίωση εκβολής αποστράγγισης .....	67
3.3. Είσοδος αέρα εξωτερικής μονάδας .....	63	8. Ηλεκτρικές καλωδιώσεις .....	67
3.4. Συνδιασμός εσωτερικής μονάδας με εξωτερική μονάδα ....	63	8.1. Καλωδίωση παροχής ρεύματος .....	67
4. Τοποθέτηση μπουλονιών κρεμάσματος .....	64	8.2. Σύνδεση ελεγκτού εξ αποστάσεως, καλώδιων μεταφοράς εξωτερικών και εσωτερικών μονάδων .....	68
4.1. Τοποθέτηση μπουλονιών κρεμάσματος .....	64	8.3. Σύνδεση ηλεκτρικών επαφών .....	68
4.2. Τρύπα στο ταβάνι και θέσεις μπουλονιών κρεμάσματος ....	64	8.4. Ρύθμιση διευθύνσεων .....	68
5. Εγκατάσταση της μονάδας .....	64	8.5. Διερεύνηση θερμοκρασίας δωματίου με το ενσωματωμένο διερευνητικό σε ελεγκτή εξ αποστάσεως .....	68

## 1. Προφυλακτικά μέτρα ασφαλείας

### 1.1. Πριν από την εγκατάσταση και τις ηλεκτρικές εργασίες

- ▶ Πριν εγκαταστήσετε την μονάδα, βεβαιωθείτε ότι έχετε διαβάσει όλα τα “Μέτρα Ασφαλείας”.
- ▶ Τα “Μέτρα Ασφαλείας” παρέχουν πολύ σημαντικά σημεία σχετικά με την ασφάλεια. Βεβαιωθείτε ότι τα εφαρμόζετε.

#### Σύμβολα που χρησιμοποιούνται στο κείμενο





##### Προειδοποίηση:

Περιγράφει τα μέτρα ασφαλείας που πρέπει να τηρούνται ώστε να αποφεύγονται κίνδυνος τραυματισμού ή θάνατος του χρήστη.

##### Προσοχή:

Περιγράφει τα μέτρα ασφαλείας που πρέπει να τηρούνται ώστε να αποφεύγεται θλάξη στη μονάδα.

#### Σύμβολα που χρησιμοποιούνται στις εικονογραφίες

-  : Δείχνει την ενέργεια που πρέπει να αποφεύγεται.
-  : Δείχνει ότι πρέπει να ακολουθούνται σημαντικές οδηγίες.
-  : Δείχνει το μέρος της συσκευής που πρέπει να γειώνεται.
-  : Δείχνει ότι πρέπει να προσεχθούν ιδιαίτερα τα μέρη που περιστρέφονται. (Αυτό το σύμβολο εμφανίζεται στην ετικέτα της κύριας μονάδας.) <Χρώμα: κίτρινο>
-  : Προσοχή κίνδυνος ηλεκτροπληξίας. (Αυτό το σύμβολο εμφανίζεται στην ετικέτα της κύριας μονάδας.) <Χρώμα: κίτρινο>

##### Προειδοποίηση:

Διαβάστε προσεκτικά τις ετικέτες που είναι κολλημένες πάνω στην κύρια μονάδα.

##### Προειδοποίηση:

- Ζητήστε από έναν αντιπρόσωπο ή από έναν εξουσιοδοτημένο τεχνικό να κάνουν την εγκατάσταση του κλιματιστικού.
  - Ακατάλληλη εγκατάσταση της συσκευής από τον χρήστη μπορεί να έχει σαν αποτέλεσμα διαρροή νερού, ηλεκτροπληξία ή πυρκαγιά.
- Εγκαταστήστε την μονάδα κλιματισμού σε μέρος που μπορεί να αντέξει το βάρος της.
  - Ανεπαρκής σταθερότητα μπορεί να έχει σαν αποτέλεσμα την πτώση της μονάδας προκαλώντας τραυματισμό.
- Για την καλωδίωση, χρησιμοποιείτε μόνον τα προδιαγραφόμενα καλώδια. Κάνετε τις συνδέσεις ασφαλώς έτσι ώστε οι εξωτερικές πιέσεις του καλώδιου να μην έρχονται σε επαφή με τα θερματικά.
  - Ανεπαρκής σύνδεση και στερέωση μπορεί να προκαλέσουν υπερθέρμανση και κατά συνέπεια πυρκαγιά.
- Προετοιμαστείτε για τυφώνες και άλλους δυνατούς ανέμους καθώς και για σεισμούς, εγκαθιστώντας την μονάδα στο κατάλληλο μέρος.
  - Ακατάλληλη εγκατάσταση μπορεί να προκαλέσει την κατάρρευση της μονάδας και την προξένιση τραυματισμού.
- Χρησιμοποιείτε πάντοτε συσκευές, όπως καθαριστή ή υγραποινήτή αέρος, ηλεκτρική θερμάστρα καθώς και άλλες προσαρμοσμένες συσκευές που είναι εξουσιοδοτημένες από την Mitsubishi Electric.

- Ζητήστε από έναν εξουσιοδοτημένο τεχνικό να εγκαταστήσει τις προσαρμοσμένες συσκευές. Ακατάλληλη εγκατάσταση από τον χρήστη μπορεί να έχει σαν αποτέλεσμα διαρροή νερού, ηλεκτροπληξία ή πυρκαγιά.
- Ποτέ μην επισκευάζετε μόνοι σας τη μονάδα. Εάν το κλιματιστικό πρέπει να επισκευασθεί, συμβουλευθείτε τον αντιπρόσωπό σας.
  - Εάν γίνει ακατάλληλη επισκευή στην μονάδα μπορεί να προκληθεί διαρροή νερού, ηλεκτροπληξία ή πυρκαγιά.
- Μην αγγίζετε τα πτερύγια εναλλαγής θερμότητας.
  - Ακατάλληλος χειρισμός μπορεί να προκαλέσει τραυματισμό.
- Κατά το χειρισμό αυτού του προϊόντος να φοράτε πάντοτε προστατευτικό εξοπλισμό.
  - π.χ.: Γάντια, πλήρη προστασία για τους θραχίνες, δηλαδή φόρμα βραστήρα, και γυαλιά ασφαλείας.
  - Ακατάλληλος χειρισμός μπορεί να προκαλέσει τραυματισμό.
- Εάν υπάρχει διαρροή ψυκτικού αερίου κατά την διάρκεια της διαδικασίας εγκατάστασης, αερίστε το χώρο.
  - Στην περίπτωση που το ψυκτικό αέριο έρθει σε επαφή με φλόγα, θα ελευθερωθούν δηλητηριώδη αέρια.
- Εγκαταστήστε το κλιματιστικό σύμφωνα με τον Οδηγό Εγκατάστασης.
  - Εάν γίνει ακατάλληλη εγκατάσταση της μονάδας, μπορεί να προκληθεί διαρροή νερού, ηλεκτροπληξία ή πυρκαγιά.
- Όλες οι ηλεκτρικές εργασίες πρέπει να εκτελούνται από έναν πεπειραμένο ηλεκτρολόγο, ο οποίος διαθέτει σχετική άδεια και να γίνονται σύμφωνα με τους ισχύουσες τοπικές διατάξεις και κανονισμούς και τις οδηγίες που δίνονται σε αυτόν τον οδηγό καθώς και πάντοτε να χρησιμοποιείται ειδικό κύκλωμα.
  - Εάν η χωρητικότητα της πηγής ισχύος είναι ανεπαρκής ή έχουν γίνει ακατάλληλα οι ηλεκτρικές εργασίες, μπορεί να προκληθούν ηλεκτροπληξία ή πυρκαγιά.
- Τοποθετήστε ασφαλώς το προστατευτικό κάλυμμα στους ακροδέκτες διανομής της εξωτερικής μονάδας (μεταλλικό φύλλο).
  - Εάν το μεταλλικό φύλλο δεν έχει τοποθετηθεί σωστά, μπορεί να εισέλθουν σκόνη ή νερό στην εσωτερική μονάδα, και αυτό να έχει σαν αποτέλεσμα ηλεκτροπληξία ή πυρκαγιά.
- Όταν γίνεται εγκατάσταση ή μετακίνηση του κλιματιστικού σε ένα άλλο μέρος, μην ανεφοδιάζετε ψυκτικό υγρό διαφορετικό από αυτό που προδιαγράφεται επάνω στην μονάδα.
  - Εάν αναμιχθεί άλλο είδος ψυκτικού υγρού ή αέρας με το αυθεντικό ψυκτικό, ο ψυκτικός κύκλος μπορεί να πάθει βλάβη και αυτό πιθανό να προκαλέσει ζημιά στην μονάδα.
- Εάν το κλιματιστικό εγκατασταθεί σε μικρό χώρο, πρέπει να γίνονται ειδικές μετρήσεις ώστε να παρεμποδίζεται η υπέρβαση των ορίων ασφαλείας ή συμπίκνωση του ψυκτικού ακόμη και αν υπάρξει διαρροή του.
  - Συμβουλευθείτε τον αντιπρόσωπό σας για τα μέτρα που πρέπει να λαμβάνονται ώστε να παρεμποδίζεται η υπέρβαση των ορίων ασφαλείας. Στην περίπτωση που υπάρχει διαρροή ψυκτικού που τυχόν υπερβεί τα όρια ασφαλείας, μπορεί να προκληθούν ατυχήματα λόγω της έλλειψης οξυγόνου στο χώρο.
- Όταν πρόκειται να μετακινήσετε ή να εγκαταστήσετε το κλιματιστικό σε άλλο μέρος, συμβουλευθείτε τον αντιπρόσωπό σας ή έναν εξουσιοδοτημένο τεχνικό.
  - Εάν γίνει ακατάλληλη εγκατάσταση της μονάδας, μπορεί να προκληθεί διαρροή νερού, ηλεκτροπληξία ή πυρκαγιά.
- Όταν ολοκληρωθεί η διαδικασία εγκατάστασης, βεβαιωθείτε ότι δεν υπάρχει διαρροή ψυκτικού αερίου.
  - Εάν υπάρχει διαρροή ψυκτικού αερίου και το αέριο έρθει σε επαφή με θερμοσυσσωρευτή, σόμπα ή άλλη πηγή θερμότητας, μπορεί να ελευθερωθούν δηλητηριώδη αέρια.

- **Μην αλλάζετε ή τροποποιείτε τις ρυθμίσεις των προστατευτικών μέσων ασφαλείας.**
  - Εάν ο διακόπτης πίεσεως, ο διακόπτης θερμότητας ή άλλες συσκευές ασφαλείας επιταχυνθούν ή λειτουργηθούν βίαια ή αν χρησιμοποιηθούν εξαρτήματα διαφορετικά από αυτά που προδιαγράφονται από την Mitsubishi Electric, μπορεί να προκληθεί έκρηξη ή πυρκαγιά.
- **Για την απαλλαγή σας από το προϊόν επικινδυνώστε με τον αντιπρόσωπό σας.**
- **Μη χρησιμοποιείτε προσθετικό ανίχνευσης διαρροής.**

## 1.2. Μέτρα ασφαλείας για συσκευές που χρησιμοποιούν ψυκτικό υγρό R410A ή R407C

### ⚠ Προσοχή:

- **Μην χρησιμοποιείτε την υπάρχουσα σωλήνωση ψυκτικού.**
  - Το παλιό ψυκτικό υγρό και το ψυκτικό λάδι στην υπάρχουσα σωλήνωση περιέχει μία μεγάλη ποσότητα χλωρίου που μπορεί να προκαλέσει την αλλοίωση του ψυκτικού λαδιού στην καινούρια μονάδα.
- **Χρησιμοποιήστε σωληνώσεις ψυκτικού από φωσφορούχο αποξειδωμένο χαλκό και αγωγούς και σωλήνες χωρίς ενώσεις από κράμα χαλκού. Επίσης, βεβαιωθείτε ότι οι εσωτερικές και εξωτερικές επιφάνειες των σωλήνων πρέπει να είναι καθαρές και να μην περιέχουν επικίνδυνο θειάφι, οξειδία, σκόνη/βρωμιά, κόκκους ρινίσματος, λάδια, υγρασία ή οποιεσδήποτε άλλες προσμίξεις.**
  - Προσμίξεις στο εσωτερικό των ψυκτικών σωληνώσεων ενδέχεται να προκαλέσουν την αλλοίωση του ψυκτικού ιζηματικού λαδιού.
- **Αποθηκεύστε τις σωληνώσεις που θα χρησιμοποιηθούν για την εγκατάσταση σε εσωτερικό χώρο και φυλάξτε και τα δύο άκρα των σωληνώσεων σφραγισμένα μέχρις ότου γίνει η συγκόλληση. (Φυλάξτε τους συνδέσμους και τις γωνίες σε μία πλαστική σακούλα.)**
  - Εάν τυχόν εισέλθουν σκόνη, βρωμιά ή νερό στον ψυκτικό κύκλο, μπορεί να αλλοιωθεί η ποιότητα του λαδιού ή να δημιουργηθούν προβλήματα στην συμπίεση.
- **Χρησιμοποιήστε λάδι εστέρα, λάδι αιθέρα ή αλκυλιοβενζόλη (μικρή ποσότητα) σαν ψυκτικό λάδι, για την επίστρωση διαπλάτυσης και τις συνδέσεις φλάντζας.**
  - Το ψυκτικό λάδι αν αναμιχθεί με μεγάλη ποσότητα ορυκτέλαιου, θα αλλοιωθεί.
- **Για να γεμίσετε το σύστημα, χρησιμοποιήστε ψυκτικό υγρό.**
  - Αν χρησιμοποιηθεί ψυκτικό αέριο για να σφραγιστεί το σύστημα, θα αλλάξει η σύνθεση του ψυκτικού στον κύλινδρο και μπορεί να διακοπεί η λειτουργία.
- **Μη χρησιμοποιείτε ψυκτικό διαφορετικό από το R410A ή το R407C.**
  - Εάν χρησιμοποιηθεί άλλο ψυκτικό (R22, κλπ.), το χλώριο στο ψυκτικό μπορεί να προκαλέσει αλλοίωση στην ποιότητα του λαδιού.
- **Χρησιμοποιήστε μία αεροστεγή αντλία με ρυθμιστική βαλβίδα αντίστροφης ροής.**
  - Το λάδι της αεροστεγούς αντλίας μπορεί να ρέψει προς τα πίσω μέσα στον ψυκτικό κύκλο και έτσι να αλλοιωθεί το ψυκτικό λάδι.
- **Μην χρησιμοποιείτε τα παρακάτω εργαλεία τα οποία χρησιμοποιούνται με συνηθισμένα ψυκτικά.**

(Πολλάπλως μετρητής, σωλήνας φόρτισης, ανιχνευτής διαρροής αερίου, ρυθμιστική βαλβίδα αντίστροφης ροής, βάση φόρτισης ψυκτικού, μετρητής κενού αερός, εξοπλισμός αναπλήρωσης ψυκτικού)

  - Αν το συνηθισμένο ψυκτικό και ψυκτικό λάδι αναμιχθούν με το R410A ή το R407C, μπορεί να προκληθεί αλλοίωση του ψυκτικού.
  - Αν αναμιχθεί νερό με το R410A ή το R407C, μπορεί να αλλοιωθεί το ψυκτικό λάδι.
  - Επειδή το R410A και το R407C δεν περιέχουν καθόλου χλώριο, οι ανιχνευτές διαρροής αερίου των συνηθισμένων ψυκτικών δεν θα αντιδράσουν σε αυτά.
- **Μην χρησιμοποιείτε κύλινδρο γόμωσης.**
  - Χρησιμοποιώντας κύλινδρο γόμωσης, μπορεί να αλλοιωθεί το ψυκτικό μίγμα.
- **Να είστε ιδιαίτερα προσεκτικοί όταν χειρίζεστε τα εργαλεία.**
  - Αν εισέλθουν νερό, σκόνη ή βρωμιά στον ψυκτικό κύκλο, μπορεί να αλλοιωθεί η ποιότητα του ψυκτικού.

## 1.3. Πριν από την εγκατάσταση

### ⚠ Προσοχή:

- **Μην εγκαθιστάτε τη μονάδα σε μέρη όπου μπορεί να υπάρχει διαρροή εύφλεκτου αερίου.**
  - Εάν υπάρχει διαρροή αερίου το οποίο συσσωρευτεί γύρω από τη μονάδα, μπορεί να προκληθεί έκρηξη.
- **Μην χρησιμοποιείτε το κλιματιστικό σε μέρη όπου φυλάσσονται τρόφιμα, κατοικίδια ζώα, φυτά, όργανα ακριβείας ή έργα τέχνης.**
  - Η ποιότητα των τροφίμων, κλπ. μπορεί να αλλοιωθεί.
- **Μη χρησιμοποιείτε το κλιματιστικό σε ειδικό περιβάλλον.**
  - Λάδι, ατμός, θεϊκός καπνός, κλπ., μπορεί να ελαττώσουν αισθητά την απόδοση της λειτουργίας του κλιματιστικού ή να καταστρέψουν τμήματά του.

- **Όταν πρόκειται να εγκαταστήσετε το κλιματιστικό σε νοσοκομεία, σταθμούς τηλεπικοινωνίας ή παρόμοια μέρη, βεβαιωθείτε ότι εφαρμόσατε την κατάλληλη και επαρκή ηχητική μόνωση.**
  - Ο εξοπλισμός μετασχηματιστών συνεχούς ρεύματος, γεννήτριες ιδιωτικής χρήσης, ιατρικά μηχανήματα υψηλής συχνότητας και πομποί ραδιοφωνίας, μπορεί να προκαλέσουν την διακεκομμένη λειτουργία του κλιματιστικού ή την ελλιπή λειτουργία του. Παράλληλα, το κλιματιστικό μπορεί να επενεργήσει σε τέτοιου είδους εξοπλισμό, δημιουργώντας ήχους που παρεμποδίζουν τόσο την θεραπευτική αγωγή όσο και την εκπομπή τηλεοπτικής εικόνας.
- **Μην εγκαθιστάτε την μονάδα κατά τέτοιο τρόπο που μπορεί να προκληθεί διαρροή.**
  - Όταν η υγρασία στο χώρο ξεπερνά το 80 % ή όταν έχει βουλώσει ο σωλήνας αποστράγγισης, μπορεί να στάξει η συμπύκνωση από την εσωτερική μονάδα. Εκτελέστε τις εργασίες περισυλλογής αποστράγγισης μαζί με την εξωτερική μονάδα, όπως συνιστάται.
- **Τα εσωτερικά μοντέλα πρέπει να εγκαθίστανται σε ύψος πάνω από 2,5 m από το έδαφος.**

## 1.4. Πριν να γίνει η εγκατάσταση (ή μετακίνηση) - ηλεκτρικές εργασίες

### ⚠ Προσοχή:

- **Γειώστε την μονάδα.**
  - Μη συνδέσετε το καλώδιο γείωσης με σωλήνες αερίου ή νερού, αλεξικέραυνα, ή τηλεφωνικό σύρμα γείωσης. Αντικανονική γείωση ενδέχεται να προκαλέσει ηλεκτροπληξία.
- **Εγκαταστήστε το καλώδιο τροφοδοσίας έτσι ώστε να μην είναι υπερβολικά τεντωμένο.**
  - Υπερβολικό τέντωμα μπορεί να κάνει το καλώδιο να σπάσει και να υπερθερμανθεί προκαλώντας πυρκαγιά.
- **Εγκαταστήστε έναν διακόπτη κυκλώματος διαρροής, όπως απαιτείται.**
  - Εάν δεν εγκατασταθεί ένας διακόπτης κυκλώματος διαρροής, μπορεί να προκληθεί ηλεκτροπληξία.
- **Χρησιμοποιήστε καλωδιακές γραμμές τροφοδοσίας επαρκούς χωρητικότητας και διαβάθμισης.**
  - Καλώδια, πολύ μικρής χωρητικότητας μπορεί να παρουσιάσουν διαρροή, να υπερθερμανθούν και να προκαλέσουν πυρκαγιά.
- **Χρησιμοποιήστε μόνον διακόπτη κυκλώματος και ασφάλεια της χωρητικότητας που προδιαγράφεται.**
  - Μία ασφάλεια ή ένας διακόπτης κυκλώματος μεγαλύτερης χωρητικότητας ή ένα ατσάλινο ή χάλκινο καλώδιο, μπορεί να κάψει την κεντρική μονάδα ή να προκαλέσει πυρκαγιά.
- **Μην πλένετε τις μονάδες του κλιματιστικού.**
  - Το πλύσιμο μπορεί να προκαλέσει ηλεκτροπληξία.
- **Βεβαιωθείτε ότι η βάση εγκατάστασης της μονάδας δεν έχει χαλάσει απ' την πολυκαιρή χρήση.**
  - Εάν η ζημιά δεν έχει διορθωθεί, η μονάδα ενδέχεται να πέσει και να προκαλέσει προσωπικούς τραυματισμούς ή υλικές ζημιές.
- **Εγκαταστήστε τη σωλήνωση αποστράγγισης σύμφωνα με τις οδηγίες ετούτου του Εγχειρίδιου Εγκατάστασης, ώστε να είστε σίγουροι για σωστή αποστράγγιση. Τυλίξτε με τη θερμική μόνωση τους σωλήνες, ώστε να αποφευχθεί η συμπύκνωση.**
  - Ακατάλληλη σωλήνωση αποστράγγισης ενδέχεται να προκαλέσει διαρροή νερού, με αποτέλεσμα τη φθορά επίπλων ή άλλων περιουσιακών στοιχείων.
- **Να είστε πολύ προσεκτικοί όσον αφορά την μεταφορά του προϊόντος.**
  - Εάν το προϊόν ζυγίζει πάνω από 20 kg, δεν πρέπει να μεταφέρεται από ένα μόνον άτομο.
  - Ορισμένα προϊόντα χρησιμοποιούν ιμάντες PP στη συσκευασία τους. Μην χρησιμοποιήσετε ποτέ τους ιμάντες PP για μεταφορά. Είναι επικίνδυνο.
  - Μην αγγίζετε τα πτερύγια θερμοανταλλαγής. Εάν τα αγγίξετε, ενδέχεται να κόψετε τα χέρια σας.
  - Όταν μεταφέρετε την εξωτερική μονάδα, κρεμάστε την στις θέσεις που προδιαγράφονται στη βάση της μονάδας. Επίσης, στερεώστε καλά τη μονάδα και στις τέσσερις πλευρές, ώστε να μην μπορεί να γλιστρήσει από τα πλάγια.
- **Αχρηστέψτε ασφαλώς τα υλικά συσκευασίας.**
  - Υλικά συσκευασίας όπως καρφία κι άλλα μεταλλικά ή ξύλινα μέρη ενδέχεται να προκαλέσουν διαξίφισμούς ή άλλους τραυματισμούς.
  - Βγάλτε και πετάξτε την συσκευασία από πλαστικές σακούλες, έτσι ώστε τα παιδιά να μην παίξουν με αυτές. Αν τα παιδιά παίζουν με πλαστικές σακούλες που δεν έχουν αχρηστευθεί, διατρέχουν τον κίνδυνο να πάθουν ασφυξία.

## 1.5. Πριν αρχίσετε την δοκιμαστική λειτουργία

### ⚠ Προσοχή:

- **Ανοίξτε τον διακόπτη τροφοδοσίας τουλάχιστον 12 ώρες πριν την έναρξη λειτουργίας.**
  - Αρχίζοντας τη λειτουργία της συσκευής αμέσως μετά το άνοιγμα του κεντρικού διακόπτη τροφοδοσίας, ενδέχεται να προκληθεί σοβαρή ζημιά σε εσωτερικά τμήματα. Κατά την εποχή διάρκειας λειτουργίας της συσκευής, αφήστε τον διακόπτη τροφοδοσίας αναμμένο.

- **Μην αγγίζετε τους διακόπτες με βρεγμένα χέρια.**  
- Αγγίζοντας έναν διακόπτη με βρεγμένα χέρια μπορεί να προκληθεί ηλεκτροπληξία.
- **Μην αγγίζετε τις ψυκτικές σωληνώσεις κατά την διάρκεια και αμέσως μετά την λειτουργία.**  
- Κατά την διάρκεια και αμέσως μετά την λειτουργία, οι ψυκτικές σωληνώσεις ενδέχεται να είναι πολύ ζεστές ή πολύ κρύες, ανάλογα με την κατάσταση του ψυκτικού που ρέει μέσα στις σωληνώσεις, το συμπιεστή και άλλα τμήματα του ψυκτικού κυκλώματος. Σε περίπτωση που αγγίζετε τις σωληνες, τα χέρια σας ενδέχεται να πάθουν εγκαύματα ή κρουπαγήματα.

- **Μην θάζετε σε λειτουργία το κλιματιστικό χωρίς να είναι τοποθετημένα τα πλαίσια και τα ασφάλιστρα.**  
- Περιστρεφόμενα, καυτά ή υψηλής τάσεως μέρη μπορεί να προκαλέσουν τραυματισμούς.
- **Μην κλείνετε τον διακόπτη τροφοδοσίας αμέσως μετά την διακοπή λειτουργίας.**  
- Περιμένετε πάντα πέντε λεπτά το λιγότερο πριν κλείσετε τον διακόπτη τροφοδοσίας. Στην αντίθετη περίπτωση, ενδέχεται να παρουσιαστεί διακοπή νερού ή πρόβλημα.

## 2. Προμήθειες εσωτερικής μονάδας

Η μονάδα παρέχεται μαζί με τα ακόλουθα εξαρτήματα:

Αριθμός εξαρτήματος	Προμήθειες	Ποσότητα	Θέση εγκατάστασης
1	Μονωμένος σωλήνας (μικρός)	1	Στο περίβλημα πλαισίου σκελετού
2	Μονωτικό κάλυμμα	1	
3	Σύνδετήρας (μεγάλος)	4	
4	Λάστιχο αποστράγγισης	1	
5	Ροδέλα	8	

Αριθμός εξαρτήματος	Προμήθειες	Ποσότητα	Θέση εγκατάστασης
6	Σύνδετήρας (μικρός)	2	Στο περίβλημα πλαισίου σκελετού
7	Οδηγίες σωλήνωσης	1	

## 3. Εκλογή σημείου εγκατάστασης

- Επιλέξτε μία θέση από την οποία ο αέρας από την μονάδα κλιματισμού να κυκλοφορεί σε όλες τις γωνίες του δωματίου.
- Αποφύγετε θέσεις που είναι εκτεθειμένες στον εξωτερικό αέρα.
- Επιλέξτε μία θέση χωρίς εμπόδια στην ελεύθερη κυκλοφορία του εισερχόμενου και του εξερχόμενου αέρα από τη μονάδα.
- Αποφύγετε θέσεις που είναι εκτεθειμένες σε υδρατμούς ή σε ατμούς λαδιού.
- Αποφύγετε θέσεις στις οποίες ενδέχεται να παράγεται, βρίσκεται ή υπάρχει διαρροή σε εύφλεκτο αέριο.
- Αποφύγετε την εγκατάσταση κοντά σε συσκευές ή όργανα που εκπέμπουν κύματα υψηλής συχνότητας (εργαλεία συγκόλλησης υψηλής συχνότητας κλπ.).
- Αποφύγετε θέσεις από τις οποίες η ροή του αέρα θα κατευθύνεται στο αισθητήριο όργανο συστήματος συναγερμού. (Ο θερμός αέρας που παράγεται στη διάρκεια κλιματισμού με θερμό αέρα ενδέχεται να θέσει σε λειτουργία το σύστημα συναγερμού.)
- Αποφύγετε μέρη όπου συχνά γίνεται χειρισμός διαλυμάτων οξέων.
- Αποφύγετε μέρη όπου χρησιμοποιείται συχνά ψεκασμός υλικών με βάση το θείο ή άλλα ειδικά υλικά ψεκασμού.
- Αν η μονάδα λειτουργεί για μεγάλο χρονικό διάστημα όταν ο αέρας πάνω από το ταβάνι έχει υψηλή θερμοκρασία/υψηλή υγρασία (το σημείο σχηματισμού δροσοσταλίδων είναι πάνω από τους 26 °C), μπορεί να προκληθεί συμπύκνωση δροσοσταλίδων στην εσωτερική μονάδα. Όταν χρησιμοποιείτε τις μονάδες σε αυτές τις συνθήκες, προσθέστε μονωτικό υλικό (10 – 20 mm) σε ολόκληρη την επιφάνεια της εσωτερικής μονάδας για να αποφευχθεί η συμπύκνωση δροσοσταλίδων.

### ⚠ Προειδοποίηση:

**Εγκαταστήστε την εσωτερική μονάδα σε ταβάνι το οποίο έχει αρκετή ανθεκτικότητα για το βάρος.**

**Αν δεν επαρκεί η ανθεκτικότητα του ταβανιού, μπορεί να πέσει η μονάδα και να προκαλέσει τραυματισμό.**

### 3.1. Εξασφάλιση του χώρου εγκατάστασης και σέρβις

[Fig. 3.1.1] (P.2)

- Εκλέξτε την κατεύθυνση εκβολής αέρα η οποία είναι κατάλληλη για το σχήμα του δωματίου, το χώρο εργασίας κλπ.
- Η σωλήνωση, καλωδιώσεις και συντήρηση γίνονται στο κάτω μέρος και στην πλευρά και γι'αυτό το λόγο πρέπει να εξασφαλίσετε το χώρο που αναφέρεται ανωτέρω. Επίσης, λαμβάνοντας υπ'όψιν την ευκολία σέρβις και ασφάλεια στο κρέμασμα, εξασφαλίστε όσο το δυνατόν πιό μεγάλο χώρο.

Όνομα μοντέλου	20 – 40	50 · 63	80 · 100	125
A	1080	1250	1750	2010
B	Πάνω από 1000			
C	Πάνω από 500			
D	Προεξοχή: 20			
E	Πάνω από 350			

### 3.2. Σύνδεση στομίου αγωγού διπλής ροής - είσοδος φρέσκου αέρα

[Fig. 3.2.1] (P.2)

- Αφαιρέσιμα τμήματα παρέχονται στην κάθε θέση όπως φαίνεται στο διάγραμμα. Χρησιμοποιήστε τα για τις ανάγκες σας στην εγκατάσταση της μονάδας.

- Ⓐ Σύνδεση στομίου αγωγού διπλής ροής
- Ⓑ Σύνδεση στομίου αγωγού διπλής ροής (435 × 110 αφαιρέσιμο και στις δύο πλευρές)
- Ⓒ Σύνδεση στομίου αγωγού διπλής ροής (754 × 110 αφαιρέσιμο και στις δύο πλευρές)
- Ⓓ Σύνδεση στομίου αγωγού διπλής ροής (ø200 αφαιρέσιμο και στις δύο πλευρές)
- Ⓔ Οπή στήριξης 10-ø2,9
- Ⓕ Οπή στήριξης 6-ø2,9
- Ⓖ Οπή στήριξης 4-ø2,9

#### Σημειώματα:

- Στην πίσω επιφάνεια της κάθε σύνδεσης στομίου αγωγού διπλής ροής υπάρχει μονωτικό υλικό. Χρησιμοποιήστε ένα μαχαίρι για να κόψετε το μονωτικό υλικό γύρω από τη σύνδεση του στομίου.

### 3.3. Είσοδος αέρα εξωτερικής μονάδας

[Fig. 3.3.1] (P.2)

- Ⓐ Είσοδος φρέσκου αέρα
- Ⓑ Είσοδος φρέσκου αέρα  
Οπή με πρόσθετο 240 × 45
- Ⓒ Είσοδος φρέσκου αέρα  
Οπή με πρόσθετο ø150
- Ⓓ Οπή στήριξης 4-ø2,9
- Ⓔ Κοπή

#### Σημειώματα:

- ① Κάντε 4 κοπές στην είσοδο αέρα εξωτερικής μονάδας. Όταν συνδέετε κυκλικό εύκαμπτο αγωγό, τοποθετήστε προαιρετική φλάντζα αγωγού εισόδου αέρα εξωτερικής μονάδας PAC-KH 110F (ø150).
- ② Η ποσότητα του αέρα που αναρροφάται μέσω της εισόδου αέρα εξωτερικής μονάδας μπορεί να ρυθμιστεί κάνοντας δύο κοπές στην είσοδο αέρα εξωτερικής μονάδας όπως φαίνεται στο παραπάνω σχήμα.

### 3.4. Συνδιασμός εσωτερικής μονάδας με εξωτερική μονάδα

Για το συνδιασμό εσωτερικής μονάδας με εξωτερική μονάδα βλέπετε τις οδηγίες εγκατάστασης εξωτερικής μονάδας.

## 4. Τοποθέτηση μπουλονιών κρεμάσματος

### 4.1. Τοποθέτηση μπουλονιών κρεμάσματος

(Η τοποθεσία ανάρτησης πρέπει να έχει ισχυρή υποδομή.)

#### Δομή κρεμάσματος

- Ταβάνι: Η δομή του ταβανιού διαφέρει από κτήριο σε κτήριο. Για λεπτομερή περιγραφή, συμβουλευθείτε την οικοδομική εταιρεία σας.
  - Αν χρειαστεί, ενισχύστε τα μπουλόνια κρεμάσματος με αντισεισμικά στηρίγματα ως μέτρα αντισεισμικής προστασίας.  
\* Χρησιμοποιήστε μπουλόνια μεγέθους M10 για τα μπουλόνια κρεμάσματος και τα αντισεισμικά στηρίγματα (προμηθευτείτε τα τοπικά).
- ① Ενίσχυση του ταβανιού με πρόσθετα δοκάρια (ακραία δοκάρια κλπ.) είναι απαραίτητη για να διατηρηθεί η στάθμη του ταβανιού και για να αποφευχθεί η δόνηση στο ταβάνι.
  - ② Κόψτε και αφαιρέστε τα δοκάρια του ταβανιού.
  - ③ Ενισχύστε τα δοκάρια του ταβανιού και προσθέστε άλλα δοκάρια για την τοποθέτηση των σανιδιών του ταβανιού.

[Fig. 4.1.1] (P.2)

Ⓐ Κέντρο βαρύτητας

Κέντρο βάρους και βάρος προϊόντος

Όνομα μοντέλου	W	L	H	X	Y	Z	Βάρος μονάδας (kg)	Βάρος μεταλλικού φύλλου (kg)
PLFY-P20VLMD-E	574	824	172	287	370	160	23	6,5
PLFY-P25VLMD-E	574	824	172	287	370	160	23	6,5
PLFY-P32VLMD-E	574	824	172	287	370	160	24	6,5
PLFY-P40VLMD-E	574	824	172	287	370	160	24	6,5
PLFY-P50VLMD-E	574	994	172	287	445	160	27	7,5
PLFY-P63VLMD-E	574	994	172	287	445	160	28	7,5
PLFY-P80VLMD-E	574	1494	172	287	655	160	44	12,5
PLFY-P100VLMD-E	574	1494	172	287	655	160	47	12,5
PLFY-P125VLMD-E	574	1756	203	287	758	181	56	13

### 4.2. Τρύπα στο ταβάνι και θέσεις μπουλονιών κρεμάσματος

- Χρησιμοποιήστε το όργανο μέτρησης που παρέχεται με το ταμπλώ για να τοποθετήσετε τα μπουλόνια κρεμάσματος ούτως ώστε να είναι ευθυγραμμισμένο το σώμα της μονάδας με την τρύπα στο ταβάνι, όπως φαίνεται και στο παρακάτω διάγραμμα. Για τον τρόπο χρήσης του οργάνου μέτρησης βλέπετε τις οδηγίες χρήσης που παρέχονται με το ταμπλώ.

## 5. Εγκατάσταση της μονάδας

### 5.1. Κρέμασμα του σώματος μονάδας

- ▶ Μεταφέρετε την εσωτερική μονάδα στο χώρο εγκατάστασης όπως είναι πακεταρισμένη.
- ▶ Για να κρεμάσετε την εσωτερική μονάδα χρησιμοποιήστε ένα μηχάνημα ανύψωσης για να σηκώσετε τη συσκευή και για να περάσετε τα μπουλόνια κρεμάσματος.
- ▶ Όταν σηκώνετε με μηχάνημα ανύψωσης, για να αποφύγετε πιθανή θλάξη, ανατρέψτε το σώμα της μονάδας όπως είναι πακεταρισμένο με το προστατευτικό υλικό και σηκώστε το.

[Fig. 5.1.1] (P.3)

- Ⓐ Πλευρά σωλήνα αποστράγγισης
- Ⓑ Σώμα μονάδας
- Ⓒ Κάλυμμα πακεταρίσματος
- Ⓓ Μηχάνημα ανύψωσης

#### Σημειώματα:

- Το όργανο μέτρησης μπορεί να διασταλθεί ή να συσταλθεί ανάλογα με τις αλλαγές της θερμοκρασίας και υγρασίας. Πρέπει πρώτα να εξακριβώσετε τις διαστάσεις του προϊόντος και τότε να χρησιμοποιήσετε το όργανο μέτρησης.
- Η τρύπα στο ταβάνι ρυθμίζεται όπως φαίνεται στο παρακάτω διάγραμμα. Ευθυγραμμίστε το κέντρο της τρύπας στο ταβάνι με το κέντρο του σώματος της μονάδας ούτως ώστε το σώμα να βρίσκεται στη σωστή θέση σχετικά με την τρύπα και οι ρωγμές μεταξύ των άκρων της τρύπας και του σώματος της μονάδας να είναι πανομοιότυπες.
- Χρησιμοποιήστε μπουλόνια κρεμάσματος M10 (για όλα τα μπουλόνια). (Τοπικής προμήθειας)
- Το κάθε μπουλόνι κρεμάσματος πρέπει να εξέχει C mm. από το ταβάνι. Είναι δυνατό να κινησετε το σώμα της μονάδας το πολύ 10 mm. εντός του ύψους του σώματος μονάδας και διακοσμητικού καλύμματος για να κάνετε μικρές ρυθμίσεις της εγκατάστασης στην τελική επιφάνεια του ταβανιού. Για να σύρρετε το σώμα της μονάδας και να ενσωματώσετε ένα φίλτρο υψηλής απόδοσης, απαιτούνται οι διαστάσεις που παρέχονται στο παρακάτω διάγραμμα. Σ' αυτό πρέπει να τοποθετήσετε παξιμάδια τα οποία θα συνδέσουν ένα στηρίγμα κρεμάσματος όπως φαίνεται στο διάγραμμα.

[Fig. 4.2.1] (P.3)

- Ⓐ Παξιμάδι
- Ⓑ Ροδέλα (παρέχεται με το σώμα της μονάδας)
- Ⓒ Μπουλόνι κρεμάσματος  $\varnothing 10$  (βόλτα M10)
- Ⓓ Διαστάσεις τρύπας ταβανιού
- Ⓔ Κλίση μπουλονιού κρεμάσματος
- Ⓕ Μπουλόνι κρεμάσματος
- Ⓖ Τελική επιφάνεια ταβανιού
- Ⓗ Στηρίγμα κρεμάσματος

Όνομα μοντέλου	20 - 40	50 - 63	80 - 100	125
A	1040	1210	1710	1970
B	824	994	1494	1756
C	157 - 167			155 - 165
D	Πάνω από 350			

### 5.2. Εξακρίβωση της θέσης της μονάδας και τοποθέτηση των μπουλονιών κρεμάσματος

- ▶ Χρησιμοποιήστε το όργανο μέτρησης που παρέχεται με το κάλυμμα για να εξακριβώσετε ότι το σώμα της μονάδας και τα μπουλόνια κρεμάσματος βρίσκονται στη σωστή θέση. Αν δε βρίσκονται στη σωστή θέση, το αποτέλεσμα θα είναι ο σχηματισμός δροσοσταλίδων λόγω διαρροής αέρα. Φροντίστε να ελέγξετε τη σχέση μεταξύ των δύο θέσεων.
- ▶ Χρησιμοποιήστε ένα αλφάδι για να ελέγξετε ότι η επιφάνεια που υποδεικνύεται με Ⓐ είναι ισοσταθμισμένη. Εξασφαλίστε ότι τα παξιμάδια των μπουλονιών κρεμάσματος είναι σφιχτά για να στερεώσουν καλά τα μπουλόνια κρεμάσματος.
- ▶ Για να εξακριβώσετε ότι ο σωλήνας αποστράγγισης είναι άδειος, φροντίστε να κρεμάσετε τη μονάδα στο σωστό επίπεδο χρησιμοποιώντας ένα αλφάδι.

#### ⚠ Προσοχή:

Φροντίστε να κρεμάσετε τη μονάδα στο σωστό επίπεδο.

[Fig. 5.2.1] (P.3)

- Ⓐ Κάτω επιφάνεια εσωτερικής μονάδας  
(Επιφάνεια πάνω στην οποία εφαρμόζεται ένα διακοσμητικό κάλυμμα)



## 6. Προδιαγραφές σωλήνα ψυκτικού και σωλήνα αποστράγγισης

Για να αποφύγετε το σχηματισμό δροσοσταλίδων, προσθέστε αρκετό αντι-ιδρωτικό και μονωτικό υλικό στους σωλήνες ψυκτικού και αποστράγγισης. Όταν χρησιμοποιείτε σωλήνες της αγοράς για το ψυκτικό, φροντίστε να περιτυλίξετε μονωτικό υλικό της αγοράς (με όριο αντίστασης θερμότητας πάνω από 100 °C και πάχος που παρέχεται παρακάτω) και στους σωλήνες υγρού και στους σωλήνες αερίου.

Επίσης φροντίστε να περιτυλίξετε μονωτικό υλικό της αγοράς ( με ειδικό βάρος πολυεθυλίνης 0,03 και πάχος που παρέχεται παρακάτω) σε όλους τους σωλήνες οι οποίοι περνούν μέσα από δωμάτια.

- ① Εκλέξτε το πάχος του μονωτικού υλικού ανάλογα με το μέγεθος σωλήνα.
- | Μέγεθος σωλήνα    | Πάχος μονωτικού υλικού |
|-------------------|------------------------|
| 6,4 mm – 25,4 mm  | Πάνω από 10 mm         |
| 28,6 mm – 38,1 mm | Πάνω από 15 mm         |
- ② Αν η μονάδα χρησιμοποιείται στον τελευταίο όροφο του κτηρίου και κάτω από συνθήκες υψηλής θερμοκρασίας και υγρασίας, είναι απαραίτητο να χρησιμοποιήσετε μέγεθος σωλήνα και πάχος μονωτικού υλικού μεγαλύτερο απ' αυτό που δίνεται στον παραπάνω πίνακα.
- ③ Αν υπάρχουν προδιαγραφές απ' τον πελάτη, απλώς ακολουθήστε τις.

### 6.1. Προδιαγραφές σωλήνα ψυκτικού και αποστράγγισης

[Fig. 6.1.1] (P.3)

- Ⓐ Διαστάσεις κοπής διαπλάτυσης  
 Ⓑ Μεγέθη σωλήνα ψυκτικού και ροπή στρέψης παξιμαδιού διαπλάτυσης  
 Ⓒ Αλείψτε ολόκληρη την επιφάνεια έδρασης της διαπλάτυσης με ψυκτικό λάδι μηχανής

Ⓐ Διαστάσεις κοπής διαπλάτυσης

Εξωτερική διάμετρος (Εξ.δ.) χαλκοσωλήνα (mm)	Διαστάσεις διαπλάτυσης ϕΑ διαστάσεις (mm)
ϕ6,35	8,7 – 9,1
ϕ9,52	12,8 – 13,2
ϕ12,7	16,2 – 16,6
ϕ15,88	19,3 – 19,7
ϕ19,05	22,9 – 23,3

Ⓑ Μεγέθη σωλήνα ψυκτικού και ροπή στρέψης παξιμαδιού διαπλάτυσης

	R410A				R407C ή R22				Εξωτερική διάμετρος (Εξ.δ.) παξιμαδιού διαπλάτυσης	
	Σωλήνας υγρού		Σωλήνας αερίου		Σωλήνας υγρού		Σωλήνας αερίου			
	Μέγεθος σωλήνα	Ροπή στρέψης (N-m)	Μέγεθος σωλήνα	Ροπή στρέψης (N-m)	Μέγεθος σωλήνα	Ροπή στρέψης (N-m)	Μέγεθος σωλήνα	Ροπή στρέψης (N-m)	Σωλήνας υγρού (mm)	Σωλήνας αερίου (mm)
P20/25/32/40	Εξ.δ. ϕ6,35 (1/4")	14 – 18	Εξ.δ. ϕ12,7 (1/2")	49 – 61	Εξ.δ. ϕ6,35 (1/4")	14 – 18	Εξ.δ. ϕ12,7 (1/2")	49 – 61	17	27
P50	Εξ.δ. ϕ6,35 (1/4")	34 – 42	Εξ.δ. ϕ12,7 (1/2")	68 – 82	Εξ.δ. ϕ9,52 (3/8")	34 – 42*	Εξ.δ. ϕ15,88 (5/8")	68 – 82*	22	29
P63/80	Εξ.δ. ϕ9,52 (3/8")	34 – 42	Εξ.δ. ϕ15,88 (5/8")	68 – 82	Εξ.δ. ϕ9,52 (3/8")	34 – 42	Εξ.δ. ϕ15,88 (5/8")	68 – 82	22	29
P100/125	Εξ.δ. ϕ9,52 (3/8")	34 – 42	Εξ.δ. ϕ15,88 (5/8")	100 – 120	Εξ.δ. ϕ9,52 (3/8")	34 – 42	Εξ.δ. ϕ19,05 (3/4")	100 – 120*	22	36

\* Χρησιμοποιήστε το παρεχόμενο παξιμάδι διαπλάτυσης για τους παρακάτω σωλήνες: Σωλήνας υγρού P50, P100, P125 και σωλήνας αερίου P50.

### 6.2. Σωλήνας ψυκτικού, σωλήνας αποστράγγισης και στόμιο γεμίσματος

[Fig. 6.2.1] (P.3)

- Ⓐ Σωλήνας ψυκτικού (σωλήνας υγρού): ΥΠ      Ⓑ Σωλήνας αποστράγγισης      Ⓒ Κλίση μπουλονιού κρεμάσματος  
 Ⓓ Σωλήνας ψυκτικού (σωλήνας αερίου): ΧΠ      Ⓔ Στόμιο γεμίσματος.      Ⓕ Οπή αποστράγγισης

### 6.3. Προβλεπόμενες συνδέσεις ψυκτικών σωλήνων

Περιγραφή χρησιμοποιούμενων μερών

Αριθ.	Διαδικασία εργασιών	Λεπτομέρειες εργασίας	Σημεία ιδιαίτερης προσοχής	Παραπεμπτικά σχήματα
1	Τοποθετήστε τη μόνωση σωλήνων (1) που προμηθεύεται στο σωλήνα υγρού της σωλήνωσης ψυκτικού, και τη μόνωση εκχειλωσης στομίου σωλήνα (2) στο σωλήνα αερίου.	Στο εσωτερικό μέρος της μόνωσης εκχειλωσης στομίου σωλήνα είναι μαρκαρισμένες οι λέξεις "INNER" (εσωτερικό) και "OUTER" (εξωτερικό). Τοποθετήστε το μέρος που είναι μαρκαρισμένο με τη λέξη "INNER" (εσωτερικό) κοντά στον κορμό της μονάδας και το μέρος που είναι μαρκαρισμένο με τη λέξη "OUTER" (εξωτερικό) στην πλευρά των εξωτερικών σωληνώσεων.	<ul style="list-style-type: none"> <li>Χρήση της μόνωσης εκχειλωσης στομίου σωλήνα διαφορετικού μοντέλου ενδέχεται να έχει ως αποτέλεσμα το σχηματισμό συμπύκνωσης (υγροποίησης ατμών). Ελέγχετε επομένως την ονομασία μοντέλου επί της μόνωσης για να βεβαιωθείτε ότι χρησιμοποιείτε τη σωστή μόνωση.</li> <li>Για να μην υπάρχει διάκενο κοντά στο πλευρό της μονάδας, προτού τοποθετήσετε τη μόνωση βεβαιωθείτε ότι η εκχειλωση στομίων των σωλήνων εφάπτονται καλά στο πλευρό της μονάδας.</li> <li>Λανθασμένη τοποθέτηση των πλευρών της μόνωσης που είναι μαρκαρισμένες ως "INNER" (εσωτερικό) και "OUTER" (εξωτερικό) ενδέχεται να έχει ως αποτέλεσμα το σχηματισμό συμπύκνωσης (υγροποίησης ατμών).</li> </ul>	<p>[Fig. 6.3.1] (P.3)</p> <p>[Fig. 6.3.2] (P.3)</p> <p>[Fig. 6.3.2] (P.3)</p>
2	Εργασία μόνωσης σωλήνων	<ul style="list-style-type: none"> <li>Τυλίξτε με ταινία τη μόνωση γύρω από τους σωλήνες.</li> <li>Στερεώστε καλά τη μόνωση με τις παρεχόμενες ταινίες περιτυλίγματος (4) στη θέση που φαίνεται στο σχήμα.</li> </ul>	Σφραγίστε τη σχισμή καλά ώστε να μην υπάρχουν ανοίγματα. Βεβαιωθείτε ότι έχετε τοποθετήσει τη μόνωση έτσι ώστε η σχισμή να βρίσκεται στο πάνω μέρος.	[Fig. 6.3.3] (P.3) (Σημείωση *3)
3	Εργασία μόνωσης εκχειλώσεων	<ul style="list-style-type: none"> <li>Τυλίξτε τη μόνωση εκχειλωσης στομίου σωλήνα με την παρεχόμενη ταινία (3).</li> <li>Στερεώστε καλά τη μόνωση με τις παρεχόμενες ταινίες περιτυλίγματος (4) στη θέση που φαίνεται στο σχήμα.</li> </ul>	Σφραγίστε τη σχισμή καλά ώστε να μην υπάρχουν ανοίγματα. Βεβαιωθείτε ότι έχετε τοποθετήσει τη μόνωση έτσι ώστε η σχισμή να βρίσκεται στο πάνω μέρος.	[Fig. 6.3.3] (P.3) (Σημείωση *4)

**[Fig. 6.3.1] (P.3)**

- Ⓐ Μαρκάρισμα "0-0 αερίου"      Ⓑ Μαρκάρισμα "INNER" (εσωτερικό)
- Ⓒ Μαρκάρισμα "OUTER" (εξωτερικό)
- Ⓓ Μόνωση εκχειλώσεων (2)
- Ⓔ Σωλήνωση ψυκτικού (υγρού)
- Ⓕ Μόνωση σωλήνα (1)
- Ⓖ Εκχειλίωση
- Ⓖ Μονωτικό υλικό
- Ⓗ Δεν πρέπει να υπάρχει διάκενο
- Ⓒ Μαρκάρισμα "INNER" (εσωτερικό)
- Ⓓ Σωλήνωση ψυκτικού (αερίου)
- Ⓖ Υπαίθριες σωλήνες ψυκτικού
- Ⓖ Μονωτικό υλικό
- Ⓖ Τραβήξτε σ'αυτή την κατεύθυνση
- Ⓖ Εκχειλίωση
- Ⓖ Μετακινήστε το στην τελική θέση

**[Fig. 6.3.2] (P.3)**

(σχήμα στο οποίο φαίνεται η μόνωση εκχειλώσεως)

- Ⓐ Υπαίθριες σωλήνες ψυκτικού
- Ⓑ Δεν πρέπει να υπάρχει διάκενο
- Ⓒ Λαμαρίνα κορμού μονάδας
- Ⓓ OUTER (Εξωτερικό)
- Ⓔ INNER (Εσωτερικό)
- Ⓕ Κορμός μονάδας
- Ⓖ Παρεχόμενη μόνωση εκχειλώσεως (2)

**[Fig. 6.3.3] (P.3)**

- Ⓐ Ταβία (3)
- Ⓑ Στερέωση με περιτύλιξη ταινίας
- Ⓒ Παρεχόμενη ταινία περιτύλιγματος (4)

**Σημειώματα:**

- \*1 **Εισχωρήστε το παξιμάδι εκχειλωμένων στομιών στους υπαίθριους σωλήνες ψυκτικού. Τραβήξτε το μονωτικό υλικό προς τα πίσω στην περιοχή όπου θα εκχειλώνεται, μετά επιστρέψτε το στην αρχική του θέση αφού τελειώσετε την εργασία εκχειλώσεως των στομιών των σωλήνων. Εκτεθειμένοι χάλκινοι σωλήνες μπορεί να καταλήξουν σε σχηματισμό συμπύκνωσης (υγροποίησης υδρατμών). Επομένως, όταν κάνετε αυτή την εργασία πρέπει να είστε πολύ προσεκτικοί.**
- \*2 **Δεν πρέπει να υπάρχει διάκενο.**
- \*3, \*4 **Δεν πρέπει να υπάρχει διάκενο. Η σχισμή πρέπει να είναι στο πάνω μέρος.**

## 7. Σύνδεση σωλήνων ψυκτικού και αποστράγγισης

### 7.1. Σωλήνωση ψυκτικού

Η εργασία αυτή σωληνώσεων πρέπει να γίνεται σύμφωνα με τις οδηγίες στα εγχειρίδια εγκατάστασης τόσο της εξωτερικής μονάδας όσο και του μηχανισμού ελέγχου BC (μοντέλα της σειράς R2 ταυτόχρονου κλιματισμού κρύου και θερμού αέρα).

- Τα μοντέλα της σειράς R2 είναι σχεδιασμένα έτσι ώστε να λειτουργούν σε σύστημα όπου ο σωλήνας ψυκτικού από την εξωτερική μονάδα καταλήγει στο μηχανισμό ελέγχου BC και από εκεί διακλαδίζεται για να γίνεται η σύνδεση με τις εσωτερικές μονάδες.
- Για περιορισμούς σχετικά με το μήκος σωλήνα και δεκτές διαφορές ύψους, βλέπετε τις οδηγίες εξωτερικής μονάδας.
- Η μέθοδος σύνδεσης σωλήνων είναι με ξεχυλωμένο άκρο.

#### Σημεία προσοχής στη σωλήνωση ψυκτικού

- ▶ **Βεβαιωθείτε ότι χρησιμοποιείτε για τις χαλκοσυγκολλήσεις χαλκό που δεν οξειδώνεται ώστε να μην εισέρχονται μέσα στον σωλήνα ξένα αντικείμενα ή υγρασία.**
- ▶ **Φροντίστε να βάλετε λάδι ψυκτικής μηχανής στις συνδέσεις με ξεχειλωμένα άκρα και σφίξτε τις συνδέσεις χρησιμοποιώντας ένα διπλό κλειδί.**
- ▶ **Τοποθετήστε ένα μεταλλικό στήριγμα για την υποστήριξη του σωλήνα ψυκτικού ούτως ώστε να μην πιέζεται με το βάρος του άκρου του σωλήνα της εσωτερικής μονάδας. Αυτό το μεταλλικό στήριγμα πρέπει να τοποθετείται 50 cm από την ξεχειλωμένη σύνδεση της εσωτερικής μονάδας.**

#### ⚠ Προειδοποίηση:

Όταν κάνετε την εγκατάσταση και μετακινείτε τη μονάδα σε άλλη θέση, μη φορτίζετε με άλλο ψυκτικό μίγμα, από το ψυκτικό που προδιαγράφεται πάνω στη μονάδα.

- Αναμιγνύοντας ένα διαφορετικό ψυκτικό μίγμα, αέρα, κλπ. ενδέχεται να προκληθεί βλάβη στον ψυκτικό κύκλο με αποτέλεσμα σοβαρή ζημιά.

#### ⚠ Προσοχή:

- **Χρησιμοποιήστε σωληνώσεις ψυκτικού από φωσφορούχο αποξειδωμένο χαλκό και αγωγούς και σωλήνες χωρίς ενώσεις από κράμα χαλκού. Επίσης, βεβαιωθείτε ότι οι εσωτερικές και εξωτερικές επιφάνειες των σωλήνων πρέπει να είναι καθαρές και να μην περιέχουν επικίνδυνο θειάφι, οξειδία, σκόνη/βρωμιά, κόκκους ρινίσματος, λάδια, υγρασία ή οποιοδήποτε άλλες προσμίξεις.**
- **Μη χρησιμοποιείτε ποτέ τις παλιές σωληνώσεις ψυκτικού.**
  - Η μεγάλη ποσότητα χλωρίου στο συνηθισμένο ψυκτικό και το ψυκτικό λάδι στην παλιά σωλήνωση, θα προκαλέσουν την αλλοίωση του νέου ψυκτικού.
- **Αποθηκεύστε τις σωληνώσεις που θα χρησιμοποιηθούν για την εγκατάσταση σε εσωτερικό χώρο και φυλάξτε και τα δύο άκρα των σωληνώσεων σφραγισμένα μέχρις ότου γίνει η συγκόλληση.**
  - Εάν τυχόν εισέλθουν σκόνη, βρωμιά ή νερό στον ψυκτικό κύκλο, ενδέχεται να αλλοιωθεί η ποιότητα του λαδιού ή να δημιουργηθούν προβλήματα στο συμπιεστή.
- **Χρησιμοποιείτε τα ψυκτικά λάδια Suniso 4GS ή 3GS (μικρή ποσότητα), για να κάνετε επιστροφή στην διαπλάτνση και στα τμήματα σύνδεσης της φλάντζας. (Για μοντέλα που χρησιμοποιούν R22)**
- **Χρησιμοποιήστε λάδι εστέρα, λάδι αιθέρα ή αλκυλιοεπενζόλη (μικρή ποσότητα) σαν ψυκτικό λάδι για επιστροφή των διαπλάτνσεων και τις συνδέσεις της φλάντζας. (Για μοντέλα που χρησιμοποιούν το R410A ή το R407C)**
  - Το ψυκτικό που χρησιμοποιείται στη μονάδα είναι υψηλά υγροσκοπικό και αναμιγνύεται με νερό, που σημαίνει ότι θα αλλοιώσει το ψυκτικό λάδι.

### 7.2. Σωλήνωση αποστράγγισης

**[Fig. 7.2.1] (P.4)**

- A: 25 cm
- B: 1,5 – 2 m
- Ⓐ Κλίση προς τα κάτω, πάνω από 1/100
- Ⓑ Μονωτικό υλικό
- Ⓒ Μεταλλικό υποστήριγμα

**[Fig. 7.2.2] (P.4)**

- Ⓓ Εσωτερική μονάδα
- Ⓔ Όσο το δυνατόν μεγαλύτερο. Περίπου 10 cm
- Ⓕ Συγκεντρωμένοι σωλήνες

**[Fig. 7.2.3] (P.4)**

- C: 28 cm
- D: 170 ± 5 mm
- Ⓒ Λάστιχο αποστράγγισης (Παρεχόμενο)

- ▶ **Βεβαιωθείτε ότι χρησιμοποιείτε το σωλήνα αποχέυσης που προμηθεύεται με τη συσκευή (Εξάρτημα).**

- Ⓓ Κάτω από 300 mm
- Ⓓ Γωνιακή σύνδεση 90° από σκληρό βινύλιο χλωρίου (Τοπική προμήθεια)
- Ⓓ Σκληρό βινύλιο χλωρίου (VP-25) (Τοπική προμήθεια)
- Ⓖ Συνδετήρας (μικρός) (Παρεχόμενο)

- ▶ **Συνδέστε την κάθε σύνδεση με κόλλα χλωρικού βινυλίου αλλά μη χρησιμοποιείτε ποτέ κόλλα στο στόμιο εκβολής της εσωτερικής μονάδας διότι δε θα είναι δυνατό να γίνει στο μέλλον σέρβις στο μηχανισμό αποστράγγισης. Είναι επίσης δυνατό να διαβρωθεί από το ρετσίνι η τελική σύνδεση και τελικά να ραγίσει.**

1. Εξασφαλίστε ότι οι σωλήνες αποστράγγισης είναι προς τα κάτω (κλίση πάνω από 1/100) προς την πλευρά (εκβολής) της εξωτερικής μονάδας. Μην τοποθετείτε ουδεμία παγίδα ή ανωμαλία στη γραμμή. (①)
2. Εξασφαλίστε ότι οποιοδήποτε διαγώνιο σωλήνες αποστράγγισης είναι κάτω από 20 m μήκος (εκτός από τη διαφορά ανύψωσης). Αν η σωλήνωση αποστράγγισης είναι μεγάλου μήκους, τοποθετήστε μεταλλικά στηρίγματα για τη σταθεροποίηση της σωλήνωσης. Μην τοποθετείτε ποτέ σωλήνες εξαέρωσης διότι μπορεί να γίνει εκβολή της αποστράγγισης.
3. Χρησιμοποιήστε σωλήνα από σκληρό χλωρικό βινύλιο VP-25 (με εξωτερική διάμετρο 32 mm) για τη σωλήνωση αποστράγγισης.
4. Εξασφαλίστε ότι οι ομάδες σωλήνων είναι 10 cm χαμηλότερα από το στόμιο αποστράγγισης του σώματος της μονάδας όπως φαίνεται στο ②.
5. Μην τοποθετείτε παγίδες κακοσμίας στο στόμιο εκβολής της αποστράγγισης.
6. Τοποθετήστε το άκρο του σωλήνα αποστράγγισης σε μία θέση όπου δε δημιουργείται κακοσμία.
7. Μην τοποθετείτε το άκρο του σωλήνα αποστράγγισης σε οποιοδήποτε οχετό όπου είναι πιθανό να δημιουργούνται ιονικά αέρια.
8. Το στόμιο εισαγωγής του σωλήνα αποστράγγισης μπορεί να είναι 28 cm υψηλότερα από το στόμιο εξαγωγής αποστράγγισης. Αν υπάρχουν εμπόδια στο ταβάνι, χρησιμοποιήστε γωνίες στη σωλήνωση για να το φέρετε στο ίδιο ύψος ανάλογα με το χώρο εργασίας. (③)

**Σημειώματα:**

**Αν το τμήμα ανάβασης έχει μεγάλο μήκος, θα υπάρξει αρκετό επιστρεφόμενο νερό κατά το σταμάτημα της λειτουργίας, το οποίο θα δημιουργήσει γλοιώδες υγρό ή κακοσμία κατά την εποχή που η συσκευή βρίσκεται εκτός λειτουργίας. Εξασφαλίστε ότι το τμήμα ανάβασης βρίσκεται στο ελάχιστο.**

### ⚠ Προσοχή:

Συνδέστε τις σωληνώσεις αποστράγγισης για να εξασφαλίσετε την πλήρη εκκένωση της αποστράγγισης και μονώστε το σωλήνα για να αποφύγετε το σχηματισμό δροσοσταλίδων. Αν πάθει θλάξη η σωλήνωση είναι πιθανό να προκαλέσει τη διαρροή νερού και δημιουργία υγρασίας στο κτήριό σας.

## 7.3. Διαβεβαίωση εκβολής αποστράγγισης

▶ **Εξασφαλίστε ότι ο μηχανισμός αποστράγγισης λειτουργεί ομαλά για εκκένωση και ότι δεν υπάρχει καμία διαρροή νερού από τις συνδέσεις.**

- Εξασφαλίστε ότι τα ανωτέρω διαβεβαιούνται κατά την περίοδο λειτουργίας θέρμανσης.
  - Εξασφαλίστε ότι τα ανωτέρω διαβεβαιούνται πριν από την εκτέλεση εργασίας στο ταβάνι σε περίπτωση νέας κατασκευής.
1. Τοποθετήστε το βύσμα που συνδέει την αποχετευτική αντλία δοκιμής (εξάρτημα) στην αντίστοιχη υποδοχή του που βρίσκεται στην ίδια πλευρά με το κουτί ελέγχου. Για περισσότερες λεπτομέρειες, βλέπε πληροφορίες που είναι γραμμένες στο κάλυμμα του κουτιού ελέγχου.

2. Αφαιρέστε το πλαστικό βύσμα που βρίσκεται στην ίδια πλευρά με τις σωληνώσεις της εσωτερικής μονάδας.
3. Γεμίστε την αντλία τροφοδοσίας με νερό χρησιμοποιώντας ένα κατάλληλο δοχείο. Κατά το γέμισμα φροντίστε να τοποθετήσετε το άκρο της αντλίας ή της δεξαμενής σ' ένα δοχείο αποστράγγισης. ( Αν δεν το τοποθετήσετε σωστά, μπορεί να χυθεί νερό στο μηχάνημα.)
4. Ανοίξτε το ρεύμα. Η αντλία αποστράγγισης λειτουργεί χωρίς τη χρήση του ελεγκτή εξ αποστάσεως. Φροντίστε να χρησιμοποιήσετε διαφανές λάστιχο για να εξακριβώσετε ότι αδειάζει η αποστράγγιση.
5. Μετά τη διαβεβαίωση κλείστε το ρεύμα, αφαιρέστε το συνδετήρα και τοποθετήστε την πλαστική τάπα στη θέση της.

### [Fig. 7.3.1] (P.4)

- Ⓐ Εισαγωγή του άκρου αντλίας 2 – 4 cm.
- Ⓑ Αφαιρέστε την πλαστική τάπα
- Ⓒ Περίπου 1000 cc
- Ⓓ Νερό
- Ⓔ Στόμιο γεμίσματος.

## 8. Ηλεκτρικές καλωδιώσεις

### Προφυλάξεις στην ηλεκτρική καλωδίωση

#### ⚠ Προειδοποίηση:

Η ηλεκτρική εργασία πρέπει να εκτελείται από εξειδικευμένους ηλεκτρικούς μηχανολόγους και σύμφωνα με τα “Μηχανολογικά Πρότυπα Για Ηλεκτρικές Εγκαταστάσεις” και τις οδηγίες εγκατάστασης που παρέχονται με το προϊόν. Πρέπει επίσης να χρησιμοποιηθούν ειδικά κυκλώματα. Αν το κύκλωμα ισχύος δεν έχει αρκετή χωρητικότητα ή αν γίνει διακοπή της εγκατάστασης, μπορεί να δημιουργηθεί κίνδυνος ηλεκτροπληξίας ή πυρκαϊάς.

1. Εξασφαλίστε ότι η λήψη ρεύματος γίνεται από το κύκλωμα ειδικού κλάδου.
2. Φροντίστε να εγκαταστήσετε μία ασφάλεια με διακόπτη στο κύκλωμα ισχύος.
3. Εγκαταστήστε τη μονάδα με τέτοιο τρόπο ούτως ώστε να αποφύγετε την επαφή οποιουδήποτε από τα καλώδια κυκλώματος ελέγχου (ελεγκτής εξ αποστάσεως, καλώδια μεταφοράς) με το καλώδιο ρεύματος έξω από τη μονάδα.
4. Φροντίστε να μην υπάρχει καθόλου χαλάρωμα σε όλες τις καλωδιώσεις.
5. Μερικά καλώδια (ρεύμα, ελεγκτής εξ αποστάσεως, καλώδια μεταφοράς) πάνω από το ταβάνι, μπορεί να φαγωθούν από ποντίκια. Χρησιμοποιήστε όσο το δυνατόν πιο πολλούς μεταλλικούς σωλήνες για να περάσουν από μέσα τα καλώδια για προστασία.

6. Δεν πρέπει ποτέ να συνδέετε το ηλεκτρικό καλώδιο με τα καλώδια μετάδοσης. Εάν το κάνετε τα καλώδια θα σπάσουν.
7. Φροντίστε να συνδέσετε τα καλώδια ελέγχου στην εσωτερική μονάδα και στην εξωτερική μονάδα.
8. Τοποθετήστε τη μονάδα στο έδαφος προς την πλευρά της εξωτερικής μονάδας.
9. Επιλέξτε καλώδια ελέγχου από τις παρακάτω προδιαγραφές.

#### ⚠ Προσοχή:

Φροντίστε να τοποθετήσετε τη μονάδα στο έδαφος προς την πλευρά της εξωτερικής μονάδας. Μη συνδέετε το καλώδιο γείωσης σε οποιοδήποτε σωλήνα αερίου, σωλήνα νερού, αλεξικέραυνο ή γείωση τηλεφωνικής γραμμής. Η ατελής γείωση μπορεί να προκαλέσει κίνδυνο ηλεκτροπληξίας.

### Τύποι καλωδίων ελέγχου

#### 1. Καλώδια καλωδίωσης μεταφοράς

- Τύποι καλωδίων μεταφοράς  
Σχεδιάστε την καλωδίωση σύμφωνα με τον ακόλουθο πίνακα <Πίνακας 1>.
- Διάμετρος καλωδίου  
Πάνω από 1,25 mm<sup>2</sup>

#### <Πίνακας 1>

Διαμόρφωση συστήματος	Για σύστημα μονού ψυκτικού		Για σύστημα πολλαπλού ψυκτικού
Μήκος καλωδίου μεταφοράς	Κάτω από 120 m		Πάνω από 120 m
	Κάτω από 120 m	Πάνω από 120 m	Ανεξαρτήτως του μήκους
Παράδειγμα ευκολίας (για κρίση θορύβου)	Κατοικία ή ανεξάρτητο κατάστημα χωρίς θόρυβο	Κτήριο, κλινική, νοσοκομείο ή σταθμός επικοινωνιών χωρίς θόρυβο που υποτείνεται ότι δημιουργείται από εξοπλισμό αναστροφής, ιδιωτική γεννήτρια, ιατρικό εξοπλισμό υψηλής συχνότητας, εξοπλισμό ραδιοεπικοινωνίας κλπ.	Όλες οι ευκολίες
Τύποι καλωδίων μεταφοράς	VCTF, VCTFK, CVV, CVS, VVR, VVF, VCT ή καλώδιο προστασίας CVVS ή CPEVS	Καλώδιο προστασίας CVVS ή CPEVS	
Μήκος	Λιγότερο από 120 m		Λιγότερο από 200 m

#### 2. Καλώδια ελεγκτού εξ αποστάσεως

	Τηλεχειριστήριο MA	Τηλεχειριστήριο M-NET
Τύποι καλωδίων	2-κλωνο καλώδιο (μη θωρακισμένο)	Μη-προστατευτικό καλώδιο για αποστάσεις μέχρι 10 m. Οι ίδιες προδιαγραφές με “1.” Καλώδια καλωδίωσης μεταφοράς για πάνω από 10 m.
Διάμετρος καλωδίου	0,3 – 1,25 mm <sup>2</sup> .	0,3 – 1,25 mm <sup>2</sup> .
Μήκος	Λιγότερο από 200 m	Προσθέστε οποιοδήποτε τμήμα εξέχει τα 10 m στο μεγαλύτερο δυνατό μήκος καλωδίου μεταφοράς των 200 m. (Το προστατευτικό τμήμα είναι πάνω από 1,25 mm <sup>2</sup> .)

### 8.1. Καλωδίωση παροχής ρεύματος

- Τα καλώδια τροφοδοσίας των συσκευών δεν πρέπει να έχουν βάρος μικρότερο από αυτό που ορίζεται στις προδιαγραφές 245 IEC 57 ή 227 IEC 57.
- Κατά την εγκατάσταση του κλιματιστικού πρέπει να τοποθετηθεί διακόπτης με τουλάχιστον 3 mm διαχωρισμό των επαφών σε κάθε πόλο.

Μέγεθος καλωδίου ρεύματος: πάνω από 1,5 mm<sup>2</sup>.

#### [Fig. 8.1.1] (P.4)

- Ⓐ Διακόπτης 16 A (Ασφάλειες για διαρροή ρεύματος)
- Ⓑ Διακόπτης 16 A (Ασφάλειες για τις γραμμές ή τον κεντρικό διακόπτη τροφοδοσίας)

- Ⓒ Εσωτερική μονάδα
- Ⓓ Το συνολικό ρεύμα λειτουργίας να είναι κάτω από 16 A
- Ⓔ Κουτί που τραβιέται

#### [Εκλογή ασφάλειας χωρίς διακόπτη (NF) ή ασφάλειας με διακόπτη (NV)]

Για την εκλογή NF ή NV αντί για συνδιασμό ασφάλειας και διακόπτη Τάξης B, χρησιμοποιήστε τα ακόλουθα:

- Σε περιπτώσεις ασφάλειας Τάξης B και κατάταξης 15 A ή 20 A.  
Όνομα μοντέλου NF (MITSUBISHI): NF30-CS (15 A) (20 A)  
Όνομα μοντέλου NV (MITSUBISHI): NV30-CA (15 A) (20 A)  
Χρησιμοποιήστε ένα διακόπτη με ευαισθησία κάτω από 30 mA 0,1 δευτ.

## ⚠ Προσοχή:

Μη χρησιμοποιείτε οπδήποτε άλλο εκτός από το διακόπτη και την ασφάλεια σωστής χωρητικότητας. Η χρήση σύρματος ασφάλειας με μεγαλύτερη χωρητικότητα μπορεί να προκαλέσει κίνδυνο θλάξης ή πυρκαϊάς.

## 8.2. Σύνδεση ελεγκτού εξ αποστάσεως, καλωδίων μεταφοράς εξωτερικών και εσωτερικών μονάδων

(Ο ελεγκτής εξ αποστάσεως διατίθεται προαιρετικά)

- Συνδέστε την εσωτερική μονάδα TB5 και την εξωτερική μονάδα TB3. (Διπλό μη-πολικό καλώδιο)

Το "S" στην εσωτερική μονάδα TB5 είναι μία σύνδεση καλωδίου προστασίας. Για προδιαγραφές σχετικά με τη σύνδεση καλωδίων, βλέπετε τις οδηγίες εγκατάστασης της εξωτερικής μονάδας.

- Τοποθετήστε τον ελεγκτή εξ αποστάσεως σύμφωνα με τις οδηγίες που παρέχονται με τον ελεγκτή εξ αποστάσεως.
- Συνδέστε τα τερματικά "1" και "2" του TB15 της εσωτερικής μονάδας σε ένα τηλεχειριστήριο MA. (Χρησιμοποιήστε δύο μη πολωμένα καλώδια.)
- Συνδέστε τα τερματικά "M1" και "M2" του TB5 της εσωτερικής μονάδας σε ένα τηλεχειριστήριο M-NET. (Χρησιμοποιήστε δύο μη πολωμένα καλώδια.)
- Συνδέστε το καλώδιο μεταφοράς του ελεγκτού εξ αποστάσεως εντός 10 m, χρησιμοποιώντας καλώδιο διαμέτρου 0,75 mm<sup>2</sup>. Αν η απόσταση είναι πάνω από 10 m, χρησιμοποιήστε καλώδιο διαμέτρου 1,25 mm<sup>2</sup>.

[Fig. 8.2.1] (P.4) Τηλεχειριστήριο MA

[Fig. 8.2.2] (P.4) Τηλεχειριστήριο M-NET

- Ⓐ Τερμικό σύνδεσης για εσωτερικό καλώδιο μεταφοράς
- Ⓑ Τερμικό σύνδεσης για εξωτερικό καλώδιο μεταφοράς
- Ⓒ Τηλεχειριστήριο

- Συν. ρ. 9 – 13 V μεταξύ 1 και 2 (Τηλεχειριστήριο MA)
- Συν. ρ. 24 – 30 V μεταξύ M1 και M2 (Τηλεχειριστήριο M-NET)

[Fig. 8.2.3] / [Fig. 8.2.4] (P.4) Τηλεχειριστήριο MA

[Fig. 8.2.5] / [Fig. 8.2.6] (P.4) Τηλεχειριστήριο M-NET

- Ⓐ Μη πολωμένο
- Ⓑ Ανώτερο επίπεδο (TB15)
- Ⓒ Τηλεχειριστήριο MA
- Ⓓ Κατώτερο επίπεδο (TB5)
- Ⓔ Τηλεχειριστήριο M-NET

- Το τηλεχειριστήριο MA και το τηλεχειριστήριο M-NET δεν μπορούν να χρησιμοποιούνται ταυτόχρονα ή εναλλακτικά.

### Σημείωμα:

Όταν τοποθετείτε το κάλυμμα του κιβωτίου τερματικών, βεβαιωθείτε ότι τα καλώδια δεν συμπιέζονται. Τα καλώδια μπορεί να κοπούν, αν συμπιέζονται.

## ⚠ Προσοχή:

Συνδέστε τα καλώδια, προσέχοντας να μην είναι σφιχτά και τεντωμένα. Όταν τα καλώδια είναι υπερβολικά τεντωμένα, μπορεί να σπάσουν ή να υπερθερμανθούν και να καούν.

- Συνδέστε το καλώδιο παροχής ρεύματος στο κιβώτιο ελέγχου, χρησιμοποιώντας μόνωση για σωλήνες, για προφύλαξη από την τάση ισχύος (σύνδεση PG ή παρόμοια). Συνδέστε την καλωδίωση μετάδοσης στον ακροδέκτη μετάδοσης, μέσω της προκατασκευασμένης οπής στο κιβώτιο ελέγχου, χρησιμοποιώντας κοινή μόνωση για σωλήνες.
- Μετά την ολοκλήρωση της καλωδίωσης βεβαιωθείτε για άλλη μία φορά, ότι δεν υπάρχει μπόσκο στις συνδέσεις και τοποθετήστε το κάλυμμα του κιβωτίου ελέγχου, εκτελώντας αντίστροφα τη σειρά κινήσεων αφαίρεσής του.

## ⚠ Προσοχή:

Συνδέστε το καλώδιο παροχής ρεύματος, έτσι ώστε να μην μεταδίδεται τάση, διαφορετικά μπορεί να προκληθούν αποσύνδεση, θερμότητα ή πυρκαϊά.

[Fig. 8.2.7] (P.4)

<Περιορισμοί στο καλώδιο μεταφοράς>

- Ⓒ Εξωτερική μονάδα
- Ⓓ Γείωση
- Ⓛ Μηχανισμός ελέγχου BC
- Ⓜ Εσωτερική μονάδα
- Ⓨ Ελεγκτής εξ αποστάσεως
- Ⓩ Διπλό καλώδιο μη-πολικό

### Σημειώματα:

- \*1 Περάστε το καλώδιο γείωσης του μηχανισμού μετάδοσης μέσω του τερματικού γείωσης Ⓩ και μετά θάλτε το στο έδαφος.
- \*2 Αν το καλώδιο του ελεγκτού εξ αποστάσεως υπερβαίνει τα 10 m χρησιμοποιήστε καλώδιο διαμέτρου 1,25 mm<sup>2</sup> στο τμήμα που υπεβαίνει αυτό το μήκος και προσθέστε αυτό το τμήμα εντός των 200 m.
- \*3 Ο μηχανισμός ελέγχου BC απαιτείται μόνο για τα μοντέλα κλιματισμού ταυτόχρονου κρύου και θερμού αέρα της σειράς R2.

## 8.3. Σύνδεση ηλεκτρικών επαφών

(Εξασφαλίστε να μη χαλαρώσουν οι βίδες στα τερματικά)

1. Μ'ένα καταβιδί ξεβιδώστε τις δύο βίδες που συγκρατούν το κάλυμμα του ένθετου κουτιού τερματικού. (①)

[Fig. 8.3.1] / [Fig. 8.3.2] (P.5)

- Ⓐ Σκελετός πλευράς
- Ⓑ Κάλυμμα
- Ⓒ Βίδα (2 μέρη)

2. Όπως φαίνεται στο διάγραμμα ② κάνετε τις συνδέσεις του ηλεκτρικού καλωδίου, του καλωδίου μετάδοσης και τηλεχειριστήριου. Δεν χρειάζεται να βγάλετε το ένθετο κουτί τερματικού.

[Fig. 8.3.3] / [Fig. 8.3.4] (P.5)

<Όπως φαίνεται από το κάτω μέρος του ένθετου κουτιού τερματικού>

- Ⓓ Τερματικό σύνδεσης για το καλώδιο μεταφοράς
- Ⓔ Καλώδιο μεταφοράς  
(Προς τα τερματικά σύνδεσης για τον τηλεχειριστήριο M-NET, της εσωτερικής μονάδας και του μηχανισμού ελέγχου BC)
- Ⓕ Προς την παροχή μονοφασικού ρεύματος
- Ⓖ Τερματικό σύνδεσης για την παροχή ρεύματος
- Ⓗ Προς το τερματικό σύνδεσης για καλώδιο μεταφοράς εξωτερικής μονάδας (Χρησιμοποιήστε προστατευτικό καλώδιο γείωσης Ⓩ στην πλευρά της εξωτερικής μονάδας.)

- Στη σύνδεση του ηλεκτρικού καλωδίου με το ένθετο κουτί τερματικού χρησιμοποιήστε δακτύλιο απόσβεσης δύναμης εφελκισμού. (Σύνδεση PG ή παρόμοια.) Συνδέστε μετά το καλώδιο μετάδοσης στο ένθετο τερματικό μετάδοσης περνώντας το μέσα από την προκατασκευασμένη οπή στο ένθετο κουτί τερματικού χρησιμοποιώντας συνηθισμένο δακτύλιο απόσβεσης δύναμης εφελκισμού.

3. Αφού τελειώσετε τις συνδέσεις καλωδίων, βεβαιωθείτε πάλι ότι δεν υπάρχουν χαλαρωμένες συνδέσεις και μετά τοποθετήστε το κάλυμμα του ένθετου κουτιού τερματικού κάνοντας τις ίδιες ενέργειες που κάνατε όταν το βγάλατε αλλά με την αντίστροφη σειρά.

## ⚠ Προσοχή:

Συνδέστε την παροχή ρεύματος ούτως ώστε να μην υπάρχει απώλεια τάσης. Διαφορετικά είναι δυνατό να προκληθεί αποσύνδεση, θέρμανση ή πυρκαϊά.

## 8.4. Ρύθμιση διευθύνσεων

(Εξασφαλίστε ότι κατά τη διάρκεια εργασίας, ο διακόπτης ρεύματος είναι κλειστός)

[Fig. 8.4.1] / [Fig. 8.4.2] (P.5)

<Διακόπτης διευθύνσης>

<Πίνακας διευθύνσεων>

- Υπάρχουν δύο τύποι ρύθμισης περιστρεφόμενου διακόπτη: ρύθμιση διευθύνσεων 1 – 9, και πάνω από 10, και ρύθμιση αριθμών διακλαδώσεων.  
① Μέθοδος ρύθμισης διευθύνσεων  
Παράδειγμα: Αν η διευθύνση είναι "3", αφήστε το SW12 (για πάνω από 10) στο "0", και τοποθετήστε το SW11 (για 1 – 9) στο "3".  
② Πώς να ρυθμίσετε τους αριθμούς διακλαδώσεων SW14 (Μόνο για το μοντέλο R2)  
Ταίριαστε το σωλήνα ψυκτικού της εσωτερικής μονάδας με τον αριθμό σύνδεσης τερματικού του μηχανισμού ελέγχου BC. Αφήστε τις διευθύνσεις στο "0" για τα άλλα μοντέλα εκτός από R2.
- Οι περιστρεφόμενοι διακόπτες είναι όλοι τοποθετημένοι από το εργοστάσιο στη θέση "0". Αυτοί οι διακόπτες μπορούν να χρησιμοποιηθούν για να ρυθμίσετε τις διευθύνσεις και τους αριθμούς διακλαδώσεων της μονάδας με τον τρόπο που θέλετε.
- Ο καθορισμός των διευθύνσεων εσωτερικής μονάδας διαφέρει από το σύστημα στο χώρο εργασίας. Ρυθμίστε τις σύμφωνα με τις τεχνικές προδιαγραφές.

### Σημείωμα:

Παρακαλείστε όπως ρυθμίσετε το διακόπτη SW5 ανάλογα με την τάση της ηλεκτρικής παροχής.

20 – 100	Volt	SW5	125	Volt	SW5
	220	ON		220	ON
	230	ON		230	OFF
	240	OFF		240	OFF

## 8.5. Διερεύνηση θερμοκρασίας δωματίου με το ενσωματωμένο διερευνητικό σε ελεγκτή εξ αποστάσεως

Αν θέλετε να διερευνήσετε τη θερμοκρασία δωματίου με το ενσωματωμένο διερευνητικό σε έναν ελεγκτή εξ αποστάσεως, θέστε το SW1-1 του πίνακα ελέγχου στη θέση "ON". Τοποθετώντας το SW1-7 και SW1-8 στην ανάλογη θέση, μπορείτε επίσης να ρυθμίσετε τη ροή αέρα κατά περιόδους που το θερμόμετρο θέρμανσης είναι κλειστό.

# Содержание

1. Меры предосторожности .....	69	5. Установка прибора .....	72
1.1. Перед установкой прибора и выполнением электроработ .....	69	5.1. Подвешивание корпуса прибора .....	72
1.2. Меры предосторожности для приборов, в которых используется хладагент R410A или R407C .....	70	5.2. Проверка положения прибора и укрепление навесных болтов .....	72
1.3. Перед выполнением установки .....	70	6. Технические условия трубы хладагента и дренажной трубы .....	73
1.4. Выполнение электроработ до установки (перемещения) .....	70	6.1. Технические условия трубы хладагента и дренажной трубы .....	73
1.5. Перед началом пробной эксплуатации .....	70	6.2. Труба хладагента, дренажная труба и заливочный канал .....	73
2. Материалы для прибора, устанавливаемого в помещении .....	71	6.3. Правила подсоединения труб хладагента .....	73
3. Выбор места для установки .....	71	7. Соединение труб хладагента и дренажных труб .....	74
3.1. Обеспечение достаточного пространства для установки и техобслуживания .....	71	7.1. Прокладка труб хладагента .....	74
3.2. Концевое соединение воздуховода раздельного потока - забор свежего воздуха .....	71	7.2. Прокладка дренажных труб .....	74
3.3. Внешний воздухозаборник .....	71	7.3. Проверка слива стоков .....	75
3.4. Сочетание приборов, устанавливаемых внутри и снаружи .....	71	8. Электрическая проводка .....	75
4. Закрепление навесных болтов .....	72	8.1. Проводка подачи электропитания .....	76
4.1. Закрепление навесных болтов .....	72	8.2. Подсоединение пульта дистанционного управления, кабелей передачи внутри и снаружи .....	76
4.2. Положение потолочного отверстия и навесных болтов .....	72	8.3. Выполнение электросоединений .....	76
		8.4. Установка адресов .....	77
		8.5. Определение температуры в помещении встроенным датчиком пульта дистанционного управления .....	77

## 1. Меры предосторожности

### 1.1. Перед установкой прибора и выполнением электроработ

- ▶ До установки прибора убедитесь, что Вы прочли все “Меры предосторожности”.
- ▶ “Меры предосторожности” содержат важные указания по технике безопасности. Убедитесь, что Вы им следуете.

#### Символика, используемая в тексте





##### Предупреждение:

Описывает меры предосторожности, необходимые для предотвращения получения травмы или гибели пользователя.

##### Осторожно:

Описывает меры предосторожности, необходимые для предотвращения повреждения прибора.

#### Символика, используемая в иллюстрациях

-  : Указывает действие, которое следует избегать.
-  : Указывает на важную инструкцию.
-  : Указывает, что данная часть должна быть заземлена.
-  : Указывает на необходимость проявлять осторожность по отношению к вращающимся частям. (Этот символ указан на этикетке основного прибора.) <Цвет: желтый>
-  : Опасайтесь электрошока (Этот символ указан на этикетке основного прибора.) <Цвет: желтый>

-  **Предупреждение:**  
Внимательно прочтите текст на этикетках главного прибора.

##### Предупреждение:

- Обратитесь к дилеру или квалифицированному технику для выполнения установки кондиционера воздуха.
  - Неправильная установка, выполненная пользователем, может вызвать утечку воды, электрошок или пожар.
- Установите прибор на такой конструкции, которая выдержит его вес.
  - Недостаточно прочное основание может вызвать падение прибора и привести к травме.
- Используйте указанные кабели для электропроводки. Выполняйте соединения с соблюдением требований безопасности, чтобы кабели не приводили к повреждению клемм.
  - Недостаточно надежные соединения могут вызвать перегрев и стать причиной пожара.
- Подготовьтесь к возможным сильным ураганам и ветрам, землетрясениям: установите прибор в соответствующем месте.
  - Неправильная установка может вызвать падение прибора и причинить травму.
- Всегда используйте освежители воздуха, увлажнители, электрообогреватели и другие средства, рекомендуемые Митцубиси Электрик.
  - Обратитесь к услугам квалифицированного техника для установки дополнительных приспособлений. Неправильная установка,

выполненная пользователем, может вызвать утечку воды, электрошок или пожар.

- **Никогда не ремонтируйте прибор самостоятельно. Если требуется ремонт кондиционера воздуха, обратитесь к дилеру.**
  - Если прибор неправильно отремонтирован, это может вызвать утечку воды, электрошок или пожар.
- **Не прикасайтесь к лопастям теплообменника.**
  - Неправильное обращение с прибором может привести к травме.
- **При работе с этим продуктом, всегда надевайте защитную спецодежду, НАПР: перчатки, полную защиту рук, т.е. комбинезон, и защитные очки.**
  - Неправильное обращение с прибором может привести к травме.
- **При утечке газа охлаждения во время установки проветрите помещение.**
  - При контакте газа охлаждения с огнем будут выделяться ядовитые газы.
- **Устанавливайте кондиционер согласно инструкциям, приведенным в данном Руководстве по установке.**
  - Неправильная установка может вызвать утечку воды, электрошок или пожар.
- **Все электроработы должны выполняться квалифицированным лицензированным электриком согласно Электротехническим Стандартам и Нормам проведения внутренней проводки и инструкциям, приведенным в данном руководстве; всегда используйте отдельную схему.**
  - При недостаточной мощности источника питания или неправильном выполнении электроработ может возникнуть электрошок или пожар.
- **Надежно установите крышку (панель) коробки терминала выводов наружного прибора.**
  - Если крышка (панель) коробки терминала выводов не установлена надлежащим образом, то в наружный прибор может попасть пыль или вода, что, в свою очередь, может привести к пожару или электрошоку.
- **При установке и перемещении кондиционера на другой объект не заряжайте его другим хладагентом, кроме хладагента, указанного на приборе.**
  - При смешении другого хладагента или воздуха с первоначальным хладагентом может произойти сбой цикла охлаждения и прибор может быть поврежден.
- **Если кондиционер установлен в небольшом помещении, необходимо принять меры для предотвращения концентрации хладагента свыше безопасных пределов в случае утечки хладагента.**
  - Проконсультируйтесь с дилером относительно соответствующих мер по предотвращению превышения допустимой концентрации. В случае утечки хладагента и превышения допустимых лимитов концентрации может возникнуть опасная ситуация в связи с недостатком кислорода в помещении.
- **При перемещении и повторной установке кондиционера проконсультируйтесь с дилером или квалифицированным техником.**
  - Неправильная установка, выполненная пользователем, может вызвать утечку воды, электрошок или пожар.
- **По завершении установки убедитесь в отсутствии утечки газа охлаждения.**
  - При утечке газа охлаждения и попадании его под воздействие обогревателя, печи, духовки или другого источника тепла могут образоваться ядовитые газы.
- **Не переделывайте и не изменяйте предохранительных установок на защитных устройствах.**

- При коротком замыкании и насильственном включении выключателей давления, термовыключателей или других элементов, кроме тех, которые указаны Митцубиси Электрик, может возникнуть пожар или взрыв.
- Если Вы хотите избавиться от этого изделия, проконсультируйтесь с Вашим дилером.
- Не пользуйтесь добавкой для определения утечки.

## 1.2. Меры предосторожности для приборов, в которых используется хладагент R410A или R407C

### ⚠ Осторожно:

- Не используйте имеющиеся трубы хладагента.
  - Использование старых труб хладагента и старого масла охлаждения, содержащих большие количества хлора, может привести к порче масла охлаждения нового прибора.
- В качестве труб хладагента используйте бесшовные трубы и трубки, изготовленные из фосфористой раскисленной меди и медных сплавов. Кроме этого убедитесь, что внутренняя и внешняя поверхность труб чистая, без частиц серы, окисей, пыли/грязи, частиц стружки, масел, влаги или других загрязнений.
  - Загрязнение внутренней поверхности труб хладагента может вызвать ухудшение остаточного масла охлаждения.
- Храните предназначенные для установки трубы в помещении, герметически закрытые с обоих концов до припайки. (Углы и другие соединения храните в пластмассовом пакете.)
  - Попадание в цикл охлаждения пыли, грязи или воды, может ухудшить масло и вызвать проблемы с компрессором.
- Используйте в качестве масла охлаждения масло сложного или простого эфира или алкинбензол (небольшое количество) для покрытия раструбов и фланцевых соединений.
  - Масло охлаждения испортится при смешивании с большим количеством минерального масла.
- Используйте для заполнения системы жидкий хладагент.
  - При использовании газового хладагента для герметизации системы, состав хладагента в баллоне изменится, а рабочие показатели прибора могут ухудшиться.
- Не пользуйтесь другими хладагентами, кроме R410A или R407C.
  - При использовании другого агента (например, R22), наличие в нем хлора может вызвать сбой цикла охлаждения и привести к ухудшению масла охлаждения.
- Используйте вакуумный насос с контрольным клапаном обратного хода.
  - Масло вакуумного насоса может проникнуть обратно в цикл охлаждения и привести к ухудшению масла охлаждения.
- Не используйте указанные ниже инструменты с обычным хладагентом.
 

**(Манifold, зарядный шланг, детектор обнаружения утечки газа, конт рольный клапан, основу заряда хладагентом, вакуумный датчик, оборудование для сбора хладагента)**

  - Если в R410A или R407C примешан обычный хладагент и холодильное масло, хладагент может разрушиться.
  - Если в R410A или R407C примешана вода, холодильное масло может разрушиться.
  - Поскольку R410A и R407C не содержат хлора, детекторы утечки газа для обычных хладагентов на них не отреагируют.
- Не используйте зарядный баллон.
  - Использование зарядного баллона может вызвать ухудшение хладагента.
- Обращайтесь с инструментами особенно внимательно.
  - Попадание в цикл охлаждения пыли, грязи или воды может вызвать ухудшение масла охлаждения.

## 1.3. Перед выполнением установки

### ⚠ Осторожно:

- Не устанавливайте прибор там, где возможна утечка горючего газа.
  - При утечке газа и его скоплении около прибора может произойти взрыв.
- Не используйте кондиционер воздуха в местах содержания продуктов, домашних животных, растений, точных приборов или предметов искусства.
  - Качество продуктов и т.д. может ухудшиться.
- Не используйте кондиционер воздуха в особых условиях.
  - Наличие масел, пара, сульфурных испарений и т.д. может вызвать значительное ухудшение рабочих показателей кондиционера или повредить его элементы.
- При установке прибора в больнице, на станции связи или в аналогичном помещении обеспечьте достаточную защиту от шума.
  - Преобразовательное оборудование, частный электрогенератор, высоковольтное медицинское оборудование или оборудование для радиосвязи могут вызвать сбой в работе кондиционера или его отключение. С другой стороны, кондиционер может мешать работе такого оборудования создаваемым шумом, который нарушает ход медицинских процедур или радиовещания.

- Не устанавливайте прибор на конструкции, которая может стать причиной утечки.
  - При влажности в помещении свыше 80 % или при засорении дренажной трубы, с внутреннего прибора может капать конденсирующаяся влага. Выполняйте дренаж одновременно внутреннего прибора и наружного прибора, когда это требуется.
- Внутренние модели следует устанавливать на потолке на высоте не менее 2,5 м.

## 1.4. Выполнение электроработ до установки (перемещения)

### ⚠ Осторожно:

- Заземлите прибор.
  - Не подсоединяйте провод заземления к газовой трубе, водяной трубе, громоотводу или линии заземления телефонной проводки. При неправильном заземлении может возникнуть электрошок.
- Проложите сетевой кабель так, чтобы он не был натянут.
  - Натяжение может привести к разрыву кабеля и стать источником перегрева и пожара.
- Установите прерыватель цепи, если требуется.
  - Если прерыватель цепи не установлен, это может привести к электрошоку.
- Используйте сетевой кабель достаточной мощности напряжения.
  - Кабели слишком малой мощности могут прогореть, вызвать перегрев и пожар.
- Используйте прерыватель цепи и предохранитель указанной мощности.
  - Предохранитель или прерыватель большей мощности или стальной или медный провод могут вызвать поломку прибора или пожар.
- Не мойте детали кондиционера.
  - Мытье деталей кондиционера может вызвать электрошок.
- Проявляйте осторожность, следите, чтобы установочное основание не было повреждено после длительного использования.
  - При неустранении повреждения основания прибор может упасть и причинить травму или повреждение имущества.
- Проложите дренажные трубы в соответствии с инструкциями в данном Руководстве по установке для обеспечения надлежащего дренажа. Оберните трубы термоизоляционным материалом для предотвращения конденсации.
  - Неправильная прокладка дренажных труб может вызвать утечку воды и повредить мебель и другое имущество.
- Будьте очень внимательным при транспортировке прибора.
  - Нельзя, чтобы перемещение прибора выполнял один человек, если вес прибора превышает 20 кг.
  - Для упаковки некоторых изделий используются пластиковые ленты. Не применяйте их для транспортировки, это опасно.
  - Не трогайте лопасти теплообменника голыми руками. Вы можете порезаться.
  - При перемещении наружного прибора подвешивайте его в указанных точках основания прибора. Также поддерживайте его в четырех точках, чтобы он не соскользнул.
- Утилизируйте упаковочные материалы с соблюдением правил безопасности
  - Такие упаковочные материалы, как гвозди и другие металлические или деревянные части, могут причинить порез и другую травму.
  - Удалите пластиковый упаковочный пакет и уберите его так, чтобы он был недоступен детям. Дети могут задохнуться и умереть, если будут играть с пластиковым упаковочным пакетом.

## 1.5. Перед началом пробной эксплуатации

### ⚠ Осторожно:

- Подключите электропитание прибора не менее чем за 12 часов до начала работы.
  - Запуск прибора сразу после подключения сетевого питания может серьезно повредить внутренние части прибора. Сетевой выключатель должен оставаться во включенном положении в течение всего периода эксплуатации прибора.
- Не прикасайтесь к выключателям мокрыми руками.
  - Прикосновение к выключателю мокрыми руками может вызвать электрошок.
- Не прикасайтесь к трубам хладагента во время работы и сразу после выключения прибора.
  - В течение и сразу после эксплуатации прибора трубы хладагента могут быть горячими или холодными, в зависимости от условий протекающего в трубах, компрессоре и других элементах цикла охлаждения хладагента. Вы можете обжечь или обморозить руки при прикосновении к трубам хладагента.
- Не используйте кондиционер воздуха, если его панели и крышки сняты.
  - Вращающиеся, горячие части или части под напряжением могут причинить травму.

- **Не отключайте питание немедленно после выключения прибора.**  
- Всегда подождите не менее пяти минут до отключения питания. Иначе может возникнуть утечка воды и другие проблемы.

## 2. Материалы для прибора, устанавливаемого в помещении

Прибор поставляется вместе со следующими материалами:

Часть №	Материалы	Кол-во	Место для установки
1	Изоляционная труба (малая)	1	На кожухе корпуса прибора
2	Изоляционный чехол	1	
3	Стяжная лента (большая)	4	
4	Дренажный шланг	1	
5	Шайба	8	

Часть №	Материалы	Кол-во	Место для установки
6	Стяжная лента (малая)	2	На кожухе корпуса прибора
7	Соединитель для опробования дренажного насоса	1	

## 3. Выбор места для установки

- Выберите для прибора такое место, с которого выдуваемый воздух будет попадать во все уголки помещения.
- Избегайте таких мест, которые находятся под воздействием внешнего воздуха.
- Выберите такое место, где не будет препятствий на пути входящего и исходящего из прибора воздушного потока.
- Избегайте таких мест, которые подвержены воздействию пара или масляных испарений.
- Избегайте таких мест, где возможна утечка горячего газа, его скопление или его генерация.
- Избегайте установки прибора вблизи оборудования, излучающего высокочастотные волны. (например, высокочастотное сваривание и т.д.)
- Избегайте таких мест, где поток воздуха будет направлен на датчик пожарной сигнализации. (Горячий воздух может вызвать работу этой сигнализации в течение отопительного сезона.)
- Избегайте таких мест, где часто происходит работа с кислотными растворами.
- Избегайте таких мест, где часто используются распылители на основе серы или другие распылители.
- Если прибор работает долгое время в условиях высокой температуры/влажности воздуха над потолком (температура конденсации - выше 26 °C), во внутреннем приборе может произойти конденсация влаги. При использовании прибора в таких условиях добавьте изоляционный материал (10 – 20 мм) на всю поверхность внутреннего прибора, чтобы избежать конденсации.

### ⚠ Предупреждение:

Устанавливайте прибор, предназначенный для помещения, на достаточно прочном потолочном перекрытии, способном выдержать его вес.

Если потолок недостаточно прочный, прибор может упасть и нанести травму.

### 3.1. Обеспечение достаточного пространства для установки и техобслуживания

[Fig. 3.1.1] (P2)

- Выберите направление выдува с учетом формы комнаты, места установки и т.д.
- Прокладка труб, проводка и техобслуживание выполняются снизу и сбоку. Таким образом необходимо предусмотреть наличие достаточного пространства для выполнения этих работ. Обеспечьте как можно большее пространство, учитывая удобство техобслуживания и безопасность установки.

Название модели	20 – 40	50 · 63	80 · 100	125
A	1080	1250	1750	2010
B	Свыше 1000			
C	Свыше 500			
D	Нахлестка: 20			
E	Свыше 350			

### 3.2. Концевое соединение воздуховода раздельного потока - забор свежего воздуха

[Fig. 3.2.1] (P2)

- В каждой соответствующей точке имеются выколотки, как указано на иллюстрации. Пользуйтесь ими при установке прибора.
  - Ⓐ Концевое соединение воздуховода раздельного потока
  - Ⓑ Концевое соединение воздуховода раздельного потока (выколотка 435 × 110 по обеим сторонам)
  - Ⓒ Концевое соединение воздуховода раздельного потока (выколотка 754 × 110 по обеим сторонам)
  - Ⓓ Концевое соединение воздуховода раздельного потока (выколотка ø200 по обеим сторонам)
  - Ⓔ 10-ø2,9 монтажное отверстие
  - Ⓕ 6-ø2,9 монтажное отверстие
  - Ⓖ 4-ø2,9 монтажное отверстие

Примечания:

- На задней поверхности каждого концевого соединения воздуховода раздельного потока закреплен изоляционный материал. Отрежьте изоляционный материал вдоль концевого соединения с помощью ножа.

### 3.3. Внешний воздухозаборник

[Fig. 3.3.1] (P2)

- Ⓐ Забор свежего воздуха
- Ⓑ Забор свежего воздуха  
Пробивное отверстие 240 × 45
- Ⓒ Забор свежего воздуха  
Пробивное отверстие ø150
- Ⓓ Установочное отверстие 4-ø2.9
- Ⓔ Надрез

Примечания:

- ① Сделайте 4 разреза на внешнем воздухозаборнике. При подсоединении круглой гибкой трубки, установите дополнительный фланец трубки внешнего забора воздуха PAC-KH 110F (ø150).
- ② Объем вбираемого воздуха, входящего через внешний воздухозаборник, можно регулировать, сделав два надреза на внешнем воздухозаборнике, как показано на иллюстрации выше.

### 3.4. Сочетание приборов, устанавливаемых внутри и снаружи

Сочетание приборов, устанавливаемых внутри и снаружи, описано в руководстве по установке наружных приборов.

## 4. Закрепление навесных болтов

### 4.1. Закрепление навесных болтов

(Убедитесь в конструктивной прочности места подвески.)

#### Навесная конструкция

- Потолок: Потолочные перекрытия разные в разных зданиях. Для получения детальной информации обратитесь в соответствующую строительную фирму.
  - При необходимости, укрепите подвесные болты противосейсмичными креплениями для защиты от землетрясений.  
\* Используйте M10 для подвесных болтов и противосейсмичных креплений (приобретаются на месте).
- ① Потребуется укрепить потолочное перекрытие с помощью дополнительных усиливающих элементов (рандбалки и т. д.), чтобы потолок был ровным и не вибрировал.
  - ② Удалите усиливающие потолочные элементы.
  - ③ Дополнительно усильте эти элементы и добавьте новые усиливающие элементы для закрепления потолочного настила.

[Fig. 4.1.1] (P2)

Ⓐ Центр тяжести

Центр тяжести и вес прибора

Название модели	W	L	H	X	Y	Z	Вес прибора (kg)	Вес панели (kg)
PLFY-P20VLMD-E	574	824	172	287	370	160	23	6,5
PLFY-P25VLMD-E	574	824	172	287	370	160	23	6,5
PLFY-P32VLMD-E	574	824	172	287	370	160	24	6,5
PLFY-P40VLMD-E	574	824	172	287	370	160	24	6,5
PLFY-P50VLMD-E	574	994	172	287	445	160	27	7,5
PLFY-P63VLMD-E	574	994	172	287	445	160	28	7,5
PLFY-P80VLMD-E	574	1494	172	287	655	160	44	12,5
PLFY-P100VLMD-E	574	1494	172	287	655	160	47	12,5
PLFY-P125VLMD-E	574	1756	203	287	758	181	56	13

### 4.2. Положение потолочного отверстия и навесных болтов

- Для укрепления навесных болтов используйте поставленный вместе с панелью шаблон так, чтобы корпус прибора и потолочное отверстие были расположены в соответствии с указанным на иллюстрации ниже. Инструкции по использованию шаблона см. в руководстве, поставленном вместе с панелью.

## 5. Установка прибора

### 5.1. Подвешивание корпуса прибора

- ▶ Принесите прибор, предназначенный для установки в помещении, к месту установки в упакованном виде.
- ▶ Чтобы подвесить прибор, предназначенный для установки в помещении, используйте подъемное оборудование, с помощью которого следует поднять прибор и пропустить его через навесные болты.
- ▶ Чтобы не повредить прибор при подъеме с помощью подъемного оборудования, продвиньте корпус прибора в реверсе в упакованном виде, с упаковочной крышкой, и поднимите его.

[Fig. 5.1.1] (P3)

- Ⓐ Сторона дренажной трубы
- Ⓑ Корпус прибора
- Ⓒ Упаковочная крышка
- Ⓓ Подъемное оборудование

Примечания:

- Под воздействием изменений температуры воздуха и влажности эталон может расширяться или сжиматься. Прежде всего проверьте размеры изделия, а затем используйте шаблон.
- Потолочное отверстие можно регулировать, как указано на иллюстрации ниже. Совместите центры потолочного отверстия и корпуса прибора таким образом, чтобы корпус прибора на был смещен по отношению к потолку, и чтобы зазоры между краями потолочного отверстия и краями корпуса прибора были одинаковыми.
- Используйте навесные болты M10 (для всех болтов). (приобретается на месте)
- Каждый навесной болт должен выдаваться от потолка на С mm. При окончательном завершении установки прибора на потолке корпус прибора можно продвинуть максимум на 10 мм в пределах высоты корпуса и декоративной панели. Чтобы продвинуть корпус прибора и смонтировать высокоэффективный фильтр, необходимо соблюдение координат, указанных на иллюстрации ниже. Укрепите гайки, на которых будет держаться навесной кронштейн, как показано на иллюстрации.

[Fig. 4.2.1] (P3)

- Ⓐ Гайка
- Ⓑ Шайба (поставлена вместе с корпусом прибора)
- Ⓒ ННавесной болт  $\varnothing 10$  (винт M10)
- Ⓓ Координаты потолочного отверстия
- Ⓔ Наклон навесного болта
- Ⓕ Навесной болт
- Ⓖ Отделанная поверхность потолка
- Ⓗ Навесной кронштейн

Название модели	20 – 40	50 · 63	80 · 100	125
A	1040	1210	1710	1970
B	824	994	1494	1756
C	157 – 167			155 – 165
D	Свыше 350			

### 5.2. Проверка положения прибора и укрепление навесных болтов

- ▶ Чтобы убедиться в том, что корпус прибора и навесные болты установлены в требуемое положение, используйте шаблон, поставленный вместе с панелью.  
Не забудьте проверить взаимосоответствие положений.
- ▶ Используйте уровень, чтобы определить, что поверхность, обозначенная Ⓐ установлена ровно. Убедитесь, чтобы гайки навесных болтов были плотно завинчены при закреплении навесных болтов.
- ▶ Чтобы обеспечить дренаж, убедитесь в том, что прибор установлен ровно, используйте для этого уровень.

#### ⚠ Осторожно:

Обязательно убедитесь в том, что корпус прибора установлен ровно.

[Fig. 5.2.1] (P3)

- Ⓐ Нижняя поверхность прибора, предназначенного для установки в помещении  
(К этой поверхности прикрепляется декоративная панель)



## 6. Технические условия трубы хладагента и дренажной трубы

Обеспечьте достаточную защиту от конденсации и изоляцию трубы хладагента и дренажной трубы, чтобы предотвратить образование влаги. Если используются имеющиеся в массовой продаже трубы хладагента, обязательно оберните изоляционный материал (имеющийся в широкой продаже, обладающий устойчивостью к температуре свыше 100 °С и толщиной, указанной в таблице ниже) вокруг труб с жидкостью и с газом. Также обязательно оберните имеющимся в широкой продаже изоляционным материалом (с удельным весом полиэтилена 0,03 и толщиной, указанной в таблице ниже) все трубы, проходящие в помещении.

① Толщину изоляционного материала выбирайте в соответствии с размером труб.

Размер трубы	Толщина изоляционного материала
6,4 mm – 25,4 mm	Свыше 10 mm
28,6 mm – 38,1 mm	Свыше 15 mm

② Если прибор используется на самом верхнем этаже здания, в условиях высокой температуры и влажности, необходимо использовать трубы большего размера и изоляционный материал большей толщины по сравнению с теми параметрами, которые указаны в таблице выше.

③ Если имеются технические условия заказчика, следуйте им.

### 6.1. Технические условия трубы хладагента и дренажной трубы

[Fig. 6.1.1] (P3)

- Ⓐ Измерения надрезов раструба
- Ⓑ Размеры трубки хладагента и укрепляющий торсион конусной гайки
- Ⓒ Нанесите рефрижераторное машинное масло на всю поверхность основания раструба

Ⓐ Измерения надрезов раструба

Внешний диаметр медной трубки (mm)	Измерения раструба ⌀A измерения (mm)
⌀6,35	8,7 – 9,1
⌀9,52	12,8 – 13,2
⌀12,7	16,2 – 16,6
⌀15,88	19,3 – 19,7
⌀19,05	22,9 – 23,3

Ⓑ Размеры трубки хладагента и укрепляющий торсион конусной гайки

	R410A				R407C или R22				Внешний диаметр конусной гайки	
	Труба жидкости		Труба газа		Труба жидкости		Труба газа		Труба жидкости (mm)	Труба газа (mm)
	Размер трубки	Укрепляющий торсион (N·m)	Размер трубки	Укрепляющий торсион (N·m)	Размер трубки	Укрепляющий торсион (N·m)	Размер трубки	Укрепляющий торсион (N·m)		
P20/25/32/40	Внешний диаметр ⌀6,35 (1/4")	14 – 18	Внешний диаметр ⌀12,7 (1/2")	49 – 61	Внешний диаметр ⌀6,35 (1/4")	14 – 18	Внешний диаметр ⌀12,7 (1/2")	49 – 61	17	27
P50	Внешний диаметр ⌀6,35 (1/4")	34 – 42	Внешний диаметр ⌀12,7 (1/2")	68 – 82	Внешний диаметр ⌀9,52 (3/8")	34 – 42*	Внешний диаметр ⌀15,88 (5/8")	68 – 82*	22	29
P63/80	Внешний диаметр ⌀9,52 (3/8")	34 – 42	Внешний диаметр ⌀15,88 (5/8")	68 – 82	Внешний диаметр ⌀9,52 (3/8")	34 – 42	Внешний диаметр ⌀15,88 (5/8")	68 – 82	22	29
P100/125	Внешний диаметр ⌀9,52 (3/8")	34 – 42	Внешний диаметр ⌀15,88 (5/8")	100 – 120	Внешний диаметр ⌀9,52 (3/8")	34 – 42	Внешний диаметр ⌀19,05 (3/4")	100 – 120*	22	36

\* Используйте прилагаемую конусную гайку для следующих трубок: трубка для жидкости P50, P100, P125 и газовая трубка P50.

### 6.2. Труба хладагента, дренажная труба и заливочный канал

[Fig. 6.2.1] (P3)

- Ⓐ Труба хладагента (труба жидкости): Высокое давление
- Ⓑ Труба хладагента (труба газа): Низкое давление
- Ⓒ Дренажная труба
- Ⓓ Заливочный канал
- Ⓔ Наклон навесного болта
- Ⓕ Дренажное отверстие

### 6.3. Правила подсоединения труб хладагента

Описание используемых частей

№	Порядок выполнения работ	Описание работ	Особые замечания	Иллюстрация для справки
1	Установите поставленную изоляцию трубы (1) на трубе для жидкости труб хладагента, а затем установите раструбную изоляцию (2) на трубе для газа.	На обратной стороне раструбной изоляции указано: "INNER" ("ВНУТРИ") и "OUTER" ("СНАРУЖИ"). Установите часть, помеченную как "INNER" со стороны корпуса прибора, а часть, помеченную как "OUTER" со стороны прокладки труб.	<ul style="list-style-type: none"> <li>• Использование раструбной изоляции другой модели может привести к образованию конденсации. Проверьте название модели на изоляции и убедитесь, что используется правильная модель.</li> <li>• Для предотвращения образования зазора у боковой панели прибора убедитесь, что раструбная изоляция плотно прилегает к боковой панели прибора, а затем устанавливайте изоляцию.</li> <li>• Неправильная установка изоляции в отношении сторон "INNER" и "OUTER" может привести к образованию конденсации.</li> </ul>	<p>[Fig. 6.3.1] (P3)</p> <p>[Fig. 6.3.2] (P3)</p> <p>[Fig. 6.3.2] (P3)</p>
2	Установка труб с изоляцией	<ul style="list-style-type: none"> <li>• Закрепите изоляционную трубу изоляционной лентой.</li> <li>• Надежно закрепите изоляцию поставленной лентой (4) в положении, указанном на иллюстрации.</li> </ul>	Надежно изолируйте щелевое отверстие так, чтобы не было зазора. Убедитесь, что изоляция установлена таким образом, чтобы щелевое отверстие было наверху.	[Fig. 6.3.3] (P3) (Примечание *3)
3	Установка изоляции раструба	<ul style="list-style-type: none"> <li>• Закрепите раструбную изоляцию поставленной лентой (3).</li> <li>• Закрепите поставленной лентой (4) в положении, указанном на иллюстрации.</li> </ul>	Надежно изолируйте щелевое отверстие так, чтобы не было зазора. Убедитесь, что изоляция установлена таким образом, чтобы щелевое отверстие было наверху.	[Fig. 6.3.3] (P3) (Примечание *4)

**[Fig. 6.3.1] (P3)**

- |  |                               |
|--|-------------------------------|
| Ⓐ Отметка "0-0 gas"                      | ⓑ Пометка "INNER"             |
| ⓒ Пометка "OUTER"                        | ⓓ Раструбная изоляция (2)     |
| ⓔ Труба хладагента (газ)                 | ⓕ Труба хладагента (жидкость) |
| ⓖ Труба хладагента                       | ⓗ Изоляция трубы (1)          |
| ⓓ Изоляционный материал                  | ⓙ Раструб                     |
| ⓓ Потянуть в этом направлении            | ⓓ Изоляционный материал       |
| ⓓ Раструб                                | ⓓ Не должно быть зазора.      |
| ⓓ Переместить в первоначальное положение |                               |

**[Fig. 6.3.2] (P3)**

(иллюстрация, показывающая изоляцию раструба)

- |  |                          |
|--|--------------------------|
| Ⓐ Труба хладагента                     | ⓑ Не должно быть зазора. |
| ⓒ Панель корпуса прибора               | ⓓ "OUTER" ("СНАРУЖИ")    |
| ⓔ "INNER" ("ВНУТРИ")                   | ⓕ Корпус прибора         |
| ⓖ Поставленная раструбная изоляция (2) |                          |

**[Fig. 6.3.3] (P3)**

- |                          |                    |
|--------------------------|--------------------|
| Ⓐ Лента (3)              | ⓑ Закрепите лентой |
| ⓒ Поставленная лента (4) |                    |

**Примечания:**

- \*1** Вставьте гайку раструба в трубу хладагента. Приподнимите изоляционный материал на том участке, где будет раструб, затем верните его в исходное состояние после выполнения вальцовки. Обнаженная медная труба может стать причиной образования конденсации. Будьте чрезвычайно внимательны при выполнении этой работы.
- \*2** Не должно быть зазора.
- \*3, \*4** Не должно быть зазора. Щелевое отверстие должно быть наверху.

## 7. Соединение труб хладагента и дренажных труб

### 7.1. Прокладка труб хладагента

Это соединение труб должно быть выполнено в соответствии с руководствами по установке внешнего прибора и регулятора ВС (серия приборов R2, обеспечивающих охлаждение и обогрев).

- Серия приборов R2 сконструирована так, чтобы работать в системе, в которой труба хладагента от внешнего прибора принимается регулятором ВС и разветвляется по регулятору ВС для соединения между внутренними приборами.
- Ограничения параметров длины трубы и допустимые перепады возвышения указаны в руководстве к прибору, предназначенному для установки снаружи.
- Метод соединения труб: соединитель с колокообразным расширением.

### Меры предосторожности при прокладке труб хладагента

- ▶ Используйте только неокисляющийся припой для пайки с тем, чтобы предотвратить попадание в трубу посторонних веществ или влаги.
- ▶ Необходимо нанести на поверхность седла колокообразного соединения охлаждающее машинное масло и затянуть соединение двусторонним гаечным ключом.
- ▶ Установите металлическую скобу для поддержки трубы хладагента таким образом, чтобы на конечную трубу прибора, устанавливаемого внутри, не было нагрузки. Металлическая скоба должна быть установлена на расстоянии 50 см от колокообразного соединения прибора, устанавливаемого внутри.

**⚠ Предупреждение:**

При установке и монтаже прибора заряжайте его только хладагентом, указанным на приборе.

- Подмешивание другого хладагента, воздуха и т.д. может нарушить цикл охлаждения и стать причиной серьезного повреждения.

**⚠ Осторожно:**

- В качестве труб хладагента используйте бесшовные трубы и трубки, изготовленные из фосфористой раскисленной меди и медных сплавов. Кроме этого убедитесь, что внутренняя и внешняя поверхность труб чистая, без частиц серы, окисей, пыли/грязи, частиц стружки, масел, влаги или других загрязнений.
- Никогда не пользуйтесь имеющимися трубами хладагента.
  - Большое количество хлорина в обычном хладагенте и масле охлаждения в имеющихся трубах вызовет ухудшение нового хладагента.
- Храните трубы, предназначенные для установки, в помещении; оба конца труб должны быть герметически закрыты до непосредственного момента спайки.
  - При попадании пыли, грязи или воды в цикл охлаждения масло ухудшится и может выйти из строя компрессор.
- Используйте для покрытия раструбов и фланцевых соединений масло охлаждения Сунисо 4-GS или 3-GS (небольшие количества). (Для моделей, использующих R22)
- Используйте для покрытия раструбов и фланцевых соединений эфирное масло или алкилбензол (небольшие количества) в качестве масла охлаждения. (Для моделей, использующих R410A или R407C)
  - Применяемый в приборе хладагент очень гигроскопичен и смешивается с водой, что ухудшит качество масла охлаждения.

### 7.2. Прокладка дренажных труб

**[Fig. 7.2.1] (P4)**

- |                           |
|---------------------------|
| A: 25 cm                  |
| B: 1,5 – 2 m              |
| Ⓐ Наклон вниз свыше 1/100 |
| Ⓑ Изоляционный материал   |
| Ⓒ Металлическая скоба     |

**[Fig. 7.2.2] (P4)**

- |   |
|---|
| ⓓ Прибор, устанавливаемый внутри                    |
| ⓔ Используйте как можно более крупный, около 10 cm. |
| ⓕ Коллекторные трубы                                |

**[Fig. 7.2.3] (P4)**

- |                               |
|-------------------------------|
| C: 28 cm                      |
| D: 170 ± 5 mm                 |
| Ⓒ Дренажный шланг (поставлен) |

- ▶ Проследите за тем, чтобы использовать поставленный дренажный шланг (дополнительное приспособление).

- |  |
|--|
| ⓗ Менее 300 mm.  |
| ⓓ Колена 90°, твердый винилхлорид (приобретается на месте) |
| ⓙ VP-25, твердый винилхлорид (приобретается на месте)      |
| ⓕ Стяжная лента (малая) (поставлен)                        |

- ▶ Подсоедините каждое соединение, используя винилхлорид. Никогда не используйте клей вокруг выпускного канала внутри помещения. В противном случае впоследствии невозможно будет проводить техобслуживание дренажного механизма. Также, это может привести к эрозии и образованию трещин в концевом соединении.

1. Убедитесь, что дренажные трубы наклонены вниз (наклон свыше 1/100) к наружной (выпускной) стороне. На этом пути не должно быть никакой ловушки или помехи. (ⓓ)
2. Убедитесь, что любые поперечные дренажные трубы менее 20 m (не считая разницы в высоте). Если дренажные трубы длинные, укрепите металлические скобы, чтобы трубы были устойчивы. Никогда не устанавливайте здесь трубы воздушной вентиляции. В противном случае сток может выталкнуться обратно.
3. Используйте трубу из твердого винилхлорида VP-25 (с внешним диаметром 32 mm) для дренажной трубы.
4. Убедитесь, что коллекторные трубы на 10 см ниже, чем дренажное отверстие корпуса прибора, как показано на иллюстрации (ⓔ).
5. На выпускном дренажном канале не должно быть никаких ловушек запаха.
6. Установите дренажные трубы в такое место, где не вырабатывается запах.
7. Не устанавливайте конец дренажных труб в такой сток, где не образуются ионные газы.
8. Впуск дренажных труб может быть на 28 см выше, чем выпускной дренажный канал. Если под потолком имеются препятствия, используйте колена для обеспечения требуемой высоты на месте установки. (ⓓ)

**Примечание:**

Если вертикальная часть слишком длинная, то при остановке эксплуатации будет образовываться большой объем оборотной воды, что приведет к чрезмерному накоплению шлама или образованию неприятного запаха в период простоя прибора. Убедитесь, что вертикальная часть минимальна.

### **⚠ Осторожно:**

Прокладывая дренажные трубы, убедитесь, что они выпускают стоки и изолируйте их, чтобы предотвратить конденсацию влаги. неполадки в системе труб могут вызвать утечку воды и нанести ущерб Вашему имуществу.

## 7.3. Проверка слива стоков

► Убедитесь, что дренажный механизм функционирует нормально при стоке и что в местах соединений нет утечек.

- Не забудьте проверить вышеуказанное в период использования отопления.
  - Не забудьте проверить вышеуказанное до того, как будут производиться работы по заканчиванию потолка, если Вы работаете в строящемся помещении.
1. Вставьте соединитель испытателя дренажной трубы (вспомогательное приспособление) в соединитель на той же стороне, где находится коробка управления. Дополнительную информацию см. на крышке коробки управления.

2. Удалите полиэтиленовую пробку, расположенную на той же стороне, где находятся трубы внутреннего прибора.
3. Подайте воду в насос подачи сырьевой воды, используя цистерну сырьевой воды. При заливке убедитесь, что конец шланга насоса или цистерны находится в поддоне. (Если он не вставлен полностью, то вода может залить прибор.)
4. Включите подачу электроэнергии от сети. Дренажный насос будет приведен в действие без дистанционного управления. Используйте прозрачный шланг и убедитесь, что слив выполнен.
5. После проверки отключите подачу сетевой электроэнергии, удалите соединитель и установите полиэтиленовую пробку в ее исходное положение.

### **[Fig. 7.3.1] (P4)**

- Ⓐ Вставьте конец насоса на 2 – 4 см.
- Ⓑ Удалите полиэтиленовую пробку
- Ⓒ Примерно 1000 куб. см.
- Ⓓ Вода
- Ⓔ Заливочный канал

## 8. Электрическая проводка

### Меры предосторожности при проводке электричества

#### **⚠ Предупреждение:**

Электрическая проводка должна выполняться квалифицированными электриками в соответствии со “Стандартами электротехнических работ при установке электрооборудования” и инструкциями, указанными в поставляемых руководствах. Также следует использовать специальные линии. Если мощность электролинии недостаточна, или если имеется неполадка в проводке, это может вызвать электрошок или пожар.

1. Убедитесь, что питание подается от специальной ветви цепи или специальной линии.
2. Обязательно установите прерыватель цепи с заземлением.
3. Установите прибор таким образом, чтобы предотвратить прямой контакт кабелей схемы управления (кабелей пульта дистанционного управления, кабелей передачи) с кабелями электропитания, находящимися за пределами прибора.
4. Убедитесь в отсутствии провисания или слабину в соединениях проводов.
5. Некоторые кабели над потолком (кабели электропитания, пульта дистанционного управления, кабели передачи) могут прокусить мыши. По возможности максимально используйте защитные металлические кожухи, в которые вставляются кабели.
6. Никогда не подсоединяйте силовой кабель питания к проводам для кабелей передачи. В противном случае кабели могут быть порваны.

7. Убедитесь в том, что кабели схемы управления подсоединены к прибору, установленному внутри, к пульта дистанционного управления и к прибору, установленному снаружи.
8. Заземлите прибор со стороны прибора, установленного снаружи.
9. Выберите кабели управления из условий, приведенных ниже.

#### **⚠ Осторожно:**

Обязательно заземлите прибор со стороны прибора, установленного снаружи. Не соединяйте кабель заземления с каким-либо кабелем заземления газовой трубы, трубы для воды, громоотвода или телефонной линии. Недостаточное заземление может вызвать электрошок или пожар.

### Типы кабелей управления

#### 1. Проводка кабелей передачи

- Типы кабелей передачи

Проектируйте проводку в соответствии с информацией, указанной в Таблице 1

- Диаметр кабеля  
Свыше 1,25 мм<sup>2</sup>

<Таблица 1>

Конфигурация системы	Для системы одного хладагента		Для системы со множеством хладагентов
	Длина кабеля передачи	Менее 120 м	Более 120 м
Пример помещения (для проверки шумов)	Жилое помещение или прочее помещение без шумов	Здание, клиника, больница или телекоммуникационная станция без шумов, являющихся результатом работы преобразовательного оборудования, независимого генератора, высокочастотного медицинского оборудования, радиочастотного оборудования связи и т.д.	Независимо от длины  Все виды помещений
Типы кабелей передачи	VCTF, VCTFK, CVV, CVS, VVR, VVF, VCT или экранированный провод CVVS или CPEVS	Экранированный провод CVVS или CPEVS	
Длина	Менее 120 м		Менее 200 м

#### 2. Кабели дистанционного управления

	MA Контроллер ДУ	M-NET Контроллер ДУ
Типы кабелей	2-сердечниковый кабель (незащищенный)	Неэкранированный провод до 10 м; те же технические условия, что и для "1." Проводка кабелей передачи для длины свыше 10 м.
Диаметр кабеля	0,3 – 1,25 мм <sup>2</sup>	0,3 – 1,25 мм <sup>2</sup>
Длина	Менее 200 м	Добавляется любой отрезок свыше 10 м в пределах самого длинного допустимого кабеля передачи длиной 200 м. (Экранированный отрезок свыше 1,25 мм <sup>2</sup> )

## 8.1. Проводка подачи электропитания

- Шнуры питания устройств не должны быть легче шнуров дизайна 245 IEC 57 или 227 IEC 57.
- При установке кондиционера необходимо использовать выключатель с зазором между контактами на каждом полюсе не менее 3 мм.

Размер силового кабеля: свыше 1,5 мм<sup>2</sup>

[Fig. 8.1.1] (P4)

- Ⓐ Выключатель 16 А (Прерыватели для утечки тока)
- Ⓑ Выключатель 16 А (Прерыватели для электропроводки или главного выключателя)
- Ⓒ Внутренний прибор
- Ⓓ Общий рабочий ток менее 16 А
- Ⓔ Коробка пенального типа

[Выбор неплавкого предохранителя (NF) или прерывателя утечки на землю (NV)]

При выборе NF или NV вместо сочетания предохранителя Класса В с выключателем используйте следующее:

- Если номинал предохранителя Класса В 15 А или 20 А  
NF, название модели (MITSUBISHI): NF30-CS (15 А) (20 А)  
NV, название модели (MITSUBISHI): NV30-CA (15 А) (20 А)

Используйте прерыватель утечки на землю с чувствительностью менее 30 мА 0,1 сек.

### ⚠ Осторожно:

Используйте прерыватель и предохранитель только соответствующей мощности. Использование предохранителя, провода или медного провода слишком большого номинального тока или емкости может стать причиной неполадки оборудования или пожара.

## 8.2. Подсоединение пульта дистанционного управления, кабелей передачи внутри и снаружи

(Пульт дистанционного управления поставляется по дополнительному заказу)

- Подсоедините внутренний прибор ТВ5 к внешнему прибору ТВ3 (неполяризованный двужильный провод).
- "S" на внутреннем приборе ТВ5 - это соединение экранированного провода. Технические условия соединения кабелей указаны в руководстве по установке наружного прибора.
- Установите пульт дистанционного управления, следуя инструкциям, приведенным в поставленном вместе с ним руководстве.
- Подсоедините "1" и "2" на ТВ15 внутреннего блока кондиционера к контроллеру ДУ "MA". (Неполяризованный 2-жильный кабель)
- Подсоедините "M1" и "M2" на ТВ5 внутреннего блока кондиционера к контроллеру ДУ "M-NET". (Неполяризованный 2-жильный кабель)
- Подсоедините кабель передачи пульта дистанционного управления в пределах 10 м с помощью 0,75 мм<sup>2</sup>. Если расстояние превышает 10 м, используйте для соединения кабель 1,25 мм<sup>2</sup>.

[Fig. 8.2.1] (P4) Контроллер ДУ "MA"

[Fig. 8.2.2] (P4) Контроллер ДУ "M-NET"

- Ⓐ Блок выводов для внутреннего кабеля передачи
- Ⓑ Блок выводов для внешнего кабеля передачи
- Ⓒ Контроллер ДУ

- Между 1 и 2 постоянный ток 9 – 13 V (Контроллер ДУ "MA")
- Между M1 и M2 постоянный ток 24 – 30 V (Контроллер ДУ "M-NET")

[Fig. 8.2.3] / [Fig. 8.2.4] (P4) Контроллер ДУ "MA"

[Fig. 8.2.5] / [Fig. 8.2.6] (P4) Контроллер ДУ "M-NET"

- Ⓐ Неполяризованный
- Ⓑ Верхний уровень (ТВ15)
- Ⓒ Контроллер ДУ "MA"
- Ⓓ Нижний уровень (ТВ5)
- Ⓔ Контроллер ДУ "M-NET"

- Контроллер ДУ "MA" и контроллер ДУ "M-NET" нельзя использовать одновременно или для замены друг друга.

Примечание:

Убедитесь в том, что при закрытии крышки коробки терминалов не была сдавлена электропроводка. Сдавливание электропроводки может привести к ее обрыву.

### ⚠ Осторожно:

Проводите электропроводку без натяжения и растяжения проводов. Натянутые провода могут оборваться или перегреться и сгореть.

- Проведите провода электропитания к коробке управления, используя буферный проходной изолятор для противодействия растягивающей силе. (Соединение PG или подобное.) Проведите кабели передачи к блоку терминалов передачи сквозь пробивное отверстие на коробке управления, используя обычный ввод.
- После завершения проведения электропроводки убедитесь в отсутствии ослабленных соединений, затем закрепите крышку коробки управления в порядке, обратном ее снятию.

### ⚠ Осторожно:

Проводите провода электропитания без натяжения. В противном случае может произойти их отсоединение, перегрев или возгорание.

[Fig. 8.2.7] (P4)

<Ограничительные параметры для кабелей передачи>

- Ⓒ Внешний прибор
- Ⓓ Земля
- Ⓔ Регулятор ВС
- Ⓕ Внутренний прибор
- Ⓖ Пульт дистанционного управления
- Ⓗ Неполяризованный двужильный провод

Примечания:

- \*1 Проведите заземление кабеля передачи через клемму ⊕ заземления внешнего прибора на землю.
- \*2 Если кабель пульта дистанционного управления превышает 10 м, используйте кабель диаметром 1,25 мм<sup>2</sup> на остальную длину, добавляйте этот дополнительный отрезок в пределах 200 м.
- \*3 Регулятор ВС требуется только для приборов серии R2 с одновременным охлаждением и обогревом.

## 8.3. Выполнение электросоединений

(Убедитесь, что винты блока выводов не ослаблены)

1. Снимите два винта крепления крышки соединительной коробки с помощью отвертки. (1)

[Fig. 8.3.1] / [Fig. 8.3.2] (P5)

- Ⓐ Боковая панель
- Ⓑ Крышка
- Ⓒ Винт (2 шт.)

2. Как показано в поз. ②, подсоедините кабели источника питания, передачи и дистанционного управления. Снятие соединительной коробки не требуется.

[Fig. 8.3.3] / [Fig. 8.3.4] (P5)

<Вид снизу соединительной коробки>

- Ⓓ Блок вывода кабеля передачи
- Ⓔ Кабель передачи  
(К блокам выводов пульта дистанционного управления "M-NET", внутреннего прибора и регулятора ВС)
- Ⓕ К однофазному источнику питания
- Ⓖ ТБлок выводов источника питания
- Ⓗ К блоку выводов наружного кабеля передачи  
(Используйте экранированный кабель заземления ⊕ со стороны внешнего прибора)

- Закрепите провод источника питания на соединительной коробке с помощью буферной втулки, обеспечивающей прочность на растяжение. (Соединение PG или подобное.) Соедините проводку передачи с соединительной колодкой передачи через пропускное отверстие соединительной коробки с помощью обычной втулки.
- 3. После окончания подсоединений снова убедитесь в их прочности и прикрепите крышку к соединительной коробке, следуя процедуре, обратной процедуре снятия.

### ⚠ Осторожно:

Не допускайте натяжений в проводке источника питания. В противном случае возможно возникновение перегрева или пожара.

## 8.4. Установка адресов

(Убедитесь, что при выполнении этой работы подача электроэнергии отключена)

### [Fig. 8.4.1] / [Fig. 8.4.2] (P5)

<Адресный переключатель>

<Адресный щит>

- Имеются два способа установки поворотного переключателя: установка адресов от 1 – 9 и свыше 10, и установка номеров ветвей.
  - ① Установка адресов  
Пример: Если адрес “3”, оставьте SW12 (для свыше 10) на “0” и сопоставьте SW11 (для 1 – 9) с “3”
  - ② Как сопоставлять номера ответвлений труб SW14 (только для серии R2)  
Сопоставьте трубу хладагента внутреннего прибора с номером соединения со стороны регулятора. Остается помимо серии R2 в “0”.
- Все поворотные переключатели настраиваются на заводе на “0”. Эти переключатели могут использоваться для задания адресов и номеров ответвлений труб по желанию.
- Адреса внутренних приборов могут различаться в зависимости от используемой на месте системы. При установке адресов используйте технические данные.

#### Примечание:

Устанавливайте переключатели SW5 в соответствии с напряжением питания.

20 – 100	Вольт	SW5	125	Вольт	SW5
	220	ON		220	ON
	230	ON		230	OFF
	240	OFF		240	OFF

## 8.5. Определение температуры в помещении встроенным датчиком пульта дистанционного управления

Если Вы желаете определять температуру в помещении с помощью датчика, встроенного в пульт дистанционного управления, установите SW1-1 на щите управления в положение “ВКЛ”. Установка в соответствующее положение SW1-7 и SW1-8 также предоставит возможность регулировать поток воздуха в те периоды, когда термометр отопления установлен на “ВыКЛ”.

# İçindekiler

1. Güvenlik Önlemleri .....	78	5.2. Ünitenin konumunun teyid edilmesi ve askı civatalarının takılması .....	81
1.1. Montaj ve elektrik tesisatı işlerinden önce .....	78	6. Soğutucu borusu ve drenaj borusu spesifikasyonları .....	81
1.2. R410A veya R407C soğutucusu kullanacak araçlar için alınması gereken önlemler .....	78	6.1. Soğutucu borusu ve drenaj borusu spesifikasyonları .....	81
1.3. Montajdan önce .....	79	6.2. Soğutucu borusu, drenaj borusu ve doldurma deliği .....	81
1.4. Montajdan (yer değiştirmeden) önce elektrik işleri .....	79	6.3. Soğutucu boru bağlantı istemi .....	82
1.5. Çalıştırma denemesine başlamadan önce .....	79	7. Soğutucu borularının ve drenaj borularının bağlanması .....	82
2. İç ünite malzemeleri .....	79	7.1. Soğutucu tesisatı işleri .....	82
3. Montaj yerinin seçilmesi .....	80	7.2. Drenaj tesisatı işleri .....	82
3.1. Montaj ve servis için gerekli yerin sağlanması .....	80	7.3. Drenajın boşaldığını teyidi .....	83
3.2. Ayrık akış borusu uç bağlantısı - temiz hava girişi .....	80	8. Elektrik tesisatı .....	83
3.3. Dış hava girişi .....	80	8.1. Elektrik besleme tesisatı .....	84
3.4. İç ünitelerle dış ünitelerin birleştirilmesi .....	80	8.2. Uzaktan kumanda ünitesi, iç ve dış iletim kablolarının bağlanması .....	84
4. Askı civatalarının takılması .....	80	8.3. Elektrik bağlantılarının yapılması .....	84
4.1. Askı civatalarının takılması .....	80	8.4. Adreslerin düzenlenmesi .....	84
4.2. Tavandaki deliğin ve askı civatalarının konumları .....	80	8.5. Oda sıcaklığının uzaktan kumanda ünitesindeki entegre sensörle algılanması .....	84
5. Ünitenin montajı .....	81		
5.1. Ünite gövdesinin asılması .....	81		

## 1. Güvenlik Önlemleri

### 1.1. Montaj ve elektrik tesisatı işlerinden önce

- ▶ Cihazı çalıştırmadan önce “Güvenlik Önlemleri”nin hepsini okumalısınız.
- ▶ Güvenlikle ilgili önemli noktalar “Güvenlik Önlemleri”nde belirtilmiştir. Lütfen bunlara kesinlikle uyunuz.

#### Metinde kullanılan simgeler

##### ⚠ Uyarı:

Kullanıcının yaralanması veya ölümü ile sonuçlanabilecek tehlikeleri önlemek için alınması gereken önlemleri açıklar.

##### ⚠ Dikkat:

Cihazın hasar görmesini önlemek için alınması gereken önlemleri açıklar.

#### Resimlerde kullanılan simgeler

⚠ : Kaçınılması gereken hareketleri gösterir.

⚠ : Önemli talimatlara mutlaka uymak gerektiğini gösterir.

⚠ : Topraklanması gereken parçaları gösterir.

⚠ : Dönen parçalara dikkat edilmesini gösterir. (Bu simge, ana üniteye yapıştırılmış etiket üzerinde kullanılır.) <Renk: sarı>

⚠ : Elektrik çarpmasından sakınız. (Bu simge, ana üniteye yapıştırılmış etiket üzerinde kullanılır.) <Renk: sarı>

##### ⚠ Uyarı:

Ana üniteye yapıştırılmış olan etiketleri dikkatle okuyunuz.

##### ⚠ Uyarı:

- Satıcıdan veya yetkili bir teknisyenden klimanın montajını yapmasını isteyiniz.
  - Kullanıcı tarafından yanlış monte edilirse su kaçaklarına, elektrik çarpmalarına ve yangına neden olur.
- Cihaz, ağırlığını kaldırabilecek bir yapı üzerine sağlam bir şekilde monte edilmelidir.
  - Eğer cihaz yeterince sağlam olmayan bir yapı üzerine monte edilirse aşağıya düşerek yaralanmalara yol açabilir.
- Elektriksel bağlantılar için yalnız belirtilen nitelikteki kabloları kullanınız. Kabloların terminalleri zorlamaması için kablo bağlantıları sağlam bir şekilde yapılmalıdır.
  - Bağlantıların veya montaj işleminin doğru yapılmaması ısınmaya veya yangına yol açabilir.
- Deprem, tayfun veya diğer şiddetli fırtınalara hazırlıklı olun. Üniteyi talimatlarda belirtilen yere kuru.
  - Doğru monte edilmeyen cihazlar aşağıya düşerek hasara veya yaralanmalara yol açabilirler.
- Her zaman Mitsubishi Elektrik tarafından belirtilen hava temizleyici, nemlendirici, elektrik ısıtıcı ve diğer aksesuarları kullanın.
  - Bütün aksesuarlar yetkili teknisyen tarafından monte edilmelidir. Doğru monte edilmeyen aksesuarlar su kaçağına, elektrik çarpmasına veya yangına yol açabilirler.
- Cihazı asla kendiniz onarmayınız. Eğer onarım gerekiyorsa satıcınıza başvurun.
  - Eğer onarım doğru yapılmazsa su kaçağı, elektrik çarpması veya yangın söz konusu olabilir.

- Isı eşanjörünün kanatçıklarına dokunmayınız.
  - Doğru olmayan tutuş yaralanmalara yol açar.
- Bu ürünü taşıırken daima koruyucu donanım kullanın.
  - Örneğin: Eldiven, tüm kolunuzu koruyan tulum ve emniyet gözlüğü.
  - Doğru olmayan tutuş yaralanmalara yol açar.
- Montaj işlemi sırasında soğutucu gazı sızarsa, odayı havalandırın.
  - Soğutucu gaz alevle temas ederse, zehirli gazlar ortaya çıkar.
- Montajı montaj elkitabında belirtildiği gibi gerçekleştirin.
  - Yanlış montaj su kaçaklarına, elektrik çarpmalarına ve yangına neden olabilir.
- Tüm elektrik işleri ruhsatlı bir elektrikçi tarafından “Elektrik Tesisi Mühendislik Standartlarına” ve “Dahili Kablo Düzenleme”lerine ve bu elkitabındaki talimatlara uygun olarak yapılmalıdır ve her zaman özel bir elektrik devresi kullanılmalıdır.
  - Elektrik sağlama kapasitesi yeterli değilse ve elektrik işleri düzgün gerçekleştirilmezse elektrik çarpmasına ve yangına yol açabilir.
- Dış Ünite terminal kapağını (panelini) emniyetli bir biçimde monte ediniz.
  - Dış ünitenin terminal kapağı usulüne uygun takılmazsa, toz ve su dış ünite girebilir ve bu da elektrik çarpmasına ve yangına yol açabilir.
- Klima cihazını monte ederken ve başka bir yere taşıırken, ünite belirtilen soğutucusundan başka bir soğutucuyla doldurmayın.
  - Başka bir soğutucu kullanılırsa veya orjinal soğutucuya hava karışırsa, soğutucu devre arızalanabilir ve ünite bozulabilir.
- Eğer klima cihazı küçük bir odaya kurulacaksa, soğutucu kaçağı olması halinde bile odadaki soğutucu yoğunluğunun güvenlik sınırını aşmasını önlemek üzere önlem alınmalıdır.
  - Geçerli yoğunluğun aşılmasını önlemeye yönelik önlemler konusunda yetkili satıcınıza danışınız. Soğutucunun dışarı sızarak yoğunluk sınırının aşması halinde, odadaki oksijen seviyesinin yetersiz kalmasından kaynaklanan kazalara yol açabilir.
- Klimayı taşıırken veya tekrar monte ederken, satıcınıza veya yetkili bir teknisyene başvurun.
  - Klimanın yanlış montajı su kaçaklarına, elektrik çarpmalarına ve yangına neden olabilir.
- Montajı tamamlandıktan sonra, soğutucu gaz kaçağı olmadığını sağlayınız.
  - Soğutucu gaz kaçağı olursa ve de bir elektrik ısıtıcısına, fırına veya herhangi ısı kaynağıyla temas ederse zehirli gaz üretebilir.
- Koruma cihazlarının ayarlarını yeniden kurmayın ya da değiştirmeyin.
  - Basınç anahtarı, ısı anahtarı veya diğer koruma cihazları devreden çıkartılırsa, zorla işletilirse veya Mitsubishi Elektrik tarafından belirtilen parçalardan başka parçalar kullanılırsa, patlamaya ve yangına neden olabilir.
- Bu ürünü uzaklaştırmak için yetkili satıcınıza danışın.
- Kaçak tespit katkı maddesi kullanmayın.

### 1.2. R410A veya R407C soğutucusu kullanacak araçlar için alınması gereken önlemler

##### ⚠ Dikkat:

- Varolan soğutucu borularını kullanmayın.
  - Varolan borulardaki eski soğutucu ve soğutucu yağı çok yüksek miktarda klorin içerir. Bu da yeni ünitenin soğutucu yağının bozulmasına neden olabilir.
- Fosforlu, oksijeni alınmış bakırdan ve bakır alaşımından yapılmış dikişsiz soğutucu boruları kullanın. Ayrıca, borunun iç ve dış yüzeylerini zararlı sülfür, oksitler, kir/toz, talaş, yağlar, nem ve diğer kirlenici maddelerden koruyun ve temiz tutun.
  - Soğutucu borularının içindeki kirlenici maddeler kalan soğutucu yağının bozulmasına sebep olabilir.

- **Montajda kullanılacak boruları içerde depolayınız ve boruların iki ağzını da bağlanmadan önceye kadar kapalı tutunuz. (Dirsekleri ve diğer bağlantıları bir plastik torbanın içinde saklayın.)**
  - Toz, pislik veya su soğutucu devresine girerse, soğutucu yağının bozulmasına ve kompresör arızalarına yol açabilir.
- **Köşe ve flanş bağlantılarını kaplamak için soğutucu yağı olarak ester yağı, eter yağı ya da alkilbenzol (az miktarda) kullanın.**
  - Soğutucu yağı, büyük miktarlarda madeni yağla karıştırıldığında bozulur.
- **Sistemi doldurmak için sıvı soğutucu kullanın.**
  - Sistemin sızdırmazlığı için gaz soğutucu kullanılırsa, kazandaki soğutucunun bileşimi değişecektir ve bu performans kaybına yol açabilir.
- **R410A veya R407C dışında soğutucu kullanmayın.**
  - Başka bir soğutucu (örneğin R22 vb.) kullanılırsa, soğutucudaki klorin, soğutucu yağının bozulmasına neden olabilir.
- **Ters akıntı kontrol vanası olan bir vakum pompası kullanın.**
  - Vakum pompası yağı soğutucu devresine geri girebilir ve soğutucu yağının bozulmasına neden olabilir.
- **Geleneksel soğutucularda kullanılan aşağıdaki aletleri kullanmayın. (Ölçme manifoldu, şarz hortumu, gaz kaçağı detektörü, ters akıntı kontrol vanası, soğutucu şarz kasesi, vakum ölçer, soğutucu canlandırma donanımı)**
  - Geleneksel soğutucu ve soğutucu yağ R410A veya R407C ile karışırsa, soğutucu bozulabilir.
  - R410A veya R407C'ye su karışırsa soğutucu yağ bozulabilir.
  - R410A ve R407C klorin içermediği için, geleneksel soğutucu gaz kaçağı detektörleri ona karşı reaksiyon göstermez.
- **Şarz silindiri kullanmayın.**
  - Şarz silindirini kullanmak soğutucunun bozulmasına yol açabilir.
- **Aletleri kullanırken özellikle dikkatli olun.**
  - Toz, pislik ve su soğutucu devresine girerse, soğutucu bozulabilir.

### 1.3. Montajdan önce

#### ⚠ Dikkat:

- **Cihaz, yanıcı gaz kaçağının meydana gelebileceği yerlerin yakınına monte edilmemelidir.**
  - Eğer gaz kaçağı olursa ve cihazın çevresinde gaz birikirse patlamaya yol açabilir.
- **Klimayı yiyecek maddeleri, bitki, hayvanlar, sanat eserleri ya da hassas cihazların bulunduğu yerlerde kullanmayın.**
  - Yiyeceklerin kalitesi vs., bozulabilir.
- **Özel ortamlarda klimayı kullanmayın.**
  - Buhar, yağ, kükürlü olam vb. klimanın performansını önemli ölçüde düşürebilir ve cihazın içindeki parçalara zarar verebilirler.
- **Ünitenin hastane, iletişim merkezi ya da benzeri yerlere monte edeceğiniz zaman gürültüye karşı yeterli koruma sağlayınız.**
  - Klima cihazı, inverter donanımlı, özel elektrik jeneratörü, yüksek frekanslı tıbbi teşhisat veya telsiz dayalı iletişim donanımından etkilendiği için hatalı çalışabilir veya çalışmayabilir. Diğer yandan, klima çıkardığı gürültüyle tıbbi tedavi ya da imaj yayını yapan teşhisatları etkileyebilir.
- **Ünitenin kaçağlara neden olacak bir yerin üstüne monte etmeyin.**
  - Odadaki nem oranı % 80'i aşınca veya drenaj borusu tıkanınca iç üniteden su sızabilir. İç ünitenin bu tür su sızmalarının zarar verebileceği bir yere kurmayınız. Toplu drenaj çalışmasını dış üniteyle beraber, gerektiğe yapın.
- **İç mekan modelleri yerden 2,5 m yükseklikte tavana monte edilmelidir.**

### 1.4. Montajdan (yer değiştirmeden) önce elektrik işleri

#### ⚠ Dikkat:

- **Üniteye topraklayın.**
  - Toprak hattını asla gaz veya su borularına, paratönere veya telefon toprak hattına bağlamayınız. Cihazın doğru biçimde topraklanmaması elektrik çarpmasına yol açabilir.

## 2. İç ünite malzemeleri

Ünite aşağıdaki malzemelerle birlikte teslim edilir:

Parça No.	Malzemeler	Mkt.	Konacağı Yer
1	İzolasyonlu boru (küçük)	1	Gövde çerçevesi kutusu üzerinde
2	İzolasyon kapağı	1	
3	Bağlama bandı (büyük)	4	
4	Drenaj hortumu	1	
5	Rondela	8	

- **Elektrik kablolarını döşerken kabloları fazla germemeye dikkat ediniz.**
  - Gerginlik, kabloların kopmasına ve ısınmasına yol açar ve yangına neden olabilir.
- **Gerektiğinde, devre kesicisi takılmasını sağlayınız.**
  - Devre kesicisi takılmadığında, elektrik çarpması meydana gelebilir.
- **Elektrik kabloları için yeterli akım kapasitesine sahip standart kablo kullanınız.**
  - Çok küçük kablolar, kaçak yapabilir, ısı yaratabilir ve yangına neden olabilir.
- **Sadece belirtilen kapasitede sigorta ve devre kesici kullanınız.**
  - Gerekenden daha yüksek kapasiteli bir sigorta ya da devre kesici ya da çelik veya bakır tel kullanılması ünitenin arızalanmasına veya yangına yol açabilir.
- **Klima cihazı ünitelerini yıkamayınız.**
  - Yıkama işlemi elektrik çarpmasına yol açabilir.
- **Montaj temelinin uzun kullanmadan ötürü hasar görmemiş olduğuna dikkat ediniz.**
  - Hasar tamir edilmezse, ünitenin düşmesine, yaralanmalara ve mal hasarına yol açabilir.
- **Drenaj tesisatını bu Montaj Elkitabına uygun olarak döşeyiniz. Kondansasyonunu önlemek için boruların üzerine ısı izolasyonu ile kaplayınız.**
  - Uygun olmayan drenaj boruları döşemesi, su kaçağlarına neden olabilir ve ev eşyalarının ve diğer malların hasar görmesine yol açabilir.
- **Donanımın taşınması sırasında çok dikkatli olunuz.**
  - Cihazın ağırlığı 20 kg'den fazla olduğunda tek kişi tarafından taşınmamalıdır.
  - Bazı mamulün ambalajında PP bantları kullanılmıştır. PP bantlarını taşıma amacıyla kullanmayınız. Bu tehlikelidir.
  - Isı eşanjörlerinin kanatçıklarına çıplak elle dokunmayınız. Ellerinizi kesebilirler.
  - Dış üniteyi taşıırken, ünitenin kaidesinde belirtilen pozisyonda durmasını sağlayın. Ayrıca, yanlara kaymasını önlemek için dış üniteye dört noktadan destek verin.
- **Ambalaj malzemelerinin emniyetli şekilde atılmasını sağlayın.**
  - Mandal gibi ambalaj malzemeleri ve diğer metal ya da tahta parçalar saplanmalara veya diğer yaralanmalara yol açabilir.
  - Çocukların oynamasını engellemek için plastik ambalaj torbalarını yırtıp atınız. Yırtılmamış bir plastik torbanın çocukların eline geçmesi, onunla oynamaları sırasında boğulma tehlikesi yaratabilir.

### 1.5. Çalıştırma denemesine başlamadan önce

#### ⚠ Dikkat:

- **Cihazı çalıştırmadan en az 12 saat önce ana elektrik şalterini açınız.**
  - Ana elektrik şalterini açtıktan hemen sonra cihazı çalıştırmak iç parçaların ciddi hasar görmesine yol açabilir. Cihazın çalıştırılacağı mevsimde ana elektrik şalterini açık bırakınız.
- **Anahtarları ıslak elle dokunmayınız.**
  - Anahtarları ıslak elle dokunulması elektrik çarpmasına yol açabilir.
- **Soğutucu madde borularına cihaz çalışırken ve durduktan hemen sonra, çıplak elle dokunmayınız.**
  - Çalışırken ve durduktan hemen sonra soğutucu boruları Soğutucu boruları, soğutucunun soğutucu borularında, kompresörde ve diğer soğutucu devre parçalarındaki durumuna göre sıcak bazen de soğuk olabilir. Soğutucu borusuna dokunursanız elleriniz yanabilir veya donabilir.
- **Klimayı panel ve mahfazalar çıkarılmış olarak çalıştırmayın.**
  - Dönen, sıcak veya yüksek voltajlı parçalar yaralanmalara yol açabilir.
- **Cihazın çalışmasını durdurduktan hemen sonra ana elektrik şalterini kapatmayınız.**
  - Ana elektrik şalterini kapatmadan önce muhakkak en az beş dakika bekleyiniz. Aksi takdirde su sızması olabilir veya cihaz arızalanabilir.

Parça No.	Malzemeler	Mkt.	Konacağı Yer
6	Bağlama bandı (küçük)	2	Gövde çerçevesi kutusu üzerinde
7	Boru tesisat elkitabı	1	

## 3. Montaj yerinin seçilmesi

- Odanın bütün köşelerine hava basılabilecek bir yer seçiniz.
- Dışardaki havayla teması olabilecek yerleri seçmekten kaçınınız.
- Cihaza giren veya çıkan hava akımını engelleyici şeylerin bulunmadığı bir yer seçiniz.
- Buhar veya yağ buharlarıyla teması olabilecek yerleri seçmekten kaçınınız.
- Yanıcı gazların üretilebileceği, toplanabileceği veya sızabileceği yerleri seçmekten kaçınınız.
- Yüksek frekanslı dalgalar yayan (yüksek frekanslı kaynak makineleri vb.) makinelerin yakınına monte etmekten kaçınınız.
- Hava akımının yangın alarmı sensörlerine yönelik olma tehlikesi bulunan yerlerden kaçınınız. (Isıtma işlemi sırasında sıcak hava alarmı hareket geçirebilir.)
- Sürekli olarak asitli çözeltilerle çalışılan yerlerden kaçınınız.
- Kükürt bazlı veya diğer özel sprelerin sık sık kullanıldığı yerlerden kaçınınız.
- Tavan üstündeki havada yüksek ısı/yüksek nem (çiy noktası 26 °C üzeri) olduğu zaman ünite uzun süre çalışırsa, iç ünitenin içinde çiy yoğunlaşması oluşabilir. Üniteler bu koşullarda işletilirken, yoğunlaşmayı önlemek için iç ünitenin tüm yüzeyine izolasyon malzemesi (10 – 20 mm) ekleyin.

### ⚠ Uyarı:

**İç üniteyi, ağırlığını kaldırabilecek sağlamlıkta bir tavana monte ediniz. Eğer tavan yeterince sağlam değilse, ünitenin düşmesine yol açarak yaralanmalara neden olabilir.**

## 3.1. Montaj ve servis için gerekli yerin sağlanması

[Fig. 3.1.1] (P.2)

- Odanın şekline, montaj yerine vb. hususlara uygun bir hava basma yönü seçiniz.
- Boru ve kablo bağlantılarıyla bakım çalışmaları için tüm ünitenin alt ve yan taraflarından yapılır. Dolayısıyla bu gibi işler için gerekli yeri sağlayınız. Ayrıca, servis yapabileceğini ve asma işleminin emniyetini de dikkate alarak mümkün olduğu kadar geniş bir yer sağlayınız.

Model adı	20 – 40	50 · 63	80 · 100	125
A	1080	1250	1750	2010
B	1000'den fazla			
C	than 500'den fazla			
D	Ek: 20			
E	350'den fazla			

## 4. Askı civatalarının takılması

### 4.1. Askı civatalarının takılması

(Asma yerinin sağlam yapıda olmasını sağlayın.)

#### Askı konstrüksiyonu

- Tavan: Tavanın konstrüksiyonu binadan binaya değişir. Ayrıntılı bilgi için inşaat şirketinize danışınız.
  - Gerekli olduğunda, depremlere karşı tedbir olarak askı civatalarını anti-deprem destekleri ile güçlendirin.  
\* M10 askı civataları ve anti-deprem destekleri kullanın. (yerel piyasadan tedarik edilmelidir.)
- ① Tavanın terazide kalmasını sağlamak ve titreşimlere karşı korumak için tavanın ekstra çubuklarla (kenar kirişleri vb.) takviye edilmesini istemek gerekir.
  - ② Tavan çubuklarını kesip çıkarınız.
  - ③ Tavan çubuklarını takviye ediniz ve tavan levhalarını tespit etmek için başka tavan çubukları ilave ediniz.

[Fig. 4.1.1] (P.2)

Ⓐ Ağırlık merkezi

Ağırlık merkezi ve ürünün ağırlığı

Model adı	W	L	H	X	Y	Z	Ünite Ağırlığı (kg)	Panel Ağırlığı (kg)
PLFY-P20VLM-D-E	574	824	172	287	370	160	23	6,5
PLFY-P25VLM-D-E	574	824	172	287	370	160	23	6,5
PLFY-P32VLM-D-E	574	824	172	287	370	160	24	6,5
PLFY-P40VLM-D-E	574	824	172	287	370	160	24	6,5
PLFY-P50VLM-D-E	574	994	172	287	445	160	27	7,5
PLFY-P63VLM-D-E	574	994	172	287	445	160	28	7,5
PLFY-P80VLM-D-E	574	1494	172	287	655	160	44	12,5
PLFY-P100VLM-D-E	574	1494	172	287	655	160	47	12,5
PLFY-P125VLM-D-E	574	1756	203	287	758	181	56	13

## 3.2. Ayrık akış borusu uç bağlantısı - temiz hava girişi

[Fig. 3.2.1] (P.2)

- Şekilde görüldüğü gibi her konumda hazırlanmış delik yerleri sağlanmıştır. Üniteyi monte ederken bunlardan gereğince yararlanınız.
  - Ⓐ Ayrık akış borusu uç bağlantısı
  - Ⓑ Ayrık akış borusu uç bağlantısı (her iki yanda 435 × 110 delik yeri)
  - Ⓒ Ayrık akış borusu uç bağlantısı (her iki yanda 754 × 110 delik yeri)
  - Ⓓ Ayrık akış borusu uç bağlantısı (her iki yanda ø200 delik yeri)
  - Ⓔ 10 - ø2,9 montaj deliği
  - Ⓕ 6 - ø2,9 montaj deliği
  - Ⓖ 4 - ø2,9 montaj deliği

#### Notlar:

- Her ayrık akış borusu uç bağlantısının arka yüzeyine izolasyon malzemesi yapıştırılmıştır. Bir iş bıçağıyla izolasyon malzemesini uç bağlantısı boyunca kesiniz.

## 3.3. Dış hava girişi

[Fig. 3.3.1] (P.2)

- Ⓐ Temiz hava girişi
- Ⓑ Temiz hava girişi  
240 × 45 kesme deliği
- Ⓒ Temiz hava girişi  
ø150 kesme deliği
- Ⓓ 4-ø2,9 montaj deliği
- Ⓔ Kesim

#### Notlar:

- ① Dış hava girişinde 4 kesim yapın. Yuvarlak esnek bir kanal bağlarken, seçmeli bir dış hava giriş kanal flanşı PAC-KH 110F (ø150) monte edin.
- ② Dış hava girişinden gelen hava emme miktarı yukarıdaki şekilde gösterildiği gibi iki kesim yaparak ayarlanabilir.

## 3.4. İç ünitelerle dış ünitelerin birleştirilmesi

İç ünitelerle dış üniteleri birleştirmek için dış ünite montaj elkitabına bakınız.

## 4.2. Tavandaki deliğin ve askı civatalarının konumları

- Paneller birlikte verilen geyci kullanarak askı civatalarını ünitenin gövdesiyle tavandaki delik aşağıdaki şekilde gösterilen konumda olacak biçimde tespit ediniz. Geycin nasıl kullanılacağı paneller birlikte verilen elkitabında açıklanmaktadır.

#### Notlar:

- Geyc çevre sıcaklığı ve nem oranındaki değişiklikler nedeniyle genişleyebilir veya küçülebilir. Geyci kullanmadan önce ürünün boyutlarını kontrol etmeyi unutmayınız.
- Tavandaki delik aşağıdaki şekilde görülen biçimde ayarlanabilir. Ünitenin gövdesinin tavandaki deliğe göre eğri olmaması ve tavandaki deliğin kenarları ile ünite gövdesinin dış boyutları arasındaki açıklıkların eşitlenmesi için tavandaki delikle ünitenin gövdesinin merkezlerini bir hizaya getiriniz.
- M10 askı civataları kullanınız (tüm civatalar için). (Yerel piyasadan tedarik ediniz.)
- Her askı civatası tavan yüzeyinden C mm taşmalıdır. Bitirilmiş tavan yüzeyinde ince montaj ayarlamaları yapmak için ünitenin gövdesini ünite gövdesiyle dekoratif panelin yüksekliklerinin bir kısmında en fazla 10 mm kaydırmak mümkündür. Ünite gövdesini kaydırmak ve yüksek performanslı bir filtre takmak için aşağıdaki şekilde belirtilen boyutlar gereklidir. Buna, şekilde gösterilen biçimde asma konsoluna tespit edecek olan somunlar takınız.



[Fig. 4.2.1] (P.3)

- Ⓐ Somun
- Ⓑ Rondela (ünite gövdesiyle birlikte verilir.)
- Ⓒ ø10 askı civatası (M10 vidası)
- Ⓓ Tavandaki deliğin boyutları
- Ⓔ Askı civatası hatvesi
- Ⓕ Askı civatası
- Ⓖ Bitirilmiş tavan yüzeyi
- Ⓖ Askı konsolu

Model adı	20 – 40	50 · 63	80 · 100	125
A	1040	1210	1710	1970
B	824	994	1494	1756
C	157 – 167			155 – 165
D	350'den fazla			

## 5. Ünitenin montajı

### 5.1. Ünite gövdesinin asılması

- ▶ İç üniteyi montaj alanına ambalajı içinde getiriniz.
- ▶ İç üniteyi asmak için bir kaldırma makinesiyle kaldırmaz ve askı civatalarına geçiniz.
- ▶ Kaldırma makinesiyle kaldırırken hasar görmemesi için ünitenin gövdesini ambalaj kapağıyla ambalaj edildiği haline göre ters çeviriniz ve kaldırınız.

[Fig. 5.1.1] (P.3)

- Ⓐ Drenaj borusu tarafı
- Ⓑ Ünite gövdesi
- Ⓒ Ambalaj kapağı
- Ⓓ Kaldırma makinesi

### 5.2. Ünitenin konumunun teyid edilmesi ve askı civatalarının takılması

- ▶ Ünite gövdesiyle askı civatalarının yerlerinde olduklarını panellerle birlikte verilen geyle kontrol ediniz. Eğer yerlerinde değilse, rüzgar kaçağı nedeniyle çığ damlacıkları oluşabilir. Konumlandırma ilişkilerini kontrol etmeyi unutmayınız.
- ▶ Ⓐ işaretiyle belirtilen yüzeyin terazide olduğunu bir su terazisiyle kontrol ediniz. Askı civatası somunlarının sıkıldığını ve askı civatalarının böylece tespit edildiğini kontrol ediniz.
- ▶ Drenajın gerçekleşmesini sağlamak için üniteyi bir su terazisi yardımıyla yatay olarak asmaya dikkat ediniz.

#### ⚠ Dikkat:

Ünitenin gövdesini terazide olacak şekilde monte etmeye dikkat ediniz.

[Fig. 5.2.1] (P.3)

- Ⓐ İç ünitenin alt yüzeyi  
(Dekoratif panelin takılacağı yüzey)

## 6. Soğutucu borusu ve drenaj borusu spesifikasyonları

Çiğ damlacıklarının oluşmasını önlemek açısından soğutucu ve drenaj borularına yeterli terlemeyi önleyici işlem yapınız ve izolasyon sağlayınız. Piyasadan temin edilen soğutucu borularını kullandığınız zaman hem sıvı hem de gaz borularınız piyasadan temin edilen (100 °C'den yüksek sıcaklığa dayanıklı ve aşağıda belirtilen kalınlıkta) izole bantla sarmayı ihmal etmeyiniz. Ayrıca odalardan geçen tüm borulara piyasadan temin edilen (0,03 özgül ağırlıkta ve aşağıda belirtilen kalınlıkta polietilen) izolasyon malzemesi sarmayı da ihmal etmeyiniz.

- ① İzolasyon malzemesini boru çapına göre satın alınız.

Boru çapı	İzolasyon malzemesi kalınlığı
6,4 mm – 25,4 mm	10 mm'den fazla
28,6 mm – 38,1 mm	15 mm'den fazla

- ② Eğer ünite binanın en üst katında ve sıcaklık ve nem oranının yüksek olduğu koşullarda kullanılacaksa, yukarıdaki tabloda verilenlerden daha büyük boru çaplarının ve izolasyon malzemesi kalınlıklarının kullanılması gerekir.
- ③ Eğer müşterinin spesifikasyonları farklıysa, onları uygulayınız.

### 6.1. Soğutucu borusu ve drenaj borusu spesifikasyonları

[Fig. 6.1.1] (P.3)

- Ⓐ Geçme kesim boyutları
- Ⓑ Soğutucu boru boyutları ve Geçme somun sıkma torku
- Ⓒ Geçme bağlantı temas yüzeyinin tümüne soğutma makine yağı uygulayınız

- Ⓐ Geçme kesim boyutları

Bakır boru Dış Çap (D.Ç.) (mm)	Geçme boyutları øA boyutlar (mm)
ø6,35	8,7 – 9,1
ø9,52	12,8 – 13,2
ø12,7	16,2 – 16,6
ø15,88	19,3 – 19,7
ø19,05	22,9 – 23,3

- Ⓑ Soğutucu boru boyutları ve Geçme somun sıkma torku

	R410A				R407C veya R22				Geçme somun Dış Çap (D.Ç.)	
	Sıvı borusu		Gaz borusu		Sıvı borusu		Gaz borusu		Sıvı borusu (mm)	Gaz borusu (mm)
	Boru boyutu	Sıkma torku (N-m)	Boru boyutu	Sıkma torku (N-m)	Boru boyutu	Sıkma torku (N-m)	Boru boyutu	Sıkma torku (N-m)		
P20/25/32/40	D.Ç. ø6,35 (1/4")	14 – 18	D.Ç. ø12,7 (1/2")	49 – 61	D.Ç. ø6,35 (1/4")	14 – 18	D.Ç. ø12,7 (1/2")	49 – 61	17	27
P50	D.Ç. ø6,35 (1/4")	34 – 42	D.Ç. ø12,7 (1/2")	68 – 82	D.Ç. ø9,52 (3/8")	34 – 42*	D.Ç. ø15,88 (5/8")	68 – 82*	22	29
P63/80	D.Ç. ø9,52 (3/8")	34 – 42	D.Ç. ø15,88 (5/8")	68 – 82	D.Ç. ø9,52 (3/8")	34 – 42	D.Ç. ø15,88 (5/8")	68 – 82	22	29
P100/125	D.Ç. ø9,52 (3/8")	34 – 42	D.Ç. ø15,88 (5/8")	100 – 120	D.Ç. ø9,52 (3/8")	34 – 42	D.Ç. ø19,05 (3/4")	100 – 120*	22	36

\* Müteakip borular için sağlanmış olan geçme somun kullanın: P50, P100, P125 Sıvı borusu ve P50 gaz borusu.

### 6.2. Soğutucu borusu, drenaj borusu ve doldurma deliği

[Fig. 6.2.1] (P.3)

- Ⓐ Soğutucu borusu (sıvı borusu): HP
- Ⓑ Drenaj borusu
- Ⓒ Askı civatası hatvesi
- Ⓓ Soğutucu borusu (gaz borusu): LP
- Ⓔ Doldurma deliği
- Ⓕ Drenaj deliği

## 6.3. Soğutucu boru bağlantı istemi

### Kullanılacak parçanın açıklaması

No.	İş prosedürleri	İşin detayları	Dikkat edilecek noktalar	Referans çizimi
1	Soğutucu borunun sıvı borusunun üzerine, sağlanan boru izolasyonunu (1) takın ve sonra gaz borusuna alev izolasyonunu (2) takın.	Alev izolasyonunun içinde "İÇ" ve "DIŞ" taraflar işaretlenmiştir. "İÇ" işaretli tarafı, birimin gövdesine yakın ve "DIŞ" işaretli olanı da saha boru tarafına takın.	<ul style="list-style-type: none"><li>Farklı bir modelin alev izolasyonunu kullanmak nem oluşmasına yol açabilir. İzolasyondaki model adını kontrol edin ve doğru olanın kullanıldığından emin olun.</li><li>Birimin yan plakasının yanında bir boşluk oluşmasını engellemek için, takmadan önce, alev izolasyonunun birimin yan plakasıyla sıkıca temas ettiğinden emin olun.</li><li>İzolasyonun "İÇ" ve "DIŞ" taraflarını yanlış takma sonucunda nem oluşabilir.</li></ul>	[Fig. 6.3.1] (P.3)  [Fig. 6.3.2] (P.3)  [Fig. 6.3.2] (P.3)
2	İzolasyonlu borunun tespiti	<ul style="list-style-type: none"><li>İzolasyon borusunu izolasyon bantıyla sıkıca bağlayın.</li><li>İzolasyonu, sağlanan bantla (4) çizimde gösterildiği gibi sıkarak emniyetli bir hale getirin.</li></ul>	Yarığı, açıklık olmayacak şekilde iyice kapatın. İzolasyonu taktığınızda yarığın üstte olduğundan emin olun.	[Fig. 6.3.3] (P.3) (Not *3)
3	Alev izolasyonunun tespiti	<ul style="list-style-type: none"><li>Alev izolasyonunu sağlanan bantla (3) sıkıca sarın.</li><li>Sağlanan bantla (4) çizimde gösterildiği gibi sıkıca sarın.</li></ul>	Yarığı, açıklık olmayacak şekilde iyice kapatın. İzolasyonu taktığınızda yarığın üstte olduğundan emin olun.	[Fig. 6.3.3] (P.3) (Not *4)

#### [Fig. 6.3.1] (P.3)

- |                           |                          |
|---------------------------|--------------------------|
| A "0-0 gaz" işareti       | B "İÇ" işareti           |
| C "DIŞ" işareti           | D Alev izolasyonu        |
| E Soğutucu borusu (gaz)   | F Soğutucu borusu (sıvı) |
| G Saha soğutma borusu     | H Boru izolasyonu (1)    |
| I İzolasyon materyali     | J Alev                   |
| K Bu yöne çekin           | L İzolasyon materyali    |
| M Alev                    | N Boşluk olmamalıdır.    |
| O Orijinal konuma getirin |                          |

#### [Fig. 6.3.2] (P.3)

(şekil alev izolasyonunu gösteriyor)

- |                                |                       |
|--------------------------------|-----------------------|
| A Saha soğutma borusu          | B Boşluk olmamalıdır. |
| C Birim gövde plakası          | D DIŞ (outer)         |
| E İÇ (inner)                   | F Birim gövdesi       |
| G Sağlanan alev izolasyonu (2) |                       |

#### [Fig. 6.3.3] (P.3)

- |                            |                |
|----------------------------|----------------|
| A Bant                     | B Bantla sarın |
| C Sağlanan sarma bandı (4) |                |

#### Notlar:

- \*1 Alev somununun saha soğutucu borusuna sokun. İzolasyon materyalini, alevlenecek alanın üstüne çekin, alevle ilgili bu işi yaptıktan sonra orijinal konumuna döndürün. Bakır boruların maruz kalması sonucu nem oluşabilir. Bu çalışmayı yaparken çok dikkatli olun.
- \*2 Boşluk olmamalıdır.
- \*3, \*4 Boşluk olmamalıdır. Yarık üstte olmalıdır.

## 7. Soğutucu borularının ve drenaj borularının bağlanması

### 7.1. Soğutucu tesisatı işleri

Bu tesisat işleri, hem dış ünitenin hem de BC kontrol biriminin montaj elkitaplarına uygun olarak gerçekleştirilmelidir (aynı anda ısıtmalı ve soğutmalı R2 serisi).

- R2 serisi, bir dış üniteden gelen soğutucu borusunun BC kontrol birine geldikten sonra iç ünitelere bağlanmak üzere BC kontrol biriminde kollara ayrıldığı bir sistemde çalışacak şekilde tasarlanmıştır.
- Boru uzunluğu ve izin verilen elevasyon farkı sınırlamaları için dış ünite elkitabına bakınız.
- Boru bağlantı yöntemi geçme bağlantıdır.

#### Soğutucu borularıyla ilgili uyarılar

- Boruya yabancı madde veya nem girmesini önlemek için oksitlenmeyen pirinç kaynağı kullanmaya dikkat edin.**
- Geçme bağlantısının temas yüzeyine soğutma makine yağı sürünüz ve somun anahtarları kullanarak bağlantıyı sıkınız.**
- İç üniteye ve boruya herhangi bir ağırlık binmemesi için soğutucu borusunu bir metal parçayla destekleyiniz. Bu destek parçası iç ünite geçme bağlantısından en az 50 cm mesafede uygulanmalıdır.**

#### ⚠ Uyarı:

Üniteyi monte ederken veya nakliye sırasında, ünite üzerinde belirtilen soğutucudan başka bir soğutucu doldurmayın.

- Farklı bir soğutucu, hava vs. karıştırıldığı takdirde dondurucu devresinde arıza çıkabilir ve bu hasara yol açabilir.

#### ⚠ Dikkat:

- Fosforlu, oksijeni alınmış bakırdan ve bakır alaşımından yapılmış dikişsiz soğutucu boruları kullanın. Ayrıca, borunun iç ve dış yüzeylerini zararlı sülfür, oksitler, kir/toz, talaş, yağlar, nem ve diğer kirlenici maddelerden koruyun ve temiz tutun.**
- Hiçbir zaman varolan soğutucu borularını kullanmayın.**
  - Geleneksel soğutuculardaki aşırı miktardaki klorin ve varolan borulardaki soğutucu yağı, yeni soğutucunun bozulmasına neden olacaktır.
- Montajda kullanılacak boruları içeride depolayınız ve kaynaklaya kadar boruların iki ağzını kapalı tutunuz.**
  - Toz, pislik veya su soğutucu devresine girerse, soğutucu yağının bozulmasına ve kompresör arızalarına yol açabilir.

- Tevzi ve flenç bağlantı parçalarını kaplamak için Suniso 4GS ya da 3GS soğutucu yağını (az miktarda) kullanın. (R22 kullanan modeller için)**
- Tevzi ve flenç bağlantılarını kaplamak için soğutucu yağı olarak ester yağı, eter yağı ya da alkil benzol (az miktarda) kullanın. (R410A veya R407C kullanan modeller için)**
  - Ünitede kullanılan soğutucu oldukça higroskopiktir ve suyla karyöyr ayyca soğutucu yağyny da bozabilir.

### 7.2. Drenaj tesisatı işleri

#### [Fig. 7.2.1] (P.4)

- A: 25 cm  
B: 1,5 – 2 m  
A 1/100'den fazla aşağıya meyil  
B İzolasyon malzemesi  
C Metal destek

#### [Fig. 7.2.2] (P.4)

- D İç ünite  
E Mümkün olduğunca büyük yapınız. Yaklaşık 10 cm  
F Müşterek borular

#### [Fig. 7.2.3] (P.4)

- C: 28 cm  
D: 170 ± 5 mm  
G Drenaj hortumu (birlikte verilmiştir)

- Cihazla birlikte verilen drenaj hortumunu mutlaka kullanın (Aksesuar).**

- H 300 mm'den az  
I Sert vinil klorürden 90° dirsek (yerel tedarik)  
J Sert vinil klorür (VP-25) (yerel tedarik)  
K Bağlama bandı (küçük) (birlikte verilmiştir)

- Her bağlantıyı vinil klorür yapıştırıcısıyla yapınız. Ancak iç ünite boşaltma deliği üzerine asla yapıştırıcı uygulamayınız. Aksi takdirde daha sonra drenaj mekanizmasına servis yapılamaz. Aynı zamanda, reçine, uç bağlantısında korozyona ve çatlamaya yol açabilir.**

1. Drenaj tesisatının dış (boşaltma) tarafta (1/100'den fazla) aşağıya doğru meyilli olmasını sağlayınız. Boru üzerinde sifon veya herhangi bir çukurluğu sağlamayınız. (①)
2. Varsa çapraz drenaj borusunun 20 m'den kısa olmasını sağlayınız (elevasyon farkı dışında). Eğer drenaj borusu uzun olursa, salınmasını önlemek için metal payandalarla destekleyiniz. Asla havalık borusu yapmayınız. Aksi takdirde boru muhtevası dışarı atılabilir.
3. Drenaj tesisatında VP-25 (32 mm dış çap) sert vinil klorür boru kullanınız.
4. Müşterek boruların ünite gövdesinin drenaj çıkışının ②'de görülen biçimde 10 cm altında bulunmasını sağlayınız.
5. Drenaj boşaltma çıkışına herhangi bir koku sifonu koymayınız.
6. Drenaj tesisatının çıkışını koku çıkarmayacak şekilde düzenleyiniz.
7. Drenaj borusunun ucunu iyonik gaz üreten lağımlara bağlamayınız.
8. Drenaj borusunun girişi drenaj boşaltma deliğinden 28 cm daha yüksekte yapılabilir. Tavanın altında herhangi bir engel varsa montaj yerine göre en az aynı yükseklikte yapabilmek için dirsekler kullanınız. (③)

**Not:**

**Eğer yükselen kısım uzunsa, çalışma durduğu zaman geri dönen su miktarı çok olacak ve sezon dışında çamur ve koku yapacaktır. Dolayısıyla yükselen kısmın mümkün olduğunca kısa olmasını sağlayınız.**

**⚠ Dikkat:**

**Drenaj tesisatının gereğince boşaltma yapmasını sağlayınız ve çığ oluşmasını önlemek için izole ediniz. Boru tesisatının yapılmaması su kaçağı olmasına ve mallarınızın ıslanmasına neden olabilir.**

## 8. Elektrik tesisatı

### Elektrik tesisatıyla ilgili önlemler

**⚠ Uyarı:**

**Elektrik işleri, "Elektrik Montajlarına İlişkin Fenni Standartlar" ve donanımla birlikte verilen montaj elkitapları uyarınca kalifiye elektrik teknisyenleri tarafından yapılmalıdır. Özel devreler de kullanılmalıdır. Eğer güç devresinin kapasitesi yeterli değilse veya montaj hatası varsa, elektrik çarpması veya yangın tehlikesi yaratabilir.**

1. Elektrikçi özel şube devreden almaya dikkat ediniz.
2. Elektrik hattına bir toprak kaçağı devre kesicisi takmaya dikkat ediniz.
3. Üniteyi kontrol kutusu kablolarından herhangi birinin (uzaktan kumanda ünitesi, iletim kabloları) ünite dışındaki elektrik kablolarına doğrudan doğruya temas etmesini önleyecek şekilde monte ediniz.
4. Kablo bağlantılarından hiçbirinde gevşeklik olmamasını sağlayınız.
5. Tavanın üzerindeki bazı kabloların (elektrik, uzaktan kumanda ünitesi, iletim kabloları) fareler tarafından kemirilmesi mümkündür. Kabloları korumak için yeterli miktarda metal boru kullanarak kabloları bunların içinden geçiriniz.
6. Elektrik kablosunu asla iletim kablolarına bağlamayın. Aksi takdirde kablolar bozulur.

<Tablo 1>

Sistem konfigürasyonu	Tek soğutuculu sistem için		Çok soğutuculu sistem için
	120 m'den kısa		120 m'den uzun
İletim kablosu uzunluğu			Uzunluğa bakılmaksızın
Tesis örneği (gürültü değerlendirmesi için)	Gürültüsüz konut veya müstakil depo	İnverter donanımı, özel elektrik jeneratörü, yüksek frekanslı tıbbi teçhizat, telsize dayalı iletişim donanımı vb. tarafından meydana getirildiği ileri sürülen gürültü olmayan bina, klinik, hastane veya iletişim merkezi.	Tüm tesisler
İletim kablosu türleri	VCTF, VCTFK, CVV, CVS, VVR, VVF, VCT veya CVVS ya da CPEVS blendaj kablosu	CVVS ya da CPEVS blendaj kablosu	
Uzunluk	120 m den daha az		200 m den daha az

### 2. Uzaktan kumanda ünitesi kabloları

	MA Uzaktan Kumanda Ünitesi	M-NET Uzaktan Kumanda Ünitesi
Kablo türleri	2-esas kablo (blendajsız)	10 m'ye kadar blendajsız kablo; 10 m'den uzun "1." İletim kablosu tesisatıyla aynı spesifikasyonlar.
Kablo çapı	0,3 – 1,25 mm <sup>2</sup>	0,3 – 1,25 mm <sup>2</sup>
Uzunluk	200 m den daha az	10 m'den uzun olan kısımları izin verilen en uzun iletim kablosu uzunluğu olan 200 m'ye ekleyiniz. (Blendaj kısmı 1,25 mm <sup>2</sup> 'den fazladır.)

## 7.3. Drenajın boşaldığının teyidi

**► Drenaj mekanizmasının normal biçimde boşaltma yapmasını ve bağlantılardan kaçak olmamasını sağlayınız.**

- Cihaz ısıtma modunda çalışırken yukarıdaki hususları teyid ediniz.
  - Yeni inşaatlarda tavan çalışmalarını yapmadan önce yukarıdaki hususları teyid ediniz.
1. Drenaj pompası test bağlantısını (aksesuar), kontrol kutusunun olduğu taraftaki bağlantıya takın. Daha fazla detay için, kontrol kutusu kapağı üzerindeki bilgilere bakın.
  2. Kapalı yer birimi borusu tarafındaki plastik fişi çıkarın.
  3. Bir besleme suyu deposu kullanarak besleme suyu pompasına su doldurunuz. Doldurma işlemi sırasında pompa veya deponun ucunu bir drenaj tepsinine koymaya dikkat ediniz. (Tam içeri girmezse sular makinenin üzerine dökülebilir.)
  4. Ana elektrik şalterini açınız. Drenaj pompası uzaktan kumanda ünitesinin çalışmamasına rağmen çalışmak zorunda kalacaktır. Şeffaf bir hortum kullanarak drenajın boşaldığını saptayınız.
  5. Bu durumu teyid ettikten sonra ana elektrik şalterini kapatınız, konektörü çıkarınız ve polietilen tapayı tekrar esas yerine takınız.

[Fig. 7.3.1] (P.4)

- Ⓐ Pompanın ucunu 2 – 4 cm sokunuz. Ⓑ Polietilen tapayı çıkarınız.
- Ⓒ Yaklaşık 1000 cc Ⓓ Su
- Ⓔ Doldurma deliği

7. Kontrol kablolarını iç üniteye, uzaktan kumanda ünitesine ve dış üniteye bağlamayı unutmayınız.
8. Üniteyi dış ünite tarafında topraklayınız.
9. Kontrol kablolarını aşağıda belirtilen şartlara uygun kablolar arasından seçin.

**⚠ Dikkat:**

**Üniteyi dış ünite tarafında topraklamaya dikkat ediniz. Toprak kablosunu hiçbir gaz borusuna, su borusuna, paratonere veya telefon toprak kablosuna bağlamayınız. Topraklama işleminin doğru yapılmaması elektrik çarpması tehlikesi doğurur.**

### Kontrol kablosu türleri

**1. İletim kablosu tesisatı**

- İletim kablosu türleri  
Tesisatı aşağıdaki tablo <Tablo 1> uyarınca düzenleyiniz.
- Kablo çapı  
1,25 mm<sup>2</sup>'den fazla

## 8.1. Elektrik besleme tesisatı

- Aletlerin elektrik kabloları 245 IEC 57 veya 227 IEC 57 tasarım standartlarından hafif olmamalıdır.
- Her kutbunda en az 3 mm bağlantı ayırması olan anahtar klima tesisatı tarafından sağlanacaktır.

Elektrik kablosu çapı: 1,6 mm<sup>2</sup> den fazla.

[Fig. 8.1.1] (P.4)

- A Anahtar 16 A (Akım Kaçağı için Devre Kesiciler)
- B Anahtar 16 A (Kablolama veya Ana Anahtar için Devre Kesiciler)
- C İç ünite
- D Toplam işletme akımı 16 A'dan az olmalıdır.
- E Saptırma Kutusu

[Sigortasız kesici (NF) veya toprak kaçağı devre kesicisi (NV) seçimi]

Anahtarlı B Sınıfı sigorta yerine NF veya NV seçiminde aşağıdaki bilgilerden yararlanınız:

- 15 A veya 20 A'lık B Sınıfı sigortalarda,  
NF model adı (MITSUBISHI): NF30-CS (15 A) (20 A)  
NV model adı (MITSUBISHI): NV30-CA (15 A) (20 A)

Duyarlılığı 30 mA 0,1 saniyeden az olan bir toprak kaçağı devre kesicisi kullanınız.

### ⚠ Dikkat:

Uygun kapasiteli devre kesici ve sigortadan başka birşey kullanmayınız. Fazla yüksek kapasiteli sigorta, kablo veya bakır tel kullanılması arıza veya yangın tehlikesi yaratır.

## 8.2. Uzaktan kumanda ünitesi, iç ve dış iletim kablolarının bağlanması

(Uzaktan kumanda ünitesi seçmeli donanım olarak mevcuttur.)

- TB5 iç ünitesinin ve TB3 dış ünitesinin bağlanması. (Kutupsuz 2 tel)  
TB5 iç üniteye "S" blendajlı kablo bağlantısıdır. Kablo bağlantılarına ilişkin spesifikasyonlar için dış ünite talimat elkitabına bakınız.
- Uzaktan kumanda ünitesini birlikte verilen elkitabına göre monte ediniz.
- TB15 iç ünitesindeki "1" ve "2"yi bir MA uzaktan kumanda ünitesine bağlayın. (Kutupsuz çift tel)
- TB5 iç ünitesindeki "M1" ve "M2"yi bir M-NET uzaktan kumanda ünitesine bağlayın. (Kutupsuz çift tel)
- Uzaktan kumanda ünitesinin iletim kablosunu 0,75 mm<sup>2</sup> göbekli kabloyla 10 m'yi aşmayacak şekilde bağlayınız. Eğer mesafe 10 m'den fazlaysa, 1,25 mm<sup>2</sup>'lik jonksiyon kablosu kullanınız.

[Fig. 8.2.1] (P.4) MA Uzaktan kumanda ünitesi

[Fig. 8.2.2] (P.4) M-NET Uzaktan kumanda ünitesi

- A İç iletim kablosu terminal bloğu
- B Dış iletim kablosu terminal bloğu
- C Uzaktan Kumanda Ünitesi

- 1 ile 2 arasında Doğru Akım 9 – 13 V (MA uzaktan kumanda ünitesi)
- M1 ile M2 arasında Doğru Akım 24 – 30 V (M-NET Uzaktan kumanda ünitesi)

[Fig. 8.2.3] / [Fig. 8.2.4] (P.4) MA Uzaktan kumanda ünitesi

[Fig. 8.2.5] / [Fig. 8.2.6] (P.4) M-NET Uzaktan kumanda ünitesi

- A Kutupsuz
- B Üst düzey (TB15)
- C MA Uzaktan Kumanda Ünitesi
- D Alt düzey (TB5)
- E M-NET Uzaktan Kumanda Ünitesi

- MA uzaktan kumanda ünitesi ile M-NET uzaktan kumanda ünitesi aynı anda veya birbirlerinin yerine kullanılamaz.

Not:

Terminal kutusunun kapağını takarken kabloların sıkışmamasına dikkat edin. Sıkıştırılan kablolar kesilebilir.

### ⚠ Dikkat:

Kabloları çekildiğinde gerilmeyecek şekilde monte edin. Gerilen kablolar kopabilir, ısınabilir ve yanabilir.

- Gerilmeye karşı dirençli olması için güç kaynağının kablosunu kontrol kutusuna tamponlayıcı burçla tespit edin (PG bağlantısı veya benzeri). İletim kablolarını iletim terminal blokuna kontrol kutusunun hazırlanmış delik yerinden geçirerek ve normal burçla bağlayın.
- Kablo bağlantıları tamamlandıktan sonra kablolarla gevşeklik olup olmadığını tekrar kontrol edin ve çıkarırken izlenen sıranın tersine göre kapağı kontrol kutusuna takın.

### ⚠ Dikkat:

Güç kaynağının kablo bağlantılarını gerilme olmayacak şekilde yapın. Aksi takdirde kablo çıkabilir, ısınabilir ya da yangın çıkabilir.

[Fig. 8.2.7] (P.4)

<İletim Kablosuna İlişkin Sınırlamalar>

- Ⓐ Dış ünite
- Ⓑ BC kontrol birimi
- Ⓒ Uzaktan kumanda ünitesi
- Ⓓ Toprak
- Ⓔ İç ünite
- Ⓕ Kutupsuz 2 tel

Notlar:

- \*1 İletim kablosu toprak hattını dış ünitenin toprak terminali (Ⓓ) yoluyla topraklayın.
- \*2 Eğer uzaktan kumanda ünitesinin kablosu 10 m'den uzunsa, aşan kısım için 1,25 mm<sup>2</sup> çaplı kablo kullanınız ve o aşan kısmı 200 m'ye ekleyiniz.
- \*3 BC kontrol birimi yalnız aynı anda soğutma ve ısıtım R2 serisi için gereklidir.

## 8.3. Elektrik bağlantılarının yapılması

(Terminal vidalarının gevşememesine dikkat ediniz.)

- Terminal yatağı kutusunu tespit etmek için kullanılan iki vidayı bir tornavidayla çıkarın. (Ⓘ)

[Fig. 8.3.1] / [Fig. 8.3.2] (P.5)

- A Yan şasi
- B Kapak
- C Vida (2 adet).

- Ⓙ'de gösterilen şekilde güç kaynağının, iletim kablosunun ve uzaktan kumanda ünitesinin bağlantılarını yapın. Terminal yatağı kutusunu yerinden çıkarmak gerekmez.

[Fig. 8.3.3] / [Fig. 8.3.4] (P.5)

<Terminal yatağı kutusunun altından görünüş>

- Ⓙ İletim kablosunun terminal bloğu
- Ⓚ İletim kablosu  
(M-NET Uzaktan kumanda ünitesi, iç ünite ve BC kontrol biriminin terminal bloklarına)
- Ⓛ Tek fazlı güç kaynağına
- Ⓜ Güç kaynağı için terminal bloğu
- Ⓨ Dış iletim kablosu için terminal bloğuna  
(Dış ünite tarafında Ⓩ blendajlı toprak kablosu kullanınız.)

- Gerilme mukavemeti sağlamak amacıyla tampon burcu kullanarak güç kaynağı kablolarını terminal yatağı kutusuna tespit edin. (BC bağlantısı veya benzeri.) Normal bir burç kullanarak iletim kablolarını hazırlanmış delik yerinden geçirerek iletim terminal yatağına bağlayın.
- Kablo bağlantıları tamamlandıktan sonra bağlantılarda gevşeklik olmadığını saptamak üzere bir kere daha kontrol edin ve kapağı çıkarırken izlediğiniz işlemleri tersine yaparak terminal yatağı kutusuna takın.

### ⚠ Dikkat:

Güç kaynağının kablo bağlantılarını gerilme olmayacak şekilde yapınız. Aksi takdirde ısınma veya yangına yol açabilir.

## 8.4. Adreslerin düzenlenmesi

(Bu işlemi ana elektrik kaynağı kapatılmış (OFF) durumda yapmaya dikkat ediniz.)

[Fig. 8.4.1] / [Fig. 8.4.2] (P.5)

<Adres Anahtarı>

<Adres levhası>

- İki tür döner anahtar ayarı vardır: 1 – 9 arasındaki ve 10'un üzerindeki adreslerin düzenlenmesi ve şube numaralarının düzenlenmesi.
  - Adreslerin düzenlenmesi  
Örnek: Eğer Adres "3" ise, SW12'yi (10'un üstü için) "0" olarak bırakınız ve SW11'i (1 – 9 için) "3" ile eşleyiniz.
  - Branşman numaralarını SW14 düzenlenmesi (Yalnız R2 serisi)  
İç ünite soğutucu borusuyla BC kontrol birimi uç bağlantısı numarasını eşeyin. R2 serileri dışındakileri "0" olarak bırakın.
- Tüm döner anahtarlar fabrikadan "0" a düzenlenmiş olarak sevk edilir. Bu anahtarlar, ünite adreslerini ve branşman numaralarını isteğe göre düzenlemek için kullanılabilir.
- İç ünite adreslerinin belirlenmesi, montaj mahallindeki sisteme göre farklıdır. Bunları teknik verilere bakarak ayarlayınız.

Not:

Lütfen SW5 anahtarını besleme kaynağı voltajına göre düzenleyin.

20 – 100	Volt	SW5	125	Volt	SW5
	220	ON		220	ON
	230	ON		230	OFF
	240	OFF		240	OFF

## 8.5. Oda sıcaklığının uzaktan kumanda ünitesindeki entegre sensörle algılanması

Oda sıcaklığını uzaktan kumanda ünitesindeki entegre sensörle saptamak istiyorsanız, kontrol levhasındaki SW1-1 anahtarını "ON" konumuna getiriniz. SW1-7 ve SW1-8 anahtarlarının gereğine göre düzenlenmesi de ısıtma termometresi OFF (kapalı) konumdayken hava akımının ayarlanmasına olanak sağlar.

# 目录

1. 安全注意事项	85	5.1. 悬吊机组本体	88
1.1. 安装和电气工程之前	85	5.2. 确认机组本体的位置和紧固悬吊螺栓	88
1.2. 使用R410A或R407C制冷剂的装置之注意事项	85	6. 制冷剂管道和排水管的规格	88
1.3. 进行安装之前	86	6.1. 制冷剂管道和排水管的规格	88
1.4. 进行安装(移动)—电气工程之前	86	6.2. 制冷剂管道、排水管和充注口	88
1.5. 进行试运行之前	86	6.3. 制冷剂管道连接的要求	88
2. 室内机组附件	86	7. 制冷剂管道和排水管的连接	89
3. 安装位置的选择	86	7.1. 安装制冷剂管道	89
3.1. 确保安装和维修用空间	87	7.2. 安装排水管	89
3.2. 分流导管端接头—新鲜空气进气口	87	7.3. 确认排水状况	89
3.3. 室外机组进气口	87	8. 电气布线	90
3.4. 室内机组与室外机组的连接	87	8.1. 电源线	90
4. 紧固悬吊螺栓	87	8.2. 连接遥控器、室内和室外传输电缆	91
4.1. 紧固悬吊螺栓	87	8.3. 连接电气端子	91
4.2. 天花板开口和悬吊螺栓的位置	87	8.4. 设定地址	91
5. 安装室内机组	88	8.5. 利用遥控器中内置的传感器检测室温	91

## 1. 安全注意事项

### 1.1. 安装和电气工程之前

- ▶ 安装机组之前, 务需阅读全部“安全注意事项”。
- ▶ “安全注意事项”列举各种与安全有关的重要事项, 务请遵守。

本手册正文中所用的符号:

#### ⚠ 警告:

说明应遵守的注意事项, 以防止使用人受到伤害或死亡的危险。

#### ⚠ 注意:

说明应遵守的注意事项, 以防止损坏机组。

本手册插图中所用的符号:

⊘ : 表示切勿尝试的举动。

⚠ : 表示必须遵守的重要说明。

⚡ : 表示必须接地的部件。

⚠ : 表示必须留意的运动件(此符号表示在机组本体标签上)(颜色: 黄)

⚠ : 当心触电(此符号表示在机组本体标签上)(颜色: 黄)

#### ⚠ 警告:

请仔细阅读贴在机组本体上的各种标签。

#### ⚠ 警告:

- 应该请经销店或有资格的技工安装空调器。
  - 如用户自行安装且安装得不正确, 则可能会导致漏水、触电或火灾。
- 将本机组安装在一个经受得起其重量的结构物上。
  - 强度不够会使空调器坠落到地上, 从而造成伤害。
- 布线时请使用规定的电缆。接头务必牢固, 以使电缆的外力不作用在端子上。
  - 连接和固定不适当会产生热量, 从而引起火灾。
- 将本机组安装在规定的地方, 作好防台风、强风和地震的准备。
  - 安装不当会使机组摇摆而坠落到地上, 从而造成伤害。
- 务请使用三菱电机公司规定的空气滤网、增湿器、电加热器和其他附件。
  - 应该请有资格的技工安装上述附件。如用户自行安装且装得不正确, 则可能会导致漏水、触电或火灾。
- 切勿自行修理本机组。如必须修理, 则应请教经销店。
  - 如修理不当, 则会导致漏水、触电或火灾。
- 请勿触摸热交换器散热片。
  - 摆弄不当会导致人身伤害。
- 处理本产品时, 务请穿戴防护设备。
  - 例如: 手套、手臂防护设备(连衫裤工作服)和防护眼镜。
  - 摆弄不当会导致人身伤害。

- 安装施工时, 如果制冷剂气体泄漏, 则请将房间通风。
  - 如果制冷剂气体与火焰接触, 则会释放出有毒气体。
- 请按照本手册的说明安装空调器。
  - 如安装不当, 则会导致漏水、触电或火灾。
- 所有电工作业应由一名有执照的电工按照“电气设备工程标准”、“室内布线规范”以及本手册的说明进行, 并应使用一专用电路。
  - 如果电源容量不足或电气工程施工不当, 则可能会导致触电和火灾。
- 室外机组的端子罩(面板)必须安装牢固。
  - 如端子罩(面板)安装不当, 则尘埃、水可能会进入室外机组, 从而导致火灾或触电。
- 在安装空调器或将空调器转移到另一地方时, 不可向其注入不同于本空调器规定的制冷剂。
  - 如将不同的制冷剂或空气与原来的制冷剂混合, 则制冷剂的循环会不正常, 导致空调器损坏。
- 如果空调器安装在一小房间里, 则必须采取措施, 以使万一制冷剂泄漏时制冷剂的浓度也不超过安全极限。
  - 可向经销店咨询适当的防止超过安全极限的措施。如果制冷剂泄漏并超过极限, 其结果可能会产生房间内因缺氧而导致人员窒息的危险。
- 空调器拆移和重装时, 应向经销店或有资格的技工咨询。
  - 如空调器安装不当, 则可能会导致漏水、触电或火灾。
- 安装完毕后, 检查一下制冷剂气体是否泄漏。
  - 如制冷剂气体泄漏且接触到风扇式取暖器、电炉、烤箱或其他热源, 则会产生有毒气体。
- 请勿改装或改变保护装置的设定值。
  - 如果压力开关、热控开关或其他保护装置发生短路或强制动作, 或者使用非三菱电机公司规定的零部件, 则可能会导致火灾或爆炸。
- 如要弃置本产品, 请联络您的经销商。
- 请勿使用检漏添加剂。

### 1.2. 使用R410A或R407C制冷剂的装置之注意事项

#### ⚠ 注意:

- 不要使用原有的制冷剂管道。
  - 原有制冷剂管道内的旧制冷剂和冷冻机油内含有大量的氯, 会使新机组的冷冻机油劣化。
- 请使用由脱氧磷铜制成的制冷剂管道及铜合金无缝管和管子。同时, 还应确保管子的内外表面清洁, 无有害含硫物、氧化物、污垢、碎屑、油脂、水气或任何其他污染物进入制冷剂管道。
  - 制冷剂管道内部的污染物会导致制冷剂残余油劣化。
- 将安装时用的管子储放在室内, 两端封住, 到钎焊时才拆封(弯头和其他接头存放在塑料袋内)。
  - 如果尘埃、污物或水进入制冷剂循环系统, 则会导致机油劣化, 压缩机故障。
- 用酯类合成油、乙醚油或烷基苯(少量)作为冷冻机油涂在喇叭口和法兰连接处。
  - 如果冷冻机油与大量的矿物油混合, 则其会劣化。
- 请用液体制冷剂充注系统。
  - 如果用气体制冷剂来密封系统, 则气缸内的制冷剂成分会发生变化, 性能可能会下降。

- 不要使用R410A或R407C以外的制冷剂。
  - 如果使用另一种制冷剂 (R22等), 则制冷剂中的氯将会导致冷冻机油劣化。
- 请使用带单向阀的真空泵。
  - 真空泵油可能会倒流到制冷循环系统, 导致冷冻机油劣化。
- 请勿使用常规制冷剂所用的下列工具: (管道压力测试装置、充注软管、漏气检测器、单向阀、制冷剂充注座、真空表、制冷剂回收装置)
  - 如果常规制冷剂和冷冻机油混入R410A或R407C, 则制冷剂将会劣化。
  - 如果水混入R410A或R407C, 则冷冻机油会劣化。
  - 因为R410A或R407C不含有任何氯, 所以常规制冷剂用的漏气检测器将不会与其起反应。
- 不要使用充注罐。
  - 使用充注罐会导致制冷剂劣化。
- 使用工具时要特别当心。
  - 如果尘埃、污物或水进入制冷循环系统, 则制冷剂会劣化。

### 1.3. 进行安装之前

#### ⚠ 注意:

- 不得将机组安装在可能会漏出可燃气体的地方。
  - 如果气体泄漏并积聚在机组四周, 则可能会导致爆炸。
- 不要在保存食物、饲养宠物、栽种植物、放置精密仪器或艺术品的地方使用空调器。
  - 否则, 食物等的品质可能会变坏。
- 不可在特殊的环境中使用空调器。
  - 油、蒸汽、含硫气体等会大大降低空调器的性能或损坏其零部件。
- 当将空调器安装在医院、电信通讯站或诸如此类的地方, 要采取适当的防噪声措施。
  - 变频器、自备发电机、高频医疗设备、无线电通信设备均会导致空调器工作不正常, 或甚至不能工作。另一方面, 空调器产生的噪声也会影响上述设备, 干扰正常的诊疗程序或图像传送。
- 不得将空调器装在可能会产生泄漏的结构物上。
  - 当房间内湿度超过80%或排水管阻塞时, 冷凝水会从室内机组滴下。必要时, 室内机组与室外机组的排水装置集中在一起。
- 室内型号必须安装在距离地面超过2.5m的天花板上。

### 1.4. 进行安装 (移动) — 电气工程之前

#### ⚠ 注意:

- 机组接地:
  - 不可将接地导线连接在煤气管、自来水管、避雷装置或电话接地线上。接地不正确会导致触电。

## 2. 室内机组附件

本机组随带下列附件:

件号	附件	数量	固定位置
1	隔热管 (小)	1	本体框架壳上
2	隔热盖	1	
3	扎带 (大)	4	
4	排水软管	1	
5	垫圈	8	

- 电源线不可拉得太紧, 其不可有张力。
  - 张得过紧会使电缆断裂并产生热量, 从而导致火灾。
- 必要时应安装一个漏电断路器。
  - 如果不安装漏电断路器, 则可能会导致触电。
- 应使用电流容量和额定功率足够的电源线。
  - 电缆太细可能会漏电, 产生热量并导致火灾。
- 只可采用一个断路器和规定容量的保险丝。
  - 如果保险丝或断路器的容量太大, 或者采用钢丝或铜丝, 则可能会导致机组失灵或造成火灾。
- 不可冲洗空调器。
  - 冲洗可能会导致触电。
- 空调器安装基础长期使用后可能会损坏。
  - 如果损坏了而不加以修理, 则机组可能会掉下, 造成人身伤害或财产损失。
- 排水管道必须按照本安装手册所述进行安装, 以保证正常排水。将管子用隔热材料包裹起来, 以防止产生冷凝水。
  - 排水管安装不当会导致漏水, 从而损坏家具和其他财物。
- 产品的搬运务必十分小心。
  - 如果产品重量超过20kg, 则不能只由一个人搬运。
  - 有些产品附有包装用扎带。切莫用这种扎带提拿或搬运该产品, 这样很危险。
  - 不要触摸热交换器的散热片, 否则可能会割伤手指。
  - 搬运室外机组时, 将其吊在机组底座上规定的位置, 并在四个点上将其支住, 这样就不会横向移动。
- 请妥善处理包装材料。
  - 包装材料诸如钉、金属或木质部件可能会造成戳伤或其他伤害。
  - 将塑料包装袋撕破丢掉, 莫让小孩玩弄。小孩玩弄未撕破的塑料袋有窒息的危险。

### 1.5. 进行试运行之前

#### ⚠ 注意:

- 至少在开始运行前12小时先接通主电源开关。
  - 如果一接通电源开关就立即开始运行, 则可能会导致内部机件严重损坏。在频繁使用季节, 可将电源开关一直开着。
- 切勿用湿手触摸开关。
  - 用湿手触摸可能会导致触电。
- 在运行中或刚运行结束后, 不要触摸制冷剂管道。
  - 在运行中或刚运行结束后, 管子可能很热或很冷, 这取决于制冷剂流过制冷剂管道、压缩机和其他制冷剂循环部件的条件。用手触摸制冷剂管道可能会烫伤或冻伤。
- 切勿在面板和护罩拆下的情况下开动空调器。
  - 运动件、高温零件或高电压部件均会造成人身伤害。
- 在停止运行后不要立即关闭电源。
  - 至少等待5分钟后才可切断电源, 否则会发生漏水和其他故障。

件号	附件	数量	固定位置
6	扎带 (小)	2	本体框架壳上
7	排水泵试验用连接器	1	

## 3. 安装位置的选择

- 选择一个气流能吹到房间每个角落的位置。
- 切勿安装在会暴露于外界空气的位置。
- 选择一个对气流的出入不会造成任何障碍的位置。
- 切勿安装在会暴露于蒸气或油雾的位置。
- 切勿安装在会泄漏、积聚或产生易燃气体的位置。
- 切勿将机组安装在有产生高频波设备 (例如高频电焊机等) 的位置。
- 切勿将机组安装在气流会吹到火灾检测器的位置 (在暖气运行时, 热空气可能会触动火灾检测器)。
- 切勿安装在经常接触到酸液的位置。

- 切勿安装在经常使用硫基物或其他喷雾物的位置。
- 如果机组长时间运行时, 天花板四周的空气正处于高温/高湿度 (摄氏 26 °C 以上) 的条件下, 室内机组可能会发生冷凝的现象。在这种情况下运行机组时, 请在室内机组的整个表面加上绝热材料 (10—20mm), 以避免冷凝。

#### ⚠ 警告:

将室内机组安装在足以承受其重量的天花板上。如果天花板强度差, 则会引起机组掉落而造成伤害事故。

### 3.1. 确保安装和维修用空间

[Fig. 3.1.1] (P.2)

- 根据房间形状和安装位置, 选择最理想的送风方向。
- 管道连接、布线和保养全部在机组的底部和侧面进行。因此, 请确保有足够的空间以便能进行这些工作。同时, 从考虑到维修性及悬吊的安全性, 应尽量多留出些空间。

型号	20-40	50-63	80-100	125
A	1080	1250	1750	2010
B	大于1000			
C	大于500			
D	搭接: 20			
E	大于350			

### 3.2. 分流导管端接头—新鲜空气进气口

[Fig. 3.2.1] (P.2)

- 在图示的各位置都有敲出孔。在安装机组时, 可根据你的需要来利用这些敲出孔。
  - Ⓐ 分流导管端接头
  - Ⓑ 分流导管端接头 (两侧有435x110敲出孔)
  - Ⓒ 分流导管端接头 (两侧有754x110敲出孔)
  - Ⓓ 分流导管端接头 (两侧有 $\phi 200$ 敲出孔)
  - Ⓔ 10- $\phi 2.9$ 安装孔
  - Ⓕ 6- $\phi 2.9$ 安装孔
  - Ⓖ 4- $\phi 2.9$ 安装孔

## 4. 紧固悬吊螺栓

### 4.1. 紧固悬吊螺栓

(提供的位置应有足够的悬吊强度。)

#### 悬吊结构物

- 天花板: 各种建筑物的天花板结构各不相同。详情请咨询建筑公司。
  - 如情况需要, 请使用防震支持构件来巩固悬吊螺栓, 作为对地震的防御措施。
- ① 必须用附加构件 (边梁等) 来加强天花板, 以使天花板保持水平, 防止天花板振动。
  - ② 切去及拆除天花板构件。
  - ③ 加强天花板构件, 并增加固定天花板底板的其他构件。

[Fig. 4.1.1] (P.2)

- Ⓐ 重力中心

重力中心和产品重量

型号	W	L	H	X	Y	Z	机组重量 (kg)	面板重量 (kg)
PLFY-P20VLMD-E	574	824	172	287	370	160	23	6.5
PLFY-P25VLMD-E	574	824	172	287	370	160	23	6.5
PLFY-P32VLMD-E	574	824	172	287	370	160	24	6.5
PLFY-P40VLMD-E	574	824	172	287	370	160	24	6.5
PLFY-P50VLMD-E	574	994	172	287	445	160	27	7.5
PLFY-P63VLMD-E	574	994	172	287	445	160	28	7.5
PLFY-P80VLMD-E	574	1494	172	287	655	160	44	12.5
PLFY-P100VLMD-E	574	1494	172	287	655	160	47	12.5
PLFY-P125VLMD-E	574	1756	203	287	758	181	56	13

备注:

- 在各分流导管端接头后面粘贴隔热材料。用割刀沿着端接头切割隔热材料。

### 3.3. 室外机组进气口

[Fig. 3.3.1] (P.2)

- Ⓐ 新鲜空气进气口
- Ⓑ 新鲜空气进气口  
240 × 45敲出孔
- Ⓒ 新鲜空气进气口  
 $\phi 150$ 敲出孔
- Ⓓ 4- $\phi 2.9$ 安装孔
- Ⓔ 切开

备注:

- ① 在室外机组进气口上切开4处。当连接圆形柔性导管时, 请安装选购的室外机组进气口导管法兰PAC-KH 110F ( $\phi 150$ )。
- ② 如上图所示在室外机组进气口上切开两处, 可调整室外机组进气口吸入的空气流量。

### 3.4. 室内机组与室外机组的连接

连接室内机组与室外机组时, 请参照室外机组安装手册。

### 4.2. 天花板开口和悬吊螺栓的位置

- 使用与面板一起提供的轨距来紧固悬吊螺栓, 使机组本体和天花板开口处于下图所示的位置。至于如何使用轨距, 请参阅随面板一起提供的说明书。

备注:

- 轨距可能会随温度和湿度的变化而涨大或缩小。首先必须检查产品的尺寸, 然后再使用轨距。
- 天花板开口可以如下图所示进行调整。对准天花板开口与机组本体的中心, 使机组本体不偏离天花板开口, 从而使天花板开口边缘与机组本体外形尺寸之间的间隙相同。
- 使用M10悬吊螺栓 (适用所有螺栓) (现场选购)。
- 每个悬吊螺栓必须伸出天花板Cmm。为了对光洁的天花板表面进行精细的安装调整, 可以在机组本体和装饰面板的高度之内最大移动机组本体10mm。移动机组本体及其高性能滤网需要下图所示的尺寸。为此, 应如下图所示来安装用于紧固悬吊托架的螺母。

[Fig. 4.2.1] (P.2)

- Ⓐ 螺母
- Ⓑ 垫圈 (与机组本体一起提供)
- Ⓒ  $\phi 10$ 悬吊螺栓 (M10螺钉)
- Ⓓ 天花板开口尺寸
- Ⓔ 悬吊螺栓间距
- Ⓕ 悬吊螺栓
- Ⓖ 光洁的天花板表面
- Ⓗ 悬吊托架

型号	20-40	50-63	80-100	125
A	1040	1210	1710	1970
B	824	994	1494	1756
C	157-167			155-165
D	大于350			

## 5. 安装室内机组

### 5.1. 悬吊机组本体

- ▶ 将包装的室内机组搬到安装现场。
- ▶ 为了悬吊室内机组，可使用一台升降機将它吊起，并使其穿过悬吊螺栓。
- ▶ 在用升降機吊起时，为了防止损坏，应连着包装盖将机组本体倒置并将它吊起。

[Fig. 5.1.1] (P.3)

- Ⓐ 排水管侧
- Ⓑ 机组本体
- Ⓒ 包装盖
- Ⓓ 升降機

### 5.2. 确认机组本体的位置和紧固悬吊螺栓

- 使用与面板一起提供的轨距来确认机组本体和悬吊螺栓是否安装到位。如果没有安装到位，则可能会因漏风而产生露滴。务必检查相互位置关系。
- 使用水平仪检查Ⓐ所示表面的水平度。务必拧紧悬吊螺栓的螺母，将悬吊螺栓紧固牢靠。
- 为了确保排水畅通，使用水平仪以确保机组悬吊成水平状态。

⚠ 注意：

务必将机组本体安装成水平状态。

[Fig. 5.2.1] (P.3)

- Ⓐ 室内机组的底面  
(表面装着装饰面板)

## 6. 制冷剂管道和排水管的规格

为了避免露滴，在制冷剂管道和排水管上应有足够的防湿和隔热措施。

当使用市售的制冷剂管道时，务必在液体和气体管上绕缠市售的隔热材料(耐温100℃以上，厚度如下表所示)。

同时，在室内的所有管道上也必须绕缠市售的隔热材料(比重0.03的成形聚乙烯，厚度如下表所示)。

① 按管道尺寸选择隔热材料的厚度。

管道尺寸	隔热材料的厚度
6.4mm - 25.4mm	10mm以上
28.6mm - 38.1mm	15mm以上

② 如果机组用在建筑物的最高层或高温和高湿的条件下，则所用管道尺寸和隔热材料厚度必须大于上表所示的值。

③ 如果有定制的规格，则按其规定要求。

### 6.1. 制冷剂管道和排水管的规格

[Fig. 6.1.1] (P.3)

- Ⓐ 喇叭口切割尺寸
- Ⓑ 制冷剂管道尺寸和喇叭口螺母拧紧扭矩
- Ⓒ 在整个喇叭口表面上涂上冷冻机油

Ⓐ 喇叭口切割尺寸

铜管外径 (O.D.) (mm)	喇叭口尺寸 ⌀A尺寸 (mm)
⌀6.35	8.7 - 9.1
⌀9.52	12.8 - 13.2
⌀12.7	16.2 - 16.6
⌀15.88	19.3 - 19.7
⌀19.05	22.9 - 23.3

Ⓑ 制冷剂管道尺寸和喇叭口螺母拧紧扭矩

	R410A				R407C或R22				喇叭口螺母外径 (O.D.)	
	液体管		气体管		液体管		气体管		液体管 (mm)	气体管 (mm)
	管道尺寸	拧紧扭矩 (N·m)	管道尺寸	拧紧扭矩 (N·m)	管道尺寸	拧紧扭矩 (N·m)	管道尺寸	拧紧扭矩 (N·m)		
P20/25/32/40	O.D. ⌀6.35 (1/4")	14 - 18	O.D. ⌀12.7 (1/2")	49 - 61	O.D. ⌀6.35 (1/4")	14 - 18	O.D. ⌀12.7 (1/2")	49 - 61	17	27
P50	O.D. ⌀6.35 (1/4")	34 - 42	O.D. ⌀12.7 (1/2")	68 - 82	O.D. ⌀9.52 (3/8")	34 - 42*	O.D. ⌀15.88 (5/8")	68 - 82*	22	29
P63/80	O.D. ⌀9.52 (3/8")	34 - 42	O.D. ⌀15.88 (5/8")	68 - 82	O.D. ⌀9.52 (3/8")	34 - 42	O.D. ⌀15.88 (5/8")	68 - 82	22	29
P100/125	O.D. ⌀9.52 (3/8")	34 - 42	O.D. ⌀15.88 (5/8")	100 - 120	O.D. ⌀9.52 (3/8")	34 - 42	O.D. ⌀19.05 (3/4")	100 - 120*	22	36

\* 在以下的管道上装上提供的喇叭口螺母：液体管P50、P100、P125和气体管P50。

### 6.2. 制冷剂管道、排水管和充注口

[Fig. 6.2.1] (P.3)

- Ⓐ 制冷剂管道(液体管)：HP
- Ⓑ 排水管
- Ⓒ 悬吊螺栓间距
- Ⓓ 制冷剂管道(气体管)：LP
- Ⓔ 排水孔

### 6.3. 制冷剂管道连接的要求

所用零件的说明

序号	工作步骤	工作内容	观察项目	参考图
1	安装提供的管道绝缘物(1)在制冷剂管道的液体管上，然后将喇叭口绝缘物(2)安装在气体管上。	“INNER”和“OUTER”记号打在喇叭口绝缘物的内部。把打有“INNER”的记号部分安装在机组本体附近，把打有“OUTER”的记号部分安装在现场管道侧。	<ul style="list-style-type: none"> <li>• 使用错误型号的喇叭口绝缘物可能会导致冷凝水的形成。检查绝缘物的型号，务必使用正确的型号。</li> <li>• 为了防止在机组侧板旁形成间隙，在安装之前，必须使喇叭口绝缘物紧紧地与机组侧板接触。</li> <li>• 绝缘物的“INNER”和“OUTER”侧安装错误可能会导致冷凝水的形成。</li> </ul>	<p>[Fig.6.3.1] (P.3)</p> <p>[Fig.6.3.2] (P.3)</p> <p>[Fig.6.3.2] (P.3)</p>
2	绝缘管道的固定	<ul style="list-style-type: none"> <li>• 用绝缘胶带扎紧绝缘管道。</li> <li>• 用提供的扎带(4)扎紧绝缘物在图示的位置。</li> </ul>	确实将隙缝密封住，不得有开口。必须将绝缘物安装成使隙缝位于顶部。	[Fig.6.3.3] (P.3) (备注*3)
3	喇叭口绝缘物的固定	<ul style="list-style-type: none"> <li>• 用提供的扎带(3)扎紧喇叭口绝缘物。</li> <li>• 用提供的扎带(4)扎紧在图示的位置。</li> </ul>	确实将隙缝密封住，不得有开口。必须将绝缘物安装成使隙缝位于顶部。	[Fig.6.3.3] (P.3) (备注*4)



[Fig. 6.3.1] (P.3)

- |              |              |
|--------------|--------------|
| Ⓐ “0-0气体”记号  | Ⓑ “INNER”记号  |
| Ⓒ “OUTER”记号  | Ⓓ 喇叭口绝缘物 (2) |
| Ⓔ 制冷剂管道 (气体) | Ⓕ 制冷剂管道 (液体) |
| Ⓖ 现场制冷剂管道    | Ⓗ 管道绝缘物 (1)  |
| Ⓙ 绝缘材料       | Ⓙ 喇叭口        |
| Ⓚ 朝此方向拉      | Ⓛ 绝缘材料       |
| Ⓜ 喇叭口        | Ⓝ 此处不得有间隙    |
| Ⓞ 移动到原来位置    |              |

[Fig. 6.3.2] (P.3)

(表示喇叭口绝缘物的图)

- |                 |             |
|-----------------|-------------|
| Ⓐ 现场制冷剂管道       | Ⓑ 此处不得有间隙   |
| Ⓒ 机组本体板         | Ⓓ “OUTER”记号 |
| Ⓔ “INNER”记号     | Ⓕ 机组本体      |
| Ⓞ 提供的喇叭口绝缘物 (2) |             |

[Fig. 6.3.3] (P.3)

- |             |         |
|-------------|---------|
| Ⓐ 扎带 (3)    | Ⓑ 用扎带扎紧 |
| Ⓒ 提供的扎带 (4) |         |

备注:

- \*1 将喇叭口螺母插入现场制冷剂管道。将绝缘材料拉回到扩喇叭口的部位,扩喇叭口作业完成之后,将它放回到原来位置。暴露的铜管可能会导致冷凝水的形成,在进行这项作业时格外小心。
- \*2 不得有间隙。
- \*3,\*4 不得有间隙,隙缝应位于顶部。

## 7. 制冷剂管道和排水管的连接

### 7.1. 安装制冷剂管道

安装制冷剂管道必须按照室外机组和BC控制器(冷气和暖气兼用系列R2)的安装手册进行。

- 系列R 2 设计在这样一个系统内工作,即接自室外机组的制冷剂管道被BC控制器接收,BC控制器处的分支管被连接在室内机组之间。
- 管道长度和容许的高度差限值,请参照室外机组安装手册。
- 用喇叭口方式连接管道。

#### 制冷剂管道的注意事项

- ▶ 务必采用无氧化钎焊,以确保无杂质或水气进入管道。
- ▶ 务必将冷冻机油涂在喇叭口接头的座面上,并两把扳手拧紧接头。
- ▶ 用金属支撑来支承制冷剂管道,使室内机组端管上不承受负荷。这个金属支撑应在离室内机组的喇叭口接头约50cm处。

#### ⚠ 警告:

在安装和拆卸机组时,除了充注机组规定的制冷剂之外,不得充注其他制冷剂。

—不同的制冷剂、空气等的混合可能会引起制冷循环的故障,导致严重损坏。

#### ⚠ 注意:

- 请使用由脱氧磷铜制成的制冷剂管道及铜合金无缝管和管子。同时,还应确保制冷剂管道的内外表面清洁,无有害的含硫物、氧化物、污垢、碎屑、油脂、水气或其他污染物进入制冷剂管道。
- 切勿使用已用过的制冷剂管道。
  - 已用过管道中的制冷剂和冷冻机油中含有大量的氧,它会污染新的制冷剂。
- 将安装室内机组时用的管道存放好,在钎焊之前不要启封管道两端的密封。
  - 如果尘埃、污物或水进入制冷循环系统,会导致机油劣化,压缩机故障。
- 将SunIso 4GS或3GS(少量)冷冻机油涂在喇叭口和法兰连接处。(适用于使用R22的型号)
- 用酯合成油、乙醚油或烷基苯(少量)作为冷冻机油涂在喇叭口和法兰连接处。(适用于使用R410A或R407C的型号)
  - 本机组中所用的制冷剂具有高的吸湿性,与水混合将会降低冷冻机油的品质。

### 7.2. 安装排水管

[Fig. 7.2.1] (P.4)

- |                 |        |
|-----------------|--------|
| A: 25cm         |        |
| B: 1.5 - 2m     |        |
| Ⓐ 向下的倾斜度大于1/100 | Ⓒ 金属支撑 |
| Ⓑ 绝缘材料          |        |

[Fig. 7.2.2] (P.4)

- |        |               |
|--------|---------------|
| Ⓓ 室内机组 | Ⓔ 尽量大一些,约10cm |
| Ⓕ 集水管  |               |

[Fig. 7.2.3] (P.3)

- |            |
|------------|
| C 28cm     |
| D 170±5mm  |
| Ⓒ 排水软管(附件) |

▶ 必须使用提供的排水软管(附件)。

- |                      |
|----------------------|
| Ⓓ 小于300mm            |
| Ⓙ 硬聚氯乙烯90°弯管接头(现场采购) |
| Ⓚ 硬聚氯乙烯(VP-25)(现场采购) |
| Ⓛ 扎带(小)(附件)          |

▶ 用聚氯乙烯胶粘剂连接每个接头。但在室内机组排水口上不得使用任何胶粘剂。否则,今后就不能维修排水机构。此外,端接头可能会被树脂腐蚀而裂开。

1. 确保排水管向室外(排水)方向倾斜(斜度大于1/100)。在途中不得有任何弯头或凹凸形状。(①)
2. 确保排水管长度小于20m(不计高度差)。如果排水管很长,则应设置金属支撑以防止它振动。不得设置放气管,否则,排水会喷出来。
3. 用VP-25硬质聚乙烯管(外径32mm)作为排水管。
4. 务必使集水管低于机组本体排水口10cm,如图②所示。
5. 在排水口不得设置任何气味收集装置。
6. 将排水管的端部放在不产生气味的位置。
7. 不得将排水管的端部放在离子气体的排出处。
8. 排水管的进口可以比排水口高28cm。如果在天花板下面有障碍,可使用弯管接头,使它可按现场情况(③)达到需要的最小高度。

备注:

如果升高部分很长,则在停止运转时会有大量的回水,并在非使用季节产生粘泥或臭味。

#### ⚠ 警告:

安装排水管道时应确保排水畅通,且使它隔热以防止形成冷凝水。管道安装不当可能会导致漏水和沾湿财物。

### 7.3. 确认排水状况

▶ 确保向上排水机构正常排水,且接头处无漏水现象。

- 在暖气运行期间必须确保上述要求。
- 在新建筑物的情况下,必须在天花板施工之前确保上述要求。

1. 用塞子堵住进入控制箱同侧连接器的排水泵测试连接器 (附件)。详情请参阅控制箱盖上的说明。
2. 拆下与室内机组管道同侧的聚乙烯旋塞。
3. 用供水箱将水充入供水泵。在加水过程中, 必须将泵端部或桶放入排水盘中。(如果不完全放入, 则水可能会溢出到机组上。)
4. 接通电源。强制使排水泵工作而不使用任何遥控器操作。必须使用透明软管来进行排水。

5. 在确认之后, 断开电源, 拆下连接器, 并将聚乙烯旋塞装回原来位置。

[Fig. 7.3.1] (P.4)

- |                |           |
|----------------|-----------|
| Ⓐ 泵端部插入水中2-4cm | Ⓑ 拆下聚乙烯旋塞 |
| Ⓒ 约1000cc      | Ⓓ 水       |
| Ⓔ 充注口          |           |

## 8. 电气布线

### 电气布线的注意事项

#### ⚠ 警告:

电气工程必须由有资格的电工, 按照“电气安装工程准则”以及各种安装手册的要求进行。还应使用专用电路。如果使用的电源容量不够或安装不当, 可能会引起触电或火灾。

1. 必须使用来自专用的分支电路的电源。
2. 必须在电源上安装接地漏电断路器。
3. 在安装机组时, 切勿让任何控制电路电缆 (遥控器、传输电缆) 直接触及机组外的电源线。
4. 确保所有的电线接头无松弛。
5. 部分位于天花板上的电线 (电源线、遥控器、传输电缆) 可能会被老鼠咬坏。因此, 应尽可能将电线放入保护用的金属管内。
6. 切勿将电源线与传输电缆的引线连接, 以免造成电线损坏。

7. 务必将控制电缆与室内机组、遥控器和室外机组连接。
8. 将室内机组接地在室外机组侧。
9. 根据下列条件选择控制电缆。

#### ⚠ 注意:

务必将室内机组接地在室外机组侧。切勿将接地线连接到煤气管、自来水管避雷装置或电话接地线上。接地不当可能会导致触电的危险。

### 控制电缆的种类

#### 1. 传输电缆的布线

- 传输电缆的种类  
按下<表1>进行布线设计。
- 电缆直径  
大于1.25mm<sup>2</sup>

<表1>

系统配置	适用于单制冷剂系统		适用于多制冷剂系统
传输电缆长度	小于120m		大于120m 与长度无关
环境例子 (以噪声程度区分)	住宅或独立店铺等无噪声环境	没有调频装置、私人发电机、高频医疗设备、无线电通讯器材等噪音的大厦、诊疗所、医院或通讯站。	所有环境
传输电缆的种类	VCTF、VCTFK、CVV、CVS、VVR、VVF、VCT或屏蔽线CVVS或CPEVS 屏蔽线CVVS或CPEVS		
长度	小于120m		小于200m

#### 2. 遥控器电缆

	MA遥控器	M-NET遥控器
电缆种类	双芯电缆 (非屏蔽)	最长10m的非屏蔽线, 规格与上面“1.”传输电缆的布线中大于10m的相同。
电缆直径	0.3 - 1.25mm <sup>2</sup>	0.3 - 1.25mm <sup>2</sup>
长度	小于200m	将10m以上部分加入计算, 传输电缆的总长度不得超过200m (屏蔽部分直径大于1.25mm <sup>2</sup> )

### 8.1. 电源线

- 设备的电源线不可轻于设计245IEC 57或227IEC 57的规定。
- 安装空调器时, 必须提供在每个极各有至少3mm触点间隙的开关。

电源线尺寸: 大于1.5mm<sup>2</sup>

[Fig. 8.1.1] (P.4)

- Ⓐ 开关16A (漏电断路器)
- Ⓑ 开关16A (电线或主开关断路器)
- Ⓒ 室内机组
- Ⓓ 总工作电流小于16A
- Ⓔ 引线盒

#### [选择无保险丝断路器 (NF) 或通地漏电断路器 (NV)]

如要选择NF或NV而非使用B级保险丝和开关, 可使用下列断路器:

- 如果B级保险丝额定15A或20A  
NF型号名称 (三菱): NF30-CS (15A) (20A)  
NV型号名称 (三菱): NV30-CA (15A) (20A)

使用灵敏度低于30mA p0.1秒的通地漏电断路器。

#### ⚠ 注意:

务必使用正确容量的断路器和保险丝。使用过大容量的保险丝、电线或铜线可能会引起故障或火灾的危险。

## 8.2. 连接遥控器、室内和室外传输电缆

(遥控器作为选购件提供)

- 连接室内机组TB5和室外机组TB3。(非极性双线)  
室内机组TB5上的“S”是屏蔽线接头。有关连接电缆的规格请参照室外机组安装手册。
- 请按照遥控器随带的手册来安装遥控器。
- 将室内机组TB15上的“1”和“2”连接至一个MA遥控器。(非极性双线)
- 将室内机组TB5上的“M1”和“M2”连接至一个M-NET遥控器。(非极性双线)
- 在10 m距离内用0.75 mm<sup>2</sup>芯线的电缆来连接遥控器的传输电缆。如果距离大于10 m, 请使用1.25 mm<sup>2</sup>的跨接电缆。

[Fig. 8.2.1] (P.4) MA遥控器

[Fig. 8.2.2] (P.4) M-NET遥控器

- Ⓐ 室内传输电缆端子座
- Ⓑ 室外传输电缆端子座
- Ⓒ 遥控器
- 1和2之间: DC9 – 13V (MA遥控器)。
- M1和M2之间: DC24 – 30V (M-NET遥控器)。

[Fig. 8.2.3] / [Fig. 8.2.4] (P.4) MA遥控器

[Fig. 8.2.5] / [Fig. 8.2.6] (P.4) M-NET遥控器

- Ⓐ 非极性
- Ⓑ 上层 (TB15)
- Ⓒ MA遥控器
- Ⓓ 下层 (TB5)
- Ⓔ M-NET遥控器
- MA遥控器和M-NET遥控器不可以同时或互换使用。

备注:

在安装端子盒盖时确保没有挤压接线。挤压接线可能将线切断。

**注意:**

安装接线时使线不要太紧和承受拉力。接线承受拉力可能会断裂或过热和燃烧。

- 使用缓冲套管将电源线安装到控制盒上, 以防止拉力。(PG连接或类似连接) 使用普通套管穿过控制盒的开孔, 将传输线连接到传输端子上。
- 在接线完成后, 再次确认连接没有松弛, 然后按照与取下相反的顺序安装控制盒盖。

**注意:**

进行电源接线时不要使接线承受拉力。否则会断开, 过热或导致着火。

[Fig. 8.2.7] (P.4)

<传输电缆的限制>

- Ⓒ 室外机组
- Ⓓ 接地
- Ⓔ BC控制器
- Ⓕ 室内机组
- Ⓖ 遥控器
- Ⓖ 无极性双线

备注:

- \*1 通过室外机组的接地端子(Ⓖ)将传输电缆接地。
- \*2 如果遥控器电缆长度超过10m, 请在超过的部分使用1.25mm<sup>2</sup>的电缆进行连接, 并将超过部分计算在200m长度之内。
- \*3 BC控制器只适用于冷暖气兼用的R2系列。

## 8.3. 连接电气端子

(必须防止端子螺钉松动)

1. 用螺丝起子(①)拆下2只紧固端子盒盖的螺钉。

[Fig. 8.3.1] / [Fig. 8.3.2] (P.5)

- Ⓐ 侧框架
- Ⓑ 盖
- Ⓒ 螺钉(2个)

2. 如图(②)所示, 接好电源、传输电缆和遥控器。不必拆下端子盒。

[Fig. 8.3.3] / [Fig. 8.3.4] (P.5)

<从端子盒的底部方向看>

- Ⓓ 传输电缆端子座
- Ⓔ 传输电缆(至M-NET遥控器的端子座、室内机组和BC控制器)
- Ⓕ 至单相电源
- Ⓖ 电源端子座
- Ⓖ 至室外传输电缆的端子座(室外机组侧面的屏蔽接地线④)

- 用张力缓冲套管把电源线固定在端子盒上。(PG接头或类似接头)。用普通套管通过端子盒的敲出孔将传输电缆连接到传输端子座。
- 3. 布线完毕后, 务必确保接头没有松动, 且按拆卸的相反顺序将盖子装在端子盒上。

**注意:**

接好电源线使它不承受拉力。否则, 可能会引起脱开、发热或火灾。

## 8.4. 设定地址

(务必将电源断开)

[Fig. 8.4.1] / [Fig. 8.4.2] (P.5)

<地址开关>

<地址电路板>

- 两种旋转式开关可以设定: 设定1 – 9及10以上的地址; 设定分路号码。
- ① 地址设定的方法  
举例: 如地址为“3”, 将SW12(用于10以上)保持在“0”位置, 然后将SW11(用于1 – 9)与“3”对准。
- ② 设定分路号码SW14的方法(仅R2系列)  
使室内机组的制冷剂管道与BC控制器末端连接号相匹配。将R2系列以外保持在“0”位置。
- 在工厂发货时, 所有旋转式开关都被设定在“0”位置。这些开关可用于设定机组地址和分路号码。
- 室内机组的地址随各现场的系统而变。它们的设定请参照技术数据。

备注:

请按照电源电压设定开关SW5。

20 – 100	电压	SW5	125	电压	SW5
	220	ON		220	ON
	230	ON		230	OFF
	240	OFF		240	OFF

## 8.5. 利用遥控器中内置的传感器检测室温

如果你想用遥控器中内置的传感器检测室内温度, 请将控制电路板上的SW1-1设定在“ON”位置。当热敏电阻处于OFF时, 也必须进行SW1-7和SW1-8设置以便同时调节气流。

# Obsah

1. Bezpečnostní opatření .....	92	5.2. Potvrzení polohy jednotky a připevnění závěsných šroubů ....	95
1.1. Před instalací a elektroinstalací .....	92	6. Specifikace chladicího potrubí a odtokového potrubí .....	95
1.2. Opatření pro zařízení využívající chladiva R410A nebo R407C ...	92	6.1. Specifikace chladicího potrubí a odtokového potrubí .....	95
1.3. Před instalací .....	93	6.2. Chladicí potrubí, odtokové potrubí a místo plnění .....	95
1.4. Před instalací (přesunutím) – elektroinstalace .....	93	6.3. Požadavek na potrubní spojení chladicího potrubí .....	96
1.5. Před zkušebním provozem .....	93	7. Připojení chladicího a odtokového potrubí .....	96
2. Příslušenství vnitřní jednotky .....	93	7.1. Chladicí potrubí .....	96
3. Výběr místa instalace .....	93	7.2. Odtokové potrubí .....	96
3.1. Zabezpečení instalace a servisní prostor .....	94	7.3. Potvrzení vypouštění kondenzátu .....	97
3.2. Koncové připojení kanálu s děleným průtokem – vstup čerstvého vzduchu .....	94	8. Elektrické zapojení .....	97
3.3. Venkovní vstup vzduchu .....	94	8.1. Zapojení napájení .....	98
3.4. Kombinování vnitřních jednotek s vnějšími jednotkami .....	94	8.2. Připojení dálkového ovladače a vnitřních a vnějších přenosových kabelů .....	98
4. Montáž závěsných šroubů .....	94	8.3. Zapojení elektrických kontaktů .....	98
4.1. Montáž závěsných šroubů .....	94	8.4. Nastavení adres .....	98
4.2. Stropní otvor a polohy závěsných šroubů .....	94	8.5. Snímání pokojové teploty snímačem vestavěným v dálkovém ovládání .....	98
5. Instalace jednotky .....	95		
5.1. Zavěšení tělesa jednotky .....	95		

## 1. Bezpečnostní opatření

### 1.1. Před instalací a elektroinstalací

- ▶ Před instalací jednotky si přečtěte všechna „Bezpečnostní opatření“.
- ▶ „Bezpečnostní“ opatření poskytují velmi důležité pokyny týkající se bezpečnosti. Dbejte na jejich dodržování.

#### Symbole používané v textu

##### ⚠ Varování:

Popisuje opatření, jejichž dodržování chrání uživatele před zraněním nebo smrtí.

##### ⚠ Upozornění:

Popisuje opatření, jejichž dodržování chrání jednotku před poškozením.

#### Symbole používané ve vyobrazeních

⊘ : Označuje činnost, již je třeba zamezit.

⚠ : Označuje důležité pokyny, které je třeba dodržovat.

⚡ : Označuje díl, který musí být uzemněn.

⚠ : Označuje, že je třeba věnovat pozornost otáčivým částem. (Tento symbol je zobrazen na štítku hlavní jednotky.) <Barva: Žlutá>

⚠ : Nebezpečí úrazu elektrickým proudem (Tento symbol je zobrazen na štítku hlavní jednotky.) <Barva: Žlutá>

##### ⚠ Varování:

Důkladně si přečtěte štítky na hlavní jednotce.

##### ⚠ Varování:

- **Svěřte instalaci klimatizace prodejci nebo oprávněnému technikovi.**
  - Nesprávná instalace uživatelem může způsobit únik vody, úraz elektrickým proudem nebo požár.
- **Instalujte jednotku na místo, které vydrží její váhu.**
  - Nedostatečná pevnost může způsobit pád jednotky a následná zranění.
- **K zapojení použijte určené kabely. Zajistěte řádné spoje, aby vnější síla kabelu nepůsobila na svorky.**
  - Neodpovídající spoj a upevnění může mít za následek únik tepla a následný požár.
- **Při instalaci jednotky na konkrétní místo počítejte s větrnými bouřemi či zemětřesením.**
  - Nesprávná instalace může mít za následek pád jednotky a zranění.
- **Vždy používejte čistič vzduchu, zvlhčovač, elektrické topení a další příslušenství určené společností Mitsubishi Electric.**
  - Svěřte instalaci příslušenství oprávněnému technikovi. Nesprávná instalace uživatelem může způsobit únik vody, úraz elektrickým proudem nebo požár.
- **Nikdy jednotku neopravujte. Pokud musí být klimatizační jednotka opravena, kontaktujte prodejce.**
  - V případě nesprávné opravy jednotky může dojít k úniku vody, úrazu elektrickým proudem nebo požáru.
- **Nedotýkejte se lamel výměníku tepla.**
  - Nesprávná manipulace může mít za následek zranění.
- **Při manipulaci s produktem vždy používejte ochranné prostředky, například rukavice, ochranu celých paží, konkrétně montérky, a ochranné brýle.**
  - Nesprávná manipulace může mít za následek zranění.
- **Pokud při instalaci uniká chladicí plyn, větrejte místnost.**

- Pokud se chladicí plyn dostane do kontaktu s ohněm, vznikají jedovaté plyny.

- **Instalujte klimatizační jednotku podle této příručky k instalaci.**
  - V případě nesprávné instalace jednotky může dojít k úniku vody, úrazu elektrickým proudem nebo požáru.
- **Veškeré elektroinstalační práce svěřte oprávněnému elektrotechnikovi v souladu s předpisy Průmyslové normy pro elektrická zařízení („Electric Facility Engineering Standard“), Předpisů pro vnitřní rozvody („Interior Wire Regulations“) a pokyny uvedenými v této příručce. Vždy používejte samostatný okruh.**
  - Pokud kapacita zdroje energie neodpovídá nebo pokud je elektroinstalace nesprávně provedená, hrozí úraz elektrickým proudem nebo požár.
- **Řádně nainstalujte kryt svorkovnice (panel) vnější jednotky.**
  - Nebude-li kryt svorkovnice (panel) řádně nainstalován, může do vnější jednotky vnikat prach nebo voda, což může mít za následek požár nebo úraz elektrickým proudem.
- **Při instalaci a přesunu klimatizační jednotky na jiné místo ji neplňte chladivem odlišným od chladiva uvedeného na jednotce.**
  - Pokud se s původním chladivem smísí jiné chladivo nebo vzduch, funkce chladicího okruhu může být narušena a jednotka se může poškodit.
- **Pokud je klimatizační jednotka instalována v malé místnosti, je nutné provést opatření proti překročení bezpečnostního limitu koncentrace chladiva pro případ úniku chladiva.**
  - Příslušná opatření proti překročení bezpečnostního limitu konzultujte s prodejcem. V případě úniku chladiva a překročení bezpečnostního limitu hrozí nebezpečí nedostatku kyslíku v místnosti.
- **Při instalaci a přesunu klimatizační jednotky kontaktujte prodejce nebo oprávněného technika.**
  - V případě nesprávné instalace klimatizační jednotky může dojít k úniku vody, úrazu elektrickým proudem nebo požáru.
- **Po dokončení instalačních prací zkontrolujte, zda neuniká chladicí plyn.**
  - Pokud chladicí plyn uniká a dostává se do styku s teplovzdušným topidlem, vaříčem, troubou nebo jiným zdrojem tepla, mohou vznikat jedovaté plyny.
- **Neměňte konstrukci nebo nastavení ochranných zařízení.**
  - Pokud bude zkratován a úmyslně spuštěn tlakový spínač, tepelný spínač nebo jiné ochranné zařízení nebo pokud budou používány jiné díly, než díly určené společností Mitsubishi Electric, hrozí nebezpečí požáru nebo výbuchu.
- **Při likvidaci produktu kontaktujte prodejce.**
- **Nepoužívejte přísady pro hledání úniku plynu.**

### 1.2. Opatření pro zařízení využívající chladiva R410A nebo R407C

##### ⚠ Upozornění:

- **Nepoužívejte stávající chladicí potrubí.**
  - Staré chladivo a chladicí olej ve stávajícím potrubí obsahuje velké množství chlóru, který může způsobit znehodnocení chladicího oleje v nové jednotce.
- **Používejte potrubí pro chladicí medium vyrobené z odkysličené mědi a měděné slitiny, bezešvé. Kromě toho se ujistěte, že vnitřní a vnější povrchy trubek jsou čisté a bez nebezpečných nánosů, oxidů, prachu/nečistit, drobných částic, oleje, vlhkosti nebo jiné znečišťující látky.**
  - Znečištění uvnitř chladicího potrubí může způsobit znehodnocení zbytkového chladicího oleje.
- **Potrubí, jež se bude používat během instalace, skladujte ve vnitřních prostorech a s oběma konci utěsněnými až do okamžiku těsně před pájením. (Kolena a jiné spoje skladujte v igelitovém sáčku.)**
  - Pokud se do chladicího okruhu dostane prach, nečistoty nebo voda, může dojít ke znehodnocení oleje a kompresoru.
- **Jako chladicí olej pro krytí rozšíření a přírubových spojů používejte esterový olej, éterový olej nebo alkybenzen (malé množství).**
  - Pokud se chladicí olej smísí s velkým množstvím minerálního oleje, znehodnotí se.

- **K plnění soustavy používejte kapalné chladivo.**
  - Pokud je k utěsnění soustavy použito plyné chladivo, složení chladiva ve válci se změní a může se snížit výkon.
- **Nepoužívejte jiná chladiva než R410A nebo R407C.**
  - Pokud je použito jiné chladivo (R22 atd.), chlór v chladivu může způsobit znehodnocení chladicího oleje.
- **Použijte podtlakové čerpadlo se zpětným pojistným ventilem.**
  - Olej podtlakového čerpadla může natéci zpět do chladicího okruhu a znehodnotit chladicí olej.
- **Nepoužívejte následující přístroje používané s tradičními chladivými (Měřicí potrubí, hadice náplně, detektor úniku plynu, zpětný pojistný ventil, báze chladicí náplně, vakuoměr, zařízení na regeneraci chladiva.)**
  - Pokud se tradiční chladivo a chladicí olej vmísí do R410A nebo R407C, chladivo se může znehodnotit.
  - Pokud se do chladiva R410A nebo R407C vmísí voda, chladicí olej se může znehodnotit.
  - Protože chladiva R410A a R407C neobsahují chlór, detektory úniku plynu pro tradiční chladiva s nimi nebudou reagovat.
- **Nepoužívejte plnicí válec.**
  - Použitím plnicího válce může dojít ke znehodnocení chladiva.
- **Zvláštní opatření dbejte při ovládání přístrojů.**
  - Pokud se do chladicího okruhu dostane prach, nečistota nebo voda, chladivo se může znehodnotit.

### 1.3. Před instalací

#### ⚠ Upozornění:

- **Neinstalujte jednotku v místech s možným únikem výbušného plynu.**
  - Pokud se unikající plyn nahromadí v okolí jednotky, může dojít k výbuchu.
- **Nepoužívejte klimatizační jednotku v místech uchovávání potravin, výskytu domácích zvířat, rostlin, přesných nástrojů nebo uměleckých předmětů.**
  - Může dojít ke snížení kvality potravin atd.
- **Nepoužívejte klimatizační jednotku ve zvláštním prostředí.**
  - Olej, pára, sirmé plyny atd. mohou výrazně snížit výkon klimatizační jednotky nebo poškodit její části.
- **Při instalaci jednotky v nemocnici, v místech komunikace nebo podobných místech zajistíte dostatečnou ochranu proti hluku.**
  - Převodníky, soukromé generátory energie, vysokofrekvenční medicínská zařízení nebo radiokomunikační zařízení mohou způsobovat nesprávnou funkci klimatizační jednotky nebo její funkci znemožnit. Dále může klimatizační jednotka ovlivnit tato zařízení produkováním hluku, který narušuje lékařskou péči nebo vysílání.
- **Neinstalujte jednotku na konstrukcích, jež mohou způsobit únik.**
  - Pokud přesáhne vlhkost v místnosti 80 % nebo dojde k ucpání odtokového potrubí, z vnitřní jednotky může odkapávat vysrážená voda. Zajistíte společný odtok s vnější jednotkou, jak je požadováno.
- **Vnitřní modely by měly být instalovány nad podhledy, výše než 2,5 m nad podlahou.**

### 1.4. Před instalací (přesunutím) – elektroinstalace

#### ⚠ Upozornění:

- **Uzemněte jednotku.**
  - Nepřipojujte zemnicí kabel k plynovému nebo vodnímu potrubí, hromosvodu nebo telefonnímu podzemnímu vedení. Nesprávné uzemnění může způsobit úraz elektrickým proudem.

## 2. Příslušenství vnitřní jednotky

Jednotka se dodává s následujícími příslušenstvím:

Číslo součástí	Příslušenství	Množství	Místo pro usazení
1	Izolační potrubí (malé)	1	Na odličku těla rámu
2	Izolační kryt	1	
3	Spojovací páska (velká)	4	
4	Drenážní hadice	1	
5	Podložka	8	

- **Instalujte napájecí kabel tak, aby na něj nepůsobily žádné síly pnutí.**
  - Pnutí může způsobit přetržení kabelu a následně únik tepla a požár.
- **Nainstalujte jistič při úniku, jak je požadováno.**
  - Nebude-li jistič při úniku instalován, může dojít k úrazu elektrickým proudem.
- **Používejte síťové kabely dostatečné proudové kapacity a jmenovité hodnoty.**
  - Příliš malé kabely mohou způsobovat únik a tvorbu tepla a následně požár.
- **Používejte pouze jističe a pojistky určené kapacity.**
  - Pojistka nebo jistič větší kapacity nebo ocelový či měděný vodič mohou mít za následek všeobecné selhání jednotky nebo požár.
- **Neomývejte klimatizační jednotku.**
  - Při omývání může dojít k úrazu elektrickým proudem.
- **Dbejte, aby se instalační základna nepoškodila dlouhým používáním.**
  - Pokud bude poškození ponecháno bez nápravy, jednotka může spadnout a způsobit zranění nebo poškození majetku.
- **Instalací odtokového potrubí dle této příručky k instalaci zajistíte řádný odtok. Obalením potrubí tepelnou izolací zamezte kondenzaci.**
  - Nesprávné odtokové potrubí může způsobovat únik vody a poškození zařízení a jiného majetku.
- **Věnujte zvláštní pozornost přepravě produktu.**
  - Pokud hmotnost produktu přesahuje 20 kg, nesmí jej nést pouze jedna osoba.
  - Některé produkty jsou baleny pomocí PP pásky. Nepoužívejte PP pásku jako prostředek při přepravě. Je to nebezpečné.
  - Nedotýkejte se lamel výměníku tepla. Mohli byste se pořezat.
  - Při přepravě snižte vnější jednotku do určené polohy na základně. Vnější jednotku rovněž podepřete ve čtyřech bodech, aby nemohla sklouznout.
- **Bezpečně zlikvidujte obalový materiál.**
  - Obalový materiál, například hřebíky a další kovové nebo dřevěné části, mohou způsobit propichnutí nebo jiná zranění.
  - Roztrhejte a zlikvidujte igelitové obalové pytle, aby si s nimi nemohly hrát děti. Pokud se dětem dostane do rukou ke hře neroztrhaný igelitový pytel, hrozí riziko udušení.

### 1.5. Před zkušebním provozem

#### ⚠ Upozornění:

- **Zapněte napájení nejméně 12 hodin před spuštěním provozu.**
  - Spuštěním provozu okamžitě po zapnutí hlavního vypínače napájení můžete způsobit vážné poškození vnitřních částí. V průběhu provozní sezóny nechejte hlavní vypínač zapnutý.
- **Nedotýkejte se vypínačů mokřými rukama.**
  - Dotykem mokrou rukou můžete utrpět úraz elektrickým proudem.
- **Nedotýkejte se chladicího potrubí během provozu a těsně po něm.**
  - Během provozu a těsně po něm může být potrubí horké nebo studené, podle stavu chladiva procházejícího potrubím, kompresorem a dalšími součástmi chladicího okruhu. Při dotyku můžete utrpět popáleniny nebo omrznutí rukou.
- **Nespouštějte klimatizační jednotku s odkrytými panely a sejmutými kryty.**
  - Otáčivé, horké nebo vysokonapěťové části mohou způsobit zranění.
- **Nevypínejte napájení okamžitě po zastavení provozu.**
  - Před vypnutím napájení vždy vyčkejte nejméně pět minut. V opačném případě může dojít k úniku vody a problémům.

Číslo součástí	Příslušenství	Množství	Místo pro usazení
6	Spojovací páska (malá)	2	Na odličku těla rámu
7	Konektor pro test vypouštěcího čerpadla	1	

## 3. Výběr místa instalace

- Zvolte umístění takové, aby mohl vzduch vstupovat do všech rohů místnosti.
- Vyhněte se místům, která jsou vystavena působení vnějšího vzduchu.
- Zvolte umístění prosté všech překážek proudění vzduchu ven nebo dovnitř přístroje.
- Vyhněte se místům, která jsou vystavena vlivům páry nebo olejových výparů.
- Vyhněte se místům, kde může docházet k únikům hořlavých plynů, nebo jejich usazování či vytváření.
- Vyhněte se instalaci v místech v blízkosti strojů, vyzařujících vysokofrekvenční vlny (vysokofrekvenční svářečky, atd.).
- Vyhněte se místům, kde je tok vzduchu nasměrován na snímač požárního poplachu. (Horký vzduch by mohl aktivovat poplach během vytápění místnosti.)
- Vyhněte se místům, kde často probíhá manipulace s kyselými roztoky.
- Vyhněte se místům, kde jsou často používány aerosoly na bázi síry, nebo jiné látky.

- Pokud je jednotka v provozu dlouhou dobu při vysoké teplotě/vlhkosti vzduchu (rosný bod nad 26 °C) vyskytujícího se nad podhledem, ve vnitřní jednotce může docházet ke kondenzaci. Při provozu jednotek v takovýchto podmínkách zamezte kondenzaci přidáním izolačního materiálu (10 – 20 mm) na celý povrch vnitřní jednotky.

### ⚠ Varování:

Vnitřní jednotku instalujte na stropě, který má dostatečnou únosnost k tomu, aby unesl její hmotnost.

Pokud toto místo nebude dostatečně pevné, může dojít k pádu zařízení a následnému zranění osob.

## 3.1. Zabezpečení instalace a servisní prostor

[Fig. 3.1.1] (str.2)

- Zvolte směr vyfukování vhodný pro tvar místnosti, instalační prostory, atd.
- Potrubí, kabeláž a údržba je možné zapojovat/provádět ze spodní a boční strany přístroje. Proto zabezpečte prostor nad zařízením k provádění těchto prací. Rovněž vezměte v úvahu provozuschopnost zařízení a jeho bezpečné zavěšení – proto je vhodné zajistit co největší prostor pro instalaci.

Název modelu	20 – 40	50 · 63	80 · 100	125
A	1080	1250	1750	2010
B	Více než 1000			
C	Více než 500			
D	Okruh: 20			
E	Více než 350			

## 3.2. Koncové připojení kanálu s děleným průtokem – vstup čerstvého vzduchu

[Fig. 3.2.1] (str.2)

- Na obrázku jsou znázorněny vylamovací otvory, které jsou v každém místě k dispozici. Použijte je podle potřeby během instalace zařízení.
  - Ⓐ Koncové připojení kanálu s děleným průtokem
  - Ⓑ Koncové připojení kanálu s děleným průtokem (435 × 110 vylamovací otvor na obou stranách)

## 4. Montáž závěsných šroubů

### 4.1. Montáž závěsných šroubů

(Zajistěte pevnou konstrukci místa zavěšení.)

#### Závěsná konstrukce

- Podhled: Konstrukce podhledu se liší budovou od budovy. Podrobnosti získáte u stavební firmy.
  - V případě potřeby vyztužte závěsné šrouby pomocnými členy jako ochranou před zemětřesením.
    - \* Použijte závěsné šrouby M10 a pomocné členy proti zemětřesení (dodává se na místě).
- ① Pro udržení podhledu v rovině a pro potlačení vibrací podhledu je vyžadováno jeho vyztužení dalšími členy (krajními nosníky atd.).
  - ② Vyřežte a sejměte díly podhledu.
  - ③ Vyztužte díly podhledu a přidejte další díly pro montáž podhledových desek.

[Fig. 4.1.1] (str.2)

Ⓐ Těžiště

Těžiště a váha produktu

Název modelu	W	L	H	X	Y	Z	Hmotnost jednotky (kg)	Hmotnost panelu (kg)
PLFY-P20VLM-D-E	574	824	172	287	370	160	23	6,5
PLFY-P25VLM-D-E	574	824	172	287	370	160	23	6,5
PLFY-P32VLM-D-E	574	824	172	287	370	160	24	6,5
PLFY-P40VLM-D-E	574	824	172	287	370	160	24	6,5
PLFY-P50VLM-D-E	574	994	172	287	445	160	27	7,5
PLFY-P63VLM-D-E	574	994	172	287	445	160	28	7,5
PLFY-P80VLM-D-E	574	1494	172	287	655	160	44	12,5
PLFY-P100VLM-D-E	574	1494	172	287	655	160	47	12,5
PLFY-P125VLM-D-E	574	1756	203	287	758	181	56	13

- Ⓒ Koncové připojení kanálu s děleným průtokem (754 × 110 vylamovací otvor na obou stranách)
- Ⓓ Koncové připojení kanálu s děleným průtokem (ø200 vylamovací otvor na obou stranách)
- Ⓔ Upevňovací otvor 10-ø2,9
- Ⓕ Upevňovací otvor 6-ø2,9
- Ⓖ Upevňovací otvor 4-ø2,9

#### Poznámka:

- Na zadní straně každého koncové připojení kanálu s děleným průtokem je připevněn izolační materiál. Použijte nůž a odřízněte izolační materiál podél koncového připojení.

## 3.3. Venkovní vstup vzduchu

[Fig. 3.3.1] (str.2)

- Ⓐ Vstup čerstvého vzduchu
- Ⓑ Vstup čerstvého vzduchu  
Vylamovací otvor 240 × 45
- Ⓒ Vstup čerstvého vzduchu  
Vylamovací otvor ø150
- Ⓓ Upevňovací otvor 4-ø2,9
- Ⓔ Vystřihnout

#### Poznámky:

- ① Zhotovte 4 výřezy na vstupu venkovního vzduchu. Pokud připojujete pružný kanál, upevněte volitelnou přírubu pro vstup venkovního vzduchu PAC-KH 110F (ø150).
- ② Množství nasávaného vzduchu, přicházejícího skrze vstup venkovního vzduchu, lze nastavit zhotovením dvou otvorů do vstupu venkovního vzduchu způsobem znázorněným na obrázku.

## 3.4. Kombinování vnitřních jednotek s vnějšími jednotkami

Informace o kombinování vnitřních jednotek s vnějšími naleznete v příručce k instalaci vnější jednotky.

## 4.2. Stropní otvor a polohy závěsných šroubů

- Použijte měрку dodanou s panelem k upevnění závěsných šroubů tak, aby tělo jednotky a stropní otvory byly umístěny na místě znázorněném na obrázku níže. Způsob použití měrky je popsán v návodu k obsluze, dodaném s panelem.

#### Poznámky:

- Měrka se může rozpínat nebo smršťovat se změnami teploty nebo vlhkosti vzduchu. Nejprve se ujistěte, že máte překontrolovány rozměry výrobky a pak teprve měрку použijte.
- Stropní otvor je stavitelný způsobem popsáným na obrázku níže. Zarovnejte středy obou stropních otvorů a tělo jednotky tak, aby tělo nebylo předepnuto směrem k stropnímu otvoru a aby mezery mezi okraji stropního otvoru a vnějšími rozměry těla jednotky byly shodné.
- Použijte závěsné šrouby M10 (pro všechny šrouby). (vlastní dodávka)
- Každý závěsný šroub musí vyčnívat o C mm ze stropu. Je možné posunout tělo jednotky o 10 mm maximálně v rámci její výšky a dekorativního panelu a provést tak jemné doladění nastavení vzhledem k dokončenému povrchu stropu. Přesunutí těla jednotky a použití vysoce výkonného filtru vyžaduje rozměry uvedené na obrázku níže. Připevněte matice, které upevní závěsnou konzoli znázorněnou na obrázku.

[Fig. 4.2.1] (str.3)

- Ⓐ Matice
- Ⓑ Podložka (dodaná s tělem jednotky)
- Ⓒ Závěsný šroub ø10 (šroub M10)
- Ⓓ Rozměry stropního otvoru
- Ⓔ Závěsný šroub
- Ⓕ Závěsná konzole
- Ⓖ Rozteč závěsných šroubů
- Ⓗ Dokončený stropní povrch

Název modelu	20 – 40	50 · 63	80 · 100	125
A	1040	1210	1710	1970
B	824	994	1494	1756
C	157 – 167			155 – 165
D	Více než 350			

## 5. Instalace jednotky

### 5.1. Zavěšení tělesa jednotky

- ▶ Přineste vnitřní jednotku na místo instalace tak, jak byla zabalena.
- ▶ K zavěšení vnitřní jednotky (zdvížení a nasazení na závěsné šrouby) použijte zdvižné zařízení.
- ▶ Při zvedání pomocí zvedacího zařízení, z důvodu ochrany před poškozením, otočte tělo jednotky opatřením ochranným krytem a zvedněte jej.

[Fig. 5.1.1] (str.3)

- Ⓐ Strana vypouštěcí trubky
- Ⓑ Tělo jednotky
- Ⓒ Ochranný kryt
- Ⓓ Zvedací zařízení

### 5.2. Potvrzení polohy jednotky a připevnění závěsných šroubů

- ▶ Pomocí měřky dodané s panelem potvrďte správnou polohu tělesa jednotky a závěsných šroubů. Pokud nebudou ve správné poloze, může dojít k odkapávání kondenzátu v důsledku úniku vzduchu. Zkontrolujte vzájemnou polohu.
- ▶ Pomocí vodováhy zkontrolujte, zda je povrch označený písmenem Ⓐ rovný. Zajistěte, aby matky závěsných šroubů byly utaženy a držely tak závěsné šrouby.
- ▶ Pro zajištění řádného výstupu odtoku zkontrolujte vodováhou rovnou polohu jednotky.

#### ⚠ Upozornění:

Zkontrolujte instalaci tělesa jednotky ve vodovážné poloze.

[Fig. 5.2.1] (str.3)

- Ⓐ Spodní povrch vnitřní jednotky  
(Povrch, ke kterému se připevňuje dekorativní panel)

## 6. Specifikace chladicího potrubí a odtokového potrubí

Chcete-li zamezit odkapávání kondenzátu, zajistěte dostatečná protikondenzační a izolační opatření na chladicím a odtokovém potrubí.

Používáte-li komerčně dostupné chladicí potrubí (jak pro kapalnou, tak pro plynnou náplň), zajistěte obalení běžně dostupným izolačním materiálem (s odolností vůči teplotě vyšší než 100 °C a níže uvedenou tloušťkou).

Zajistěte také obalení veškerého potrubí procházejícího místnostmi běžně dostupným izolačním materiálem (tvarovaný polyetylén s měrnou hmotností 0,03 a níže uvedenou tloušťkou).

- ① Zvolte tloušťku izolačního materiálu podle rozměrů potrubí.

Rozměr potrubí	Tloušťka izolačního materiálu
6,4 mm – 25,4 mm	Více než 10 mm
28,6 mm – 38,1 mm	Více než 15 mm

- ② Pokud se jednotka používá v nejvyšším patře budovy a za vysokých teplot a vlhkosti, je nutné použít rozměry potrubí a tloušťku izolačního materiálu větší, než uvádí tabulka.
- ③ Pokud jsou k dispozici specifikace zákazníka, postupujte podle nich.

### 6.1. Specifikace chladicího potrubí a odtokového potrubí

[Fig. 6.1.1] (str.3)

- Ⓐ Montážní rozměry spojovacího prvku
- Ⓑ Velikosti potrubí chladicího média & dotahovací momenty matice
- Ⓒ Naneste strojní olej pro chladicí zařízení na celý dosedací povrch spojovacího prvku

- Ⓐ Montážní rozměry spojovacího prvku

Měděné potrubí – vnější průměr (mm)	Rozměry spojovacího prvku – rozměry ø A (mm)
ø6,35	8,7 – 9,1
ø9,52	12,8 – 13,2
ø12,7	16,2 – 16,6
ø15,88	19,3 – 19,7
ø19,05	22,9 – 23,3

- Ⓑ Velikosti potrubí chladicího média & dotahovací momenty matice

	R410A				R407C nebo R22				Vnější průměr matice	
	Plynové potrubí		Potrubí pro kapalinu		Plynové potrubí		Potrubí pro kapalinu			
	Velikost trubky	Dotahovací moment (N·m)	Velikost trubky	Dotahovací moment (N·m)	Velikost trubky	Dotahovací moment (N·m)	Velikost trubky	Dotahovací moment (N·m)	Plynové potrubí (mm)	Potrubí pro kapalinu (mm)
P20/25/32/40	Vnější průměr ø6,35 (1/4")	14 – 18	Vnější průměr ø12,7 (1/2")	49 – 61	Vnější průměr ø6,35 (1/4")	14 – 18	Vnější průměr ø12,7 (1/2")	49 – 61	17	27
P50	Vnější průměr ø6,35 (1/4")	34 – 42	Vnější průměr ø12,7 (1/2")	68 – 82	Vnější průměr ø9,52 (3/8")	34 – 42*	Vnější průměr ø15,88 (5/8")	68 – 82*	22	29
P63/80	Vnější průměr ø9,52 (3/8")	34 – 42	Vnější průměr ø15,88 (5/8")	68 – 82	Vnější průměr ø9,52 (3/8")	34 – 42	Vnější průměr ø15,88 (5/8")	68 – 82	22	29
P100/125	Vnější průměr ø9,52 (3/8")	34 – 42	Vnější průměr ø15,88 (5/8")	100 – 120	Vnější průměr ø9,52 (3/8")	34 – 42	Vnější průměr ø19,05 (3/4")	100 – 120*	22	36

\* Použijte dodanou matici pro následující potrubí: Potrubí pro kapalinu P50, P100, P125, a potrubí pro plynné látky P50.

### 6.2. Chladicí potrubí, odtokové potrubí a místo plnění

[Fig. 6.2.1] (str.3)

- Ⓐ Chladicí potrubí (pro kapalnou náplň): HP
- Ⓑ Odtokové potrubí
- Ⓒ Rozteč závěsných šroubů
- Ⓓ Chladicí potrubí (pro plynnou náplň): LP
- Ⓔ Místo plnění
- Ⓕ Vypouštěcí otvor

## 6.3. Požadavek na potrubní spojení chladicího potrubí

### Popis používaných součástí

Číslo	Pracovní postupy	Detail práce	Sledovaná položka	Referenční výkres
1	Upevněte dodanou izolaci potrubí (1) na potrubí pro kapalinu v systému chladicího média a pak namontujte izolaci spojovacího prvku (2) na plynové potrubí.	"INNER" a "OUTER" (vnitřní/vnější) jsou označeny na vnitřní straně izolace spojovacího prvku. Upevněte část označenou "INNER" do blízkosti těla jednotky a část označenou "OUTER" na venkovní stranu potrubí.	<ul style="list-style-type: none"> <li>Použití izolace spojovacího prvku jiného modelu může vést k vytváření kondenzace. Zkontrolujte název modelu na izolaci a ujistěte se, že použijete správnou.</li> <li>Aby nedocházelo k vytvoření mezery v blízkosti boční desky jednotky, ujistěte se před vlastní montáží, že izolace spojovacího prvku je pevně usazená na boční desce jednotky.</li> <li>Nesprávné upevnění strany "INNER" a "OUTER" na izolaci může vést k vytváření kondenzace.</li> </ul>	<p>[Fig. 6.3.1] (str.3)</p> <p>[Fig. 6.3.2] (str.3)</p> <p>[Fig. 6.3.2] (str.3)</p>
2	Upevnění izolační trubky	<ul style="list-style-type: none"> <li>Upevněte izolované potrubí izolační páskou.</li> <li>Pevně zajistěte izolaci s dodanou spojovací páskou (4) v místě uvedeném na výkrese.</li> </ul>	Utěsněte dokonale štěrbinu tak, aby zde nebyl žádný volný otvor. Ujistěte se, že izolace je připevněna tak, aby štěrbina byla na horní straně.	[Fig. 6.3.3] (str.3) (Poznámka *3)
3	Upevnění izolace spojovacího prvku	<ul style="list-style-type: none"> <li>Upevněte izolaci spojovacího prvku pomocí dodané pásky (3).</li> <li>Upevněte s dodanou spojovací páskou (4) v místě uvedeném na výkrese.</li> </ul>	Utěsněte dokonale štěrbinu tak, aby zde nebyl žádný volný otvor. Ujistěte se, že izolace je připevněna tak, aby štěrbina byla na horní straně.	[Fig. 6.3.3] (str.3) (Poznámka *4)

#### [Fig. 6.3.1] (str.3)

- |   |                                       |
|---|---------------------------------------|
| Ⓐ Značka „0-0 gas“                      | Ⓑ Značka „INNER“                      |
| Ⓒ Značka „OUTER“                        | Ⓓ Izolace spojovacího prvku (2)       |
| Ⓔ Potrubí chladicího média (plyn)       | Ⓔ Potrubí chladicího média (kapalina) |
| Ⓕ Potrubí venkovního chladicího média   | Ⓕ Izolační materiál                   |
| Ⓖ Izolace potrubí (1)                   | Ⓖ Izolační materiál                   |
| Ⓗ Spojovací prvek                       | Ⓗ Táhněte v tomto směru.              |
| Ⓙ Izolační materiál                     | Ⓙ Spojovací prvek                     |
| Ⓚ V tomto místě nesmí být žádná mezera. |                                       |
| Ⓛ Přesuňte do původní polohy.           |                                       |

#### [Fig. 6.3.2] (str.3)

(obrázek znázorňuje izolaci spojovacího prvku)

- |   |                   |
|---|-------------------|
| Ⓐ Potrubí venkovního chladicího média   | Ⓓ OUTER (vnější)  |
| Ⓑ V tomto místě nesmí být žádná mezera. | Ⓔ IHNED (vnitřní) |
| Ⓒ Deska těla jednotky                   | Ⓕ Tělo jednotky   |
| Ⓔ Dodaná izolace spojovacího prvku (2)  |                   |

#### [Fig. 6.3.3] (str.3)

- |                              |                          |
|------------------------------|--------------------------|
| Ⓐ Páska (3)                  | Ⓑ Upevněte pomocí pásky. |
| Ⓒ Dodaná spojovací páska (4) |                          |

#### Poznámky:

- \*1 **Nasuňte matici na vnější potrubí chladicího média. Stáhněte izolační materiál nazpět do místa, kde bude sváření a pak jej po zhotovení spoje vraťte do původního místa. Obnažení měděného potrubí může vést k vytváření kondenzace. Při provádění této operace buďte velmi opatrní.**
- \*2 **V tomto místě nesmí být žádná mezera.**
- \*3, \*4 **V tomto místě nesmí být žádná mezera. Mezera musí být na horní straně.**

## 7. Připojení chladicího a odtokového potrubí

### 7.1. Chladicí potrubí

Chladicí potrubí musí být provedeno podle příruček k instalaci pro vnější jednotku i ovladač BC (současné chlazení a topení - řada R2).

- Řada R2 je zkonstruována pro provoz v soustavě, kde chladicí potrubí přechází z vnější jednotky do ovladače BC a v něm se dělí a propojuje vnitřní jednotky.
- Informace o omezeních délky potrubí a povolených rozdílech v převýšení naleznete v příručce pro vnější jednotku.
- Způsob připojení potrubí pomocí kalíškové spojky.

#### Upozornění - chladicí potrubí

- Používejte neokysličující pájení, aby se zajistilo, že do potrubí nevniknou žádná cizí tělesa nebo vlhkost.**
- Zajistěte používání chladicího strojního oleje na rozšířené spoje a utáhněte spoje pomocí dvojitého klíče.**
- K nesení chladicího potrubí použijte kovovou vzpěru, aby na koncové potrubí vnitřní jednotky nepůsobila žádná zátěž. Tato kovová vzpěra musí být 50 cm od rozšířeného spoje vnitřní jednotky.**

#### ⚠ Varování:

Při instalaci a přesunu neplňte jednotku chladivem jiným, než je uvedeno na jednotce.

- Vmísení odlišného chladiva, vzduchu atd. může způsobit poruchu okruhu a vážné škody.

#### ⚠ Upozornění:

- Používejte potrubí pro chladicí médium vyrobené z odkysličené mědi a měděné slitiny, bezešvé. Kromě toho se ujistěte, že vnitřní a vnější povrchy trubek jsou čisté a bez nebezpečných nánosů, oxidů, prachu/nečistit, drobných částic, oleje, vlhkosti nebo jiné znečišťující látky.**
- Nikdy nepoužívejte stávající chladicí potrubí.**
  - Velké množství chlóru v tradičních chladivech a chladicí olej ve stávajících potrubích způsobí znehodnocení nového chladiva.

- Potrubí, jež se bude používat během instalace, skladujte ve vnitřních prostorech a s oběma konci utěsněnými až do okamžiku těsně před pájením.**
  - Pokud se do chladicího okruhu dostane prach, nečistoty nebo voda, může dojít ke znehodnocení oleje a poruše kompresoru.
- Ke krytí rozšíření a přírubových spojů použijte chladicí olej Suniso 4GS nebo 3GS (malé množství). (Pro modely využívající R22)**
- Jako chladicí olej pro krytí rozšíření a přírubových spojů používejte esterový olej, éterový olej nebo alkybenzen (malé množství). (Pro modely využívající R410A nebo R407C)**
  - Chladivo použité v jednotce je vysoce hydrofobické – mísí se tedy s vodou a znehodnocuje chladicí olej.

### 7.2. Odtokové potrubí

#### [Fig. 7.2.1] (str.4)

- |                         |
|-------------------------|
| A: 25 cm                |
| B: 1,5 – 2 m            |
| Ⓐ Sklon větší než 1/100 |
| Ⓑ Izolační materiál     |
| Ⓒ Kovová vzpěra         |

#### [Fig. 7.2.2] (str.4)

- |                          |
|--------------------------|
| Ⓓ Vnitřní jednotka       |
| Ⓔ Co nejdelší. Asi 10 cm |
| Ⓕ Svazek potrubí         |

#### [Fig. 7.2.3] (str.4)

- |                                   |
|-----------------------------------|
| C: 28 cm                          |
| D: 170 ± 5 mm                     |
| Ⓒ Drenážní hadice (příslušenství) |

- Ujistěte se, že používáte dodanou vypouštěcí hadici (příslušenství).**

- |  |
|--|
| Ⓓ Méně než 300 mm  |
| Ⓕ Koleny 90° z tvrzeného vinylchloridu (vlastní dodávka) |
| Ⓖ (VP-25) z tvrzeného vinylchloridu (vlastní dodávka)    |
| Ⓗ Spojovací páska (malá) (příslušenství)                 |



► Spojte každý spoj pomocí lepidla na vinylchlorid. Nikdy nepoužívejte žádné lepidlo na výstupní otvor vnitřní jednotky. V opačném případě by nebylo později možné provést údržbu vypouštěcího otvoru. Rovněž by koncové spojení mohlo být pryskyřicí narušeno a prasknout.

1. Zajistěte, aby bylo odtokové potrubí ve spádu (více než 1/100) směrem dolů k vnější (odtokové) straně. Na trase neprovádějte žádné odlučovače nebo jiné nerovnoměrnosti. (1)
2. Zajistěte, aby bylo jakékoli příčné odtokové potrubí kratší než 20 m (bez ohledu na převýšení). Pokud je odtokové potrubí dlouhé, pomocí kovových vzpěr zamezte vlnění. Nikdy neinstalujte žádné odvodušňovací potrubí. V opačném případě může dojít k úniku odtoku.
3. Pro odtokové potrubí používejte trubku z tvrdého vinylchloridu VP-25 (vnější průměr 32 mm).
4. Zajistěte, aby byly sběrné trubky o 10 cm níže než místo odtoku tělesa jednotky – viz obr. (2)
5. V místě odtoku neinstalujte žádné digestoře.
6. Umístěte konec odtokového potrubí do polohy, v níž se nevytváří žádný zápach.
7. Neumísťujte konec odtokového potrubí do potrubí, v němž se tvoří iontové plyny.
8. Vstup vypouštěcího potrubí by měl být o 28 cm výše, než výstupní vypouštěcí otvor. Pokud jsou pod stropem některé překážky, pomocí kolen je instalujte do vhodné výšky, podle místa instalace. (3)

**Poznámka:**

**Pokud je stoupací část příliš dlouhá, bude v tomto místě během doby odstavky zařízení velké množství vody, které vytvoří kal a nepříjemný zápach. Proti zajistěte, aby stoupací část měla minimální rozměry.**

**⚠ Upozornění:**

Připojte drenážní potrubí a ověřte si, zda-li řádně dovádí kondenzát a zajistěte jeho izolaci, aby nedocházelo k kondenzaci vlhkosti. Pokud připojení potrubí neprovedete správně, může dojít k úniku vody a poškození vašeho majetku.

## 8. Elektrické zapojení

### Opatření pro elektrické zapojení

**⚠ Varování:**

Elektrické zapojení musí provádět kvalifikovaný elektrotechnik v souladu s Průmyslovými normami pro elektroinstalace (Engineering Standards For Electrical Installation) a s dodanými příručkami k instalaci. Rovněž je třeba používat zvláštních okruhů. Pokud bude mít napájecí obvod nedostatečnou kapacitu nebo dojde k poruše instalace, může dojít k úrazu el. proudem nebo požáru.

1. Energii je třeba odebírat ze samostatného okruhu.
2. Nezapomeňte na instalaci ochranného jističe proti zemnímu spojení.
3. Instalujte jednotku tak, abyste zamezili přímému kontaktu jakéhokoliv kabelu ovládacího obvodu (dálkové ovládání, přenosové kabely) s napájecím kabelem vně jednotky.
4. Zkontrolujte, zda nejsou připojené vodiče prověšené.
5. Některé kabely (napájecí, dálkový ovladač, přenosové kabely) nad podhledem by mohly rozkousat myši. Použijte co nejvíce kovových trubek k ochraně kabelů.

<Tabulka 1>

Konfigurace soustavy	Pro soustavu s jedním chladivem		Pro soustavu s více chladivy
Délka přenosového kabelu	Méně než 120 m		Více než 120 m
Příklad situace (pro posouzení hluku)	Obytné prostory nebo samostatný obchod bez šumu	Budovy, klinika, nemocnice nebo místo komunikace bez šumu tvořeného zařízeními invertoru, soukromého generátoru energie, vysokofrekvenčního medicínského zařízení, radiokomunikačního zařízení atd.	Veškerá zařízení
Typy přenosových kabelů	VCTF, VCTFK, CVV, CVS, VVR, VVF, VCT nebo stíněné kabely CVVS nebo CPEVS		
Délka	Méně než 120 m		Méně než 200 m

### 2. Kabely dálkového ovládání

	Dálkové ovládání MA	Dálkový ovladač M-NET
Typy kabelů	2žilový kabel (nestíněný)	Nestíněný kabel do délky 10 m, specifikace stejná jako v bodě „1“.
Průměr kabelu	0,3 – 1,25 mm <sup>2</sup>	Zapojení přenosových kabelů na délku větší než 10 m
Délka	Méně než 200 m	0,3 – 1,25 mm <sup>2</sup>
		Přidejte libovolnou délku přesahující 10 m, do největší přípustné délky přenosového kabelu 200 m (stíněná část je větší než 1,25 mm <sup>2</sup> )

## 7.3. Potvrzení vypouštění kondenzátu

► Ujistěte se, že vypouštěcí mechanismus pracuje při vypouštění normálním způsobem a že ve spojích nejsou žádné netěsnosti.

- Ujistěte se, že provedete kontrolu výše uvedeného během topného období.
- Ujistěte se, že provedete kontrolu výše uvedeného před dokončením montáže na stropě v případě nové instalace zařízení.

1. Připojte záslepku konektoru pro test vypouštěcího čerpadla (příslušenství) do konektoru na stejné straně, jako je řídicí skříňka. Další informace naleznete na krytu ovládací skříňky.
2. Demontujte polyetylenovou záslepku na stejné straně, jako je potrubí vnitřní jednotky.
3. Naplňte vodu do přírodního čerpadla vody pomocí nádrže napájecí vody. Při plnění se ujistěte, že výstupní konec čerpadla nebo nádrže napojíte do odkapové vany. (Pokud není vložení úplné, může voda přetékat přes zařízení.)
4. Zapněte napájení přístroje. Vypouštěcí čerpadlo musí pracovat bez dálkového ovládání. Ujistěte, že pro vypouštění používáte průhlednou hadici.
5. Po kontrole vypněte hlavní napájení, sejměte konektor a vložte polyetylenovou záslepku na původní místo.

[Fig. 7.3.1] (str.4)

- Ⓐ Vložte konec čerpadla asi 2 – 4 cm.
- Ⓑ Demontujte polyetylenovou záslepku.
- Ⓒ Asi 1000 cm<sup>3</sup>
- Ⓓ voda
- Ⓔ Plnicí otvor

6. Nikdy nepřipojujte napájecí kabel ke svazkům přenosových kabelů. V opačném případě by mohlo dojít k porušení kabelů.
7. Připojte ovládací kabely k vnitřní jednotce, dálkovému ovladači a vnější jednotce.
8. Na straně vnější jednotky umístěte jednotku na zem.
9. Zvolte ovládací kabely z níže uvedených technických podmínek.

**⚠ Upozornění:**

Na straně vnější jednotky umístěte jednotku na zem. Nepřipojujte zemnicí kabel k plynovému potrubí nebo vodnímu potrubí, hromosvodu nebo telefonnímu podzemnímu vedení. Neúplné uzemnění může způsobit úraz el. proudem.

### Typy ovládacích kabelů

#### 1. Zapojení přenosových kabelů

- Typy přenosových kabelů
- Zapojení řešte podle následující tabulky (<Tabulka 1>).
- Průměr kabelu
- Více než 1,25 mm<sup>2</sup>

## 8.1. Zapojení napájení

- Napájecí kabely zařízení nesmí být konstrukce lehčí než stanovují normy 245 IEC 57 nebo 227 IEC 57.
- Před instalací klimatizační jednotky musí být vypínač s mezerou mezi kontakty nejméně 3 mm.

Průřez napájecího kabelu: více než 1,5 mm<sup>2</sup>

[Fig. 8.1.1] (str.4)

- Ⓐ Spínač 16 A (jistice pro proudový svod)
- Ⓑ Spínač 16 A (jistice pro kabeláž nebo hlavní spínač)
- Ⓒ Vnitřní jednotka
- Ⓓ Celkový provozní proud musí být nižší než 16 A
- Ⓔ Instalační krabice

**Při výběru nepojistkového jističe (NF) nebo ochranného jističe proti zemnímu spojení (NV)]**

Chcete-li vybrat místo kombinace pojistky třídy B s vypínačem jističe NF nebo NV, použijte následující typy:

- v případě pojistky třídy B v hodnotách 15 A nebo 20 A,  
název modelu NF (MITSUBISHI): NF30-CS (15 A) (20 A),  
název modelu NV (MITSUBISHI): NV30-CA (15 A) (20 A).

Použijte ochranný jistič proti zemnímu spojení s citlivostí nižší než 30 mA 0,1 s.

### ⚠ Upozornění:

Nepoužívejte žádné jiné prvky než jističe a pojistky správné kapacity. Použitím pojistky, drátu nebo měděného drátu s příliš velkou kapacitou může dojít k poruše funkce nebo k požáru.

## 8.2. Připojení dálkového ovladače a vnitřních a vnějších přenosových kabelů

(K dispozici je dálkový ovladač jako volitelné příslušenství.)

- Připojte vnitřní jednotku TB5 a vnější jednotku TB3. (nepolarizovaná dvoulinka)  
Písmeno „S“ na vnitřní jednotce TB5 značí připojení stíněným kabelem. Specifikace připojovacích kabelů naleznete v příručce k instalaci vnější jednotky.
- Podle příručky dálkového ovládání nainstalujte dálkové ovládání.
- Připojte svorky „1“ a „2“ na vnitřní jednotce TB15 k dálkovému ovládání MA. (nepolarizovaná dvoulinka)
- Připojte svorky „M1“ a „M2“ na vnitřní jednotce TB5 k dálkovému ovládání M-NET. (nepolarizovaná dvoulinka)
- Připojte přenosový kabel dálkového ovládání do délky 10 m kabelem o průřezu 0,75 mm<sup>2</sup>. Pokud je vzdálenost větší než 10 m, použijte spojovací kabel o průřezu 1,25 mm<sup>2</sup>.

[Fig. 8.2.1] (str.4) Dálkové ovládání MA

[Fig. 8.2.2] (str.4) Dálkové ovládání M-NET

- Ⓐ Svorkovnice pro vnitřní přenosový kabel
- Ⓑ Svorkovnice pro vnější přenosový kabel
- Ⓒ Dálkové ovládání

- DC (stejnoseměrný proud) 9 – 13 V mezi sv. 1 a 2 (dálkové ovládání MA)
- DC (stejnoseměrný proud) 24 – 30 V mezi sv. M1 a M2 (dálkové ovládání M-NET)

[Fig. 8.2.3] / [Fig. 8.2.4] (str.4) Dálkové ovládání MA

[Fig. 8.2.5] / [Fig. 8.2.6] (str.4) Dálkové ovládání M-NET

- Ⓐ Nepolarizovaný
- Ⓑ Horní řada (TB15)
- Ⓒ Dálkové ovládání MA
- Ⓓ Dolní řada (TB5)
- Ⓔ Dálkové ovládání M-NET

- Dálková ovládání MA a M-NET nelze používat současně nebo střídavě.

**Poznámka:**

Ujistěte se, že kabeláž není při nakládání krytu svorkovnice nijak poškozena. Protržení kabeláže může způsobit její poškození.

### ⚠ Upozornění:

Kabeláž nesmí být napnutá a v tahu. Kabeláž v tahu se může porušit nebo přehřát a spálit.

- Napájecí kabel připojte k ovládací skříni s použitím tlumicí vložky pro tahovou sílu. (Připojení PG nebo podobné.) Přenosové kabely připojte k přenosové svorkovnici prostřednictvím vyraženého otvoru ovládací skříně s použitím běžné vložky.
- Po dokončení zapojení zkontrolujte ještě jednou, zda na připojeních nedochází k průvěsu, a podle postupu opačného k postupu sejmутí připevněte kryt na ovládací skříň.

### ⚠ Upozornění:

Při zapojení napájení nesmí docházet k tahu na kabelech. V opačném případě může nastat odpojení, přehřátí nebo požár.

[Fig. 8.2.7] (str.4)

<Omezení týkající se přenosového kabelu>

- Ⓒ Venkovní jednotka
- Ⓓ Ovladač BC
- Ⓔ Dálkový ovladač
- Ⓕ Uzemnění
- Ⓖ Vnitřní jednotka
- Ⓗ Nepolarizovaná dvoulinka

**Poznámky:**

\*1 Připojte uzemnění přenosového kabelu prostřednictvím zemnicí svorky venkovní jednotky ⊕ k zemi.

\*2 Pokud délka kabelu dálkového ovladače přesahuje hodnotu 10 m, použijte kabel větší, než 1,25 mm<sup>2</sup> na prodlouženou část a přidejte ji do rozsahu 200 m.

\*3 Ovladač BC je požadován pouze pro řadu R2 pro současné chlazení a vytápění.

## 8.3. Zapojení elektrických kontaktů

(Zajistěte, aby se šrouby svorkovnice terminálu nepovolily.)

- Pomocí šroubováku demontujte 2 šrouby upevňující kryt svorkovnice terminálu. (Ⓘ)

[Fig. 8.3.1] / [Fig. 8.3.2] (str.5)

- Ⓐ Boční rám
- Ⓑ Kryt
- Ⓒ Šroub (2 pozice)

- Jak je vidět v bodě Ⓔ, připojte napájecí zdroj, přenosový kabel a dálkový ovladač. Není nutné demontovat skříňku svorkovnice terminálu.

[Fig. 8.3.3] / [Fig. 8.3.4] (str.5)

<Pohled z dolní strany skříňky svorkovnice terminálu>

- Ⓘ Svorkovnice terminálu pro přenosový kabel
- Ⓙ Přenosový kabel  
(Ke svorkovnici terminálu pro dálkový ovladač M-NET, vnitřní jednotku a ovladač BC)
- Ⓚ K jednofázovému napájecímu zdroji
- Ⓛ Svorkovnice terminálu pro napájecí zdroj
- Ⓜ Ke svorkovnici terminálu pro venkovní přenosový kabel  
(Použijte stíněný zemnicí kabel na ⊕ straně venkovní jednotky.)

- Napájecí kabel připojte ke skříni svorkového lůžka s použitím tlumicí vložky pro tahovou sílu. (Připojení PG nebo podobné.) Přenosové kabely připojte k přenosovému svorkovnému lůžku prostřednictvím vyraženého otvoru skříňky svorkového lůžka s použitím běžné vložky.

- Po dokončení zapojení zkontrolujte ještě jednou, zda na připojeních nedochází k průvěsu a podle postupu opačného k postupu sejmутí připevněte kryt na skříň svorkového lůžka.

### ⚠ Upozornění:

Připojte napájecí zdroj tak, aby kabely nebyly napnuté. V opačném případě by mohlo dojít k odpojení, přehřívání nebo vzniku požáru.

## 8.4. Nastavení adres

(Pozor – pracujte při VYPNUTÉM hlavním vypínači.)

[Fig. 8.4.1] / [Fig. 8.4.2] (str.5)

<Adresový přepínač>

<Panel adres>

- K dispozici jsou dva typy nastavení otočného přepínače: nastavení adres od 1 – 9 a nad 10 a nastavení čísel větví.

① Jak nastavit adresy

Příklad: Pokud je adresa „3“, nechejte SW12 (pro hodnoty nad 10) na hodnotě „0“ a nastavte SW11 (pro hodnoty do 9) na hodnotu „3“.

② Jak nastavit čísla větví SW14 (pouze řada R2)

Vyrovnejte potrubí chladicího média vnitřní jednotky s připojovací koncovkou ovladače BC. Ponechte ostatní modely, kromě řady R2, na nastavení „0“.

- Z výroby jsou všechny otočné přepínače nastaveny na hodnotu „0“. Tyto přepínače lze použít k libovolnému nastavení adres jednotky a čísel větví.

- Určení adres vnitřních jednotek se liší dle soustavy v daném místě. Nastavte je podle technických specifikací.

**Poznámka:**

Nastavte přepínač SW5 podle napětí napájecího zdroje.

20 – 100	Volty	SW5	125	Volty	SW5
	220	ON		220	ON
	230	ON		230	OFF
	240	OFF		240	OFF

## 8.5. Snímání pokojové teploty snímačem vestavěným v dálkovém ovládání

Chcete-li snímat pokojovou teplotu snímačem vestavěným v dálkovém ovládání, nastavte přepínač SW1-1 na ovládacím panelu do polohy „ON“ (ZAP). Nastavení přepínačů SW1-7 a SW1-8 proveďte podle potřeby, protože je nutné nastavit průtok vzduchu v okamžiku vypnutí teploměru vytápění.

# Obsah

1. Bezpečnostné opatrenia .....	99	5.2. Overenie umiestnenia jednotky a upevnenie závesných skrutiek .....	102
1.1. Pred inštaláciou a elektroinštaláčnymi prácami .....	99	6. Špecifikácie chladiacej rúry a odtokovej rúry .....	102
1.2. Upozornenia pre zariadenia, ktoré používajú chladiacu zmes R410A alebo R407C .....	99	6.1. Špecifikácia chladiacej rúry a odtokovej rúry .....	102
1.3. Pred nainštalovaním .....	100	6.2. Chladiaca rúra, odtoková rúra a plniaci otvor .....	103
1.4. Pred nainštalovaním (premiestnením) - elektroinštalácia .....	100	6.3. Požiadavka na pripojenie chladiaceho potrubia .....	103
1.5. Pred začatím skúšobnej prevádzky .....	100	7. Spájanie chladiacich rúr a odtokových rúr .....	104
2. Príslušenstvo vnútornej jednotky .....	100	7.1. Inštalácia chladiaceho potrubia .....	104
3. Výber miesta pre inštaláciu .....	101	7.2. Inštalácia odtokového potrubia .....	104
3.1. Zabezpečenie dostatočného miesta na inštaláciu a servis .....	101	7.3. Kontrola odtokového systému .....	104
3.2. Koncové pripojenie rozvetveného vzduchovodu – prívod čerstvého vzduchu .....	101	8. Elektrické zapojenie .....	105
3.3. Vonkajší prívod vzduchu .....	101	8.1. Zapojenie sieťového prívodu .....	105
3.4. Kombinácia vnútorných jednotiek s vonkajšími jednotkami .....	101	8.2. Pripojenie diaľkového ovládača, vnútorných a vonkajších prenosových káblov .....	105
4. Upevnenie závesných skrutiek .....	101	8.3. Pripojenie elektrických spojov .....	106
4.1. Upevnenie závesných skrutiek .....	101	8.4. Nastavenie adries .....	106
4.2. Polohy stropných otvorov a závesných skrutiek .....	101	8.5. Snímanie teploty miestnosti pomocou zabudovaného senzora v diaľkovom ovládači .....	106
5. Inštalovanie jednotky .....	102		
5.1. Zavesenie hlavnej časti jednotky .....	102		

## 1. Bezpečnostné opatrenia

### 1.1. Pred inštaláciou a elektroinštaláčnymi prácami

- Pred nainštalovaním zariadenia si nezabudnite prečítať celú kapitolu „Bezpečnostné opatrenia“.
- V kapitole „Bezpečnostné opatrenia“ sú uvedené veľmi dôležité ustanovenia týkajúce sa bezpečnosti. Uistite sa, že ich dodržiavate.

#### Symbole použité v texte





##### **Varovanie:**

Popisuje opatrenia, ktoré musia byť dodržané, aby sa predišlo nebezpečenstvu úrazu alebo ohrozenia života.

##### **Upozornenie:**

Popisuje opatrenia, ktoré musia byť dodržané, aby sa predišlo poškodeniu zariadenia.

#### Symbole použité v ilustráciách

-  : Označuje činnosť, ktorú nesmiete vykonať.
-  : Označuje dôležitý pokyn, ktorý musíte dodržať.
-  : Označuje časť, ktorá musí byť uzemnená.
-  : Označuje, že si je potrebné dávať pozor na rotujúce časti. (Tento symbol je zobrazený na štítku hlavnej časti zariadenia.) <Farba: Žltá>
-  : Pozor, nebezpečenstvo úrazu elektrickým prúdom. (Tento symbol je zobrazený na štítku hlavnej časti zariadenia.) <Farba: Žltá>

##### **Varovanie:**

Pozorne si prečítajte štítky pripevnené na hlavnej časti zariadenia.

##### **Varovanie:**

- **O inštaláciu klimatizácie požiadajte predajcu alebo autorizovaného technika.**
  - Nesprávna inštalácia používateľom môže viesť k presakovaniu vody, úrazu elektrickým prúdom alebo požiaru.
- **Inštalujte zariadenie na mieste, ktoré unesie jeho hmotnosť.**
  - Nedostatočné upevnenie môže spôsobiť pád zariadenia a spôsobiť zranenie.
- **Na elektroinštaláciu používajte označené káble. Spojte káble bezpečne tak, aby vlastná váha káblov nepôsobila na ich koncovky.**
  - V mieste nedostatočného spojenia sa môže vytvárať teplo a spôsobiť požiar.
- **Pripravte sa na možnosť silného vetra a zemetrasenia a nainštalujte zariadenie na špecifikované miesto.**
  - Nesprávna inštalácia môže spôsobiť rozkývanie zariadenia a mať za následok zranenie.
- **Vždy používajte čistič vzduchu, zvlhčovač, elektrický ohrievač, a iné doplnky určené spoločnosťou Mitsubishi Electric.**
  - O inštaláciu doplnkov požiadajte autorizovaného technika. Nesprávna inštalácia používateľom môže viesť k presakovaniu vody, úrazu elektrickým prúdom alebo požiaru.
- **Nikdy zariadenie neopravujte. Ak si klimatizačné zariadenie vyžaduje opravu, spojte sa s predajcom.**
  - Ak je zariadenie nesprávne opravené, môže to viesť k presakovaniu vody, úrazu elektrickým prúdom alebo požiaru.

- **Nedotýkajte sa lamiel výmenníka tepla.**
  - Pri nesprávnom zaobchádzaní so zariadením sa môžete zraniť.
- **Ak narábate s týmto výrobkom, vždy používajte ochranné pomôcky.** Napr: rukavice, ochranu celej ruky, najmä špeciálny pracovný odev, a ochranné okuliare.
  - Pri nesprávnom zaobchádzaní so zariadením sa môžete zraniť.
- **Ak počas inštalácie uniká chladiaci plyn, vetrajte miestnosť.**
  - Ak chladiaci plyn dostane do kontaktu s plameňom, vznikajú jedovaté plyny.
- **Klimatizáciu nainštalujte podľa tohto návodu na inštaláciu.**
  - Ak je zariadenie nainštalované nesprávne, môže to viesť k presakovaniu vody, úrazu elektrickým prúdom alebo požiaru.
- **Zverte elektroinštaláciu práce odborne spôsobilému elektroinštalatérovi podľa „Normy pre elektrické zariadenia“ a „Predpisov o bytových elektroinštaláciách“ a pokynov uvedených v tomto návode a vždy používajte špeciálny napájací obvod.**
  - Ak je kapacita zdroja napätia nedostatočná alebo sú elektroinštalácie práce vykonané nepravne, môže to viesť k úrazu elektrickým prúdom alebo požiaru.
- **Bezpečne nainštalujte vrchný kryt (panel) vonkajšej jednotky.**
  - Ak vrchný kryt (panel) nie je nainštalovaný správne, do vonkajšej jednotky sa môže dostať prach alebo voda, čo môže viesť k vzniku požiaru alebo zásahu elektrickým prúdom.
- **Ak inštalujete a premiestňujete klimatizáciu na iné miesto, nenapĺňajte ju inou chladiacou zmesou, ako je chladiaca zmes uvedená na jednotke.**
  - Ak je pôvodná chladiaca zmes zmiešaná s inou chladiacou zmesou alebo plynom, chladiaci cyklus nemusí fungovať správne a klimatizačná jednotka sa môže poškodiť.
- **Ak je klimatizácia nainštalovaná v malej miestnosti, musia byť prijaté opatrenia, aby sa predišlo prekročeniu bezpečnostného limitu koncentrácie chladiacej zmesi, ak by chladiaca zmes unikala.**
  - O primeraných opatreniach na zamedzenie prekročenia bezpečnostného limitu sa poraďte s predajcom. Ak by chladiaca zmes unikla a spôsobila prekročenie bezpečnostného limitu, môže to viesť k riziku v dôsledku nedostatku kyslíka v miestnosti.
- **Ak premiestňujete alebo znova inštalujete klimatizáciu, poraďte sa s predajcom alebo autorizovaným technikom.**
  - Ak je klimatizácia nainštalovaná nesprávne, môže to viesť k presakovaniu vody, úrazu elektrickým prúdom alebo požiaru.
- **Po ukončení inštalácie skontrolujte, či neuniká chladiaci plyn.**
  - Ak chladiaci plyn uniká v blízkosti teploty vzduchu kúrenia, sporáku, rúry alebo iného zdroja tepla, môže sa vytvárať škodlivý plyn.
- **Neprestavujte a nemeňte nastavenia ochranných prvkov.**
  - Ak je tlakový spínač, teplotný spínač alebo iné ochranné zariadenie skratované alebo obsluhované neprimeraným spôsobom alebo ak používate iné súčasti, ako sú určené spoločnosťou Mitsubishi Electric, môžete spôsobiť požiar alebo výbuch.
- **O likvidácii tohto výrobku sa poraďte s predajcom.**
- **Nepoužívajte prísadu na zistenie úniku.**

### 1.2. Upozornenia pre zariadenia, ktoré používajú chladiacu zmes R410A alebo R407C

##### **Upozornenie:**

- **Nepoužívajte doterajšie chladiace potrubie.**
  - Stará chladiaca zmes a starý chladiaci olej v doterajšom potrubí obsahujú vysoké množstvo chlóru, ktoré môže znehodnotiť chladiaci olej novej jednotky.

- **Používajte chladiace potrubie zložené z bezšvových rúr a trubíc vyrobených z medi odkysličenej fosforom a z medenej zliatiny.** Skontrolujte tiež, či je vnútorný a vonkajší povrch potrubia čistý a zbavený nebezpečnej síry, oxidov, prachu a špiny, pozostatkov z brúsenia, olejov, vlhkosti alebo iného znečistenia.
  - Znečistenie vo vnútri chladiaceho potrubia môže spôsobiť znehodnotenie zvyškového chladiaceho oleja.
- **Potrubie, ktoré sa má použiť pri inštalácii, skladujte vo vnútri a oba konce potrubia nechajte utesnené až do okamihu spájania. (Kolená a iné spájacie časti skladujte v plastovom obale.)**
  - Ak sa prach, nečistoty alebo voda dostanú do chladiaceho cyklu, môže to viesť k znehodnoteniu oleja a problémom s kompresorom.
- **Použite esterový olej, éterový olej alebo alkylbenzén (malé množstvá) ako chladiaci olej na obalenie prírubových a lemových spojov.**
  - Ak sa chladiaci olej zmieša s veľkým množstvom minerálneho oleja, môže sa znehodnotiť.
- **Používajte tekutú chladiacu zmes na naplnenie systému.**
  - Ak je na uzavretie systému použitá plyná chladiaca zmes, zloženie chladiacej zmesi vo valci sa zmení a môže sa znížiť výkon.
- **Nepoužívajte inú chladiacu zmes ako R410A alebo R407C.**
  - Ak je použitá iná chladiaca zmes (R22, atď.), chlór v chladiacej zmesi môže spôsobiť znehodnotenie chladiaceho oleja.
- **Použite vákuové čerpadlo s kontrolným ventilom spätného toku.**
  - Olej z vákuového čerpadla by mohol prúdiť späť do chladiaceho cyklu a spôsobiť znehodnotenie chladiaceho oleja.
- **Nepoužívajte nasledujúce nástroje, ktoré sú používané pri bežných chladiacich zmesiach.**

(Potrubné meradlo, plniaca hadica, detektor unikajúceho plynu, kontrolný ventil spätného toku, podstavec na naplnenie chladiacej zmesi, vákuové meradlo, nástroje na obnovu chladiacej zmesi.)

  - Ak sa v chladiacej zmesi R410A alebo R407C zmieša bežná chladiaca zmes a chladiaci olej, chladiaca zmes môže byť znehodnotená.
  - Ak je s chladiacou zmesou R410A alebo R407C zmieša voda, chladiaci olej môže byť znehodnotený.
  - Keďže zmesi R410A a R407C neobsahujú žiaden chlór, detektor unikajúceho plynu pre bežné chladiace zmesi na ne nebude reagovať.
- **Nepoužívajte naplňiaci fľašu.**
  - Použitie naplňacej fľaše môže spôsobiť znehodnotenie chladiacej zmesi.
- **Buďte obzvlášť opatrní najmä pri manipulácii s týmito nástrojmi.**
  - Ak sa do chladiaceho cyklu dostane prach, nečistoty alebo voda, chladiaca zmes môže byť znehodnotená.

### 1.3. Pred nainštalovaním

#### ⚠ Upozornenie:

- **Neinštalujte zariadenie na miestach, kde môže unikáť horľavý plyn.**
  - Ak sa unikajúci plyn nahromadí v okolí zariadenia, môže nastať explózia.
- **Nepoužívajte klimatizáciu na miestach, kde sa nachádzajú potraviny, domáce zvieratá, rastliny, presné meracie prístroje alebo umelecké diela.**
  - Kvalita potravín, atď. sa môže znížiť.
- **Nepoužívajte klimatizáciu v špeciálnom prostredí.**
  - Olej, para, sírový dym atď. môžu podstatne znížiť výkon klimatizácie alebo poškodiť jej časti.
- **Ak inštalujete jednotku v nemocnici, komunikačných staniciach alebo podobných miestach, zabezpečte dostatočnú ochranu proti hluku.**
  - Zariadenie na menenie prúdu, vlastný generátor prúdu, vysokofrekvenčné lekárske prístroje alebo rádiokomunikačné zariadenie môže spôsobiť poruchový chod klimatizácie alebo jej nefunkčnosť. Na druhej strane, klimatizácia môže ovplyvňovať takéto zariadenia vytváraním rušenia, ktoré ovplyvňuje lekárske prístroje alebo prenos obrazu.
- **Neinštalujte jednotku na konštrukciu, ktorá môže spôsobiť unikanie.**
  - Ak vlhkosť v miestnosti prekročí 80 % alebo ak je odtoková rúra zapchatá, môže z vnútornej jednotky kvapkať kondenzát. Ak je to potrebné, vykonajte inštaláciu spoločného odtoku spolu s vonkajšou jednotkou.
- **Modely pre inštaláciu vo vnútri budov by mali byť nainštalované pod stropom vo výške viac ako 2,5 m od podlahy.**

## 2. Príslušenstvo vnútornej jednotky

Jednotka je vybavená nasledovným príslušenstvom:

Číslo súčasti	Príslušenstvo	Množstvo	Umiestnenie
1	Izolačná trubka (malá)	1	Na plášti hlavnej konštrukcie
2	Izolačný kryt	1	
3	Sťahovacia páska (veľká)	4	
4	Odtoková hadica	1	
5	Podložka	8	

## 1.4. Pred nainštalovaním (premiestnením) - elektroinštalácia

#### ⚠ Upozornenie:

- **Uzemnite jednotku.**
  - Nepripájajte uzemňovací vodič na plynové alebo vodovodné rúry, bleskozvody alebo telefónne káble. Nesprávne uzemnenie môže spôsobiť úraz elektrickým prúdom.
- **Nainštalujte napájací kábel tak, aby nebol napnutý.**
  - Napnutie kábla môže spôsobiť jeho zlomenie, vytvárať teplo a spôsobiť požiar.
- **Nainštalujte požadovaný ochranný prerušovač napájania.**
  - Ak prerušovač napájania nie je nainštalovaný, môže to viesť k úrazu elektrickým prúdom.
- **Požívajte káble na privod prúdu s dostatočnou prenosovou kapacitou a klasifikačnou triedou.**
  - Káble s nedostatočnou kapacitou môžu byť preťažené, vytvárať teplo a spôsobiť požiar.
- **Používajte iba okružový istič a poistku s určenou kapacitou.**
  - Poistka alebo okružový istič s vyššou kapacitou alebo železný alebo medený vodič môže spôsobiť celkové zlyhanie zariadenia alebo požiar.
- **Klimatizačné zariadenia neumývajte.**
  - Ich umývanie môže spôsobiť úraz elektrickým prúdom.
- **Dajte pozor, aby inštalčný podstavec nebol poškodený dlhým používaním.**
  - Ak poškodenie nie je odstránené, jednotka môže spadnúť a spôsobiť zranenie osoby alebo škodu na majetku.
- **Nainštalujte odtokové potrubie podľa tohto návodu na inštaláciu, aby ste zabezpečili správne odvodňovanie. Okolo potrubia umiestnite tepelnú izoláciu, aby sa zabránilo kondenzácii.**
  - Nesprávne odtokové potrubie môže spôsobiť presakovanie vody a poškodenie nábytku a iného majetku.
- **Pri prevážaní výrobku postupujte veľmi opatrne.**
  - Ak výrobok váži viac ako 20 kg, nemala by ho prenášať jedna osoba.
  - Niektoré výrobky používajú na balenie polypropylénové pásky. Nepoužívajte polypropylénové pásky ako spôsob prepravy. Je to nebezpečné.
  - Nedotýkajte sa lamiel výmenníka tepla. Mohli by ste si tak porezať prsty.
  - Pri preprave vonkajšej jednotky ju umiestnite do určenej polohy na podstavci jednotky. Taktiež upevnite vonkajšiu jednotku na štyroch miestach, aby sa nemohla zošmyknúť nabok.
- **Baliaci materiál bezpečne zlikvidujte.**
  - Baliaci materiál, ako sú klince a iné železné alebo drevené časti, môžu spôsobiť bodnutia alebo iné zranenia.
  - Roztrhnite a zahodte plastové baliace vrecia tak, aby sa s nimi nemohli hrať deti. Ak sa deti hrajú s plastovými vrecami, ktoré neboli roztrhnuté, môžu sa zadusiť.

## 1.5. Pred začatím skúšobnej prevádzky

#### ⚠ Upozornenie:

- **Zapnite napájanie zariadenia aspoň 12 hodín pred začatím prevádzky.**
  - Začatie prevádzky hneď po zapnutí hlavného spínača môže viesť k vážnemu poškodeniu vnútorných častí zariadenia. Nechajte spínač zapnutý počas celej doby prevádzky.
- **Nedotýkajte sa spínačov s mokrymi prstami.**
  - Dotýkanie sa spínačov s mokrymi prstami môže spôsobiť úraz elektrickým prúdom.
- **Nedotkajte sa chladiacich rúr počas prevádzky zariadenia a tesne po jej skončení.**
  - Počas prevádzky a tesne po jej skončení sú chladiace rúry horúce alebo studené, v závislosti od stavu chladiacej zmesi pretekajúcej cez chladiace potrubie, kompresor a iné časti chladiaceho cyklu. Pri dotyku chladiacich rúr môžete utrieť popáleniny alebo omrzliny na rukách.
- **Nepoužívajte klimatizáciu s demontovanými panelmi alebo ochrannými prvkami.**
  - Rotujúce, horúce alebo vysokonapäťové časti môžu spôsobiť zranenia.
- **Nevypínajte zariadenie okamžite po skončení prevádzky.**
  - Pred vypnutím napájania zariadenia čakajte vždy najmenej päť minút. V opačnom prípade sa môže vyskytnúť presakovanie vody alebo iný problém.

Číslo súčasti	Príslušenstvo	Množstvo	Umiestnenie
6	Sťahovacia páska (malá)	2	Na plášti hlavnej konštrukcie
7	Konektor kontroly odtokového čerpadla	1	

### 3. Výber miesta pre inštaláciu

- Vyberte také umiestnenie, aby vzduch mohol fúkať do všetkých kútov miestnosti.
- Nevyberajte miesta vystavené vonkajšiemu vzduchu.
- Vyberte miesto, na ktorom sa nevyskytujú prekážky brániace toku vzduchu do jednotky alebo z nej.
- Nevyberajte miesta vystavené pôsobeniu pary alebo olejových výparov.
- Nevyberajte miesta, kde sa môže vytvárať, vyskytovať alebo unikať horľavý plyn.
- Ak je zariadenie spustené dlhší čas v prípade, že vzduch pri stropе má vysokú teplotu/vysokú vlhkosť (rosný bod nad 26 °C), vo vnútornej jednotke môže dochádzať ku kondenzácii vlhkosti. Ak prevádzkujete zariadenie v takýchto podmienkach, pridajte izolačný materiál (10 – 20 mm) na celú plochu vnútornej jednotky, aby sa zabránilo kondenzácii.
- Nevyberajte miesta, v ktorých by prúd vzduchu mohol smerovať na snímač požiarneho hlásiča. (Pri vyhrievaní by horúci vzduch mohol vyvolať poplach.)
- Nevyberajte miesta, kde sa často narába s kyslými roztokmi.
- Nevyberajte miesta, kde sa často používajú spreje na báze síry alebo iné spreje.
- Ak je zariadenie spustené dlhší čas v prípade, že vzduch pri stropе má vysokú teplotu/vysokú vlhkosť (rosný bod nad 26 °C), vo vnútornej jednotke môže dochádzať ku kondenzácii vlhkosti. Ak prevádzkujete zariadenie v takýchto podmienkach, pridajte izolačný materiál (10 – 20 mm) na celú plochu vnútornej jednotky, aby sa zabránilo kondenzácii.

#### ⚠ Varovanie:

Vnútrojnú jednotku inštalujte na strop s nosnosťou, ktorá vyhovuje hmotnosti jednotky.

Jednotka nainštalovaná na strop s nedostatočnou nosnosťou môže spadnúť a zapríčiniť zranenie.

### 3.1. Zabezpečenie dostatočného miesta na inštaláciu a servis

[Fig. 3.1.1] (str.2)

- Vyberte smer výstupu vzduchu, ktorý vyhovuje tvaru miestnosti, miesta inštalácie a pod.
- Prístup na montáž potrubia a elektrického vedenia a údržbu je zo spodnej a bočnej strany. Na tieto práce je preto treba zabezpečiť potrebný priestor. Aj pri zavesení zariadenia sa musí zabezpečiť čo najväčší priestor na prevádzku a bezpečnú manipuláciu.

Názov modelu	20 – 40	50 · 63	80 · 100	125
A	1080	1250	1750	2010
B	Viac ako 1000			
C	Viac ako 500			
D	Okruh: 20			
E	Viac ako 350			

### 4. Upevnenie závesných skrutiek

#### 4.1. Upevnenie závesných skrutiek

(Zaveste na dostatočne silnú konštrukciu.)

##### Závesný systém

- Strop: Štruktúra stropu jednej budovy sa líši od štruktúry stropu inej budovy. Pre presné informácie sa poraďte s vašou stavebnou firmou.
  - Ak je potrebné, spevnite závesné skrutky podporou proti chveniu ako prostriedok ochrany proti zemetraseniam.  
\* Použite M10 pre závesné skrutky a podporu proti chveniu (dodávané miestne).
- 1 Aby sa strop udržal vo vodorovnej polohe a aby sa zabránilo vibráciám stropu, môže byť v niektorých potrebné spevnenie stropu ďalšími stavebnými prvkami (rožná podpera, atď.).
  - 2 Odrežte a odstráňte stavebné prvky stropu.
  - 3 Spevnite stavebné prvky stropu a pridajte ďalšie prvky na upevnenie stropných panelov.

[Fig. 4.1.1] (str.2)

- Ⓐ Ťažisk

### 3.2. Koncové pripojenie rozvetveného vzduchovodu – prívod čerstvého vzduchu

[Fig. 3.2.1] (str.2)

- Na jednotlivých miestach znázornených na obrázku sú vyrazené otvory. Použite ich podľa potreby pri inštalácii zariadenia.
  - Ⓐ Koncové pripojenie rozvetveného vzduchovodu
  - Ⓑ Koncové pripojenie rozvetveného vzduchovodu (otvory 435 × 110 na oboch stranách)
  - Ⓒ Koncové pripojenie rozvetveného vzduchovodu (otvory 754 × 110 na oboch stranách)
  - Ⓓ Koncové pripojenie rozvetveného vzduchovodu (otvory ø200 na oboch stranách)
  - Ⓔ montážny otvor 10-ø2,9
  - Ⓕ montážny otvor 6-ø2,9
  - Ⓖ montážny otvor 4-ø2,9

Poznámka:

- Na zadnej strane každého koncového pripojenia rozvetveného vzduchovodu je umiestnená izolácia. Pomocou noža odrežte izoláciu okolo koncového pripojenia.

### 3.3. Vonkajší prívod vzduchu

[Fig. 3.3.1] (str.2)

- Ⓐ Prívod čerstvého vzduchu
- Ⓑ Prívod čerstvého vzduchu  
Vyrazený otvor 240 × 45
- Ⓒ Prívod čerstvého vzduchu  
Vyrazený otvor ø150
- Ⓓ montážny otvor 4-ø2,9
- Ⓔ Výrez

Poznámky:

- 1 Na vonkajšom prívode vzduchu urobte 4 výrezy. Pri pripájaní kruhového ohybného potrubia nainštalujte voliteľnú prírubu potrubia vonkajšieho prívodu vzduchu PAC-KH 110F (ø150).
- 2 Množstvo nasávaného vzduchu, ktoré prechádza cez vonkajší prívod vzduchu, možno nastaviť pomocou dvoch výrezov na vonkajšom prívode vzduchu podľa nákresu na obrázku uvedenom vyššie.

### 3.4. Kombinácia vnútorných jednotiek s vonkajšími jednotkami

Pri kombinácii vnútorných jednotiek s vonkajšími jednotkami použite návod na inštaláciu pre vonkajšie jednotky.

Ťažisko a váha výrobku

Názov modelu	W	L	H	X	Y	Z	Hmotnosť jednotky (kg)	Hmotnosť panela (kg)
PLFY-P20VLMD-E	574	824	172	287	370	160	23	6,5
PLFY-P25VLMD-E	574	824	172	287	370	160	23	6,5
PLFY-P32VLMD-E	574	824	172	287	370	160	24	6,5
PLFY-P40VLMD-E	574	824	172	287	370	160	24	6,5
PLFY-P50VLMD-E	574	994	172	287	445	160	27	7,5
PLFY-P63VLMD-E	574	994	172	287	445	160	28	7,5
PLFY-P80VLMD-E	574	1494	172	287	655	160	44	12,5
PLFY-P100VLMD-E	574	1494	172	287	655	160	47	12,5
PLFY-P125VLMD-E	574	1756	203	287	758	181	56	13

### 4.2. Polohy stropných otvorov a závesných skrutiek

- Pomocou meracej pomôcky dodanej s panelom umiestnite závesné skrutky do takej polohy, aby sa hlavná časť jednotky a stropné otvory nachádzali v požadovanej polohe podľa obrázka uvedeného vyššie. Informácie o použití meracej pomôcky nájdete v návode dodanom s panelom.

#### Poznámky:

- Meracia pomôcka sa môže rozťahovať a zmršťovať v závislosti od zmien teploty a vlhkosti. Nezabudnite najskôr skontrolovať rozmery výrobku a až potom použiť meraciu pomôcku.
- Stropný tvor sa dá nastaviť, ako znázorňuje vyššie uvedený obrázok. Zarovnajte stredy stropného otvoru a hlavnej časti jednotky tak, aby hlavná časť jednotky nebola voči stropnému otvoru vzpričená a aby medzery medzi okrajmi stropného otvoru a vonkajšími rozmermi jednotky boli rovnaké.
- Použite závesné skrutky M10 (pre všetky skrutky). (montážny zdroj)
- Každá závesná skrutka musí vyčnievať zo stropu C mm. Pri presnej inštalácii zariadenia na upravenom povrchu stropu možno hlavnú časť jednotky posunúť najviac o 10 mm v medziach výšky hlavnej časti jednotky a dekoratívneho panelu. Aby sa hlavná časť jednotky mohla posunúť pri vkladaní vysokoúčinného filtra, musia sa dodržať rozmery podľa vyššie uvedeného obrázka. Matice pripevnenia závesnej konzoly preto inštalujte podľa nákresu na obrázku.

#### [Fig. 4.2.1] (str.3)

- Ⓐ Matica
- Ⓑ Podložka (dodáva sa s hlavnou časťou jednotky)
- Ⓒ Závesná skrutka  $\varnothing 10$  (skrutka M10)
- Ⓓ Rozmery stropného otvoru
- Ⓔ Rozstup závesných skrutiek
- Ⓕ Závesná skrutka
- Ⓖ Upravený povrch stropu
- Ⓗ Závesná konzola

Názov modelu	20 – 40	50 · 63	80 · 100	125
A	1040	1210	1710	1970
B	824	994	1494	1756
C	157 – 167			155 – 165
D	Viac ako 350			

## 5. Inštalovanie jednotky

### 5.1. Zavesenie hlavnej časti jednotky

- ▶ Prineste vnútornú jednotku na miesto inštalácie tak, ako je zabalená.
- ▶ Na zavesenie vnútornej jednotky použite zdvíhacie zariadenie a prevlečte ju cez závesné skrutky.
- ▶ Aby sa pri zdvíhaní pomocou zdvíhacieho zariadenia jednotka nepoškodila, zabalenú jednotku s baliacim uzáverom otočte a zdvihnite ju.

#### [Fig. 5.1.1] (str.3)

- Ⓐ Strana odtokového potrubia
- Ⓑ Hlavná časť jednotky
- Ⓒ Baliaci uzáver
- Ⓓ Zdvíhacie zariadenie

### 5.2. Overenie umiestnenia jednotky a upevnenie závesných skrutiek

- ▶ Použite meraciu pomôcku dodanú s panelom, aby ste si overili, že hlavná časť jednotky a závesné pásy sú umiestnené správne. Ak nie sú umiestnené správne, môže to viesť ku kvapkaniu skondenzovanej tekutiny kvôli nedostatku vetrania. Uistite sa, že ste skontrolovali vzťahy vo vzájomnej polohe súčastí.
- ▶ Použite vodováhu na skontrolovanie, že povrch označený Ⓐ je vodorovný. Matice závesných skrutiek utiahnite tak, aby boli závesné skrutky zafixované.
- ▶ Zabezpečte, že sa odtok dá vyprázdňovať tým, že vodováhou overíte, či je jednotka zavesená v vodorovnej polohe.

#### ⚠ Upozornenie:

Uistite sa, že jednotka je nainštalovaná vo vodorovnej polohe.

#### [Fig. 5.2.1] (str.3)

- Ⓐ Spodná plocha vnútornej jednotky  
(Plocha, na ktorú sa pripája dekoratívny panel)

## 6. Špecifikácie chladiacej rúry a odtokovej rúry

Aby sa predišlo odkvapkávaniu skondenzovanej kvapaliny, vykonajte dostatočnú izoláciu proti pretekaniu a vlhnutiu na chladiacej a odtokovej rúre.

Ak použijete bežne dostupné chladiace rúry, zaizolujte kvapalinové aj plynové rúry bežne dostupným izolačným materiálom (s tepelnou odolnosťou viac ako 100 °C a hrúbkou uvedenou nižšie).

Bežne dostupným izolačným materiálom (polyetylén so špecifickou hmotnosťou 0,03 a hrúbkou uvedenou nižšie) zaizolujte tiež všetky rúry, ktoré vedú miestnosťou.

- ① Vyberte hrúbku izolačného materiálu podľa veľkosti rúry.

Veľkosť rúry	Hrúbka izolačného materiálu
6,4 mm – 25,4 mm	Viac ako 10 mm
28,6 mm – 38,1 mm	Viac ako 15 mm

- ② Ak je jednotka použitá na najvyššom poschodí budovy v podmienkach vysokej teploty a vlhkosti, je potrebné použiť väčšiu veľkosť rúr a hrúbku izolačného materiálu, než je uvedené v predchádzajúcej tabuľke.
- ③ Ak máte pokyny od zákazníka, postupujte podľa nich.

### 6.1. Špecifikácia chladiacej rúry a odtokovej rúry

#### [Fig. 6.1.1] (str.3)

- Ⓐ Rozmery výrezu obruby
- Ⓑ Veľkosť chladiacich rúr a ťahovací moment obrubovej matice
- Ⓒ Na celý povrch lôžka obruby naneste chladiaci strojový olej.

- Ⓐ Rozmery výrezu obruby

Vonk. priemer medenej rúry (mm)	Rozmery obruby rozmery $\varnothing A$ (mm)
$\varnothing 6,35$	8,7 – 9,1
$\varnothing 9,52$	12,8 – 13,2
$\varnothing 12,7$	16,2 – 16,6
$\varnothing 15,88$	19,3 – 19,7
$\varnothing 19,05$	22,9 – 23,3

ⓑ Veľkosť chladiacich rúr a ťahovací moment obrubovej matice

	R410A				R407C alebo R22				Vonk. priemer obrubovej matice	
	Rúra na kvapalinu		Rúra na plyn		Rúra na kvapalinu		Rúra na plyn		Rúra na kvapalinu (mm)	Rúra na plyn (mm)
	Veľkosť rúry	Ťahovací moment (N·m)	Veľkosť rúry	Ťahovací moment (N·m)	Veľkosť rúry	Ťahovací moment (N·m)	Veľkosť rúry	Ťahovací moment (N·m)		
P20/25/32/40	Vonk. priemer ø6,35 (1/4 palca)	14 – 18	Vonk. priemer ø12,7 (1/2 palca)	49 – 61	Vonk. priemer ø6,35 (1/4 palca)	14 – 18	Vonk. priemer ø12,7 (1/2 palca)	49 – 61	17	27
P50	Vonkajší priemer ø6,35 (1/4 palca)	34 – 42	Vonk. priemer ø12,7 (1/2 palca)	68 – 82	Vonk. priemer ø9,52 (3/8 palca)	34 – 42*	Vonk. priemer ø15,88 (5/8 palca)	68 – 82*	22	29
P63/80	Vonkajší priemer ø9,52 (3/8 palca)	34 – 42	Vonk. priemer ø15,88 (5/8 palca)	68 – 82	Vonk. priemer ø9,52 (3/8 palca)	34 – 42	Vonk. priemer ø15,88 (5/8 palca)	68 – 82	22	29
P100/125	Vonkajší priemer ø9,52 (3/8 palca)	34 – 42	Vonk. priemer ø15,88 (5/8 palca)	100 – 120	Vonk. priemer ø9,52 (3/8 palca)	34 – 42	Vonk. priemer ø19,05 (3/4 palca)	100 – 120*	22	36

\* Pre nasledujúce rúry použite priloženú obrubovú maticu: Rúra na kvapalinu P50, P100, P125 a rúra na plyn P50.

## 6.2. Chladiaca rúra, odtoková rúra a plniaci otvor

[Fig. 6.2.1] (str.3)

- Ⓐ Chladiaca rúra (rúra na kvapalinu): HP      ⓑ Odtoková rúra      Ⓒ Rozstup závesných skrutiek  
 ⓓ Chladiaca rúra (rúra na plyn): LP      Ⓔ Plniaci otvor      Ⓕ Odtokový otvor

## 6.3. Požiadavka na pripojenie chladiaceho potrubia

Popis použitých častí

Č.	Pracovné postupy	Rozpis práce	Sledované položky	Nákres
1	Na kvapalinovú rúru chladiaceho potrubia nainštalujte dodanú izoláciu (1) a potom na plynovú rúru nainštalujte obrubovú izoláciu (2).	Vo vnútri obrubovej izolácie je označenie "INNER" (vnútorná časť) a "OUTER" (vonkajšia časť). Na strane hlavnej časti jednotky inštalujte časť označenú nápisom "INNER" a na strane vonkajšieho potrubia časť označenú nápisom "OUTER".	<ul style="list-style-type: none"> <li>Použitie iného modelu obrubovej izolácie môže spôsobiť vytváranie kondenzácie. Skontrolujte názov modelu izolácie a použite len správny typ.</li> <li>Aby v blízkosti bočnej steny jednotky nevznikala medzera, pred montážou dbajte na to, aby obrubová izolácia pevne dosadla na bočnú stenu jednotky.</li> <li>Nesprávne nainštalovanie častí izolácie označených nápismi "INNER" a "OUTER" môže spôsobovať vznik kondenzácie.</li> </ul>	<p>[Fig. 6.3.1] (str.3)</p> <p>[Fig. 6.3.2] (str.3)</p> <p>[Fig. 6.3.2] (str.3)</p>
2	Upevnenie izolovanej rúry	<ul style="list-style-type: none"> <li>Izolovanú rúru upevnite izolačnou páskou.</li> <li>Izoláciu pevne zaistíte pomocou dodanej sťahovacej pásky (4) v polohe vyznačenej na nákrese.</li> </ul>	Utesnite štrbinu tak, aby v nej nezostali žiadne otvory. Izoláciu nainštalujte štrbinou navrch.	[Fig. 6.3.3] (str.3) (Poznámka *3)
3	Upevnenie obrubovej izolácie	<ul style="list-style-type: none"> <li>Obrubovú izoláciu upevnite pomocou dodanej pásky (3).</li> <li>Pomocou dodanej sťahovacej pásky (4) ju pevne zaistíte v polohe vyznačenej na nákrese.</li> </ul>	Utesnite štrbinu tak, aby v nej nezostali žiadne otvory. Izoláciu nainštalujte štrbinou navrch.	[Fig. 6.3.3] (str.3) (Poznámka *4)

[Fig. 6.3.1] (str.3)

- Ⓐ Značka "0-0 gas"      ⓑ Značka "INNER"  
 Ⓒ Značka "OUTER"      ⓓ Izolácia rozšírenia (2)  
 Ⓔ Chladiace potrubie (plyn)      Ⓕ Chladiace potrubie (kvapalina)  
 Ⓖ Vonkajšie chladiace potrubie      Ⓗ Izolácia potrubia (1)  
 Ⓛ Izolačný materiál      Ⓙ Lievikovité rozšírenie  
 Ⓚ Potiahnite týmto smerom.      Ⓚ Izolačný materiál  
 Ⓜ Obruba  
 Ⓝ V tomto priestore nesmie zostať medzera.  
 Ⓞ Presuňte do pôvodnej polohy.

[Fig. 6.3.2] (str.3)

- (obrázok znázorňujúci obrubovú izoláciu)
- Ⓐ Vonkajšie chladiace potrubie  
 ⓑ V tomto priestore nesmie zostať medzera.  
 Ⓒ Stena hlavnej časti jednotky      ⓓ OUTER (vonkajšia časť)  
 Ⓔ INNER (vnútorná časť)      Ⓕ Hlavná časť jednotky  
 Ⓚ Dodaná obrubová izolácia (2)

[Fig. 6.3.3] (str.3)

- Ⓐ Páska (3)      ⓑ Upevnite pomocou pásky.  
 Ⓒ Dodaná sťahovacia páska (4)

Poznámky:

- \*1 Do vonkajšieho chladiaceho potrubia vložte obrubovú maticu. Izolačný materiál potiahnite dozadu na miesto obruby. Keď sa rozšíri, vráťte ho späť do pôvodnej polohy. Na neizolovanom medenom potrubí môže prebiehať kondenzácia. Túto operáciu musíte vykonávať mimoriadne opatrne.  
 \*2 V tomto priestore nesmie zostať medzera.  
 \*3, \*4 V tomto priestore nesmie zostať medzera. Štrbina musí byť navrchu.

## 7. Spájanie chladiacich rúr a odtokových rúr

### 7.1. Inštalácia chladiaceho potrubia

Inštalácia potrubia musí byť vykonaná v súlade s návodom na inštaláciu pre vonkajšiu jednotku aj pre riadiaci obvod BC (séria R2 so súčasným chladením aj vykurovaním).

- Riadiaci obvod (séria R2) je navrhnutý tak, aby pracoval v systéme, v ktorom je chladiaca rúra z vonkajšej jednotky vedená do riadiaceho obvodu, BC v ktorom sa vetví k vnútorným jednotkám.
- Čo sa týka obmedzenia dĺžky rúry a prípustného rozdielu sklonu, pozrite si návod pre vonkajšiu jednotku.
- Rúry sa spájajú metódou obrubového pripojenia.

#### Upozornenia týkajúce sa chladiaceho potrubia

- ▶ Použite neoxidujúce spájkovanie, aby ste zabezpečili, že sa do rúry nedostane žiadna cudzorodá látka alebo vlhkosť.
- ▶ Na povrch rozširovacieho spojenia naneste chladiaci strojový olej a utiahnite ho použitím dvojitého skrutkového kľúča.
- ▶ Použite kovovú svorku na upevnenie chladiacej rúry tak, aby sa zaťaženie neprenášalo na koniec rúry vnútornej jednotky. Táto kovová svorka by sa mala použiť vo vzdialenosti 50 cm od rozširovacieho spojenia vnútornej jednotky.

#### ⚠ Varovanie:

Ak inštalujete alebo premiestňujete jednotku, neplňte ju inou chladiacou zmesou, ako je chladiaca zmes špecifikovaná na jednotke.

- Miešanie rôznych chladiacich zmesí, vzduchu, atď. môže spôsobiť poruchu chladiaceho obehu a viesť k vážnym škodám.

#### ⚠ Upozornenie:

- Používajte chladiace potrubie zložené z bezžuvých rúr a trubíc vyrobených z medi odkysličenej fosforom a z medenej zliatiny. Skontrolujte tiež, či je vnútorný a vonkajší povrch potrubia čistý a zbavený nebezpečnej síry, oxidov, prachu a špiny, pozostatkov z brúsenia, olejov, vlhkosti alebo iného znečistenia.
- Nikdy nepoužívajte chladiace potrubie predchádzajúceho zariadenia.
  - Veľké množstvo chlóru v bežnej chladiacej zmesi a chladiacom oleji v potrubí predchádzajúceho zariadenia spôsobí znehodnotenie novej chladiacej zmesi.
- Potrubie, ktoré sa použije pri inštalácii, skladujte vo vnútri a oba konce potrubia nechajte utesené, až do momentu tesne pred spájkovaním.
  - Ak sa do chladiaceho cyklu dostane prach, špina alebo voda, olej bude znehodnotený a môže nastať porucha kompresora.
- Na prírubové a lemové spoje naneste chladiaci olej Suniso 4GS alebo 3GS (malé množstvá). (Pre modely používajúce R22)
- Na prírubové a lemové spoje naneste ako chladiacu látku esterový olej, éterový olej alebo alkylbenzén (malé množstvá). (Pre modely používajúce R410A alebo R407C)
  - Chladiaca zmes použitá v jednotke je vysoko hygroskopická (pohlcujúca vlhkosť) a zmiešava sa s vodou, čím spôsobuje zníženie kvality chladiaceho oleja.

### 7.2. Inštalácia odtokového potrubia

#### [Fig. 7.2.1] (str.4)

- A: 25 cm
- B: 1,5 – 2 m
- Ⓐ Sklon viac ako 1/100
- Ⓑ Izolácia
- Ⓒ Kovová vzpera

#### [Fig. 7.2.2] (str.4)

- Ⓓ Vnútorná jednotka
- Ⓔ Použite čo najväčší rozmer. Približne 10 cm.
- Ⓕ Zberné potrubie

#### [Fig. 7.2.3] (str.4)

- C: 28 cm
- D: 170 ± 5 mm
- Ⓖ Odtoková hadica (príslušenstvo)

#### ▶ Používajte len dodanú odtokovú hadicu (príslušenstvo).

- Ⓗ Menej ako 300 mm
- Ⓘ Pravouhlé koleno z vytvrdeného PVC (montážny zdroj)
- Ⓚ Vytvrdený PVC (VP-25) (montážny zdroj)
- Ⓛ Stahovacia páska (malá) (príslušenstvo)

#### ▶ Jednotlivé spoje spojte pomocou lepidla na lepenie PVC. Na odtokový otvor vnútornej jednotky nikdy nenanášajte žiadne lepidlo. V opačnom prípade by sa neskôr nedala vykonávať údržba odtokového mechanizmu. Živica by mohla rozleptať koniec spoja a spoj by mohol prasknúť.

1. Zabezpečte, aby bolo odtokové potrubie vedené nadol (rozstup viac než 1/100) smerom von (výtok). Nevytvárajte na ceste žiadne prekážky alebo nerovnosti. (Ⓘ)
2. Zabezpečte, aby akékoľvek krížne odtokové potrubie bolo kratšie ako 20 m (bez rozdielu výšky). Ak je odtokové potrubie dlhé, použite kovové svorky na zabránenie jeho vlneniu. Nikdy nepoužívajte odzdušňovaciu rúru. V opačnom prípade môže odtok vyraziť.
3. Pre odtokové potrubie použite pevnú vinyl-chloridovú rúru VP-25 (s vonkajším priemerom 32 mm).
4. Zabezpečte, aby zberné rúry boli o 10 cm nižšie, ako je odtokový otvor na hlavnej časti jednotky, podľa zobrazenia v bode Ⓔ.
5. Pri vyústení odtokového otvoru nepoužívajte pohlcovač pachov.
6. Koniec odtokového potrubia umiestnite tam, kde sa nevytvára žiaden pach.
7. Koniec odtokového potrubia nezavádzajte do odpadovej rúry, v ktorej sa tvoria iónové plyny.
8. Vstup do odtokového potrubia možno umiestniť o 28 cm vyššie ako vyústenie odtokového otvoru. Ak sa pod stropom vyskytujú prekážky, požadovanú výšku podľa miesta inštalácie zabezpečte pomocou kolien. (Ⓚ)

#### Poznámka:

Ak je vzostupná časť príliš dlhá, pri prerušení prevádzky zariadenia sa v nej bude hromadiť vracajúca sa voda a v čase, keď je zariadenie mimo prevádzky, bude vznikaf kal. Zabezpečte, aby vzostupná časť potrubia bola čo najkratšia.

#### ⚠ Upozornenie:

Odtokové potrubie inštalujte tak, aby odvádzalo odpadovú kvapalinu. Izolujte ho, aby nedochádzalo k zrážaniu vlhkosti. Porucha potrubia môže spôsobiť únik vody a zatečenie budovy.

### 7.3. Kontrola odtokového systému

#### ▶ Skontrolujte, či odtokový mechanizmus pracuje správne a odvádzá kvapalinu a či nedochádza k úniku vody v miestach spojov.

- Nezapadnite túto kontrolu vykonať aj počas prevádzky v režime vyhrievania.
  - V prípade novej stavby nezabudnite túto kontrolu vykonať pred dokončením stropu.
1. Konektor kontroly odtokového čerpadla (príslušenstvo) zapojte do konektora na tej istej strane, ako sa nachádza ovládacia skrinka. Podrobnosti sú uvedené na kryte ovládacej skrinky.
  2. Na strane potrubia vnútornej jednotky vyberte polyetylénový uzáver.
  3. Vodou z prírodnej nádrže naplňte vodné čerpadlo. Pri plnení nezabudnite vložiť koniec čerpadla alebo nádrže do odtokovej nádoby. (Ak sa nevloží úplne, voda sa môže vyliaf na zariadenie.)
  4. Zapnite hlavný vypínač. Odtokové čerpadlo musí pracovať bez diaľkového ovládania. Použite priehľadnú hadicu a skontrolujte, či voda z odtoku odtéká.
  5. Po kontrole vypnite hlavný vypínač, odpojte konektor a polyetylénový uzáver nasadte do pôvodnej polohy.

#### [Fig. 7.3.1] (str.4)

- Ⓐ Vložte koniec čerpadla na 2 – 4 cm. Ⓑ Vyberte polyetylénový uzáver.
- Ⓒ Približne 1000 cm<sup>3</sup> Ⓓ Voda
- Ⓔ Plniaci otvor



## 8. Elektrické zapojenie

### Opatrenia týkajúce sa elektrického zapojenia

#### ⚠ Varovanie:

Elektroinštaláciu musí vykonať odborne spôsobilý elektroinštalatér podľa „Štandardov pre inštaláciu elektrických zariadení“ a podľa dodaných návodov na inštaláciu. Tiež by mal byť použitý samostatné napájacie obvody. Ak je kapacita elektrického zdroja nedostatočná alebo je zle zapojený, môže to spôsobiť nebezpečenstvo úrazu elektrickým prúdom alebo požiaru.

1. Uistite sa, že prúd odoberáte zo samostatnej vetvy elektrického rozvodu.
2. Nainštalujete ku zdroju poistku proti porušeniu uzemnenia.
3. Zariadenie nainštalujte tak, aby ste zabránili akémukoľvek priamemu kontaktu káblov riadiaceho obvodu (diaľkové ovládače, prenosové káble) s elektrickým káblom mimo jednotky.
4. Zabezpečte, aby na žiadnom vodiči nebol voľný koniec.
5. Niektoré káble (napájací, diaľkové ovládače, prenosové káble) nad stropom môžu poškodené hlodavcami. Káble preto kvôli ochrane vedte kovovými trúbkami.

#### <Tabuľka 1>

Konfigurácia systému	Pre samostatný chladiaci systém		Pre viacnásobný chladiaci systém
Dĺžka prenosového kábla	Menej ako 120 m		Viac ako 120 m
Modelové miesto inštalácie (pre posúdenie rušenia)	Obytná časť alebo samostatné skladisko bez rušenia	Budovy, sanatóriá, nemocnice alebo komunikačné stanice bez rušenia vytváraného meničom prúdu, vlastným energetickým zdrojom, vysokofrekvenčným zdravotníckym zariadením, rádiokomunikačným zariadením, atď.	Všetky zariadenia
Druhy prenosových káblov	VCTF, VCTFK, CVV, CVS, VVR, VVF, VCT alebo tieniace vodiče CVVS alebo CPEVS	Tienený vodič CVVS alebo CPEVS	
Dĺžka	Menej ako 120 m		Menej ako 200 m

#### 2. Káble diaľkového ovládača

	MA diaľkový ovládač	M-NET diaľkový ovládač
Druhy káblov	2-jadrový kábel (netienený)	Netienený kábel s dĺžkou do 10 m; tie isté technické podmienky ako v bode "1". Prenosové káble pre dĺžky presahujúce 10 m
Priemer káblov	0,3 – 1,25 mm <sup>2</sup>	0,3 – 1,25 mm <sup>2</sup>
Dĺžka	Menej ako 200 m	Pridajte akúkoľvek časť presahujúcu 10 m do najdlhšej povolenej dĺžky prenosového kábla 200 m (Odtienená časť je viac ako 1,25 mm <sup>2</sup> )

### 8.1. Zapojenie sieťového prívodu

- Sieťové prívody pre jednotlivé zariadenia nesmú byť tenšie ako typ 245 IEC 57 alebo 227 IEC 57.
- Klimatizácia musí byť nainštalovaná s vypínačom s medzerou najmenej 3 mm medzi kontaktnými jednotlivých pólov.

**Veľkosť sieťového kábla: viac ako 1,5 mm<sup>2</sup>**

#### [Fig. 8.1.1] (str.4)

- A Vypínač 16 A (ističe prúdového zvodu)
- B Vypínač 16 A (ističe vedenia alebo hlavného vypínača)
- C Vnútorá jednotka
- D Celkový prevádzkový prúd je menší ako 16 A
- E Inštalácia skrinka

#### [Výber prerušovača obvodu bez poistky (NF) alebo prerušovača obvodu pri porušení uzemnenia (NV)]

Pri výbere prerušovača NF alebo NV namiesto kombinácie poistky triedy B s vypínačom, použite nasledovné:

- V prípade poistky triedy B 15 A alebo 20 A,  
**NF názov modelu (MITSUBISHI): NF30-CS (15 A) (20 A)**  
**NV názov modelu (MITSUBISHI): NV30-CA (15 A) (20 A)**

Použite prerušovač obvodu pri porušení uzemnenia s citlivosťou menej ako 30 mA/0,1 sek.

#### ⚠ Upozornenie:

Používajte len ističe a poistky so správnou kapacitou. Použitie poistky, vodiča alebo medeného drôtu s príliš veľkou kapacitou môže spôsobiť nebezpečenstvo poruchy alebo požiaru.

6. Nikdy nepripájajte elektrický napájací kábel na vedenie pre prenosové káble. V opačnom prípade by sa káble mohli poškodiť.
7. Uistite sa, že ste pripojili riadiace káble k vnútornej jednotke, diaľkovému ovládaču a vonkajšej jednotke.
8. Jednotku uzemnite na vonkajšej časti zariadenia.
9. Podľa podmienok uvedených nižšie vyberte ovládacie káble.

#### ⚠ Upozornenie:

Jednotku uzemnite na vonkajšej časti zariadenia. Nepripájajte uzemnenie k žiadnej rúre na plyn, vodovodnej rúre, bleskozvodu alebo telefónnemu káblu. Neúplné uzemnenie môže spôsobiť nebezpečenstvo úrazu elektrickým prúdom.

### Druhy riadiacich káblov

#### 1. Vedenie prenosových káblov

- Druhy prenosových káblov  
 Navrhnite zapojenie káblov v súlade s nasledovnou tabuľkou <Tabuľka 1>.
- Priemer káblov  
 Viac než 1,25 mm<sup>2</sup>

### 8.2. Pripojenie diaľkového ovládača, vnútorných a vonkajších prenosových káblov

(Diaľkový ovládač je k dispozícii ako voľiteľné príslušenstvo.)

- Pripojte vnútornú jednotku TB5 a vonkajšiu jednotku TB3. (Nepolarizovaný dvojité vodič)  
 „S“ na vnútornej jednotke TB5 znamená spojenie tienеным vodičom. Technické podmienky prepájacích káblov nájdete v návode na inštaláciu vonkajšej jednotky.
- Nainštalujte diaľkový ovládač podľa návodu dodaného spolu s diaľkovým ovládačom.
- Pripojte body „1“ a „2“ na vnútornej jednotke TB15 k diaľkovému ovládaču MA. (Nepolarizovaný dvojité vodič)
- Pripojte body „M1“ a „M2“ na vnútornej jednotke TB5 k diaľkovému ovládaču M-NET. (Nepolarizovaný dvojité vodič)
- Pripojte najviac 10 m dlhý prenosový kábel diaľkového ovládača s jadrom 0,75 mm<sup>2</sup> Ak je vzdialenosť väčšia ako 10 m, použite spojovací kábel s jadrom 1,25 mm<sup>2</sup>

#### [Fig. 8.2.1] (str.4) MA Diaľkový ovládač

#### [Fig. 8.2.2] (str.4) M-NET Diaľkový ovládač

- A Svorkovnica pre vnútorný prenosový kábel
- B Svorkovnica pre vonkajší prenosový kábel
- C Diaľkový ovládač

- Jednosm. prúd 9 – 13 V medzi 1 a 2 (MA diaľkový ovládač)
- Jednosm. prúd 24 – 30 V medzi M1 a M2 (M-NET diaľkový ovládač)

#### [Fig. 8.2.3] / [Fig. 8.2.4] (str.4) MA diaľkový ovládač

#### [Fig. 8.2.5] / [Fig. 8.2.6] (str.4) M-NET diaľkový ovládač

- A Nepolarizovaný
- B Vyšší stupeň (TB15)
- C MA diaľkový ovládač
- D Nižší stupeň (TB5)
- E M-NET diaľkový ovládač

- Diaľkový ovládač MA a diaľkový ovládač M-NET nemôžu byť použité súčasne ani nie sú zameniteľné.

**Poznámka:**

**Dajte pozor, aby sa pri montáži krytu svorkovnice neprivreli vodiče. Mohli by sa prerušiť.**

**⚠ Upozornenie:**

**Nainštalujte vedenie tak, aby nebolo tesné a napnuté. Napnuté vedenie sa môže porušiť, prehriať alebo prepáliť.**

- Pripojte zdroj napätia ku kontrolnej skrinke pomocou prechodky kompenzujúcej fahovú silu (PG spojenie alebo podobné.) Pripojte prenosové vedenie ku prenosovej koncovke cez otvor v kontrolnej skrinke pomocou obvyčajnej prechodky.
- Po ukončení inštalácie vedenia znovu skontrolujte, či na spojeniach nie je voľný koniec a upevnite kryt na kontrolnú skrinku v opačnom poradí, ako ste ho demontovali.

**⚠ Upozornenie:**

**Vedte sieťový kábel tak, aby nebol vystavený namáhaniu. V opačnom prípade to môže viesť k rozpojeniu spoja, zahrievaniu alebo požiaru.**

**[Fig. 8.2.7] (str.4)**

<Obmedzenia prenosových kábloch>

- Ⓒ Vonkajšia jednotka
- Ⓓ Uzemnenie
- Ⓔ Riadiaci obvod BC
- Ⓕ Vnútorná jednotka
- Ⓖ Diaľkové ovládanie
- Ⓗ Nepolarizovaný dvojité vodič

**Poznámky:**

- \*1 **Prenosový kábel uzemnite prostredníctvom uzemňovacieho kontaktu (⊕) vonkajšej jednotky.**
- \*2 **Ak je kábel diaľkového ovládania dlhší ako 10 m, pre časť, ktorá presahuje túto dĺžku, až do dĺžky 200 m použite kábel s prierezom 1,25 mm<sup>2</sup>.**
- \*3 **Riadiaci obvod BC sa vyžaduje len v prípade zariadení série R2 na súčasné chladenie a vyhrievanie.**

### 8.3. Pripojenie elektrických spojov

(Skontrolujte, či sa skrutky na svorkovnici neuvoľňujú.)

1. Skrutkovačom uvoľnite dve skrutky, ktorými je pripevnený kryt skrinky svorkovnice. (Ⓘ)

**[Fig. 8.3.1] / [Fig. 8.3.2] (str.5)**

- Ⓐ Bočný rám
- Ⓑ Kryt
- Ⓒ Skrutka (2 polohy)

2. Podľa obrázka ② pripojte zdroj napájania, prenosový kábel a diaľkové ovládanie. Skrinka svorkovnice sa nemusí demontovať.

**[Fig. 8.3.3] / [Fig. 8.3.4] (str.5)**

<Pohľad zospodu skrinky svorkovnice>

- Ⓓ Svorkovnica prenosového kábla
- Ⓔ Prenosový kábel  
(Ku svorkovnici diaľkového ovládania M-NET, vnútornej jednotky a riadiaceho obvodu BC)
- Ⓕ K jednofázovému zdroju napájania
- Ⓖ Svorkovnica zdroja napájania
- Ⓗ Ku svorkovnici vonkajšieho prenosového kábla  
(Na strane vonkajšej jednotky použite tieneny uzemňovací kábel (⊕).)

- Upevnite vedenie zdroja napätia ku schránke svorkovnice pomocou prechodky kompenzujúcej fahovú silu. (PG spojenie alebo podobné.) Pripojte prenosové vedenie k svorkovnici prenosového vedenia cez otvor v schránke svorkovnice pomocou obvyčajnej prechodky.

3. Po ukončení inštalácie vedenia znovu skontrolujte, či na spojeniach nie je voľný koniec a upevnite kryt na kontrolnú skrinku v opačnom poradí, ako ste ho demontovali.

**⚠ Upozornenie:**

**Sieťový kábel inštalujte tak, aby nebol vystavený namáhaniu. V opačnom prípade to môže viesť k rozpojeniu spoja, zahrievaniu alebo požiaru.**

### 8.4. Nastavenie adries

(Uistite sa, že je zariadenie vypnuté – OFF.)

**[Fig. 8.4.1] / [Fig. 8.4.2] (str.5)**

- <Prepínač adries>
- <Panel adries>

- K dispozícii sú dva typy nastavenia otočného prepínača: nastavenia adries 1 – 9 a viac ako 10, a nastavenia čísla pobočky.
  - ① Ako nastaviť adres  
Príklad: Ak je adresa „3“, zostáva prepínač SW12 (pre hodnoty nad 10) v polohe „0“ a prepínač SW11 (pre 1 – 9) sa nastaví na „3“.
  - ② Ako nastaviť číslo pobočky SW14 (iba séria R2)  
Chladiaca rúra vnútornej jednotky musí súhlasiť s koncovým spojovacím číslom riadiaceho obvodu BC. Ostatné prepínače okrem série R2 zostávajú na hodnote „0“.
- Výrobné nastavenie otočných prepínačov je „0“. Tieto prepínače môžu byť použité na nastavenie adries a čísiel pobočky podľa potreby.
- Určenie adries vnútornej jednotky sa mení podľa systému na mieste inštalácie. Nastavte ich podľa technických údajov.

**Poznámka:**

**Nastavte prepínač SW5 podľa napätia napájacieho zdroja.**

20 – 100	V	SW5	125	V	SW5
	220	ON		220	ON
	230	ON		230	OFF
	240	OFF		240	OFF

### 8.5. Snímanie teploty miestnosti pomocou zabudovaného senzora v diaľkovom ovládači

Ak chcete snímať teplotu miestnosti pomocou zabudovaného senzora, nastavte prepínač SW1-1 na kontrolnom paneli na „ON“. Prietok vzduchu v čase, keď je merač teploty vykurovania vypnutý (OFF), sa môže podľa potreby nastaviť aj pomocou prepínačov SW1-7 a SW1-8.

# Tartalomjegyzék

1. Biztonsági óvintézkedések .....	107	5.2. Az egység helyzetének ellenőrzése és a függesztő csavarok rögzítése .....	110
1.1. Telepítés és elektromos munka előtt .....	107	6. Hűtőközeg csővezetékek és lefolyócsövének specifikációja .....	110
1.2. Óvintézkedések olyan eszközökhöz, amelyekben R410A vagy R407C hűtőközeget használnak .....	108	6.1. Hűtőközeg csővezetékekének és lefolyócsövének specifikációja .....	110
1.3. A telepítés előtt .....	108	6.2. Hűtőközegcső, lefolyócső és betöltőnyílás .....	111
1.4. A telepítés (átköltöztetés) előtti elektromos munkák .....	108	6.3. A hűtőcsövezés csatlakoztatására vonatkozó igény .....	111
1.5. A próbaüzem megkezdése előtt .....	108	7. Hűtőközegcsövek és lefolyócsövek csatlakoztatása .....	111
2. Beltéri egység tartozékai .....	109	7.1. Hűtőközeg csővezetékezesi munka .....	111
3. Telepítési helyválasztás .....	109	7.2. Levezető csővezetékezesi munka .....	112
3.1. Szerelési és szervizhely biztosítása .....	109	7.3. A leeresztés ellenőrzése .....	112
3.2. Osztott légvezeték végcsatlakozó – friss levegő bemenet .....	109	8. Elektromos huzalozás .....	112
3.3. Kültéri levegő bemenet .....	109	8.1. Az áramellátás bekötése .....	113
3.4. Beltéri egységek összekapcsolása kültéri egységekkel .....	109	8.2. A távvezérlő, a beltéri és kültéri jelátviteli kábelek bekötése .....	113
4. A felfüggesztő csavarok rögzítése .....	109	8.3. Az elektromos csatlakozások bekötése .....	113
4.1. A felfüggesztő csavarok rögzítése .....	109	8.4. Címek beállítása .....	114
4.2. A mennyezetfurat és a függesztő csavar helye .....	110	8.5. Szobahőmérséklet érzékelése távvezérlőbe beépített érzékelővel .....	114
5. Az egység felszerelése .....	110		
5.1. Az egységtest felfüggesztése .....	110		

## 1. Biztonsági óvintézkedések

### 1.1. Telepítés és elektromos munka előtt

- ▶ Az egység telepítése előtt győződjön meg arról, hogy végig elolvasta-e a “Biztonsági óvintézkedéseket”.
- ▶ A “Biztonsági óvintézkedések” fontos szempontokat közölnek a biztonságra vonatkozóan. Feltétlenül kövesse az óvintézkedési utasításokat.

#### A szövegben használt jelölések

##### ⚠ Figyelmeztetés:

Olyan óvintézkedéseket ismertet, amelyeket figyelembe kell venni a felhasználó sérülésének vagy halálának elkerülése céljából.

##### ⚠ Figyeleme:

Olyan óvintézkedéseket ismertet, amelyeket figyelembe kell venni a az egység károsodásának elkerülése céljából.

#### Az ábrákban használt jelölések

⊘ : Olyan műveletet jelez, amelyet el kell kerülni.

⚠ : Olyan fontos utasításokat jelez, amelyeket követni kell.

⚡ : Olyan alkatrészt jelez, amelyet le kell földelni.

⚠ : Olyan körülményt jelez, amellyel forgó alkatrészeknél kell eljárni. (Ez a szimbólum a főegység címkéjén látható.) <Szín: Sárga>

⚠ : Vigyázat! Elektromos áramütés veszély! (Ez a szimbólum a főegység címkéjén látható.) <Szín: Sárga>

##### ⚠ Figyelmeztetés:

Gondosan olvassa el a főegységre rögzített címkéket.

##### ⚠ Figyelmeztetés:

- **Kérje fel a márkakereskedőt vagy egy jogosult technikust a légkondicionáló telepítésére.**
  - A felhasználó által végzett helytelen telepítés vízszivárgást, elektromos áramütést vagy tüzet okozhat.
- **Az egységet olyan helyen szerelje fel, ami elbírja annak súlyát.**
  - A nem megfelelő szilárdság az egység leesését okozhatja, ami sérülést eredményez.
- **A bekötéshez az előírt kábeleket használja. A csatlakozásokat biztonságosan készítse el úgy, hogy külső erő ne nehezdedjen a kapcsolokra.**
  - Nem megfelelő csatlakoztatás és rögzítés felmelegedést hozhat létre, és ez tüzet okozhat.
- **Készüljön fel forgószerekre, más erős szelekre vagy földrengésekre, és telepítse az egységet az előírt helyre.**
  - A nem megfelelő szilárdság az egység ledőlését okozhatja, és sérülést eredményez.
- **Mindig a Mitsubishi Electric által előírt légtisztítót, nedvesítőt, elektromos fűtőtestet és egyéb tartozékot használjon.**
  - A tartozékok telepítésére jogosított technikust kérjen fel. A felhasználó által végzett helytelen telepítés vízszivárgást, elektromos áramütést vagy tüzet okozhat.
- **Soha ne javítsa az egységet. Ha a légkondicionáló javításra szorul, tárgyaljon a márkakereskedővel.**
  - Ha az egységet helytelenül javítják az vízszivárgást, elektromos áramütést vagy tüzet eredményezhet.

- **Ne érintse meg a forró hőcserélő hűtőbordákat.**
  - A helytelen kezelés sérülést eredményezhet.
- **A termék kezelésénél mindig viseljen védőfelszerelést.**  
**Pl.: Védőkesztyűket, a teljes kart védő felszerelést, nevezetesen bojler öltözetet és védőszemüveget.**
  - A helytelen kezelés sérülést eredményezhet.
- **Ha hűtőgáz kiszivárgott a szerelés alatt, szellőztesse ki a helyiséget.**
  - Ha a hűtőgáz lánggal kerül érintkezésbe, akkor mérges gázok szabadulnak fel.
- **A légkondicionáló telepítését a jelen Telepítési Kézikönyvnek megfelelően végezze.**
  - Ha az egységet helytelenül telepítik az vízszivárgást, elektromos áramütést vagy tüzet eredményezhet.
- **Az elektromos munkákat végeztesse engedéllyel rendelkező villanyszerelővel az “Elektromos létesítmény szerelési szabványnak” és a “Beltéri huzalozási rendelkezéseknek” megfelelően és a jelen kézikönyvben adott utasítások szerint, és mindig használjon speciális áramkört.**
  - Ha az elektromos áramforrás terhelhetősége nem megfelelő, vagy ha az elektromos munkát helytelenül végezték, az elektromos áramütést és tüzet eredményezhet.
- **Biztonságosan rögzítse a kültéri egység kapcsoló burkolatát (panel).**
  - Ha a kapcsoló burkolat (panel) nincs helyesen felszerelve akkor por vagy víz juthat be a kültéri egységbe, és ez tüzet vagy áramütést eredményezhet.
- **Amikor a légkondicionálót egy másik helyre telepíti vagy költözteti, ne töltse azt fel az egységen feltüntetett hűtőközegetől eltérő hűtőközeggel.**
  - Ha eltérő hűtőközeg vagy levegő keveredik az eredeti hűtőközeggel, akkor a hűtési ciklus hibásan működhet, és az egység károsodhat.
- **Ha a légkondicionálót egy kis helyiségben szerelik fel, akkor intézkedéseket kell tenni annak megakadályozására, hogy a hűtőközeg koncentráció túllépje a biztonsági határértéket még akkor is, ha a hűtőközeg kiszivárogna.**
  - Konzultáljon a márkakereskedővel a biztonsági határérték túllépésének megakadályozásához szükséges megfelelő intézkedésekről. Ha a hűtőközeg kiszivárog és a biztonsági határérték túllépését okozza, ez a helyiségben oxigénhiány miatt fellépő veszélyeket eredményez.
- **A légkondicionáló átköltöztetése és újratelepítése esetén konzultáljon a márkakereskedővel vagy egy jogosult technikussal.**
  - Ha a légkondicionálót helytelenül telepítik, az vízszivárgást, elektromos áramütést vagy tüzet eredményezhet.
- **A telepítési munka befejezése után győződjön meg arról, hogy nincs-e hűtőgáz szivárgás.**
  - Ha a hűtőgáz kiszivárog, és ventilátoros hőszigeteléssel, tűzhellyel, sütővel vagy más egyéb hőforrással kerül érintkezésbe, akkor mérgező gázok kialakulhatnak.
- **Ne módosítsa, vagy változtassa meg a védőeszközök beállításait.**
  - Ha a nyomáskapcsolót, hőkapcsolót vagy más védőeszközt rövidre zárnak, kényszerítve működtetnek, vagy ha a Mitsubishi Electric által előírtaktól eltérő alkatrészeket használnak, az tüzet vagy robbanást eredményezhet.
- **Ha a terméket ki szeretné dobni, tárgyaljon a márkakereskedőjével.**
- **Ne használjon szivárgásérzékelő adalékokat.**

## 1.2. Óvintézkedések olyan eszközökhöz, amelyekben R410A vagy R407C hűtőközeget használnak

### ⚠ Figyeleme:

- **Ne használja a meglévő hűtőközeg csővezetékét.**
  - A meglévő csővezetékben lévő használt hűtőközeg és a hűtőgépolaj nagy mennyiségű klórt tartalmaz, ami az új egység hűtőgépolaj minőségének lerontását okozhatja.
- **A hűtőközeg-csővezést foszfor-dezoxidált rézből vagy réz ötvözetből készült varrat nélküli csőből kell készíteni. Ezen kívül győződjön meg arról, hogy a csövek belső és külső felületei tiszták és veszélyes kénből, oxidoktól, portól / piszoktól, faragási részecskéktől, olajoktól, nedvességtől vagy más szennyező anyagoktól mentesek.**
  - A hűtőközeg-csővezés belsejében lévő szennyező anyagok a hűtőközeg maradék olajának minőségi lerontását okozhatják.
- **A telepítés alatt használandó csöveket tárolja belső térben és tartsa a csövek mindkét végét lezárva egészen addig, amíg a forrasztásokra nem kerül sor. (A könyököket és más összekötőket tárolja műanyag zacskóban.)**
  - Ha por, piszok vagy víz jut be a hűtőközeg ciklusba, akkor ez az olaj minőségének leromlását, és a kompresszor meghibásodást eredményezheti.
- **A kúpos csövek és a peremek bevonására használjon észterolajat, éterolajat vagy alkilbenzolt (kis mennyiségben) hűtőgépolajként.**
  - Nagy mennyiségű ásványolajjal keveredve a hűtőgépolaj minősége leromlik.
- **A rendszer feltöltésére használjon folyékony hűtőközeget.**
  - Ha gáz hűtőközeget használnak a rendszer lezárására, akkor a hengerben lévő hűtőközeg összetétele megváltozik, és a teljesítmény csökkenhet.
- **Ne használjon más, mint R410A vagy R407C hűtőközeget.**
  - Ha másfajta (R22 stb.) hűtőközeget használ, akkor a hűtőközegben lévő klór leronthatja a hűtőgépolaj minőségét.
- **Használjon visszaáramlás gátló visszacsapószelepes vákuumszivattyút.**
  - A vákuumszivattyú olaj visszafolyhat a hűtőközegciklusba, és a hűtőgépolaj minőségének lerontását okozhatja.
- **Ne használja az alábbi olyan szerszámokat, amelyek a hagyományos hűtőközegekhez használatosak. (Nyomásmérő elosztó, töltőtömlő, gázszivárgás érzékelő, visszaramú visszacsapó szelep, hűtőközeg töltőbázis vákuummérő, hűtőközeg regeneráló berendezés)**
  - Ha a hagyományos hűtőközeg és hűtőgépolaj keveredik az R410A vagy R407C hűtőközegbe, akkor a hűtőközeg minősége leromolhat.
  - Ha víz keveredik az R410A vagy R407C hűtőközegbe, akkor a hűtőgépolaj minősége leromolhat.
  - Mivel az R410A és R407C nem tartalmaz klórt, a hagyományos hűtőközegekhez használt gázos szivárgásérzékelők nem reagálnak ezekre.
- **Ne használjon töltőhengert.**
  - A töltőhenger használata leronthatja a hűtőközeget.
- **Legyen különösen óvatos a szerszámok kezelésénél.**
  - Ha por, piszok vagy víz jut a hűtőközegciklusban, akkor a hűtőközeg minősége leromolhat.

## 1.3. A telepítés előtt

### ⚠ Figyeleme:

- **Ne telepítse az egységet olyan helyen, ahol gyúlékony gázok szivároghatnak.**
  - Ha ilyen gáz szivárog, és felgyülemlik az egység körül, az robbanást eredményezhet.
- **Ne használja a légkondicionálót olyan helyeken, ahol élelmiszert, háziállatokat, növényeket, precíziós műszereket vagy művészeti alkotásokat tart.**
  - Az élelmiszer stb. minősége leromolhat.
- **Ne használja a légkondicionálót speciális környezetekben.**
  - Olaj, gőz, kénes füst stb. jelentősen csökkentheti a légkondicionáló teljesítményét, vagy károsíthatja annak alkatrészeit.
- **Az egységnek kórházban, hírközlő állomáson, stb. való felszerelése esetén kellő zaj elleni védelmet kell biztosítani.**
  - Az áramátalakító berendezés, házi áramfejlesztő nagyfrekvenciás orvosi berendezés vagy rádiókommunikációs berendezés a légkondicionáló hibás működését vagy a működésének megszűnését okozhatja. Másrészt a légkondicionáló befolyásolhatja az ilyen berendezéseket azáltal, hogy zajt kelt, ami zavarja az orvosi kezelést vagy a képsugárzást.
- **Ne szerelje fel az egységet olyan szerkezetre, ami szivárgást okozhat.**
  - Amikor a helyiség páratartalma nagyobb, mint 80 % vagy az elvezető cső eltömődik, akkor kondenzvíz cseppeghet a beltéri egységből. Végezzen közös elvezetési munkát a kültéri egységgel, ha szükséges.
- **A beltéri modelleket olyan helyiségekbe kell felszerelni, ahol a mennyezet magassága több mint 2,5 m a padló felett.**

## 1.4. A telepítés (átköltöztetés) előtti elektromos munkák

### ⚠ Figyeleme:

- **Földelje le az egységet.**
  - Ne csatlakoztassa a földelő vezetéket gáz vagy víz csövekhez, villámhárító rudakhoz vagy telefon földelő vezetékéhez. A helytelen földelés áramütést eredményezhet.
- **A tápkábelt úgy szerelje fel, hogy ne legyen megfeszítve.**
  - A kábel feszülése a kábel megtörését okozhatja, ami hőt fejleszthet, és tüzet okozhat.
- **Szereljen fel egy hibaáram megszakítót, amint szükséges.**
  - Ha nincs hibaáram megszakító felszerelve, az áramütést eredményezhet.
- **Használjon megfelelő terhelhetőségű és szigetelési osztályú hálózati kábeleket.**
  - A túl kis kábelek átvezethetnek, hőt fejleszthetnek, és tüzet okozhatnak.
- **Csak előírt kapacitású megszakítót és biztosítékot használjon.**
  - Nagyobb kapacitású biztosíték vagy megszakító, illetve acél vagy vörösréz vezeték az egység teljes meghibásodását vagy tűz keletkezését eredményezheti.
- **Ne mossa a légkondicionáló egységeket.**
  - Az egységek lemosása áramütést okozhat.
- **Győződjön meg arról, hogy a szerelési alap nincs-e megsérülve a hosszú használatból.**
  - Ha a sérülés kijavítás nélkül marad, az egység leeshet, és személyi sérülést vagy vagyoni kárt okozhat.
- **A megfelelő elvezetés biztosítására az elvezető csővezést a jelen Telepítési kézikönyvnek megfelelően szerelje fel. A kondenzáció megelőzésére hőszigetelést kell tekerni a csövek köré.**
  - A helytelen elvezető csővezés vízszivárgást okozhat, és a bútorok és más vagyontárgyak károsodását idézheti elő.
- **Legyen nagyon óvatos a termék szállításánál.**
  - Egyedül egy személy nem viheti a terméket, ha az nehezebb, mint 20 kg.
  - Egyes termékeken polipropilén (PP) pántok vannak felhasználva a csomagoláshoz. Ne használjon semmilyen PP pántot szállítási eszközként. Ez veszélyes lehet.
  - Ne érintse meg a forró hőcserélő hűtőbordákat. Ennek megtétele az ujjak levágását okozhatja.
  - A kültéri egység szállításánál a függesztést az egység alapon az előírt pontokon végezze. Ezen kívül támassza meg a kültéri egységet négy ponton, hogy ne tudjon oldalra elcsúszni.
- **Gondosan semmisítse meg a csomagoló anyagokat.**
  - Az olyan csomagoló anyagok, mint a szögek és más fém vagy fa alkatrészek szűrőszőkeket vagy más sérüléseket okozhatnak.
  - Tépje darabokra és dobja el a műanyag csomagoló zsákokat úgy, hogy azokkal gyermekek ne tudjanak játszani. Ha a gyermekek olyan műanyag zsákokkal játszanak, amelyek nem voltak szétépítve, a megfulladás kockázata merülhet fel.

## 1.5. A próbaüzem megkezdése előtt

### ⚠ Figyeleme:

- **Kapcsolja be az áramellátást legalább 12 órával az üzemeltetés megkezdése előtt.**
  - Az üzemeltetés megkezdése azonnal a hálózati feszültség bekapcsolása után a belső alkatrészek súlyos károsodását eredményezheti. Az üzemeltetési szezonban tartsa a hálózati kapcsolót bekapcsolva.
- **Ne érintse meg a csatlakozókat nedves ujjakkal.**
  - A csatlakozónak nedves ujjakkal való érintése áramütést okozhat.
- **Ne érintse a hűtőközeg csővezetéseket a működés alatt és közvetlenül a működés után.**
  - A működés alatt és közvetlenül a működés után a hűtőközeg csővezetékek forrók és hidegek is lehetnek a hűtőközeg csővezetéken, a kompresszoron és a hűtőközeg ciklus más alkatrészein átáramló hűtőközeg állapotától függően. Ujjai égési sérülést vagy fagyást szenvedhetnek, ha megérinti a hűtőközeg csővezetéseket.
- **Ne működtesse a légkondicionálót levett panelekkel vagy védőráccsokkal.**
  - A forgó, forró vagy nagyfeszültségű alkatrészek sérüléseket okozhatnak.
- **Ne kapcsolja ki a hálózati feszültséget közvetlenül a működés leállítás után.**
  - A hálózati feszültség kikapcsolása előtt mindig várjon legalább öt percig. Különben vízszivárgás és üzemzavar keletkezhet.

## 2. Beltéri egység tartozékai

Az egységhez az alábbi tartozékok tartoznak:

Alkatrészszám	Tartozékok	Mennyiség	Beállítás helye
1	Szigetelő cső (kicsi)	1	A házkeret burkolatán
2	Szigetelő fedél	1	
3	Kötöző szalag (nagy)	4	
4	Leeresztő tömlő	1	
5	Alátét	8	

Alkatrészszám	Tartozékok	Mennyiség	Beállítás helye
6	Kötöző szalag (kicsi)	2	A házkeret burkolatán
7	Csatlakozó a leeresztő szivattyú ellenőrzéséhez	1	

## 3. Telepítési helyválasztás

- Válasszon ki egy olyan helyet, hogy a levegőt a szoba sarkaiba lehessen fűjni.
- Kerülje el a külső levegőnek kitett helyeket.
- Olyan helyet kell választani, ahol a levegő ki és beáramlása nincs akadályozva.
- Kerülje el a gáznak vagy olajpárának kitett helyeket.
- Kerülje el azokat a helyeket, ahol égésgáz szivároghat, gyűlhet össze vagy keletkezhet.
- Kerülje el az olyan gépek közelében való telepítést, amelyek nagyfrekvenciás hullámokat bocsátanak ki (nagyfrekvenciás hegesztő, stb.)
- Kerülje el azokat a helyeket, ahol a levegő tűzjelző az érzékelőre áramol. (A meleg levegő beindíthatja a riasztót a fűtés alatt).
- Kerülje el azokat a helyeket, ahol gyakran kezelnek savas oldatokat.
- Kerülje el azokat a helyeket, ahol kén-alapú vagy egyéb permeteket gyakran használnak.
- Ha az egység sokáig üzemel, amikor a mennyezet feletti levegő magas hőmérsékletű vagy magas páratartalmú (harmatpont 26 °C feletti), akkor harmatlecsapódás keletkezhet a beltéri egységben. Amikor az egységet ilyen körülmények között kell üzemeltetni, akkor szigetelőanyagot (10 – 20 mm) kell helyezni a beltéri egység teljes felületére a lecsapódás elkerülésére.

### ⚠ Figyelmeztetés:

**A beltéri egységet megfelelő erősségű mennyezetre kell helyezni. Ha nem elég erős a mennyezet, akkor az egység lezuhanhat és balesetet okozhat.**

### 3.1. Szerelési és szervizhely biztosítása

[Fig. 3.1.1] (P.2)

- Olyan kifújási irányt kell választani, amely megfelel a szoba alakjának, elhelyezésnek stb.
- A csövezést, huzalozást és karbantartás az alsó és oldalsó részekben kell végezni. Az ezekhez a munkákhoz szükséges helyeket biztosítani kell. Ügyelni kell a szervizlehetőségre, a biztonságos felfüggesztésre, és a lehető legnagyobb hely biztosítására.

Modell megnevezése	20 – 40	50 · 63	80 · 100	125
A	1080	1250	1750	2010
B	1000 fölött			
C	500 fölött			
D	Átfedés: 20			
E	350 fölött			

## 4. A felfüggesztő csavarok rögzítése

### 4.1. A felfüggesztő csavarok rögzítése

(A felfüggesztés helye erős szerkezet legyen.)

#### Felfüggesztő szerkezet

- Mennyezet: A mennyezet szerkezete épületről épületre változik. Részletes információért forduljon az építő vállalatához.
  - Ha szükséges, erősítse meg a felfüggesztő csavarokat földregéngbiztos tartókkal a földregéng elleni védelem céljára.  
\* Használjon M10 méretű felfüggesztő csavarokat (helyileg szállítandó).
- A mennyezet megerősítése szükséges kiegészítő tagokkal (élgerenda stb.) a mennyezet szinten tartásához és a rezgések megakadályozására.
  - Vágja le és távolítsa el a mennyezeti tagokat.
  - Erősítse meg a mennyezeti tagokat, és alkalmazzon más tagokat a mennyezeti táblák rögzítésére.

[Fig. 4.1.1] (P.2)

- Ⓐ Súlypont

### 3.2. Osztott légvezeték végcsatlakozó – friss levegő bemenet

[Fig. 3.2.1] (P.2)

- Kiüthető részek minden pozícióban hozzáférhetők, az ábra szerint. A szerelésnél a célnak megfelelően használja ezeket.
  - Ⓐ Osztott légvezeték végcsatlakozó
  - Ⓑ Osztott légvezeték végcsatlakozó (435 × 110 kiüthető rész mindkét oldalon)
  - Ⓒ Osztott légvezeték végcsatlakozó (754 × 110 kiüthető rész mindkét oldalon)
  - Ⓓ Osztott légvezeték végcsatlakozó (ø200 kiüthető rész mindkét oldalon)
  - Ⓔ 10-ø2,9 felfogó furat
  - Ⓕ 6-ø2,9 felfogó furat
  - Ⓖ 4-ø2,9 felfogó furat

#### Megjegyzés:

- Minden osztott áramlású légvezeték végcsatlakozójának hátulján szigetelő anyag van. A szigetelő anyagot a végcsatlakozás mentén késsel el kell vágni.

### 3.3. Kültéri levegő bemenet

[Fig. 3.3.1] (P.2)

- Ⓐ Friss levegő bemenet
- Ⓑ Friss levegő bemenet  
240 × 45 kiüthető lyuk
- Ⓒ Friss levegő bemenet  
ø150 kiüthető lyuk
- Ⓓ 4-ø2,9 felfogó furat
- Ⓔ Vágás

#### Megjegyzések:

- Négy vágást kell készíteni a kültéri levegő bemeneten. A kerek rugalmas vezeték csatlakoztatásakor helyezzen fel egy opcionális PAC-KH 110F (ø150) szivóvezeték karimát.
- A kültéri levegő bemeneten átáramló szivólevegő úgy állítható be, hogy két vágás végez a kültéri levegő bemeneten az ábra szerint.

### 3.4. Beltéri egységek összekapcsolása kültéri egységekkel

A beltéri egységeknek a kültéri egységekkel való összekapcsolásának ismertetése a kültéri egység telepítési kézikönyvében található.

Súlypont és terméksúly

Modell megnevezése	W	L	H	X	Y	Z	Egység súlya (kg)	Panel súlya (kg)
PLFY-P20VLMD-E	574	824	172	287	370	160	23	6,5
PLFY-P25VLMD-E	574	824	172	287	370	160	23	6,5
PLFY-P32VLMD-E	574	824	172	287	370	160	24	6,5
PLFY-P40VLMD-E	574	824	172	287	370	160	24	6,5
PLFY-P50VLMD-E	574	994	172	287	445	160	27	7,5
PLFY-P63VLMD-E	574	994	172	287	445	160	28	7,5
PLFY-P80VLMD-E	574	1494	172	287	655	160	44	12,5
PLFY-P100VLMD-E	574	1494	172	287	655	160	47	12,5
PLFY-P125VLMD-E	574	1756	203	287	758	181	56	13

## 4.2. A mennyezetfurat és a függesztő csavar helye

- A panellel adott idomszer segítségével rögzítse a függesztő csavarokat úgy, hogy az egység házán és a mennyezeten lévő furat a lenti ábra szerint álljon. Az idomszer használatával kapcsolatos információk a panellel együtt szállított kezelési utasításban található.

### Megjegyzések:

- Az idomszer tágulhat vagy összehúzódhat a hőmérséklet és páratartalom változásokkor. Először ellenőrizni kell a termék méreteit, ezután használhatja az idomszert.
- A mennyezeti furat állítható a lenti ábra szerint. Állítsa be a mennyezeti furatot és az egység házát úgy, hogy az egység háza ne térjen el a mennyezeti furattól és hogy a mennyezeti furat éléi és a ház külső méretei között lévő rések egyenlők legyenek.
- Használjon M10 függesztő csavarokat (minden csavarnál). (helyszíni anyag)
- Minden függesztő csavar C mm-re nyúljon ki a mennyezettől. Az egység házát max. 10 mm-rel lehet elmozdítani az egység ház és a díszítő panel magasságának irányába, hogy a finombeállítást az elkészült mennyezet felszínhez lehessen igazítani. Az egység házában elmozdításához és a nagyteljesítményű szűrő beépítéséhez a lenti ábrán mutatott méretek szükségesek. Ebből a célból helyezze el az anyákat, amelyek rögzítik a függesztő tartót az ábra szerint.

[Fig. 4.2.1] (P.3)

- Ⓐ Anya
- Ⓑ Alátét (az egység házával együtt szállítva)
- Ⓒ Függesztő csavar  $\varnothing 10$  (M10 csavar)
- Ⓓ Mennyezeti furat méretei
- Ⓔ Függesztő csavar lejtése
- Ⓕ Függesztő csavar
- Ⓖ Kész mennyezet felület
- Ⓖ Függesztő tartó

Modell megnevezése	20 – 40	50 · 63	80 · 100	125
A	1040	1210	1710	1970
B	824	994	1494	1756
C	157 – 167			155 – 165
D	350 fölött			

## 5. Az egység felszerelése

### 5.1. Az egységtest felfüggesztése

- Hozza a beltéri egységet a jelölt szerelési helyre.
- A beltéri egység felfüggesztéséhez használjon emelőgépet, és dugja keresztül a felfüggesztő csavarokat.
- Emelőgéppel való mozgatáskor, az egység házát a csomagoló sapkának megfelelően kell megfordítani az emelés előtt, a sérülések elkerülése érdekében.

[Fig. 5.1.1] (P.3)

- Ⓐ Leeresztő cső oldal
- Ⓑ Egység ház
- Ⓒ Csomagoló sapka
- Ⓓ Emelőgép

### 5.2. Az egység helyzetének ellenőrzése és a függesztő csavarok rögzítése

- Használja a panellel együtt szállított mérőszekert annak ellenőrzésére, hogy az egységtest és a felfüggesztő csavarok jó helyen vannak-e. Ha nincsenek jól elhelyezve, az a szél beszívargása miatt harmatcseppeket eredményezhet. Ne mulassza el ellenőrizni a helyezési viszonyt.
- Használjon vízmértéket annak ellenőrzésére, hogy a jelzett Ⓐ szint vízszintes-e. Győződjön meg arról, hogy a felfüggesztő csavarok anyái kellően vannak-e meghúzva a felfüggesztő csavarok rögzítésére.
- Annak biztosítására, hogy a lefolyócső kiürüljön, vízmérték segítségével győződjön meg arról, hogy az egység vízszintesen van-e felfüggesztve.

#### ⚠ Figyeleme:

Gondoskodjon arról, hogy az egységtest vízszintesen legyen felszerelve.

[Fig. 5.2.1] (P.3)

- Ⓐ Beltéri egység alsó felülete  
(A felület, amelyhez a díszpanel csatlakozik)

## 6. Hűtőközeg csővezetékének és lefolyócsövének specifikációja

A harmatcseppek elkerülésére biztosítson elegendő lecsapódásgátló és szigetelési munkát a hűtőközeg és lefolyó csövekhez.

Kereskedelmileg kapható hűtőközegcsövek használata esetén tekerjen kereskedelmileg kapható (100 °C-nál nagyobb hőmérsékletnek ellenálló és az alább közölt vastagságú) szigetelőanyagot mind a folyadék-, mind a gázcsövekhez. Arról is gondoskodni kell, hogy kereskedelmileg kapható (0,03 fajsúlyú és az alább közölt vastagságú) szigetelőanyag tekerelve legyen a szobákon áthaladó valamennyi csővezetékre.

- Válassza ki a szigetelőanyag vastagságát a cső mérete szerint.

Csőméret	Szigetelőanyag vastagsága
6,4 mm – 25,4 mm	Több mint 10 mm
28,6 mm – 38,1 mm	Több mint 15 mm

- Ha az egység az épület magasabb emeletén, valamint magasabb hőmérsékleti és páratartalom körülmények között kerül alkalmazásra, akkor a fenti táblázatban közölteknél nagyobb csőméretet és anyagvastagságot kell használni.
- Ha vannak megrendelői előírások, akkor egyszerűen azokat kell követni.

### 6.1. Hűtőközeg csővezetékének és lefolyócsövének specifikációja

[Fig. 6.1.1] (P.3)

- Ⓐ Hollandi vágási méretek
- Ⓑ Hűtőcsövek méretei és hollandi anya meghúzási nyomataik
- Ⓒ Tegyen hűtőgépolajjat a hollandi felülési felületére.

- Ⓐ Hollandi vágási méretek

Rézcső külső átmérője (mm)	Hollandi méretek $\varnothing A$ méretek (mm)
$\varnothing 6,35$	8,7 – 9,1
$\varnothing 9,52$	12,8 – 13,2
$\varnothing 12,7$	16,2 – 16,6
$\varnothing 15,88$	19,3 – 19,7
$\varnothing 19,05$	22,9 – 23,3

ⓑ Hűtőcsövek méretei és hollandi anya meghúzási nyomatékai

	R410A				R407C vagy R22				Hollandi anya külső átmérője	
	Folyadékcső		Gázcső		Folyadékcső		Gázcső		Folyadékcső (mm)	Gázcső (mm)
	Csőméret	Meghúzási nyomaték (N·m)	Csőméret	Meghúzási nyomaték (N·m)	Csőméret	Meghúzási nyomaték (N·m)	Csőméret	Meghúzási nyomaték (N·m)		
P20/25/32/40	külső átmérője ø6,35 (1/4")	14 – 18	külső átmérője ø12,7 (1/2")	49 – 61	külső átmérője ø6,35 (1/4")	14 – 18	külső átmérője ø12,7 (1/2")	49 – 61	17	27
P50	külső átmérője ø6,35 (1/4")	34 – 42	külső átmérője ø12,7 (1/2")	68 – 82	külső átmérője ø9,52 (3/8")	34 – 42*	külső átmérője ø15,88 (5/8")	68 – 82*	22	29
P63/80	külső átmérője ø9,52 (3/8")	34 – 42	külső átmérője ø15,88 (5/8")	68 – 82	külső átmérője ø9,52 (3/8")	34 – 42	külső átmérője ø15,88 (5/8")	68 – 82	22	29
P100/125	külső átmérője ø9,52 (3/8")	34 – 42	külső átmérője ø15,88 (5/8")	100 – 120	külső átmérője ø9,52 (3/8")	34 – 42	külső átmérője ø19,05 (3/4")	100 – 120*	22	36

\* Használja az adott hollandi anyákat a következő csövekhez: P50, P100, P125 folyadékcső és P50 gázcső.

## 6.2. Hűtőközegcső, lefolyócső és betöltőnyílás

[Fig. 6.2.1] (P.3)

- Ⓐ Hűtőközeg cső (folyadék-cső): HP    Ⓑ Lefolyócső    Ⓒ Függesztő csavar lejtése  
 Ⓓ Hűtőközeg cső (gázcső): LP    Ⓔ betöltőnyílás    Ⓖ Leeresztő nyílás

## 6.3. A hűtőcsövezés csatlakoztatására vonatkozó igény

### A használandó alkatrészek megnevezése

Sorszám	Munkaműveletek	Munka részletei	Ellenőrizendő tételek	Hivatkozott rajz
1	Helyezze az adott csőszigetelést (1) a hűtőcsövezés folyadékcsővére, majd helyezze fel a hollandi szigetelést (2) a gázcsőre.	A hollandi szigetelés belsején "INNER (BELSŐ)" és "OUTER (KÜLSŐ)" jelölések vannak. A "INNER (BELSŐ)" jelöléssel rendelkező részt helyezze az egység háza felé, és a "OUTER (KÜLSŐ)" felirattal rendelkező részt a helyszíni cső oldalra.	<ul style="list-style-type: none"> <li>Eltérő hollandi szigetelés használta esetén páralecsapódás keletkezhet. A szigetelők ellenőrizni kell a típus nevét, és csak a megfelelőt szabad használni.</li> <li>Annak érdekében, hogy megakadályozza a rés kialakulását az egység oldallemeze közelében, a beszelés előtt győződjön meg róla, hogy a hollandi szigetelés szilárdan érintkezzen az egység oldallemmezével.</li> <li>Ha a szigetelés "INNER (BELSŐ)" és "OUTER (KÜLSŐ)" oldalait helytelenül szerelik be, akkor páralecsapódás keletkezhet.</li> </ul>	<p>[Fig. 6.3.1] (P.3)</p> <p>[Fig. 6.3.2] (P.3)</p> <p>[Fig. 6.3.2] (P.3)</p>
2	Szigetelt cső rögzítése	<ul style="list-style-type: none"> <li>Rögzítse a szigetelt csövet szigetelőszalaggal.</li> <li>Rögzítse a szigetelést az adott kötőszalaggal (4) a rajzon mutatott helyen.</li> </ul>	Tömítse le a hasítékot alaposan, hogy ne legyen nyílás. A szigetelést úgy kell elhelyezni, hogy a hasíték felül legyen.	[Fig. 6.3.3] (P.3) (Megjegyzés *3)
3	Hollandi szigetelés rögzítése	<ul style="list-style-type: none"> <li>Rögzítse a hollandi szigetelést az adott szalaggal (3).</li> <li>Rögzítse az adott kötőszalaggal (4) a rajzon mutatott helyen.</li> </ul>	Biztonságosan tömítse be a rést, hogy ne maradjon nyílás. A szigetelést úgy kell elhelyezni, hogy a hasíték felül legyen.	[Fig. 6.3.3] (P.3) (Megjegyzés *4)

[Fig. 6.3.1] (P.3)

- Ⓐ "0-0 gáz" jelölés    Ⓑ "INNER (BELSŐ)" jelölés  
 Ⓒ "OUTER (KÜLSŐ)" jelölés    Ⓓ Hollandi szigetelés (2)  
 Ⓔ Hűtőközeg-csővezés (gáz)    Ⓕ Hűtőközeg-csővezés (folyadék)  
 Ⓖ Helyszíni hűtőközeg-csővezés    Ⓖ Csőszigetelés (1)  
 Ⓗ Szigetelő anyag    Ⓖ Hollandi  
 Ⓖ Húzza ebbe az irányba    Ⓖ Szigetelő anyag  
 Ⓖ Hollandi    Ⓖ Ne legyen rés.  
 Ⓖ Mozgassa eredeti helyzetbe.

[Fig. 6.3.2] (P.3)

(az ábra mutatja a hollandi szigetelését)

- Ⓐ Helyszíni hűtőközeg-csővezés    Ⓑ Ne legyen rés.  
 Ⓒ Egység házának lemeze    Ⓓ KÜLSŐ  
 Ⓔ BELSŐ    Ⓖ Egységház  
 Ⓖ Adott hollandi szigetelés (2)

[Fig. 6.3.3] (P.3)

- Ⓐ Szalag (3)    Ⓑ Rögzítse a szalagot.  
 Ⓒ Adott kötőző szalag (4)

### Megjegyzések:

- \*1 Helyezze a hollandi anyát a helyszíni hűtőcsövezésre. Húzza vissza a szigetelőanyagot azon a területen, ahol tágitás lesz, majd vigye vissza az eredeti helyére a tágitás elvégzése után.  
 A Kilátszó réz csővezés páralecsapódáshoz vezethet. Ezt a műveletet nagyon figyelmesen kell végezni.  
 \*2 Ne legyen rés.  
 \*3, \*4 Ne legyen rés. A hasíték felül legyen.

## 7. Hűtőközegcsövek és lefolyócsövek csatlakoztatása

### 7.1. Hűtőközeg csővezetékezési munka

Ezt a csővezetési munkát a telepítési utasításoknak megfelelően kell elvégezni mind a kültéri egységhez, mind a BC vezérlőhöz (egyidejűleg hűtő és fűtő R2 sorozat).

- Az R2 sorozat egységeit olyan rendszerben való működésre tervezték, amelyben a kültéri egységből érkező hűtőközegcsövet BC vezérlő fogadja, és a BC vezérlőnél elágazik a beltéri egységek közötti csatlakoztatásra.
- A cső hosszára és a megengedhető magassági különbségekre vonatkozó információ a kültéri egység kézikönyvében található.
- A csövek hollandi kötéssel csatlakoznak.

### Övintézkedések a hűtőközeg csővezetésénél

- Biztosítson nem-oxidálódó forrasztást a keményforrasztáshoz, hogy ne kerülhessen idegen anyag vagy nedvesség a csőbe.
- Használjon hűtőgépolajat a kúpos csatlakozású fészkek felületére, és húzza meg a csatlakozást egy kettős csavarkulcs használatával.
- Készítsen fém bilincset a hűtőközeg csővezeték megtámasztására, hogy ne jusson terhelés a beltéri egység felőli csővezetékre. Ezt a bilincset 50 cm távolságban kell elhelyezni a beltéri egység kúpos csatlakozójától.

### ⚠ Figyelmeztetés:

Telepítéskor vagy átköltöztetéskor ne töltsön fel az egységet más hűtőközeggel, mint a hozzá előírttal.

- Különböző hűtőközegek, levegő stb. összekeverése a hűtési ciklus hibás működését okozhatja, és súlyos károsodást eredményezhet.

## ⚠ Figyeleme:

- **A hűtőközeg-csővezést foszfor-dezoxidált rézből vagy réz ötvözetből készült varrat nélküli csőből kell készíteni. Ezen kívül győződjön meg arról, hogy a csövek belső és külső felületei tiszták és veszélyes kénből, oxidokból, portól / piszoktól, faragási részecskéktől, olajoktól, nedvességtől vagy más szennyező anyagoktól mentesek.**
- **Soha ne használja a meglévő hűtőközeg csővezetékét.**
  - A hagyományos hűtőközegben lévő nagymennyiségű klór és a meglévő csővezetékben lévő hűtőgépolaj a hűtőközeg minőségének leromlását okozza.
- **A telepítés alatt használandó csöveket tárolja belső térben, és tartsa a csövek mindkét végét lezárva egészen addig, amíg a forrasztásukra nem kerül sor.**
  - Ha por, piszok vagy víz jut be a hűtőközegciklusba, akkor ez az olaj minőségének leromlását és a kompresszor meghibásodását eredményezheti.
- **Használjon Suniso 4GS vagy 3GS (kis mennyiségű) hűtőgépolajat a kúpos és peremes csatlakozó részekhez. (R22 hűtőközeget alkalmazó modellekhez)**
- **A kúpos csövek és a peremek bevonására használjon észterolajat, éterolajat vagy alkilbenzolt (kis mennyiségben) hűtőgépolajként. (R410A vagy R407C hűtőközeget alkalmazó modellekhez)**
  - Az egységben használt hűtőközeg nagyon higroszkopikus, keveredik a vízzel, és lerontja a hűtőgépolaj minőségét.

## 7.2. Levezető csővezetékkezési munka

### [Fig. 7.2.1] (P.4)

- A: 25 cm
- B: 1,5 – 2 m
- Ⓐ Lefelé irányuló lejtés nagyobb mint 1/100
- Ⓑ Szigetelőanyag
- Ⓒ Fém merevítés

### [Fig. 7.2.2] (P.4)

- Ⓓ Beltéri egység
- Ⓔ A lehető legnagyobbat kell választani. Kb. 10 cm
- Ⓕ Összegyűjtött csövek

### [Fig. 7.2.3] (P.4)

- C: 28 cm
- D: 170 ± 5 mm
- Ⓖ Leeresztő tömlő (tartozék)

### ▶ Az adott leeresztő tömlőt kell használni (tartozék).

- Ⓗ Kevesebb, mint 300 mm
- Ⓘ PVC 90° ív (helyszíni anyag)
- Ⓝ PVC (VP-25) (helyszíni anyag)
- Ⓚ Kötöző szalag (kicsi) (tartozék)

### ▶ A csatlakozásokat vinilklorid ragasztóval kell készíteni. A beltéri egység kimeneti nyílásán nem szabad ragasztót használni. Ellenkező esetben később a leeresztő mechanizmus nem lesz használható. A vég csatlakozót erodálhatja a gyanta, és ezért elrepedhet.

1. Biztosítani kell, hogy a lefolyó csővezeték lejtjen (több mint 1/100 lejtéssel a kültéri (ürítési) oldal felé). Ne hagyjon semmi akadályt vagy rendellenességet a lefolyó útjában. (①)
2. Gondoskodjon arról, hogy bármely keresztirányú lefolyócső ne legyen hosszabb 20 m (a magasságkülönbség nélkül). Ha a lefolyócső hosszú, készítsen fémbilincseket, hogy megakadályozza annak hullámzását. Soha ne alkalmazzon semmilyen légtelenítő csövet. Különben a lefolyó anyag kiömölhet.
3. A lefolyó csővezetéséhez használjon VP-25 típusú kemény (32 mm külső átmérőjű) vinilklorid csövet.
4. Biztosítsa, hogy az összegyűjtött csövek 10 cm-rel alacsonyabban legyenek, mint az egység testének leeresztő nyílása, amint a ② ábrán látható.
5. Ne tegyen semmiféle bűzelzárót a lefolyó ürítőnyílásához.
6. A lefolyó csővezeték végét olyan helyre tegye, ahol nem keletkezik szag.
7. Ne tegye a lefolyó csővezeték végét semmilyen olyan lefolyóba, ahol ionos gázok fejlődnek.
8. A leeresztő csővezetés bemenetét 28 cm-rel magasabban lehet elhelyezni, mint a leeresztő nyílást. Ha van valamilyen akadály a mennyezet alatt, akkor ívek segítségével biztosítsa legalább a helyszínek megfelelő magasságot. (③)

### Megjegyzés:

**Ha az emelő rész hosszú, akkor sok visszatérő víz lesz egy üzemleállásnál, amely iszapot és szagot eredményezhet a nem üzemelő évszakban. Ügyelni kell arra, hogy az emelő rész minimális legyen.**

## ⚠ Figyelem:

**Csövet kell elhelyezni a leeresztés biztosítására, és ezt szigetelni kell a páralecsapódás megakadályozására. A csővezeték hibája szivárgást okoz, és eláraszthatja a szobát.**

## 7.3. A leeresztés ellenőrzése

### ▶ Ügyelni kell arra, hogy a leeresztő mechanizmus jól működjön, és ne legyen vízszivárgás a csatlakozásoknál.

- Ügyelni kell a fentiek betartására a fűtési időszakban.
  - Ügyelni kell a fentiek betartására, mielőtt a mennyezetet munkát végeznek egy új konstrukció esetén.
1. Dugja a leeresztő szivattyú ellenőrző csatlakozóját (tartozék) a vezérlődoboz felőli oldalon lévő csatlakozóba. További információk találhatóak a vezérlő doboz fedelén.
  2. Távolítsa el a polietilén dugót a beltéri egység csővezetés felőli oldalról.
  3. Töltsön vizet a tápvízszivattyúba egy adagoló tartály használatával. Töltésnél a szivattyú, illetve a tartály végét egy csepegtető tálcára kell helyezni. (Ha a behelyezés nem teljes, akkor víz folyhat a gépre.)
  4. Kapcsolja be a feszültséget. A leeresztő szivattyú működni kezd távvezérlés nélkül. Egy átlátszó tömlő használatával ellenőrizze az elfolyást.
  5. Az ellenőrzés után kapcsolja ki a feszültséget, távolítsa el a csatlakozót, és helyezze be a polietilén dugót az eredeti helyére.

### [Fig. 7.3.1] (P.4)

- Ⓐ Helyezze be a szivattyú végét 2 – 4 cm-re .
- Ⓑ Távolítsa el a polietilén dugót. Ⓒ Kb. 1000 cm<sup>3</sup>
- Ⓓ Víz Ⓔ Töltőnyílás

## 8. Elektromos huzalozás

### Övintézkedések az elektromos huzalozáshoz

#### ⚠ Figyelmeztetés:

**Az elektromos munkát képesített villanyszerelő végezze a "Szerelési szabványok elektromos berendezésekhez" szabvány és a leszállított telepítési kézikönyvek előírásai szerint. Speciális áramköröket is kell alkalmazni. Ha a hálózati áramkör terhelhetősége nem elegendő, vagy ha a szerelés hibás, akkor ez elektromos áramütés vagy tűz kockázatát okozhatja.**

1. Gondoskodjon arról, hogy az energiatáplálás külön leágazó áramkorról történjen.
2. Szereljen be földzárlat megszakítót az áramellátásba.
3. Úgy szerelje fel az egységet, hogy a vezérlőkábelek (távvezérlő, jelvivő kábelek) egyike se kerüljön közvetlen érintkezésbe a hálózati kábellel az egységen kívül.
4. Biztosítsa, hogy sehol ne legyen laza a vezetékcsatlakozás.
5. Bizonyos kábeleket (hálózati, távvezérlő, jelvivő kábeleket) a mennyezet felett megrághatnak az egerek. Ennek megakadályozására használjon annyi fémcsővet a kábelek behúzására, amennyit csak lehetséges.
6. Soha ne csatlakoztassa a hálózati kábelt a jelvivő kábelek vezetékéhez. Különben a kábelek sérülhetnek.

7. Csatlakoztassa a vezérlőkábeleket a beltéri egységhez, a távvezérlőhöz és a kültéri egységhez.
8. Földelje le az egységet a kültéri egység oldalán.
9. A vezérlő kábeleket az alábbi feltételek szerint válassza ki.

#### ⚠ Figyelem:

**Győződjön meg arról, hogy az egység földelve legyen a kültéri egység oldalán. Ne csatlakoztassa a földelő kábelt semmiféle gázcsőre, vízcsőre, villámhárító rúdra vagy telefonföldelő kábelre. Tökéletlen földelés áramütés kockázatát okozhatja.**

### A vezérlőkábelek típusai

#### 1. Jelátviteli kábelek bekötése

- A jelátviteli kábelek típusai  
Tervezze a huzalozást az alábbi táblázatnak <1. táblázat> megfelelően.
- Kábelátmérő  
Több mint 1,25 mm<sup>2</sup>



<1. táblázat>

Rendszerkonfiguráció	Egy hűtőközeget rendszerhez		Több hűtőközeget rendszerhez
Jelátviteli kábel hossza	Kevesebb, mint 120 m		Több mint 120 m
Jelátviteli kábel hossza	Kevesebb, mint 120 m		Több mint 120 m
Berendezés példa (a zaj megítéléséhez)	Lakás vagy független raktár zaj nélkül	Épület, klinika, kórház vagy hírközlő állomás feltehetően átalakító berendezés, házi áramfejlesztő, nagyfrekvenciás orvosi berendezés, rádiós kommunikációs berendezés stb. készüléktől eredő zaj nélkül.	Minden berendezés
A jelátviteli kábelek típusai	VCTF, VCTFK, CVV, CVS, VVR, VVF, VCT, illetve CVVS vagy CPEVS árnyékolt vezeték	CVVS vagy CPEVS árnyékolt vezeték	
Hosszúság	Kevesebb, mint 120 m		Kevesebb, mint 200 m

**2. Távvezérlő kábelek**

	MA távvezérlő	M-NET távvezérlő
A kábelek típusai	2-erű kábel (árnyékolatlan)	10 m hosszúra nem kell árnyékolt vezeték, specifikáció megegyezik az "1" ponttal. 10 m hosszabb jelátviteli kábelek bekötése
Kábelátmérő	0,3 – 1,25 mm <sup>2</sup>	0,3 – 1,25 mm <sup>2</sup>
Hosszúság	Kevesebb, mint 200 m	Használja a 10 m meghaladó bármely szakaszon a leghosszabb megengedett 200 m hosszúra (az árnyékolt részen több mint 1,25 mm <sup>2</sup> )

**8.1. Az áramellátás bekötése**

- A készülékek hálózati zsinórai ne legyenek könnyebbek a 245 IEC 57 vagy 227 IEC 57 szabvány szerinti kivételénél.
- A légkondicionáló telepítéséhez mindegyik póluson legalább 3 mm-es érintkező távolságú kapcsolót kell felszerelni.

**Tápkábel mérete: több mint 1,5 mm<sup>2</sup>**

[Fig. 8.1.1] (P.4)

- Ⓐ Kapcsoló: 16 A (szívárgó áram megszakító)
- Ⓑ Kapcsoló: 16 A (megszakító a huzalozáshoz vagy főkapcsolóhoz)
- Ⓒ Beltéri egység
- Ⓓ Teljes üzemi áramfelvétel: kevesebb, mint 16 A
- Ⓔ Húzó doboz

**[Nem olvadóbiztosítás megszakító (NF) vagy földzárlati megszakító (NV) választás]**

NF vagy NV megszakító választásához a "B" osztályú biztosítéknak kapcsolóval kombinált használata helyett, vegye figyelembe az alábbiakat:

- 15 A vagy 20 A névleges áramú "B" osztályú olvadó biztosíték esetében, **NF modell (MITSUBISHI) megnevezése: NF30-CS (15 A) (20 A)**
- NV modell (MITSUBISHI) megnevezése: NV30-CA (15 A) (20 A)**

Használjon olyan földzárlati megszakítót, amelynek érzékenysége kisebb, mint 30 mA 0,1 s.

**⚠ Figyelem:**

Ne használjon a helyes kapacitásútól eltérő megszakítót vagy biztosítékot. Túl nagy kapacitású biztosíték, vezeték vagy vörösréz huzal használata hibás működés vagy tűz kockázatát okozhatja.

**8.2. A távvezérlő, a beltéri és kültéri jelátviteli kábelek bekötése**

(Távvezérlő külön tartozékként rendelkezésre áll)

- Kösse össze a TB5 jelű beltéri egységet és a TB3 jelű kültéri egységet. (Nem-polarizált 2-huzalos)  
A TB5 jelű beltéri egységen lévő "S" egy árnyékolt-huzalos csatlakozás. Az összekötő kábelekre vonatkozó előírások a kültéri egység telepítési kézikönyvében található.
- A távvezérlő telepítését végezze a távvezérlővel együtt szállított kézikönyv utasításainak követésével.
- Csatlakoztassa a TB15 jelű beltéri egységen lévő "1" és "2" pontokat egy MA távvezérlőhöz. (Nem-polarizált 2-huzalos)
- Csatlakoztassa a TB5 jelű beltéri egységen lévő "M1" és "M2" pontokat egy M-NET távvezérlőhöz. (Nem-polarizált 2-huzalos)
- Csatlakoztassa a távvezérlő jelátviteli kábelt 10 m belül 0,75 mm<sup>2</sup> érkeresztmetszetű kábel használatával. Ha a távolság több mint 10 m, akkor használjon 1,25 mm<sup>2</sup> érkeresztmetszetű kábelt.

[Fig. 8.2.1] (P.4) MA távvezérlő

[Fig. 8.2.2] (P.4) M-NET távvezérlő

- Ⓐ Kapocslemez beltéri jelátviteli kábelhez
- Ⓑ Kapocslemez kültéri jelátviteli kábelhez
- Ⓒ Távvezérlő
- DC 9 – 13 V az 1 és 2 pontok között (MA távvezérlő)
- DC 24 – 30 V az M1 és M2 pontok között (M-NET távvezérlő)

[Fig. 8.2.3] / [Fig. 8.2.4] (P.4) MA távvezérlő

[Fig. 8.2.5] / [Fig. 8.2.6] (P.4) M-NET távvezérlő

- Ⓐ Nem-polarizált
- Ⓑ Felső szint (TB15)
- Ⓒ MA távvezérlő
- Ⓓ Alsó szint (TB5)
- Ⓔ M-NET távvezérlő

- Az MA távvezérlő és az M-NET távvezérlő nem használható egyidejűleg és nem felcserélhetők.

**Megjegyzés:**

Ügyelni kell arra, hogy a huzalozás ne csipődjön be a kapocsdoboz fedelének felhelyezésekor. A huzalozás elszakadhat, ha becsipődik.

**⚠ Figyelem:**

A huzalozást úgy készítse el, hogy ne legyen szoros, és ne legyen megfeszítve. A feszítés alatt lévő vezeték meghibásodhat, illetve túlmelegedhet és eléghet.

- Rögzítse az áramforrás-vezetéseket a vezérlődobozhoz tömszelence használatával, a feszítő erő ellen. (PG vagy hasonló csatlakozás.) Csatlakoztassa a jelátviteli vezetéseket a kapcsolóhoz a vezérlődobozon lévő kiüthető lyukon keresztül, normál tömszelence használatával.
- A bekötések befejezése után, ellenőrizze újra, hogy nincs-e laza csatlakozás, és szerelje fel a fedelet a vezérlő dobozra a levétellel fordított sorrendben.

**⚠ Figyelem:**

Kösse be az áramellátást úgy, hogy ne feszüljön a kábel. Különben meglazulás, felmelegedés vagy tűz keletkezik.

[Fig. 8.2.7] (P.4)

<A vezérlő kábelrel kapcsolatos korlátozások>

- Ⓐ Kültéri egység
- Ⓑ BC vezérlő
- Ⓒ Távvezérlő
- Ⓓ Föld
- Ⓔ Beltéri egység
- Ⓕ Nem-polarizált 2-huzal

**Megjegyzések:**

- \*1 Vezesse a vezérlő kábel földvezetékét a kültéri egység földelő kapcsán keresztül a földhöz.
- \*2 Ha a távvezérlő kábel hossza nagyobb 10 m-nél, akkor használjon 1,25 mm<sup>2</sup> érkeresztmetszetű kábelt a hosszabbított részen, és ezt a hosszabbított részt 200 m-en belül helyezze be.
- \*3 A BC vezérlő csak az R2 egyszerre hűtő/fűtő sorozatnál szükséges.

**8.3. Az elektromos csatlakozások bekötése**

(Ügyelni kell arra, hogy a kapocs csavarjai ne lazuljanak ki.)

- Egy csavarhúzó segítségével távolítsa el a 2 csavart, amelyek a sorozatkapocs fedelet rögzítik. (1)

[Fig. 8.3.1] / [Fig. 8.3.2] (P.5)

- Ⓐ Oldalkeret
- Ⓑ Fedél
- Ⓒ Csavar (2 helyen)

- Az ábra szerint 2 huzalozza be a betáplálást, vezérlő kábelt és távvezérlőt. Nem szükséges eltávolítani a sorozatkapocs-dobozt.

[Fig. 8.3.3] / [Fig. 8.3.4] (P.5)

<A sorozatkapocs-doboz aljáról nézve>

- Ⓐ Sorozatkapocs a vezérlő kábelhez.
- Ⓑ Vezérlő kábel
- (Az M-NET távvezérlő, beltéri egység és BC vezérlő sorozatkapcsához)
- Ⓒ Egyfázisú betáplálás
- Ⓓ Sorozatkapocs a betápláláshoz
- Ⓔ A kültéri vezérlő kábel sorozatkapcsához.
- (Használjon árnyékolt földkábelt a kültéri egység oldalán.)

- Rögzítse az áramforrás vezetékeket a kapcsoléc dobozhoz tömszelence használatával, a feszítő erő ellen. (PG vagy hasonló csatlakozás.) Csatlakoztassa a jelátviteli vezetékeket a kapcsoléc dobozra a kapcsoléc dobozon lévő kiüthető lyukon keresztül, normál tömszelence használatával.
- 3. A bekötések befejezése után ellenőrizze újra, hogy nincs-e laza csatlakozás, és szerelje fel a fedelet a kapcsoléc dobozra a levétellel fordított sorrendben.

#### **⚠ Figyeleme:**

**Kösse be az áramellátást úgy, hogy ne feszüljön a kábel. Egyébként a csatlakozás megszakadhat, melegedés és tűz keletkezhet.**

## 8.4. Címek beállítása

(Győződjön meg arról, hogy a műveletet a hálózati feszültség KI állapotában végzi.)

**[Fig. 8.4.1] / [Fig. 8.4.2] (P.5)**

<Cím kapcsoló>

<Címtábla>

- Kétféle forgókapcsoló beállítás lehetséges: beállítási címek 1 – 9 között és a 10 feletti kapcsolót, valamint csoportszámok beállítása
  - ① A címek beállítása  
Példa: Ha a cím "3", akkor hagyja az SW12 kapcsolót (a 10 feletti kapcsolót) "0" állásban, és helyezze az SW11 (1 – 9 közötti) kapcsolót "3" állásba.
  - ② Csoportszámok beállítása SW14 (Csak az R2 sorozatnál)  
Illessze össze a beltéri egység hűtőközegcsövét a BC vezérlő oldali csatlakozás számával. R2 kivételével hagyjon mindent "0" állásban.
- A gyárból kiszállításkor valamennyi kapcsoló "0"-ra van beállítva. Ezeket a kapcsolókat lehet használni az egységcímek és a csoportszámok beállítására, ha szükséges.
- A beltéri egység címek meghatározása a helyszínen lévő rendszerrel változik. Végezze a beállítást a műszaki adatok szerint.

#### **Megjegyzés:**

**Kérjük, állítsa az SW5 kapcsolót a hálózat tápfeszültségnek megfelelően.**

20 – 100

Volt	SW5
220	ON
230	ON
240	OFF

125

Volt	SW5
220	ON
230	OFF
240	OFF

## 8.5. Szobahőmérséklet érzékelése távvezérlőbe beépített érzékelővel

Ha a szobahőmérsékletet egy távvezérlőbe beépített érzékelővel kívánja érzékelni, akkor állítsa a kezelőtáblán az SW1-1 kapcsolót "ON" (BE) állásba. Az SW1-7 és SW1-8 beállítása azt is lehetővé teszi, hogy a levegő áramlását állítani lehessen a fűtés hőmérsékletmérőjének KI helyzetében.

# Spis treści

1. Środki ostrożności .....	115	5.2. Sprawdzanie położenia urządzenia i przytwierdzanie śrub mocujących .....	118
1.1. Przed instalacją i pracami elektrycznymi .....	115	6. Specyfikacje rury czynnika chłodniczego i rury spustowej .....	118
1.2. Środki ostrożności dotyczące urządzeń stosujących czynnik chłodniczy R410A lub R407C .....	116	6.1. Specyfikacje rury czynnika chłodniczego i rury spustowej .....	118
1.3. Czynności wstępne .....	116	6.2. Rura czynnika chłodniczego, rura spustowa i wlew .....	119
1.4. Czynności wstępne – prace elektryczne .....	116	6.3. Zapotrzebowanie na łączniki orurowania czynnika chłodniczego .....	119
1.5. Przed rozpoczęciem biegu próbnego .....	116	7. Podłączanie rur czynnika chłodniczego i rur spustowych .....	119
2. Akcesoria do jednostki wewnętrznej .....	117	7.1. Instalacja rur czynnika chłodniczego .....	119
3. Wybór miejsca instalacji .....	117	7.2. Instalacja rur spustowych .....	120
3.1. Mocowanie instalacji i przestrzeń serwisowa .....	117	7.3. Sprawdzenie przewodu odprowadzającego .....	120
3.2. Łącznik końcowy przewodu rozdzielającego – wlot świeżego powietrza .....	117	8. Instalacja elektryczna .....	120
3.3. Zewnętrzny wlot powietrza .....	117	8.1. Przewody instalacji zasilania .....	121
3.4. Połączenie jednostek wewnętrznych z zewnętrznymi .....	117	8.2. Podłączanie zdalnego sterowania oraz zew. i wew. kabli transmisyjnych .....	121
4. Przytwierdzanie zawiesi .....	117	8.3. Podłączanie złączy elektrycznych .....	122
4.1. Przytwierdzanie zawiesi .....	117	8.4. Ustawianie adresów .....	122
4.2. Wnęka sufitowa i rozmieszczenie śrub mocujących .....	118	8.5. Wykrywanie temperatury w pomieszczeniu przez wbudowany czujnik w zdalnym sterowaniu .....	122
5. Instalowanie urządzenia .....	118		
5.1. Zawieszanie korpusu urządzenia .....	118		

## 1. Środki ostrożności

### 1.1. Przed instalacją i pracami elektrycznymi

- ▶ **Przed zainstalowaniem urządzenia należy zapoznać się ze wszystkimi „Środkami ostrożności”.**
- ▶ **„Środki ostrożności” obejmują bardzo istotne zalecenia dotyczące bezpieczeństwa. Wszystkie te zalecenia muszą być skrupulatnie przestrzegane.**

#### Symbole używane w tekście





##### **Niebezpieczeństwo:**

Wskazuje środki ostrożności, których przestrzeganie pozwala zapobiec ryzyku obrażeń lub śmierci użytkownika.

##### **Ostrzeżenie:**

Wskazuje środki bezpieczeństwa, których przestrzeganie pozwala zapobiec uszkodzeniu urządzenia.

#### Symbole używane na ilustracjach

-  : Wskazuje czynność, której trzeba unikać.
-  : Wskazuje ważne instrukcje, których przestrzeganie jest niezbędne.
-  : Wskazuje część, która musi zostać uziemiona.
-  : Wskazuje części obrotowe wymagające zachowania szczególnej ostrożności (ten symbol znajduje się na etykiecie głównego urządzenia). <Kolor: żółty>
-  : Niebezpieczeństwo porażenia elektrycznego (ten symbol znajduje się na etykiecie głównego urządzenia). <Kolor: żółty>

##### **Niebezpieczeństwo:**

**Należy uważnie przeczytać wszystkie etykiety naklejone na głównym urządzeniu.**

##### **Niebezpieczeństwo:**

- **Zainstalowanie klimatyzatora należy zlecić sprzedawcy lub autoryzowanemu serwisowi.**
  - Nieprawidłowa instalacja przez użytkownika może spowodować wyciek, porażenie elektryczne lub pożar.
- **Klimatyzator należy zainstalować w miejscu, które jest w stanie wytrzymać jego ciężar.**
  - Zainstalowanie klimatyzatora w niewłaściwym miejscu grozi jego upadkiem i obrażeniami.
- **Zakładając instalację elektryczną, należy używać określonych kabli. Kable powinny być tak połączone, aby złącza nie były poddawane działaniu żadnej zewnętrznej siły.**
  - Niepoprawne połączenie i mocowanie może powodować nagrzewanie się i grozi pożarem.
- **Urządzenie należy zainstalować w odpowiednim miejscu, mając na względzie możliwość wystąpienia tajfunów, silnych wiatrów oraz trzęsień ziemi.**
  - Niewłaściwie zainstalowany klimatyzator może się przewrócić, co grozi obrażeniami.
- **Należy używać wyłącznie tych filtrów, nawilzaczy, nagrzewnic elektrycznych i innych akcesoriów, których użycie zaleca firma Mitsubishi Electric.**
  - Zainstalowanie tych akcesoriów należy zlecić autoryzowanemu serwisowi. Nieprawidłowa instalacja przez użytkownika może spowodować wyciek, porażenie elektryczne lub pożar.

5.2. Sprawdzanie położenia urządzenia i przytwierdzanie śrub mocujących .....	118
6. Specyfikacje rury czynnika chłodniczego i rury spustowej .....	118
6.1. Specyfikacje rury czynnika chłodniczego i rury spustowej .....	118
6.2. Rura czynnika chłodniczego, rura spustowa i wlew .....	119
6.3. Zapotrzebowanie na łączniki orurowania czynnika chłodniczego .....	119
7. Podłączanie rur czynnika chłodniczego i rur spustowych .....	119
7.1. Instalacja rur czynnika chłodniczego .....	119
7.2. Instalacja rur spustowych .....	120
7.3. Sprawdzenie przewodu odprowadzającego .....	120
8. Instalacja elektryczna .....	120
8.1. Przewody instalacji zasilania .....	121
8.2. Podłączanie zdalnego sterowania oraz zew. i wew. kabli transmisyjnych .....	121
8.3. Podłączanie złączy elektrycznych .....	122
8.4. Ustawianie adresów .....	122
8.5. Wykrywanie temperatury w pomieszczeniu przez wbudowany czujnik w zdalnym sterowaniu .....	122

- **Urządzenia nie wolno samodzielnie naprawiać. Jeśli klimatyzator wymaga naprawy, należy powiadomić o tym sprzedawcę.**
  - Nieprawidłowa naprawa może spowodować wyciek, porażenie elektryczne lub pożar.
- **Żeberek wymiennika ciepła nie wolno dotykać.**
  - Niewłaściwe obchodzenie się z urządzeniem grozi obrażeniami ciała.
- **Podczas wykonywania wszelkich czynności związanych z urządzeniem należy używać środków ochrony osobistej.**  
Np.: rękawice, pełny kombinezon i okulary ochronne.
  - Niewłaściwe obchodzenie się z urządzeniem grozi obrażeniami ciała.
- **W przypadku wycieku gazu chłodniczego podczas prac instalacyjnych, należy przewietrzyć pomieszczenie.**
  - Jeśli dojdzie do zetknięcia gazu chłodniczego z płomieniem, wydzielone zostaną trujące gazy.
- **Klimatyzator należy zainstalować zgodnie z niniejszym podręcznikiem instalacji.**
  - Nieprawidłowa instalacja może spowodować wyciek, porażenie elektryczne lub pożar.
- **Wszystkie prace elektryczne muszą być wykonywane przez wykwalifikowanego elektryka zgodnie z obowiązującymi przepisami i standardami oraz instrukcjami zawartymi w niniejszym podręczniku, przy użyciu specjalnie wydzielonego obwodu.**
  - Podłączenie urządzenia do źródła zasilania o niewystarczającej mocy lub niepoprawne wykonanie instalacji elektrycznej grozi porażeniem elektrycznym i pożarem.
- **Należy dobrze przymocować pokrywę (panel) terminala jednostki zewnętrznej.**
  - Jeśli pokrywa (panel) terminala nie jest dobrze zainstalowana, do jednostki zewnętrznej może się przedostać woda lub kurz, co grozi pożarem lub porażeniem prądem.
- **Podczas instalowania lub przenoszenia urządzenia w inne miejsce nie wolno go napełniać innym czynnikiem chłodniczym niż ten, który podano na urządzeniu.**
  - Zmieszanie oryginalnego czynnika chłodniczego z innym czynnikiem lub powietrzem może powodować nieprawidłowości cyklu chłodniczego i uszkodzenie urządzenia.
- **Jeśli klimatyzator jest zainstalowany w małym pomieszczeniu, należy podjąć kroki zapobiegające koncentracji czynnika chłodniczego powyżej limitów bezpieczeństwa nawet w przypadku jego wycieku.**
  - Należy poradzić się sprzedawcy, jakie środki ostrożności należy przedsięwziąć, aby nie dopuścić do przekroczenia limitów. Wyciek czynnika chłodniczego i przekroczenie limitów bezpieczeństwa grozi niebezpieczeństwem wynikającym z braku tlenu w pomieszczeniu.
- **W przypadku przeniesienia w inne miejsce i ponownego instalowania klimatyzatora, należy skorzystać z porady sprzedawcy lub autoryzowanego serwisu.**
  - Nieprawidłowa instalacja może spowodować wyciek, porażenie elektryczne lub pożar.
- **Po zakończeniu prac instalacyjnych należy się upewnić, że nie ma wycieku gazu chłodniczego.**
  - Wyciek gazu chłodniczego i jego zetknięcie z grzejnikiem, piecem, kuchenką lub innym źródłem ciepła może powodować wydzielanie szkodliwych gazów.
- **Nie wolno modyfikować konstrukcji, ani zmieniać ustawień urządzeń ochronnych.**
  - Zwarcie i uruchomienie na siłę wyłącznika ciśnieniowego, termicznego lub innego urządzenia ochronnego albo wymiana na część inną niż określona przez Mitsubishi Electric, grozi pożarem lub wybuchem.
- **Chcąc pozbyć się produktu nie nadającego się do dalszej eksploatacji, należy zwrócić się do sprzedawcy.**
- **Nie należy stosować dodatku do wykrywania wycieków.**

## 1.2. Środki ostrożności dotyczące urządzeń stosujących czynnik chłodniczy R410A lub R407C

### ⚠ Ostrzeżenie:

- Do przesyłania czynnika chłodniczego nie należy używać rur pozostałych po poprzednio używanym urządzeniu.
  - Istniejąca instalacja może zawierać stary czynnik chłodniczy i olej chłodniczy o dużej zawartości chloru, który może powodować rozkład oleju chłodniczego nowego klimatyzatora.
- Należy stosować instalację rurową wykonaną z beztlenuj miedzi fosforowej oraz rury i przewody bezszwowe wykonane ze stopu miedzi. Dodatkowo należy się upewnić, że wewnętrzne i zewnętrzne powierzchnie rur są czyste i wolne od niebezpiecznych związków siarki, tlenków, pyłu, brudu, wiórów, oleju, wilgoci lub innych zanieczyszczeń.
  - Zanieczyszczenia na wewnętrznych ściankach instalacji doprowadzającej czynnik chłodniczy mogą powodować rozkład oleju chłodniczego.
- Instalacja przygotowana do zamontowania klimatyzatora powinna znajdować się w pomieszczeniu zamkniętym, a oba jej końce powinny być hermetycznie zamknięte aż do momentu lutowania. (Kolanka i inne złącza należy trzymać w plastikowej torbie.)
  - Zmieszanie czynnika chłodniczego z kurzem, brudem lub wodą może powodować rozkład oleju i awarie kompresora.
- Jako oleju do smarowania śrubunków i kołnierzy należy użyć oleju estrowego, eterowego lub alkilobenzenu (w niewielkiej ilości).
  - Zmieszanie oleju chłodniczego z dużą ilością oleju mineralnego powoduje jego rozkład.
- System należy napęścić płynnym czynnikiem chłodniczym.
  - Uszczelnienie systemu gazowym czynnikiem chłodniczym może spowodować zmianę składu czynnika chłodniczego w cylindrze i spadek wydajności.
- Nie należy stosować innych czynników chłodniczych niż R410A lub R407C.
  - W przypadku użycia innego czynnika chłodniczego (R22 itp.), zawarty w nim chlor może powodować rozkład oleju chłodniczego.
- Należy używać pompy próżniowej z zaworem zwrotnym przepływu wstecznego.
  - Smar z pompy próżniowej może przedostać się do cyklu chłodniczego i powodować rozkład oleju chłodniczego.
- Nie należy stosować następujących elementów, które są używane w przypadku konwencjonalnych czynników chłodniczych: (kolektor pomiarowy, wąż doprowadzający ciecz, wykrywacz nieszczelności gazu, zawór zwrotny przepływu wstecznego, baza sprężania czynnika chłodniczego, próżniomierz, urządzenia do regeneracji czynnika chłodniczego).
  - Domieszka konwencjonalnego czynnika chłodniczego i oleju chłodniczego może powodować rozkład czynnika chłodniczego R410A lub R407C.
  - Zmieszanie wody z czynnikiem R410A lub R407C może spowodować rozkład oleju chłodniczego.
  - Ponieważ czynniki R410A i R407C nie zawierają chloru, wykrywacze nieszczelności gazowych używane w przypadku konwencjonalnych środków chłodniczych nie reagują na nie.
- Nie należy używać cylindra sprężającego.
  - Użycie cylindra sprężającego może powodować rozkład czynnika chłodniczego.
- Przy posługiwaniu się narzędziami należy zachować szczególną ostrożność.
  - Przeniknięcie kurzu, brudu lub wody do cyklu chłodniczego może powodować rozkład czynnika chłodniczego.

## 1.3. Czynności wstępne

### ⚠ Ostrzeżenie:

- Klimatyzatora nie wolno instalować w miejscach, gdzie może dojść do wycieku gazu palnego.
  - Nagromadzenie się wyciekającego gazu wokół urządzenia grozi eksplozją.
- Klimatyzatora nie należy używać w miejscach, w których trzyma się żywność, zwierzęta domowe, rośliny, instrumenty precyzyjne lub dzieła sztuki.
  - Jego działanie może powodować pogorszenie jakości żywności itp.
- Klimatyzatora nie należy używać w środowiskach specjalnych.
  - Olej, para, opary siarki itp. mogą znacznie obniżyć skuteczność działania klimatyzatora lub powodować uszkodzenie jego części.
- W przypadku instalowania urządzenia w szpitalu, stacji komunikacyjnej lub podobnym miejscu, należy zapewnić odpowiednią ochronę przed hałasem.
  - Falowniki, prywatny agregat prądowłórczy, sprzęt medyczny działający na wysokiej częstotliwości lub urządzenia do radiokomunikacji mogą powodować błędy w działaniu klimatyzatora lub uniemożliwić jego funkcjonowanie. Z drugiej strony klimatyzator może ingerować w działanie tych urządzeń, wytwarzając hałas, który zakłóca leczenie lub transmisję obrazu.

- Urządzenia nie należy instalować w warunkach, które mogą być przyczyną wycieku.
  - Jeśli wilgotność w pomieszczeniu przekracza 80 % lub rura odpływowa jest zatkana, z jednostki wewnętrznej może kapać skroplona para wodna. W razie potrzeby należy założyć odpowiedni system odprowadzania cieczy obejmujący jednostkę zewnętrzną.
- Modele wewnętrzne należy instalować na suficie ponad 2,5 m nad podłogą.

## 1.4. Czynności wstępne – prace elektryczne

### ⚠ Ostrzeżenie:

- Urządzenie musi zostać uziemione.
  - Przewodu uziomowego nie należy łączyć z rurami doprowadzającymi gaz lub wodę, prętami odgromowymi lub kablem uziomowym telefonu. Niewłaściwe uziemienie grozi porażeniem prądem.
- Kabel zasilania należy tak zainstalować, aby nie podlegał on naprężeniu.
  - Naprężenie może spowodować przerwanie przewodów, przegrzanie i pożar.
- W razie potrzeby można zainstalować automatyczny wyłącznik wyciekowy.
  - Niezainstalowanie wyłącznika wyciekowego grozi porażeniem prądem.
- Kable linii zasilania muszą mieć odpowiednią wartość znamionową i zdolność przewodzenia prądu.
  - Użycie kabli o zbyt niskich parametrach grozi wyciekami, wytworzeniem ciepła i wybuchem pożaru.
- Wszystkie wyłączniki i bezpieczniki muszą mieć określone parametry.
  - Wyłącznik lub bezpiecznik o większych parametrach albo przewód stalowy lub miedziany może spowodować ogólną awarię urządzenia lub pożar.
- Elementów klimatyzatora nie należy myć.
  - Mycie ich grozi porażeniem elektrycznym.
- Należy uważać, czy podstawa montażowa nie uległa uszkodzeniu wskutek długiego użytkowania.
  - Nieusunięte w odpowiednim czasie uszkodzenia mogą spowodować upadek klimatyzatora i obrażenia ciała lub uszkodzenie mienia.
- Rury spustowe należy zainstalować zgodnie z zaleceniami zawartymi w niniejszym podręczniku instalacji, aby zagwarantować odpowiedni drenaż. Rury należy zaopatrzyć w izolację termiczną, aby zapobiec skraplaniu.
  - Nieprawidłowe zainstalowanie rur spustowych może powodować wyciek wody i uszkodzenie mebli lub innych przedmiotów.
- Podczas transportu produktu należy zachować ostrożność.
  - Jeśli produkt waży powyżej 20 kg, nie powinna go podnosić tylko jedna osoba.
  - W opakowaniach niektórych produktów wykorzystuje się taśmy PP. Taśm PP nie należy używać jako środka ułatwiającego przenoszenie. Jest to niebezpieczne.
  - Żeberek wymiennika ciepła nie wolno dotykać. W ten sposób można skaleczyć palce.
  - Transportując jednostkę zewnętrzną, należy mocować ją w określonych miejscach u podstawy urządzenia. Jednostkę zewnętrzną należy również podeprzeć w czterech miejscach, aby nie ześlizgnęła się na bok.
- Opakowanie należy usuwać zgodnie z zasadami BHP.
  - Takie elementy opakowania jak gwoździe i inne części metalowe lub drewniane, mogą powodować ukłucia lub inne obrażenia.
  - Wszystkie torby plastikowe należy podrzeć i wyrzucić, aby nie bawiły się nimi dzieci. Bawiąc się niepodartą torbą plastikową, dziecko może się udusić.

## 1.5. Przed rozpoczęciem biegu próbnego

### ⚠ Ostrzeżenie:

- Włóż zasilanie na przynajmniej 12 godzin przed uruchomieniem urządzenia.
  - Uruchomienie urządzenia bezpośrednio po włączeniu głównego wyłącznika zasilania może spowodować poważne uszkodzenie podzespołów wewnętrznych. Wyłącznik zasilania należy pozostawiać włączony przez cały sezon roboczy.
- Wyłączników nie wolno dotykać wilgotnymi palcami.
  - Dotknięcie wyłącznika wilgotnym palcem grozi porażeniem elektrycznym.
- W trakcie pracy i bezpośrednio po jej zakończeniu nie należy dotykać rur chłodniczych.
  - W trakcie pracy i bezpośrednio po jej zakończeniu rury chłodnicze mogą być gorące lub zimne, w zależności od stanu czynnika chłodniczego przepływającego przez rury, kompresor i inne części cyklu chłodniczego. Dotknięcie rur chłodniczych może spowodować poważne poparzenia lub odmrożenia rąk.
- Nie należy uruchamiać klimatyzatora, dopóki zdjęte są panele i osłony.
  - Klimatyzator posiada części wirujące, gorące lub o wysokim napięciu, które mogą powodować obrażenia.
- Nie należy wyłączać zasilania bezpośrednio po zakończeniu pracy urządzenia.
  - Należy odczekać przynajmniej pięć minut i dopiero wtedy wyłączyć zasilanie. Przedwczesne wyłączenie zasilania może spowodować wyciek i poważną awarię.

## 2. Akcesoria do jednostki wewnętrznej

Wraz z klimatyzatorem dostarczone są następujące akcesoria:

Nr części	Akcesoria	Ilość	Miejsce montażu
1	Rura izolacyjna (mała)	1	Na szkielecie obudowy korpusu
2	Obudowa izolacyjna	1	
3	Element łączący (duży)	4	
4	Przewód odprowadzający	1	
5	Podkładka	8	

Nr części	Akcesoria	Ilość	Miejsce montażu
6	Element łączący (mały)	2	Na szkielecie obudowy korpusu
7	Złącze do testu pompy spustowej	1	

## 3. Wybór miejsca instalacji

- Wybrać miejsce, które umożliwi doprowadzenie powietrza do wszystkich części pokoju.
- Unikać miejsc wystawionych na działanie powietrza z zewnątrz.
- Wybrać miejsce bez przeszkód utrudniających wlot i wylot powietrza z urządzenia.
- Unikać miejsc wystawionych na działanie pary wodnej lub oparów oleju.
- Unikać miejsc, gdzie istnieje możliwość ulatniania, gromadzenia się lub wytwarzania gazów palnych.
- Nie montować urządzenia w pobliżu maszyn emitujących fale o wysokiej częstotliwości (spawarki wysokiej częstotliwości, itp.).
- Unikać miejsc, gdzie przepływ powietrza będzie skierowany na czujnik przeciwpożarowy. (Podczas ogrzewania ciepłe powietrze może spowodować włączenie się alarmu.)
- Nie należy montować urządzenia w miejscach, gdzie często występują roztwory kwaśne.
- Nie należy montować urządzenia w miejscach, gdzie często wykorzystuje się aerozole na bazie siarki i innych substancji.
- Jeśli urządzenie działa przez długi czas przy wysokiej temperaturze lub wilgotności powietrza powyżej sufitu (punkt rosy powyżej 26 °C), na jednostce wewnętrznej może się skraplać rosa. Używanie urządzenia w takich warunkach wymaga odpowiedniej izolacji (warstwa o grubości 10 – 20 mm) całej powierzchni jednostki wewnętrznej, w celu uniknięcia skraplania.

### ⚠ Niebezpieczeństwo:

Jednostkę wewnętrzną należy zamontować na suficie, który może utrzymać jej ciężar.

Jeśli sufit nie jest wystarczająco wytrzymały, urządzenie może się oberwać i spowodować obrażenia ciała.

### 3.1. Mocowanie instalacji i przestrzeń serwisowa

[Fig. 3.1.1] (str.2)

- Należy tak dobrać kierunek wydmuchu, aby odpowiadał on kształtowi pomieszczenia, warunkom lokalizacji itp.
- Dostęp do instalacji rurowej, elektrycznej oraz konserwacja odbywają się w części dolnej i bocznej urządzenia. Należy więc przeznaczyć do powyższych czynności odpowiednią ilość miejsca. Aby zapewnić swobodę i bezpieczeństwo działania podczas zawieszania urządzenia, należy zapewnić sobie jak najwięcej miejsca.

Nazwa modelu	20 – 40	50 · 63	80 · 100	125
A	1080	1250	1750	2010
B	Więcej niż 1000			
C	Więcej niż 500			
D	Zakładka: 20			
E	Więcej niż 350			

## 4. Przytwierdzenie zawiesi

### 4.1. Przytwierdzenie zawiesi

(Zawieszenie powinno utrzymywać się na silnej konstrukcji.)

#### Konstrukcja zawieszenia

- Sufit: W każdym budynku sufit może być inaczej zbudowany. Szczegółowych informacji na ten temat może udzielić firma budowlana.
- W razie potrzeby należy wzmocnić zawiesia podporami zabezpieczającymi dodatkowo na wypadek trzęsienia ziemi.  
\* Należy stosować śruby mocujące M10 i podpory przeciwwstrząsowe (kupuje się je osobno).

### 3.2. Łącznik końcowy przewodu rozdzielającego – wlot świeżego powietrza

[Fig. 3.2.1] (str.2)

- Zgodnie z rysunkiem, zaślepki znajdują się we wszystkich wymaganych miejscach. W zależności od potrzeby można z nich korzystać podczas montażu urządzenia.
  - Ⓐ Łącznik końcowy przewodu rozdzielającego
  - Ⓑ Łącznik końcowy przewodu rozdzielającego (zaśleпки 435 × 110 na obu bokach)
  - Ⓒ Łącznik końcowy przewodu rozdzielającego (zaśleпки 754 × 110 na obu bokach)
  - Ⓓ Łącznik końcowy przewodu rozdzielającego (zaśleпки ø200 na obu bokach)
  - Ⓔ Otwór montażowy 10-ø2,9
  - Ⓕ Otwór montażowy 6-ø2,9
  - Ⓖ Otwór montażowy 4-ø2,9

#### Uwaga:

- Do tylnej powierzchni każdego łącznika końcowego przewodu rozdzielającego przymocowany jest materiał izolujący. Należy użyć noża w celu przycięcia materiału izolacyjnego dookoła łącznika końcowego.

### 3.3. Zewnętrzny wlot powietrza

[Fig. 3.3.1] (str.2)

- Ⓐ Wlot świeżego powietrza
- Ⓑ Wlot świeżego powietrza  
Otwór po wybitej zaślepce 240 × 45
- Ⓒ Wlot świeżego powietrza  
Otwór po wybitej zaślepce ø150
- Ⓓ Otwór montażowy 4-ø2,9
- Ⓔ Wycięcie

#### Uwagi:

- Wykonać cztery wycięcia w zewnętrznym wlocie powietrza. W trakcie podłączania okrągłego, elastycznego przewodu należy zamontować opcjonalny kołnierz przewodu wlotu powietrza PAC-KH 110F (ø150).
- Ilość zasysanego powietrza, przepływającego przez zewnętrzny wlot powietrza, można regulować za pomocą wycięcia na zewnętrznym wlocie powietrza (tak jak na powyższym rysunku).

### 3.4. Połączenie jednostek wewnętrznych z zewnętrznymi

Sposób połączenia jednostek wewnętrznych z zewnętrznymi opisano w podręczniku instalacji jednostki zewnętrznej.

- W celu zabezpieczenia sufitu przed zwieszaniem i wibracjami może być konieczne wzmocnienie go dodatkowymi elementami (belki itp.).
- Wytnij i usuń elementy konstrukcji sufitu.
- Wzmocnij elementy konstrukcyjne sufitu i dodaj inne elementy w celu przymocowania płyt sufitowych.

[Fig. 4.1.1] (str.2)

- Ⓐ Środek ciężkości

Środek ciężkości i ciężar produktu

Nazwa modelu	W	L	H	X	Y	Z	Waga urządzenia (kg)	Waga panelu (kg)
PLFY-P20VLMD-E	574	824	172	287	370	160	23	6,5
PLFY-P25VLMD-E	574	824	172	287	370	160	23	6,5
PLFY-P32VLMD-E	574	824	172	287	370	160	24	6,5
PLFY-P40VLMD-E	574	824	172	287	370	160	24	6,5
PLFY-P50VLMD-E	574	994	172	287	445	160	27	7,5
PLFY-P63VLMD-E	574	994	172	287	445	160	28	7,5
PLFY-P80VLMD-E	574	1494	172	287	655	160	44	12,5
PLFY-P100VLMD-E	574	1494	172	287	655	160	47	12,5
PLFY-P125VLMD-E	574	1756	203	287	758	181	56	13

## 4.2. Wnęka sufitowa i rozmieszczenie śrub mocujących

- Aby poprawnie umiejscowić korpus urządzenia oraz otwory na suficie, podczas wkręcania śrub mocujących należy użyć przyrządu pomiarowego dostarczanego wraz z panelem. Informacje dotyczące posługiwania się przyrządem pomiarowym znajdują się w instrukcji dołączonej do panelu.

### Uwagi:

- Przyrząd pomiarowy może się rozszerzać lub kurczyć pod wpływem zmian temperatury i wilgotności. Przed użyciem przyrządu należy zawsze sprawdzić wymiary produktu.

- Rozmiar wnęki sufitowej można regulować w sposób przedstawiony na poniższym rysunku. Dopasować do siebie korpus urządzenia oraz krawędzie wnęki sufitowej w taki sposób, aby wszystkie brzozy korpusu były równoległe i w jednakowej odległości od krawędzi wnęki.
- Najlepiej użyć śrub mocujących M10 (wszystkie śruby); dostarczane przez użytkownika.
- Każda śruba mocująca musi wystawać z sufitu na odległość C mm. Możliwe jest przesunięcie korpusu o maksymalnie 10 mm w pionie w celu dokładnego dopasowania korpusu oraz panelu dekoracyjnego do powierzchni podwieszanego sufitu. Podczas regulacji położenia korpusu i montażu wysokowydajnego filtra należy przestrzegać podanych na rysunku wymiarów. Na śruby należy nałożyć nakrętki, które mocują wspornik wieszakowy w sposób przedstawiony na rysunku.

[Fig. 4.2.1] (str.3)

- Ⓐ Nakrętka
- Ⓑ Podkładka (dostarczana z korpusem urządzenia)
- Ⓒ Śruba mocująca  $\varnothing 10$  (śruba M10)
- Ⓓ Wymiary wnęki sufitowej
- Ⓔ Rozstaw śrub mocujących
- Ⓕ Śruba mocująca
- Ⓖ Powierzchnia sufitu podwieszanego
- Ⓗ Wspornik wieszakowy

Nazwa modelu	20 – 40	50 · 63	80 · 100	125
A	1040	1210	1710	1970
B	824	994	1494	1756
C	157 – 167			155 – 165
D	Więcej niż 350			

## 5. Instalowanie urządzenia

### 5.1. Zawieszanie korpusu urządzenia

- Przenieść jednostkę wewnętrzną do miejsca instalacji w opakowaniu.
- Aby zawiesić jednostkę wewnętrzną, podnieś ją na podnośniku i przeprowadź przez zawieszania.
- Aby zmniejszyć ryzyko uszkodzeń, przed podniesieniem urządzenia przy pomocy podnośnika należy odwrócić korpus urządzenia wraz z opakowaniem usztywniającym.

[Fig. 5.1.1] (str.3)

- Ⓐ Bok przyłączenia rury odprowadzającej
- Ⓑ Korpus urządzenia
- Ⓒ Opakowanie usztywniające
- Ⓓ Podnośnik

### 5.2. Sprawdzanie położenia urządzenia i przytwierdzenie śrub mocujących

- Za pomocą przyrządu pomiarowego dostarczonego wraz z panelem sprawdź, czy korpus urządzenia i śruby mocujące znajdują się na właściwych miejscach. Niewłaściwe położenie może spowodować skraplanie się wskutek przecieku powietrza. Należy dobrze sprawdzić wzajemne położenie.
- Za pomocą poziomicy sprawdź, czy powierzchnia Ⓐ jest pozioma. Upewnij się, że nakrętki śrub mocujących są dobrze dokręcone.
- Upewnij się, że spust jest opróżniony; jednostkę należy wieszać poziomo, korzystając z poziomicy.

### ⚠ Ostrzeżenie:

Korpus urządzenia musi być zainstalowany poziomo.

[Fig. 5.2.1] (str.3)

- Ⓐ Spodnia część jednostki wewnętrznej (do niej mocuje się panel dekoracyjny)

## 6. Specyfikacje rury czynnika chłodniczego i rury spustowej

Na rurze czynnika chłodniczego i spustowej należy założyć odpowiednie izolacje i instalacje zapobiegające skraplaniu, aby zapobiec formowaniu się rosy.

W przypadku korzystania z dostępnych w handlu rur do czynników chłodniczych należy pamiętać o owinięciu zarówno rur przewodzących płyn, jak i gaz materiałem izolacyjnym (wytrzymującym temperatury powyżej 100 °C i o grubości podanej poniżej).

Ponadto wszystkie rury przechodzące przez pokoje powinny być owinięte dostępnym w handlu materiałem izolacyjnym (o ciężkości polietylenu formowanego 0,03 i grubości podanej poniżej).

- ① Grubość materiału izolacyjnego należy dobrać do rozmiaru rury.

Rozmiar rury	Grubość materiału izolacyjnego
6,4 mm – 25,4 mm	Powyżej 10 mm
28,6 mm – 38,1 mm	Powyżej 15 mm

- ② Jeśli jednostka jest instalowana na ostatnim piętrze budynku i w klimacie, gdzie panuje wysoka temperatura i wilgotność, niezbędne jest użycie większych średnic rur i grubszego materiału izolacyjnego niż podano powyżej.
- ③ Jeśli w miejscu instalacji obowiązują określone specyfikacje, należy postępować zgodnie z nimi.

### 6.1. Specyfikacje rury czynnika chłodniczego i rury spustowej

[Fig. 6.1.1] (str.3)

- Ⓐ Wymiary nacinania kołnierza
- Ⓑ Rozmiary rury czynnika chłodniczego i sposób dokręcania nakrętki kołnierza
- Ⓒ Nałożyć smar do urządzeń chłodzących na całą powierzchnię nasady kołnierza

#### Ⓐ Wymiary nacinania kołnierza

Średnica zewnętrzna rury miedzianej (mm)	Wymiary kołnierza, wymiary $\varnothing A$ (mm)
$\varnothing 6,35$	8,7 – 9,1
$\varnothing 9,52$	12,8 – 13,2
$\varnothing 12,7$	16,2 – 16,6
$\varnothing 15,88$	19,3 – 19,7
$\varnothing 19,05$	22,9 – 23,3

ⓑ Rozmiary rury czynnika chłodniczego i sposób dokręcania nakrętki kolnierza

	R410A				R407C lub R22				Średnica zewnętrzna nakrętki kolnierza	
	Rura cieczy		Rura gazu		Rura cieczy		Rura gazu		Rura cieczy (mm)	Rura gazu (mm)
	Rozmiar rury	Moment skręcający (N·m)	Rozmiar rury	Moment skręcający (N·m)	Rozmiar rury	Moment skręcający (N·m)	Rozmiar rury	Moment skręcający (N·m)		
P20/25/32/40	Średnica zewnętrzna $\phi 6,35$ (1/4")	14 – 18	Średnica zewnętrzna $\phi 12,7$ (1/2")	49 – 61	Średnica zewnętrzna $\phi 6,35$ (1/4")	14 – 18	Średnica zewnętrzna $\phi 12,7$ (1/2")	49 – 61	17	27
P50	Średnica zewnętrzna $\phi 6,35$ (1/4")	34 – 42	Średnica zewnętrzna $\phi 12,7$ (1/2")	68 – 82	Średnica zewnętrzna $\phi 9,52$ (3/8")	34 – 42*	Średnica zewnętrzna $\phi 15,88$ (5/8")	68 – 82*	22	29
P63/80	Średnica zewnętrzna $\phi 9,52$ (3/8")	34 – 42	Średnica zewnętrzna $\phi 15,88$ (5/8")	68 – 82	Średnica zewnętrzna $\phi 9,52$ (3/8")	34 – 42	Średnica zewnętrzna $\phi 15,88$ (5/8")	68 – 82	22	29
P100/125	Średnica zewnętrzna $\phi 9,52$ (3/8")	34 – 42	Średnica zewnętrzna $\phi 15,88$ (5/8")	100 – 120	Średnica zewnętrzna $\phi 9,52$ (3/8")	34 – 42	Średnica zewnętrzna $\phi 19,05$ (3/4")	100 – 120*	22	36

\* Dostarczoną nakrętkę kolnierza należy zastosować do następujących rur: rury cieczowe typu P50, P100, P125 oraz rura gazowa typu P50.

## 6.2. Rura czynnika chłodniczego, rura spustowa i wlew

[Fig. 6.2.1] (str.3)

- Ⓐ Rura czynnika chłodniczego (rura cieczy): wysokie ciśnienie    ⓑ Rura spustowa    ⓒ Rozstaw śrub mocujących  
 ⓓ Rura czynnika chłodniczego (rura gazu): niskie ciśnienie    ⓔ Otwór napełniania    ⓕ Otwór spustowy

## 6.3. Zapotrzebowanie na łączniki orurowania czynnika chłodniczego

Opis zastosowanych części

Nr	Sposób wykonania	Szczegóły wykonania	Czynności wymagające uwagi	Rysunek
1	Zamontować dostarczoną izolację rur (1) na rurze ciecowej instalacji czynnika chłodniczego, a następnie przymocować izolację kolnierza (2) do rury gazowej.	Oznaczenia „INNER” (wewnętrzny) i „OUTER” (zewnętrzny) znajdują się na wewnętrznej stronie izolacji kolnierzy. Zamocować część oznaczoną „INNER” przy korpusie urządzenia, a część oznaczoną „OUTER” na boku z orurowaniem eksploatacyjnym.	<ul style="list-style-type: none"> <li>Zastosowanie izolacji kolnierzy przeznaczonych do innego modelu urządzenia może spowodować gromadzenie się skroplin. Sprawdzić nazwę modelu na izolacji w celu upewnienia się, że używana jest właściwa izolacja.</li> <li>Aby nie zostawić wolnej przestrzeni między izolacją a powierzchnią boczną urządzenia, przed przystąpieniem do montażu należy upewnić się, że izolacja kolnierzy jest mocno dociśnięta do powierzchni bocznej.</li> <li>Nieprawidłowe zamocowanie stron „INNER” (wewnętrznej) i „OUTER” (zewnętrznej) może prowadzić do tworzenia się skroplin.</li> </ul>	<p>[Fig. 6.3.1] (str.3)</p> <p>[Fig. 6.3.2] (str.3)</p> <p>[Fig. 6.3.2] (str.3)</p>
2	Zamocowanie rury izolowanej	<ul style="list-style-type: none"> <li>Przymocować rurę izolowaną za pomocą taśmy izolacyjnej.</li> <li>Używając załączonego elementu łączącego (4) ściśle przytwierdzić izolację w miejscu wskazanym na rysunku.</li> </ul>	Szczelinę należy dokładnie uszczelnić, tak, aby nie pozostać żadnych otworów. Upewnić się, że szczelina zamontowanej izolacji jest zwrócona do góry.	[Fig. 6.3.3] (str.3) (Uwaga *3)
3	Zamocowanie izolacji kolnierzy	<ul style="list-style-type: none"> <li>Przymocować izolację kolnierzy korzystając z dostarczonej taśmy (3).</li> <li>Przymocować, używając załączonego elementu łączącego (4) w miejscu wskazanym na rysunku.</li> </ul>	Szczelinę należy dokładnie uszczelnić, tak, aby nie pozostać żadnych otworów. Upewnić się, że szczelina zamontowanej izolacji jest zwrócona do góry.	[Fig. 6.3.3] (str.3) (Uwaga *4)

[Fig. 6.3.1] (str.3)

- Ⓐ Oznaczenie „0-0 gas”    ⓑ Oznaczenie „INNER”  
 ⓒ Oznaczenie „OUTER”    ⓓ Izolacja kolnierza (2)  
 ⓔ Orurowanie czynnika chłodniczego (gaz)  
 ⓕ Orurowanie czynnika chłodniczego (ciecz)  
 ⓖ Orurowanie eksploatacyjne czynnika chłodniczego  
 ⓗ Izolacja rur (1)    ⓘ Materiał izolacyjny  
 ⓘ Kolnierz    Ⓚ Ciągnąć w tym kierunku.  
 ⓘ Materiał izolacyjny    ⓘ Kolnierz  
 ⓘ Nie wolno pozostawić odstępu.    ⓘ Przesunąć do pierwotnego położenia.

[Fig. 6.3.2] (str.3)

- (rysunek przedstawiający izolację kolnierzy)
- Ⓐ Orurowanie eksploatacyjne czynnika chłodniczego  
 ⓑ Nie wolno pozostawić odstępu.    ⓒ Powierzchnia korpusu urządzenia  
 ⓓ OUTER (zewnętrzny)    ⓔ INNER (wewnętrzny)  
 ⓕ Korpus urządzenia    ⓖ Dostarczona izolacja kolnierzy (2)

[Fig. 6.3.3] (str.3)

- Ⓐ Taśma (3)    ⓑ Przymocować za pomocą taśmy.  
 ⓒ Dostarczony element łączący (4)

Uwagi:

- \*1 Zdjąć nakrętkę kolnierza i przesunąć ją w kierunku orurowania eksploatacyjnego czynnika chłodzącego. Odciągnąć materiał izolacyjny w miejscu, gdzie wykonany będzie kolnierz; po wykonaniu kolnierza umieścić materiał w jego pierwotnym położeniu. Odslonięcie rur miedzianych może prowadzić do tworzenia się skroplin. Należy zachować dużą ostrożność w trakcie wykonywania tej czynności.
- \*2 Nie wolno pozostawić odstępu.
- \*3, \*4 Nie wolno pozostawić odstępu. Szczelina musi być skierowana do góry.

## 7. Podłączanie rur czynnika chłodniczego i rur spustowych

### 7.1. Instalacja rur czynnika chłodniczego

Instalacja musi być wykonana zgodnie z podręcznikami instalacji jednostki zewnętrznej i kontrolera BC (jednoczesne grzanie i chłodzenie, seria R2).

- Seria R2 została zaprojektowana z myślą o działaniu w systemie, w którym rura czynnika chłodniczego z jednostki zewnętrznej dochodzi do kontrolera BC i tam rozgałęzia się na jednostki wewnętrzne.
- Ograniczenia dotyczące długości rur i dopuszczalnej różnicy wysokości są podane w podręczniku dołączonym do jednostki zewnętrznej.
- Metoda łączenia rur to połączenie kolnierzowe.

### Zasady instalowania rur czynnika chłodniczego

- ▶ Przy lutowaniu należy korzystać wyłącznie z lutowania beztlowego, aby żadne ciała obce ani wilgoć nie dostały się do rury.
- ▶ Powierzchnię kontaktu części śrubunku należy posmarować olejem do maszyn chłodniczych, a następnie skręcić śrubunek dwoma kluczami płaskimi.
- ▶ Należy założyć odpowiednią kłamrę metalową podtrzymującą rurę chłodniczą, aby nie przenosić obciążenia na końcówkę rury jednostki wewnętrznej. Tę metalową kłamrę należy założyć w odległości 50 cm od śrubunku jednostki wewnętrznej.

### **⚠ Niebezpieczeństwo:**

Podczas instalowania lub przenoszenia urządzenia w inne miejsce nie wolno go napełniać innym czynnikiem chłodniczym niż ten, który podano na urządzeniu.

- Zmieszanie z innym środkiem chłodniczym, powietrzem itp. może spowodować nieprawidłowe działanie w cyklu chłodniczym i poważne uszkodzenie.

### **⚠ Ostrzeżenie:**

- **Należy stosować instalację rurową wykonaną z beztlenuowej miedzi fosforowej oraz rury i przewody bezszwowe wykonane ze stopu miedzi.** Dodatkowo należy się upewnić, że wewnętrzne i zewnętrzne powierzchnie rur są czyste i wolne od niebezpiecznych związków siarki, tlenków, pyłu, brudu, wiórów, oleju, wilgoci lub innych zanieczyszczeń.
- **Nie wolno korzystać z rur czynnika chłodniczego pozostałych po poprzednim urządzeniu.**
  - Duża ilość chloru, jaką zawierają konwencjonalne czynniki chłodnicze i oleje chłodnicze zalegające w starej instalacji, spowoduje rozkład nowego czynnika chłodniczego.
- **Instalacja przygotowana do zamontowania klimatyzatora powinna znajdować się w pomieszczeniu zamkniętym, a oba jej końce powinny być hermetycznie zamknięte aż do momentu lutowania.**
  - Przedostanie się brudu, kurzu lub wody do cyklu chłodniczego może powodować rozkład oleju i awarie kompresora.
- **Śrubunki i kołnierze należy smarować olejem chłodniczym Suniso 4GS lub 3GS (w małej ilości). (W przypadku modeli używających czynnika R22).**
- **Jako oleju do smarowania śrubunków i kołnierzy należy użyć oleju estrowego, eterowego lub alkilobenzenu (w niewielkiej ilości). (W przypadku modeli używających czynnika R410A lub R407C).**
  - Czynnik chłodniczy używany w urządzeniu ma silne właściwości higroskopijne i miesza się z wodą, powodując degradację oleju chłodniczego.

## 7.2. Instalacja rur spustowych

[Fig. 7.2.1] (str.4)

- A: 25 cm
- B: 1,5 – 2 m
- Ⓐ Kąt spadku większy niż 1/100
- Ⓑ Materiał izolacyjny
- Ⓒ Podpora metalowa

[Fig. 7.2.2] (str.4)

- Ⓓ Jednostka wewnętrzna
- Ⓔ Zastosować możliwie największą długość; około 10 cm
- Ⓕ Rura zbiorcza

[Fig. 7.2.3] (str.4)

- C: 28 cm
- D: 170 ± 5 mm
- Ⓖ Przewód odprowadzający (element dodatkowy)

### ► **Upewnić się, że został zastosowany dostarczony przewód odprowadzający (element dodatkowy).**

- Ⓗ Mniej niż 300 mm
- Ⓚ Kolanko 90° wykonane z twardego PCV (dostarczone przez użytkownika)
- Ⓛ Twarde PCV (VP-25; dostarczone przez użytkownika)
- Ⓜ Element łączący (mały; element dodatkowy)

### ► **Połączyć wszystkie połączenia używając kleju do elementów PCV. Nie wolno stosować kleju na otworze odprowadzającym jednostki wewnętrznej. Nieprzestrzeżenie tego zalecenia uniemożliwi późniejszy serwis mechanizmu odprowadzania cieczy. Ponadto żywica kleju może spowodować erozję łącznika końcowego i jego pęknięcie.**

1. Rury spustowe muszą być skierowane do dołu (spadek powyżej 1/100) w kierunku spustu (na zewnątrz). Na drodze spustu nie może być żadnych przeszkód. (Ⓛ)
2. Żadna rura spustowa nie może być dłuższa niż 20 m (nie licząc różnicy poziomów). Jeśli rura spustowa jest długa, należy zastosować metalowe klamry, aby zapobiec zwieszaniu się rury. Nie wolno stosować rury odpowietrzającej. Może to spowodować ujście spustu przez rurę odpowietrzającą.
3. Instalacja spustowa powinna być wykonana z twardych rur chlorowinyliowych VP-25 (o zewnętrznej średnicy 32 mm).
4. Rury zbiorcze powinny znajdować się 10 cm poniżej spustu na korpusie jednostki (patrz Ⓔ).
5. Na otworze spustowym nie wolno zakładać blokady zapachowej.
6. Koniec instalacji spustowej należy umieścić w położeniu, w którym zapach nie jest wydzielany.
7. Końca instalacji spustowej nie należy umieszczać w żadnym odpływie, gdzie wydzielane są gazy jonizujące.
8. Wlot przewodu odprowadzającego może być usytuowany 28 cm wyżej niż otwór odprowadzający. Jeśli pod sufitem konstrukcyjnym znajdują się przeszkody, należy zastosować konstrukcję wykonaną z kolanek, zapewniającą umiejscowienie wlotu przynajmniej na wysokości instalacji. (Ⓜ)

### **Uwaga:**

Jeśli wznoszący się odcinek przewodu jest długi, w czasie przerwy w działaniu gromadzić się tam będzie dużo powracającej wody, co poza sezonem będzie prowadzić do gromadzenia się mułu lub przykrych zapachów. Dlatego należy się upewnić, że odcinek ten jest możliwie krótki.

### **⚠ Ostrzeżenie:**

**Sprawdzić, czy instalacja rurowa działa poprawnie i wykonać izolację, aby zapobiec osadzeniu się na niej skroplin. Awaria instalacji może doprowadzić do wycieku wody i zamoczenia innego wyposażenia pomieszczenia.**

## 7.3. Sprawdzenie przewodu odprowadzającego

### ► **Należy się upewnić, że instalacja odprowadzania cieczy działa poprawnie oraz sprawdzić szczelność wszystkich połączeń.**

- Sprawdzenia instalacji należy dokonać w okresie grzewczym.
  - W przypadku, gdy urządzenie instaluje się w nieurządzonym pomieszczeniu, instalację należy sprawdzić przed zakończeniem montażu sufitu.
1. Umieścić złącze testowe pompy spustowej (element dodatkowy) w złączu znajdującym się po tej samej stronie, co skrzynka sterująca. Szczegółowe informacje na temat tej czynności znajdują się na obudowie skrzynki sterującej.
  2. Zdjąć zatyczkę polietylenową umieszczoną na tej samej stronie, co orurowanie jednostki wewnętrznej.
  3. Napełnić wodą pompę zasilającą korzystając z zasilającego zbiornika wody. W trakcie napełniania upewnić się, że końcówka pompy lub zbiornik jest włożony do miski na skropliny. (Ich niedokładne umieszczenie może spowodować wylanie się wody na urządzenie.)
  4. Włączyć zasilanie. Pompa spustowa zostaje uruchomiona bez wykorzystania zdalnego regulatora. Sprawdzić przy pomocy przezroczystego węża, czy spust jest opróżniany.
  5. Po potwierdzeniu sprawności wyłączyć zasilanie, odłączyć złącze i włożyć z powrotem polietylenową zatyczkę.

[Fig. 7.3.1] (str.4)

- Ⓐ Włożyć końcówkę pompy na głębokość 2 – 4 cm.
- Ⓑ Wyjąć korek polietylenowy.
- Ⓒ Około 1000 cm<sup>3</sup>
- Ⓓ Woda
- Ⓔ Otwór napełniania

## 8. Instalacja elektryczna

### **Środki ostrożności dotyczące instalacji elektrycznej**

#### **⚠ Niebezpieczeństwo:**

Wszystkie prace elektryczne powinny być wykonywane przez wykwalifikowanego elektryka zgodnie z obowiązującymi przepisami oraz dostarczonymi podręcznikami instalacji. Należy wykonać osobny obwód dla klimatyzatora. Niewystarczająca nośność lub nieprawidłowa instalacja obwodu zasilania grozi porażeniem elektrycznym lub pożarem.

1. Zasilanie musi być pobierane ze specjalnego obwodu odgałęzionego.
2. W obwodzie zasilania musi być zainstalowany wyłącznik różnicowo-prądowy.
3. Urządzenie należy tak zainstalować, aby żaden z kabli obwodu sterowania (zdalne sterowanie, kable transmisyjne) nie stykał się bezpośrednio z kablami zasilania na zewnątrz urządzenia.
4. Żadne kable nie mogą zwisać luźno.

5. Niektóre kable (zasilania, zdalnego sterowania, transmisyjne) znajdujące się powyżej sufitu mogą zostać przegrzane przez myszy. Aby je przed tym chronić, należy je w miarę możliwości umieścić w metalowych rurkach.
6. Kable zasilania nigdy nie podłączać do wyjść kabli transmisyjnych. Spowodowałoby to uszkodzenie kabli.
7. Należy pamiętać o podłączeniu kabli sterowania do jednostki wewnętrznej, zdalnego sterowania i jednostki zewnętrznej.
8. Urządzenie należy uziemić po stronie jednostki zewnętrznej.
9. Wybrać przewody sterujące spełniające warunki podane poniżej.

#### **⚠ Ostrzeżenie:**

**Należy upewnić się, że urządzenie jest uziemione po stronie jednostki zewnętrznej. Kable uziomowego nie należy łączyć z rurami doprowadzającymi gaz lub wodę, prętami odgromowymi lub kablem uziomowym telefonu. Niepełne uziemienie grozi porażeniem elektrycznym.**



## Typy kabli sterowania

### 1. Kable instalacji transmisyjnej

- Typy kabli transmisyjnych
- Projekt okablowania musi być zgodny z następującą tabelą <Tabela 1>.
- Średnica kabla
- Powyżej 1,25 mm<sup>2</sup>

<Tabela 1>

Konfiguracja systemu	System z 1 czynnikiem chłodniczym		Z wieloma czynnikami chłod.
Długość kabla transmisyjnego	Mniej niż 120 m		Powyżej 120 m
Przykład obiektu (dla oceny hałasu)	Mieszkanie lub niezależny magazyn bez hałasu	Budynek, przychodnia, szpital lub stacja komunikacyjna bez hałasu generowanego przez falownik, prywatny agregat prądowłóczy, sprzęt medyczny działający na wysokiej częstotliwości lub urządzenia do radiokomunikacji itp.	Wszystkie obiekty
Typy kabli transmisyjnych	VCTF, VCTFK, CVV, CVS, VVR, VVF, VCT lub przewód ekranowany CVVS lub CPEVS	Przewód ekranowany CVVS lub CPEVS	
Długość	Mniej niż 120 m		Mniej niż 200 m

### 2. Kable zdalnego sterowania

	Zdalne sterowanie MA	Zdalne sterowanie M-NET
Typy kabli	Kabel dwużyłowy (nieekranowany)	Przewód nieekranowany na odległość do 10 m, specyfikacje takie same jak „1.” Na odległość powyżej 10 m kable instalacji transmisyjnej
Średnica kabla	0,3 – 1,25 mm <sup>2</sup>	0,3 – 1,25 mm <sup>2</sup>
Długość	Mniej niż 200 m	Dodać dowolny fragment powyżej 10 m w granicach limitu długości kabla transmisyjnego 200 m (część ekranowana jest większa niż 1,25 mm <sup>2</sup> )

## 8.1. Przewody instalacji zasilania

- Przewody zasilania urządzeń nie mogą być lepszej budowy niż przewiduje norma 245 IEC 57 lub 227 IEC 57.
- Instalacja klimatyzatora powinna obejmować wyłącznik z odstępem przynajmniej 3 mm między stykami na każdym biegunie.

Rozmiar kabla zasilania: powyżej 1,5 mm<sup>2</sup>

[Fig. 8.1.1] (str.4)

- Ⓐ Wyłącznik 16 A (wyłączniki prądu upływowego)
- Ⓑ Wyłącznik 16 A (wyłączniki główne lub instalacji)
- Ⓒ Jednostka wewnętrzna
- Ⓓ Łączne natężenie robocze nie powinno przekraczać 16 A
- Ⓔ Puszka przelotowa

[Wybór wyłącznika nadprądowego (NF) lub wyłącznika różnicowo-prądowego (NV)]

Aby zastosować wyłącznik nadprądowy lub różnicowo-prądowy zamiast kombinacji bezpiecznika klasy B z wyłącznikiem, należy użyć następujących części:

- W przypadku bezpiecznika klasy B o natężeniu znamionowym 15 A lub 20 A, Nazwa modelu NF (MITSUBISHI): NF30-CS (15 A) (20 A) Nazwa modelu NV (MITSUBISHI): NV30-CA (15 A) (20 A)

Należy stosować wyłączniki różnicowo-prądowe o czułości poniżej 30 mA / 0,1 s.

### ⚠ Ostrzeżenie:

Wszystkie wyłączniki i bezpieczniki muszą mieć określone parametry. Użycie wyłącznika, bezpiecznika, przewodu lub przewodu miedzianego o większych parametrach grozi awarią urządzenia lub pożarem.

## 8.2. Podłączanie zdalnego sterowania oraz zew. i wew. kabli transmisyjnych

(Dostępny jest opcjonalny zdalny regulator.)

- Podłącz jednostkę wewnętrzną TB5 i jednostkę zewnętrzną TB3. (kabel dwużyłowy bez polaryzacji)
- „S” na jednostce zewnętrznej TB5 to złącze przewodu ekranowanego. Specyfikacje kabli można znaleźć w podręczniku instalacji jednostki zewnętrznej.
- Zainstaluj zdalne sterowanie zgodnie z instrukcjami zawartymi w podręczniku dołączonym do zdalnego sterowania.
- Połącz „1” i „2” na jednostce wewnętrznej TB15 ze zdalnym sterowaniem MA. (kabel dwużyłowy bez polaryzacji)
- Połącz „M1” i „M2” na jednostce wewnętrznej TB5 ze zdalnym sterowaniem M-NET. (kabel dwużyłowy bez polaryzacji)
- Połącz kabel transmisyjny zdalnego sterowania w granicach limitu 10 m, korzystając z kabla drucianego 0,75 mm<sup>2</sup>. Jeśli odległość jest większa niż 10 m, użyj kabla plecionego 1,25 mm<sup>2</sup>.

[Fig. 8.2.1] (str.4) Zdalne sterowanie MA

[Fig. 8.2.2] (str.4) Zdalne sterowanie M-NET

- Ⓐ Przyłącze kabla transmisyjnego jednostki wewnętrznej
- Ⓑ Przyłącze kabla transmisyjnego jednostki zewnętrznej
- Ⓒ Zdalne sterowanie

- DC 9 – 13 V między 1 a 2 (zdalne sterowanie MA)
- DC 24 – 30 V między M1 a M2 (zdalne sterowanie M-NET)

[Fig. 8.2.3] / [Fig. 8.2.4] (str.4) Zdalne sterowanie MA

[Fig. 8.2.5] / [Fig. 8.2.6] (str.4) Zdalne sterowanie M-NET

- Ⓐ Bez polaryzacji
- Ⓑ Górny poziom (TB15)
- Ⓒ Zdalne sterowanie MA
- Ⓓ Dolny poziom (TB5)
- Ⓔ Zdalne sterowanie M-NET

- Zdalnego sterowania MA i zdalnego sterowania M-NET nie można używać jednocześnie lub wymiennie.

Uwaga:

Przy zakładaniu obudowy skrzynki zaciskowej sprawdzić, czy przewody nie zostały zakleszczone. Zakleszczenie przewodów może doprowadzić do ich zerwania.

### ⚠ Ostrzeżenie:

Przewody należy tak układać, aby nie były zbyt napięte ani naprężone. Naprężenie może spowodować przerwanie przewodów, przegrzanie i pożar.

- Przymocuj przewód zasilania do skrzynki kontrolnej za pomocą przepustu buforującego siłę rozciągającą (połączenie PG itp.). Przewody transmisyjne należy poprowadzić do przyłącza transmisyjnego przez otwór w skrzynce kontrolnej przy użyciu zwykłego przepustu.
- Po założeniu całego okablowania należy ponownie sprawdzić, czy kable nigdzie nie wiszą luźno i założyć pokrywę na skrzynkę kontrolną w kolejności odwrotnej do jej demontażu.

### ⚠ Ostrzeżenie:

Kable zasilania należy tak położyć, aby nie przenosiły napięcia. Napięcia mogą powodować rozłączenie, przegrzanie lub pożar.

[Fig. 8.2.7] (str.4)

<Ograniczenia na przewodzie sygnałowym>

- Ⓒ Jednostka zewnętrzna
- Ⓓ Regulator BC
- Ⓔ Zdalny regulator
- Ⓕ Uziemienie
- Ⓖ Jednostka wewnętrzna
- Ⓖ Kabel dwużyłowy bez polaryzacji

Uwagi:

- \*1 W celu poprawnego uziemienia poprowadzić żyłę uziemiającą przewodu sygnałowego przez końcówkę uziomową ⊕ jednostki zewnętrznej.
- \*2 Jeśli długość przewodu zdalnego regulatora przekracza 10 m, to na pozostałym odcinku należy zastosować przewód 1,25 mm<sup>2</sup>; nie może być on jednak dłuższy niż 200 m.
- \*3 Regulator BC jest wymagany tylko w urządzeniach z serii R2, jednocześnie chłodzących i grzejących.

### 8.3. Podłączanie złączy elektrycznych

(Upewnić się, że śruby zaciskowe nie poluzowały się.)

1. Przy pomocy śrubokręta odkręcić dwie śruby mocujące obudowę skrzynki zaciskowej. (①)

[Fig. 8.3.1] / [Fig. 8.3.2] (str.5)

- Ⓐ Rama boczna
- Ⓑ Obudowa
- Ⓒ Śruba (2 miejsca)

2. Podłączyć przewód zasilania, przewód sygnałowy i zdalny regulator w sposób przedstawiony na rysunku ②. Nie ma potrzeby zdejmowania skrzynki zaciskowej.

[Fig. 8.3.3] / [Fig. 8.3.4] (str.5)

<Widok skrzynki zaciskowej od spodu>

- Ⓓ Listwa zaciskowa dla przewodu sygnałowego
- Ⓔ Przewód sygnałowy  
(do listwy zaciskowej dla zdalnego regulatora M-NET, urządzenia wewnętrznego i regulatora BC)
- Ⓕ Do jednofazowego źródła zasilania
- Ⓖ Listwa zaciskowa przewodu zasilającego
- Ⓗ Do listwy zaciskowej przewodu sygnałowego jednostki zewnętrznej  
(połączyć ekranowany przewód uziemiający ⊕ do części bocznej jednostki zewnętrznej)

- Przymocuj przewód zasilania do skrzynki bloku terminali za pomocą przepustu buforującego siłę rozciągającą (połączenie PG itp.). Przewody transmisyjne należy poprowadzić do bloku terminali kabli transmisyjnych przez otwór w skrzynce bloku terminali przy użyciu zwykłego przepustu.
- 3. Po założeniu całego okablowania należy ponownie sprawdzić, czy kable nigdzie nie wiszą luźno i założyć ponownie pokrywę na skrzynkę bloku terminali w kolejności odwrotnej do jej demontażu.

#### Ostrzeżenie:

Należy podłączyć zasilanie w taki sposób, aby nie przekazać żadnego napięcia. W przeciwnym wypadku może to spowodować przerwanie, rozgrzanie lub pożar instalacji.

### 8.4. Ustawianie adresów

(Czynności te należy wykonywać przy wyłączonym głównym wyłączniku zasilania – położenie OFF)

[Fig. 8.4.1] / [Fig. 8.4.2] (str.5)

<Adresowalny wyłącznik>

<Płyta adresowa>

- Są dostępne dwa typy ustawień łączników obrotowych: ustawianie adresów od 1 – 9 i powyżej 10 oraz ustawianie numerów odgałęzień.
  - ① Jak ustawiać adresy  
Przykład: Jeśli adres to „3”, pozostaw SW12 (powyżej 10 adresu) w położeniu „0” i przestaw SW11 (dla adresów od 1 – 9) na „3”.
  - ② Jak ustawiać numery odgałęzień SW14 (dot. tylko serii R2)  
Dopasować rurę czynnika chłodniczego jednostki wewnętrznej z numerem łącznika końcowego regulatora BC. Z wyjątkiem urządzeń serii R2, położenie pozostawić w pozycji „0”.
- Fabrycznie wszystkie łączniki obrotowe są ustawione na „0”. Przy użyciu tych łączników można ustawiać dowolne adresy jednostek i numery odgałęzień.
- Określenie adresów jednostki wewnętrznej zależy od danego systemu. Należy je ustawić zgodnie z danymi technicznymi.

**Uwaga:**

Łącznik SW5 należy ustawić zgodnie z napięciem sieci elektrycznej.

20 – 100	Wolty	SW5	125	Wolty	SW5
	220	ON		220	ON
	230	ON		230	OFF
	240	OFF		240	OFF

### 8.5. Wykrywanie temperatury w pomieszczeniu przez wbudowany czujnik w zdalnym sterowaniu

Aby wykrywać temperaturę w pomieszczeniu przy użyciu wbudowanego czujnika w zdalnym sterowaniu, należy przestawić łącznik SW1-1 na płycie sterowania na „ON”. Ustawienie przełączników SW1-7 i SW1-8 w wymaganych pozycjach również umożliwia regulację przepływu powietrza przy wyłączonym czujniku ogrzewania.

---

This product is designed and intended for use in the residential, commercial and light-industrial environment.

The product at hand is based on the following EU regulations:

- Low Voltage Directive 73/23/EEC
- Electromagnetic Compatibility Directive 89/336/EEC

Please be sure to put the contact address/telephone number on this manual before handing it to the customer.